

CATÁLOGO LEPONO DO BRASIL



GRUPOUNITÀ

LEPONO

LPN

DONGYIN®

EKAZZA

NOSSAS UNIDADES



O Grupo Unità é uma holding do segmento de construção civil com foco em motobombas.

+ 140 colaboradores diretos

+ 100 vendedores atuando em todos os estados brasileiros

Nós pensamos no futuro e nas oportunidades, é por isso que nos comprometemos com o sucesso dos nossos clientes e criamos uma relação de parceria com eles. No Grupo Unità, acreditamos na força da união: uma equipe unida e alinhada com propósitos está pronta e disposta para alcançar grandes conquistas.



CASES DE SUCESSO - LINHA INDUSTRIAL



GRUPOUNITÀ

LEPONO

LPN

DONGYIN®

KAZZA

STANLEY

BLACK+DECKER

MARCAS LICENCIADAS

Assistência Técnica em *todo o Brasil*



**QUALIDADE
GARANTIDA**

+877

ASSISTÊNCIAS TÉCNICAS
CREDENCIADAS

**PROFISSIONAIS
E SERVIÇOS
ESPECIALIZADOS**

ATENDIMENTO
**RÁPIDO E
EFICIENTE**

PEÇAS **ORIGINAIS**
COM **REPOSIÇÃO
IMEDIATA**

ACIONAMENTO
DE GARANTIA VIA
TELECONTROL

 Rede de assistência técnica credenciada

Canais de **Contato**

 (47) 9932-0049

at@leponodobrasil.com.br









Contamos com uma extensa rede de assistência técnica em **todos os estados do Brasil**, e estamos em crescimento contínuo para ampliar nosso alcance, proporcionando atendimento **eficaz** e assegurando a **excelência** de nossos produtos, visando atender cada vez mais usuários.



Fábrica da LEO em Wenling, Província Zhejiang, China

LEPONO

A Lepono do Brasil possui uma linha diversificada de motobombas e acessórios, atendendo utilidades domésticas e industriais. Os produtos são de grande qualidade e com garantia de eficácia no seu desempenho, trazendo até dois anos de garantia, oferecendo, assim, as melhores soluções para diferentes segmentos do mercado.

-  É referência em qualidade e estrutura
-  Empresa automatizada com 5 unidades de fabricação
-  Fábrica principal conta com uma área de 300.000 m²
-  Conta com 4 mil funcionários para a fabricação das bombas
-  Produz cerca de 6 milhões de bombas por ano
-  As bombas são exportadas para mais de 150 países

SUMÁRIO

PRESSURIZADORES

- 09. LKSm
- 10. XKJ-800IA5
- 11. PQ
- 12. LLP
- 13. WHB
- 14. CHW
- 15. H2-32E
- 16. CHM
- 17. CPm

LINHA LAZER

- 19. XKP
- 20. LSPA
- 21. Filtros de piscina
- 22. MEL

LINHA PERIFÉRICA

- 25. APm
- 26. APSm

LINHA CENTRÍFUGA

- 28. CQm
- 29. AC

LINHA AUTOASPIRANTE

- 32. AJm
- 32. XKJ-2I
- 33. AJmS
- 34. XHSm
- 35. LGP

LINHA HOME EKAZZA

- 37. EBP
- 38. EPSM

- 39. EKJ
- 40. EJM
- 41. EPR

CONTROLADORES DE PRESSÃO

- 43. APS-2.1
- 43. DSK-4

TANQUES DE EXPANSÃO

- 45. TEF

LINHA INOX

- 49. EMH
- 49. ECH
- 49. EDH
- 50. LVR/LVS
- 51. ABK
- 51. AMS

LINHA MONOBLOCO E MANCALIZADA

- 53. XST
- 54. LEP

LINHA SUBMERSÍVEL

- 56. XKF
- 57. STK50F
- 58. XKS
- 60. XKS (s)
- 61. QDX-LA
- 62. LSEV/LSTEP
- 63. WQ Trituradora
- 64. LSW
- 65. KBZ
- 65. KBS
- 66. WQ
- 67. WC

LINHA SUBMERSA

- 70. 2"
- 71. 2,5"
- 72. 3"
- 74. 3" QJD
- 75. 4"
- 78. 4" QJD
- 79. 5" SCm

LINHA SUBMERSA SOLAR

- 81. 3" CPIP
- 82. 3" LNP
- 83. 3" LDP
- 84. 4" SDS

ACESSÓRIOS

- 86. Tanques de pressão
- 86. Injetores
- 87. Válvula de retenção
- 87. Botão de ar
- 87. Filtro de linha Y
- 87. Manômetro
- 87. Boia de nível
- 87. Microswitch LSPA
- 88. Selos mecânicos
- 88. Kit conexão LSPA
- 88. Kits conexão XKP

CONTEÚDO INFORMATIVO

- 90. Tabela de fios
- 91. Perda de carga
- 92. Exemplos de dimensionamento
- 94. Medidas e pesos



PRESSURIZADORES

LKSm - Periférica Autoaspirante



Aplicações

· Ideal para água limpa e sem a presença de sólidos

Pressurização doméstica

Diferenciais

Baixo custo

Pressostato para acionamento automático com a queda de pressão da tubulação

Tanque de armazenamento para evitar partidas excessivas do motor

Grande versatilidade de aplicações

Válvula de retenção interna

Bomba

- Eixo em aço inox AISI 304
- Corpo em ferro fundido com tratamento superficial antiferrugem
- Pressostato e tanque de pressão de 2 litros
- Temperatura máxima do líquido: 60 °C
- Sucção máxima: 8 metros
- Selo mecânico em grafite cerâmica buna
- Sucção x Recalque 1" x 1"

Motor

Protetor térmico embutido

Resistente a respingos de água - IPX4

Maior vida útil - Classe de isolamento F

Temperatura ambiente até 40 °C

Enrolamento do motor em cobre

anos de garantia
2
anos de garantia

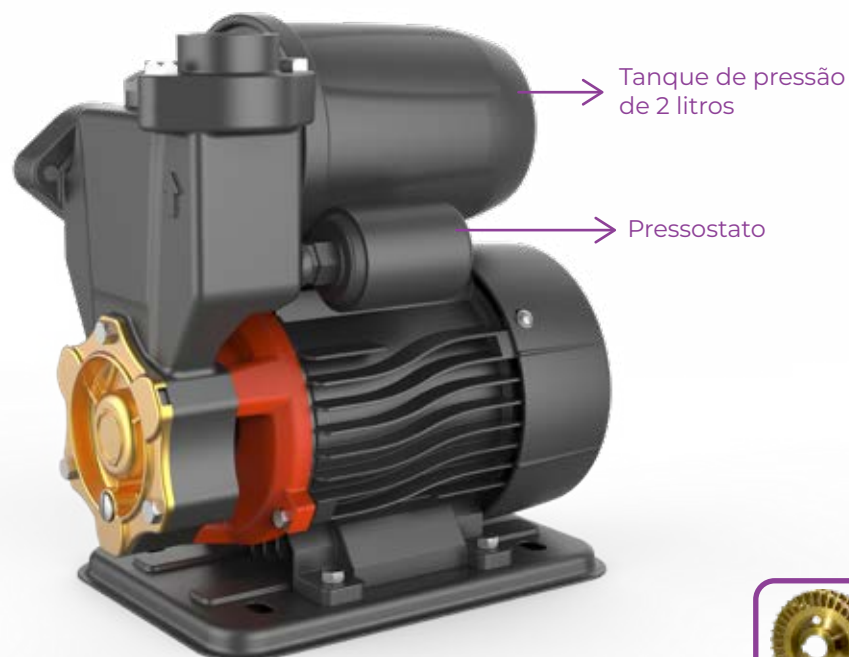

Rotor periférico em bronze

*Imagens meramente ilustrativas

Modelo	Tensão (V)	Potência		Altura Manométrica Total (mca)						P. Máx. (mca)	Diâmetro do selo (mm)
		kW	hp	5	10	15	20	25	30		
				Vazão (m³/h) Válido para altura de sucção de 0 mca							
LKSm350A	220 (M)	0,37	0,5	2,4	2,0	1,6	1,2	0,9	0,4	35	12

XKJ-800IA5 - Autoaspirante com tanque de expansão



Aplicações

- Pressurização de sistemas domésticos e de pequenos edifícios

Diferenciais

- Manômetro e pressostato integrado ao produto
- Possibilita realizar a regulagem da pressão (*verifique o manual*)
- Realiza a retirada de ar da tubulação de sucção
- O tanque de pressão mantém a rede de água pressurizada por mais tempo e evita partidas excessivas do motor, aumentando a vida útil do equipamento

Bomba

- Corpo em ferro fundido
- Tratamento antiferrugem
- Temperatura máxima do líquido: 35°C
- Sucção máxima: 8 mca
- Tanque de expansão de 19 litros
- Selo mecânico em grafite cerâmica buna

Motor

- Protetor térmico embutido
- Resistente a respingos de água - IPX4
- Maior vida útil - Classe de isolamento F
- Temperatura ambiente até 40 °C
- Enrolamento do motor em alumínio

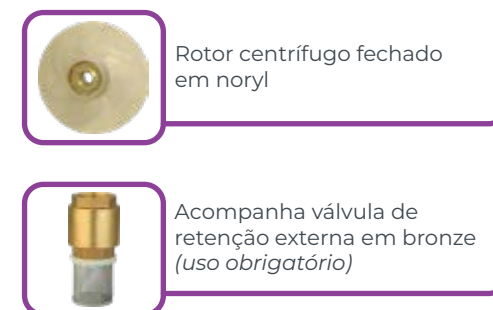
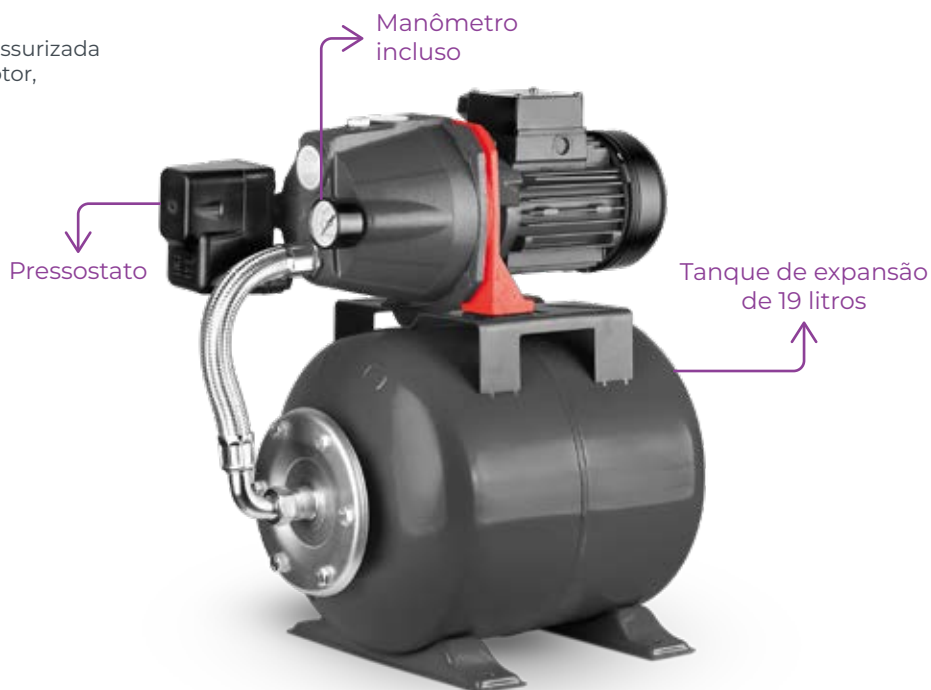

*Imagens meramente ilustrativas

Modelo	Tensão (V)	Sucção x Recalque	Potência		Altura Manométrica Total (mca)								P.Máx. (mca)
			kW	hp	Vazão (m³/h)								
					Válido para altura de sucção de 0 mca								
XKJ-800IA5	127/220 (M)	1" x 1"	0,8	1	5	10	15	20	25	30	35	40	39
					3,3	3	2,8	2,2	1	0,7	0,3	-	

PQ - Pressurizadora



Aplicações

· Ideal para sistemas domésticos de água limpa e sem partículas sólidas



Diferenciais

- Baixo nível de ruído [57 dB(A)]
- Tomada de energia padrão
- Proteção contra funcionamento a seco
- Proteção contra vazamento
- Proteção antitravamento

Bomba

- Eixo em aço inox AISI 304
- pH do líquido 6,5 - 8,5
- Temperatura máxima do líquido: 60 °C
- Sucção máxima: 6 metros
- Rotor em bronze
- Sucção x Recalque 1" x 1"

Motor

- Resistente a respingos de água - IPX4
- Maior vida útil - Classe de isolamento F
- Temperatura ambiente até 40 °C
- Enrolamento do motor em cobre
- Protetor térmico



Rotor periférico em bronze

*Imagens meramente ilustrativas

Modelo	Tensão (V)	Potência		Altura Manométrica Total (mca)							P. Máx. (mca)
		kW	hp	Vazão (m ³ /h)							
				Válido para altura de sucção de 0 metros							
PQ50E-1	127 ou 220 (M)	0,37	0,55	1,8	1,5	1,3	1,0	0,8	0,5	0,3	36

LLP - Pressurizadora com Inversor Inteligente



Aplicações

- Circulação e recirculação de água
- Pressão de água

Diferenciais

- Design compacto
- Controlador inteligente com inversor
- Motor de ímã permanente
- Pressão constante
- Fácil operação
- Baixo ruído
- Alto desempenho
- Economia de energia
- Proteção contra temperatura
- Multiproteção
- Pressão ajustável

Bomba

- Temperatura do líquido: 0°C ~ 90°C
- Pressão máxima: 10 bar

Motor

- Maior vida útil - Classe de isolamento B
- Temperatura ambiente: < 40 °C
- Resistente a respingos de água - IPX4
- Serviço contínuo: S1

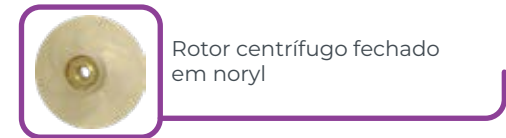

*Imagens meramente ilustrativas

Quantidade de pontos simultâneos

7 a 12 (5-8 L/min cada) Torneiras	4 a 5 (12-15 L/min cada) Chuveiro comum	3 + 3 Exemplo de Mistura de pontos	3 a 4 (15-20 L/min cada) Chuveiro pressur.

15LLP1.5-28SM
(3,14 m³/h → 52,33 L/min)

Nota: Esses valores são calculados para 5 MCA. Entre em contato com um assistente técnico para auxiliar no dimensionamento correto do seu sistema.

Modelo	Tensão (V)	Sucção x Recalque	Potência		Altura Manométrica Total (mca)								P.Máx (mca)
			kW	hp	Vazão (m ³ /h)								
					Válido para altura de sucção de 0 mca								
15LLP1.5-28SM	220 (M)	1/2" x 1/2	0,3	0,4	3,14	2,85	2,59	2,03	1,02	0,2	-	-	32

WHB - Periférica Autoescorvante



Aplicações

- Abastecimento doméstico
- Sistema de fornecimento de água
- Sistema de refrigeração
- Pressurização

anos de garantia
2
anos de garantia

Diferenciais

- Motor de ímã permanente
- Pressão constante
- Pressão ajustável
- Alto fluxo
- Economia de energia
- Multifuncional
- Autoescorvante (ou autopurgante)
- Anticongelante
- Baixo ruído
- Multiproteção
- Ampla faixa de tensão

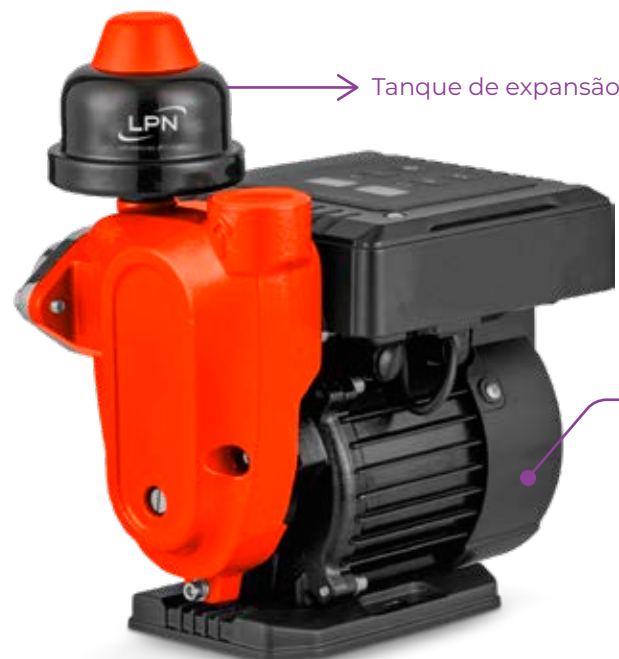

BIVOLT
AUTOMÁTICO

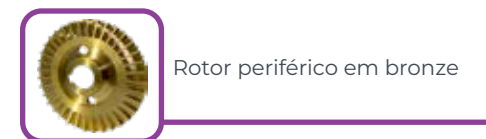

*Imagens meramente ilustrativas

Bomba

- Temperatura do líquido: 0°C ~ 90°C
- Pressão máxima: 10 bar

Motor

- Proteção anticongelante
- Maior vida útil - Classe de isolamento B
- Temperatura ambiente: < 40 °C
- Resistente a respingos de água - IPX4
- Serviço contínuo: S1

Quantidade de pontos simultâneos

WHB-15P (1,6 m ³ /h → 26,67 L/min)	4 a 6 (5-8 L/min cada) Torneiras	2 a 3 (12-15 L/min cada) Chuveiro comum	2 + 2 Exemplo de Mistura de pontos	2 (15-20 L/min cada) Chuveiro pressur.
WHB-25P (3,1 m ³ /h → 51,67 L/min)	6 a 10 (5-8 L/min cada) Torneiras	3 a 4 (12-15 L/min cada) Chuveiro comum	2 + 4 Exemplo de Mistura de pontos	2 a 3 (15-20 L/min cada) Chuveiro pressur.

Nota: Esses valores são calculados para 5 MCA. Entre em contato com um assistente técnico para auxiliar no dimensionamento correto do seu sistema.

Modelo	Tensão (V)	Sucção x Recalque	Potência		Sucção máxima	Altura Manométrica Total (mca)								P.Máx. (mca)
			kW	hp		Vazão (m ³ /h)								
						Válido para altura de sucção de 0 mca								
WHB-15P	127/220 (M)	1" x 1"	0,25	0,35	6	5	10	15	20	25	30	35	40	30
WHB-25P	127/220 (M)	1" x 1"	0,6	0,8	8	5	10	15	20	25	30	35	40	40

CHW - Centrífuga Multiestágio



2 anos de garantia

Aplicações



Indústrias



Abastecimento de água



Pressurização

Diferenciais



Design compacto



Controlador inteligente com inversor



Motor de ímã permanente



Pressão constante



Fácil operação



Baixo ruído



Alto desempenho



Economia de energia



Proteção contra temperatura



Multiproteção



Pressão ajustável

Motor com inversor de frequência para controle de rotação



Tanque de expansão

BIVOLT
AUTOMÁTICO



Rotor centrífugo fechado em aço inox AISI 304



Sensor de pressão e temperatura

*Imagens meramente ilustrativas

Bomba

- Temperatura do líquido: 0°C ~ 90°C
- Pressão máxima: 10 bar

Motor



Maior vida útil - Classe de isolamento B



Temperatura ambiente: < 40 °C



Resistente a respingos de água - IPX4



Serviço contínuo: S1

Quantidade de pontos simultâneos

CHW1.5-25DC (4,5 m³/h → 75 L/min)	9 a 14 (5-8 L/min cada) Torneiras	4 a 6 (12-15 L/min cada) Chuveiro comum	3 + 4 Exemplo de Mistura de pontos	3 a 4 (15-20 L/min cada) Chuveiro pressur.
CHW4-30DC (7,8 m³/h → 130 L/min)	16 a 26 (5-8 L/min cada) Torneiras	8 a 11 (12-15 L/min cada) Chuveiro comum	5 + 6 Exemplo de Mistura de pontos	6 a 8 (15-20 L/min cada) Chuveiro pressur.

Nota: Esses valores são calculados para 5 MCA. Entre em contato com um assistente técnico para auxiliar no dimensionamento correto do seu sistema.

Modelo	Tensão (V)	Sucção x Recalque	Potência		Altura Manométrica Total (mca)								P.Máx. (mca)
			kW	hp	Vazão (m³/h)								
					Válido para altura de sucção de 0 mca								
CHW1.5-25DC	127/220 (M)	1" x 1"	0,37	0,5	5	10	15	20	25	30	35	40	
CHW4-30DC	127/220 (M)	1 1/4 " x 1.0"	0,75	1	-	-	7,8	7	5,8	4,3	0,75	38	

H2-32E - Centrífuga Multiestágio



Aplicações



Indústrias



Abastecimento de água



Pressurização

Diferenciais

- Motor de ímã permanente
- Pressão constante
- Pressão ajustável
- Alto fluxo
- Economia de energia
- Multifuncional
- Autoescorvante (ou autopurgante)
- Anticongelante
- Baixo ruído
- Multiproteção
- Ampla faixa de tensão

Bomba

- Temperatura do líquido: 0°C ~ 90°C
- Pressão máxima: 10 bar
- Possui 4 estágios

Motor

- Proteção anticongelante
- Maior vida útil - Classe de isolamento B
- Temperatura ambiente: < 40 °C
- Resistente a respingos de água - IPX4
- Serviço contínuo: S1

Motor com inversor de frequência incorporado para controle de rotação

Tanque de expansão incorporado



2 anos de garantia



Rotor centrífugo fechado em aço inox AISI 304



Sensor de pressão e temperatura

*Imagens meramente ilustrativas

Quantidade de pontos simultâneos

H2-32E (4,17 m ³ /h → 69,5 L/min)	9 a 14 (5-8 L/min cada) Torneiras	4 a 5 (12-15 L/min cada) Chuveiro comum	3 + 4 Exemplo de Mistura de pontos	3 a 4 (15-20 L/min cada) Chuveiro pressur.

Nota: Esses valores são calculados para 5 MCA. Entre em contato com um assistente técnico para auxiliar no dimensionamento correto do seu sistema.

Modelo	Tensão (V)	Sucção x Recalque	Potência		Altura Manométrica Total (mca)								P.Máx. (mca)
			kW	hp	5	10	15	20	25	30	35	40	
H2-32E	220 (M)	1" x 1"	0,55	0,75	4,17	3,88	3,6	3,21	2,77	2,26	1,32	0,21	42

Vazão (m³/h)
Válido para altura de sucção de 0 mca

CHM - Centrífuga Multiestágio Autoescorvante



Aplicações

- Abastecimento doméstico
- Sistema de aquecimento e refrigeração
- Reforço de pressão
- Transferência de água
- Pressurização

Diferenciais

- Motor de ímã permanente
- Pressão constante
- Pressão ajustável
- Alto fluxo
- Economia de energia
- Multifuncional
- Autoescorvante (ou autopurgante)
- Anticongelante
- Baixo ruído
- Multiproteção
- Ampla faixa de tensão

Bomba

- Temperatura do líquido: 0°C ~ 90°C
- Pressão máxima: 10 bar
- Possui 4 estágios

Motor

- Proteção anticongelante
- Maior vida útil - Classe de isolamento B
- Temperatura ambiente: < 40 °C
- Resistente a respingos de água - IPX4
- Serviço contínuo: S1

Motor com inversor de frequência incorporado para controle de rotação



Tanque de expansão incorporado

2 anos de garantia

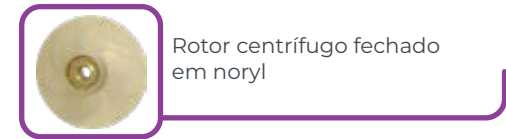

Rotor centrífugo fechado em noryl



Sensor de pressão e temperatura

*Imagens meramente ilustrativas

Quantidade de pontos simultâneos

CHM2-4ZHE (7,53 m³/h → 125,5 L/min)	12 a 20 (5-8 L/min cada) Torneiras	6 a 8 (12-15 L/min cada) Chuveiro comum	4 + 6 Exemplo de Mistura de pontos	5 a 6 (15-20 L/min cada) Chuveiro pressur.

Nota: Esses valores são calculados para 5 MCA. Entre em contato com um assistente técnico para auxiliar no dimensionamento correto do seu sistema.

Modelo	Tensão (V)	Sucção x Recalque	Potência		Sucção máxima	Altura Manométrica Total (mca)								P.Máx. (mca)
			kW	hp		5	10	15	20	25	30	35	40	
						Vazão (m³/h) Válido para altura de sucção de 0 mca								
CHM2-4ZHE	220 (M)	1" x 1"	0,75	1	6	7,53	6,85	6,19	5,63	4,95	4,2	3,4	2,4	45

CPM - Centrífuga



Aplicações

- Abastecimento doméstico
- Reforço de pressão
- Estabelecimentos que necessitam de pressão de água

Diferenciais

- Motor de ímã permanente
- Pressão constante
- Pressão ajustável
- Alto fluxo
- Economia de energia
- Multifuncional
- Anticongelante
- Baixo ruído
- Multiproteção
- Ampla faixa de tensão

Bomba

- Temperatura do líquido: 0°C ~ 90°C
- Pressão máxima: 10 bar
- Líquidos não agressivos e sem sólidos em suspensão

Motor

- Proteção anticongelante
- Maior vida útil - Classe de isolamento B
- Temperatura ambiente: < 40 °C
- Resistente a respingos de água - IPX4
- Serviço contínuo: S1

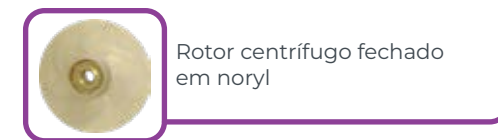
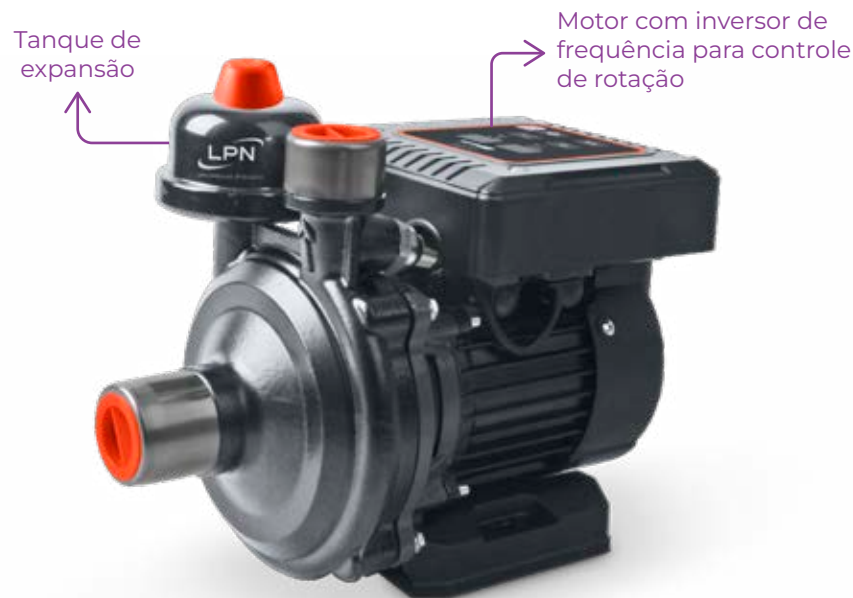

*Imagens meramente ilustrativas

Quantidade de pontos simultâneos

CPm130(P) (5 m³/h → 83,34 L/min)	10 a 16 (5-8 L/min cada) Torneiras	5 a 6 (12-15 L/min cada) Chuveiro comum	4 + 4 Exemplo de Mistura de pontos	4 a 5 (15-20 L/min cada) Chuveiro pressur.

Nota: Esses valores são calculados para 5 MCA. Entre em contato com um assistente técnico para auxiliar no dimensionamento correto do seu sistema.

Modelo	Tensão (V)	Sucção x Recalque	Potência		Altura Manométrica Total (mca)				P.Máx. (mca)
			kW	hp	5	10	15	20	
CPm130P	127/220 (M)	1" x 1"	0,37	0,5	5	3,72	2,86	0,05	20

Vazão (m³/h) Válido para altura de sucção de 0 mca



LINHA LAZER

Aplicações

Piscinas

Diferenciais

- Silenciosa
- Tomada de energia padrão

Bomba

- Leve e compacta - Corpo em plástico (PP)
- Altura máxima de sucção: 3,5 m
- Temperatura máxima do líquido: 35°C
- Selo mecânico em grafite cerâmica buna
- Eixo em aço carbono SAE 1045
- Para os modelos com potência menor de 0,5 hp: Sucção x Recalque: 1.1/2" x 1.1/2"
- Para os modelos com potência maior ou igual a 0,5 hp: Sucção x Recalque: 2" x 2"

Motor

- Maior vida útil - Classe de isolamento F
- Temperatura ambiente até 40 °C
- Protetor térmico
- Resistente à poeira e jatos de água - IPX5

Tampa do pré-filtro transparente

FÁCIL INSTALAÇÃO: acompanha conexões

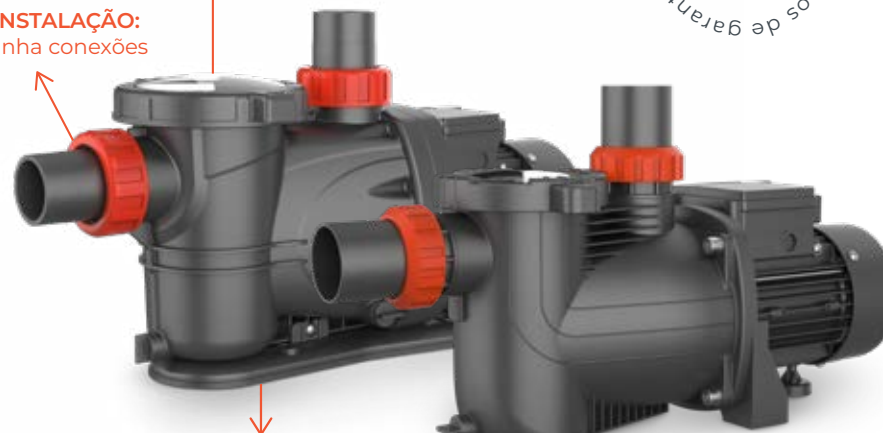

BASE REFORÇADA em modelos acima de 0,5 cv

2 anos de garantia



LINHA LAZER
MAIS DE 100 MIL
UNIDADES VENDIDAS EM 2025

ECONÔMICA
Alta eficiência energética

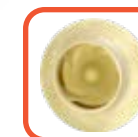

Rotor centrífugo fechado em noryl com construção que não permite que o eixo tenha contato com a água

*Imagens meramente ilustrativas

Modelo	Tensão (V)	Filtro compatível	Potência		Altura Manométrica Total (mca)																			P. Máx. (mca)	Tam. da piscina (L)			
					kW	hp	Vazão (m³/h)																			6h	8h	
							Válido para altura de sucção de 0 metros																					
1	2	3	4	5	6	7	8	9	10	11	12	13	14	15	16	17	18	19										
XKP305	127 ou 220 (M)	FPL-200	0,18	0,25	8,0	7,2	6,4	5,5	4,6	3,5	2,3	0,9	---	---	---	---	---	---	---	---	---	---	8,5	21.000	28.000			
XKP405	127 ou 220 (M)	FPL-300	0,25	0,33	9,7	8,9	7,9	6,9	5,8	4,6	3,3	1,8	---	---	---	---	---	---	---	---	---	---	9	21.000	28.000			
XKP554A	127 ou 220 (M)	FPL-400	0,37	0,50	17,5	16,5	15,5	14,5	13,0	11,8	10,3	8,5	6,5	---	---	---	---	---	---	---	---	---	10	33.000	44.000			
XKP804A	127 ou 220 (M)	FPL-500	0,55	0,75	19,0	18,2	17,3	16,4	15,4	14,4	13,4	12,2	10,9	9,1	6,7	---	---	---	---	---	---	---	12	51.000	68.000			
XKP904A	220/380 (T)	FPL-500	0,55	0,75	20,5	19,5	19,0	17,8	16,9	16,0	15,0	14,0	13,0	11,7	9,5	7,1	4,9	---	---	---	---	---	13,8	51.000	68.000			
XKP1104A	127 ou 220 (M) ou 220/380 (T)	FPL-600	0,75	1,00	21,7	21,0	20,3	19,5	18,7	17,5	16,5	15,6	14,2	13,0	11,7	10,0	8,5	6,3	3,0	---	---	---	15,6	78.000	104.000			
XKP1604A	127 ou 220 (M) ou 220/380 (T)	---	1,10	1,50	---	---	27,7	26,8	26,0	25,1	24,3	23,3	22,4	21,3	20,1	18,9	17,8	16,7	15,3	13,5	10,7	4,7	---	18,0	100.000	170.000		
XKP2204A	127 ou 220 (M)	---	1,50	2,0	---	---	---	31,0	30,1	29,2	28,3	27,5	26,6	25,7	24,8	23,8	22,3	20,9	19,5	18,2	16,5	14,2	7,5	20,0	150.000	200.000		

LSPA - Hidromassagem



Aplicações

Banheiras de hidromassagem

Diferenciais

- Baixo custo
- Acompanha jogo de conexões
- Sucção deslocada abaixo da câmara do rotor
(impede que a água fique parada quando a motobomba estiver desligada)

Bomba

- Eixo em aço carbono SAE 1045
- Corpo em plástico (ABS)
- Pressão máxima de trabalho: 30 mca
- Temperatura máxima do líquido: 50 °C
- Selo mecânico em grafite cerâmica buna
- Sucção x Recalque 32 x 32 mm ou 40 x 40 mm

Motor

- Protetor térmico
- Resistente à poeira e jatos de água - IPX5
- Maior vida útil - Classe de isolamento F
- Temperatura ambiente até 40 °C
- Enrolamento do motor em alumínio: até 1,0 CV
Enrolamento do motor em cobre: até 1,5 CV
- Monofásico 127 V ou 220 V

meses de garantia
18
meses de garantia

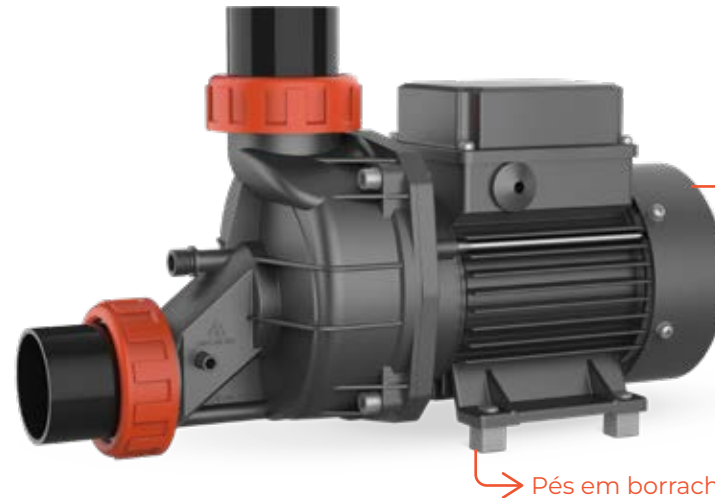

Design ideal para hidromassagem

Pés em borracha



Rotor centrífugo fechado em noryl

*Imagens meramente ilustrativas

Modelo	Potência		Altura Manométrica Total (mca)									P. Máx. (mca)
			4	5	6	7	8	9	10	11	12	
			Vazão (m ³ /h)									
			Valor válido para altura de sucção a 0 metros									
LSPA600	0,37	0,5	14,6	12,6	10,4	8,0	5,3	2,0	---	---	---	10,0
LSPA1100	0,75	1	21,7	19,8	17,7	15,5	13,0	10,4	7,5	4,3	---	12,0
LSPA1300	1,1	1,5	23,7	22,0	19,9	17,8	15,6	13,2	10,6	7,6	4,2	13,0

FILTROS DE PISCINA

LEPONO

Aplicações



Piscinas

Diferenciais

- Manuseio fácil, prático e seguro
- Difusor de água na válvula de filtro, para não criar caminhos preferenciais na areia
- Maior resistência e durabilidade com válvula em ABS + fibra de vidro, apresenta 6 posições (filtrar, lavar, drenar, recircular, pré-lavar e fechada)
- Fechamento por braçadeira torna mais fácil a manutenção do filtro



2 anos de garantia



Crepina com tubo distribuidor

*Imagens meramente ilustrativas

Modelo	Dimensões (mm)		Peso (kg)	Carga de areia (kg)	Tam. da piscina (l)*		Bomba compatível	Vazão nominal (l/h)
	Altura	Largura			6 h	8 h		
FPL-200	633	306	5,7	18	21.000	28.000	XKP305	3.500
FPL-300	740	306	6,3	25	21.000	28.000	XKP405	3.500
FPL-400	818	380	9,1	50	33.000	44.000	XKP554A	5.500
FPL-500	888	479	10,1	100	51.000	68.000	XKP804A XKP904A	8.500
FPL-600	970	585	15,5	150	78.000	104.000	XKP1104A	13.000

*O tamanho da piscina varia de acordo com o dimensionamento do sistema e com o tempo de filtragem

MEL - Motores



Aplicações

Motobombas de piscina (para fabricantes nacionais ou modelos nacionais que utilizem motor padrão 48J ou 56J)

Características

- Maior vida útil - Grau de isolamento F
- Resistente a jatos de água de baixa pressão de qualquer direção - IPX5
- Regime de operação: S1
- Temperatura ambiente máxima: 40 °C
- Rotação nominal: 3600 rpm



MEL-356M(P)

MEL-356M

Modelos	Tensão	Potência	Corrente	Eficiência em 100%
MEL-356M(P)	127 ou 220 V	0,25 kW / 0,33 hp	3,5 ou 1,6 A	64,0% ou 66,4%
MEL-806M(P)	127 ou 220 V	0,37 kW / 0,5 hp	7,7 ou 4 A	72,2% ou 71,8%
MEL-906M(P)	127 ou 220 V	0,55 kW / 0,75 hp	9,0 ou 4,5 A	74,4% ou 72,4%
MEL-1106M(P)	127 ou 220 V	0,75 kW / 1,0 hp	10,5 ou 5,5 A	72,1% ou 74,2%

Obs.: Os modelos marcados com "P" incluem pé, enquanto os modelos sem essa marca não possuem.

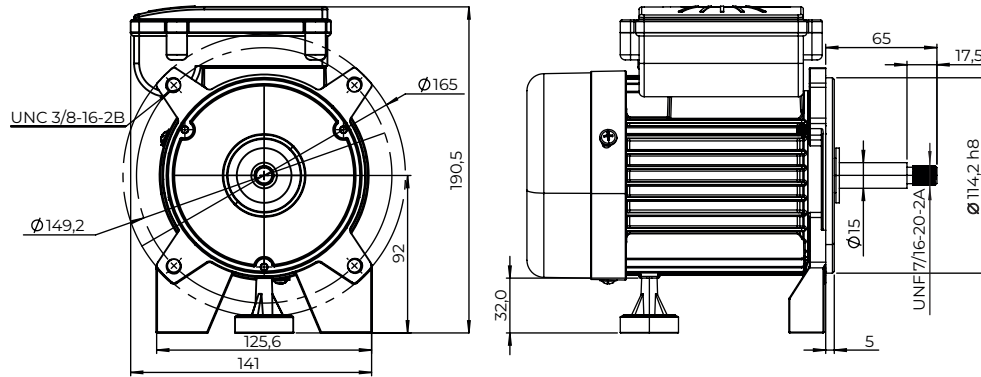

Modelos: MEL-356M(P)

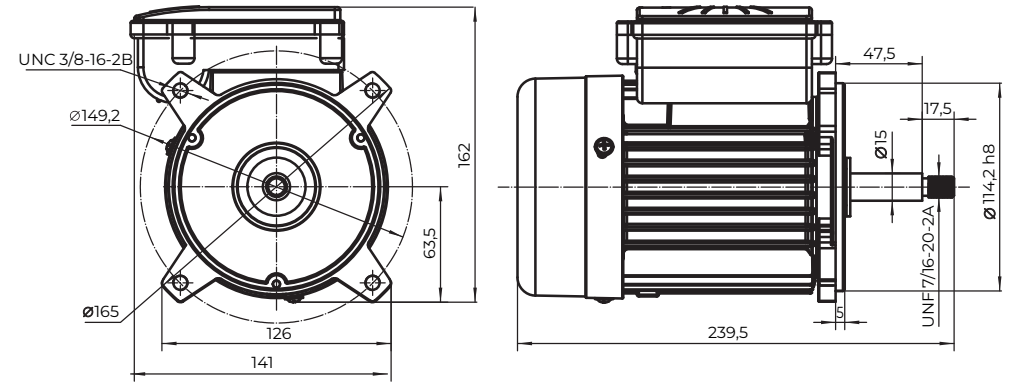

Modelos: MEL-356M

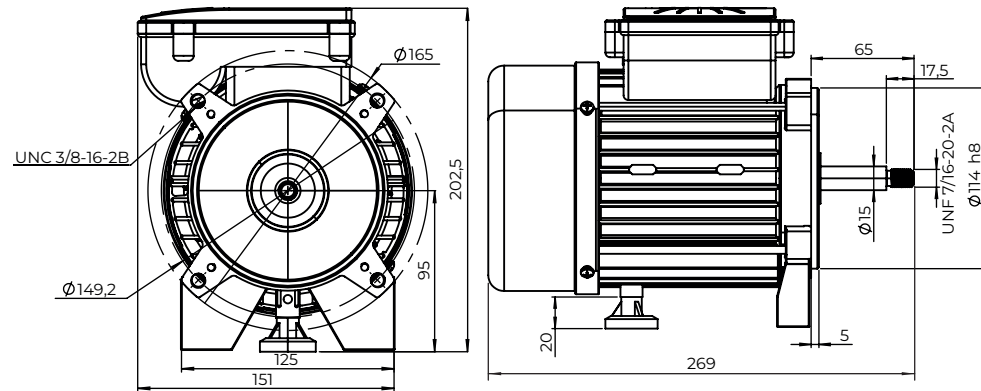

Modelos: MEL-806M(P), MEL-906M(P) e MEL-1106M(P)

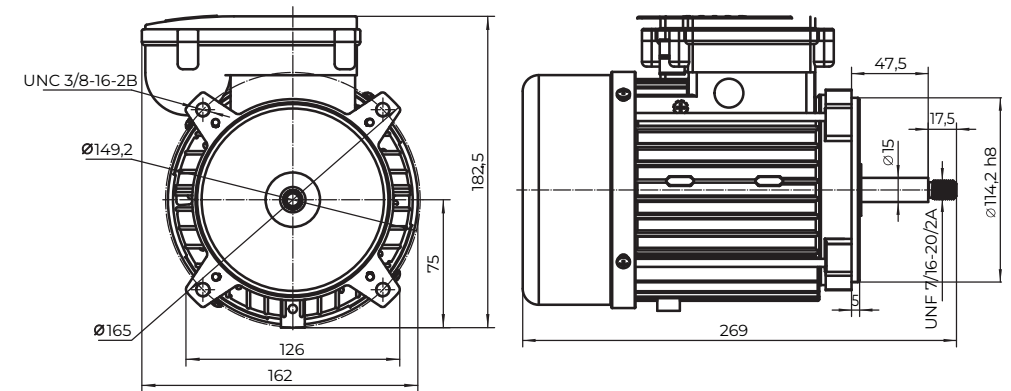

Modelos: MEL-806M, MEL-906M e MEL-1106M



LINHA **PERIFÉRICA**

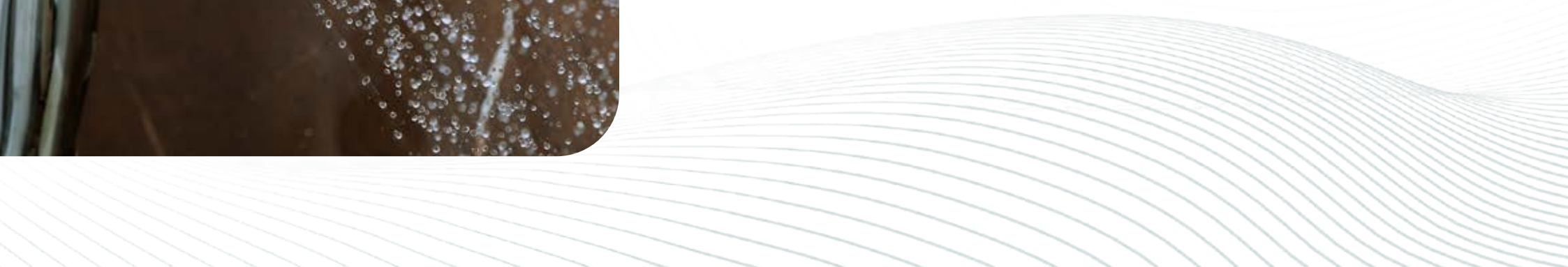

Aplicações

· Ideal para transportar água limpa e sem a presença de partículas sólidas

Residências Pequenos prédios Cisternas ou reservatórios

Irrigação de pequeno porte Sistemas contra incêndio (APm75-IN)

Diferenciais

- Baixo custo
- Grande versatilidade de aplicações
- Proteção contra travamento do rotor

Bomba

- Eixo em aço inox AISI 304
- Corpo em ferro fundido
- Tratamento antiferrugem
- Antitravamento duplo em inox AISI 304
- Temperatura máxima do líquido: 60 °C
- Sucção máxima: 8 mca
- Selo mecânico em grafite cerâmica buna
- Sucção x Recalque 1" x 1"

Motor

- Protetor térmico embutido
- Resistente a respingos de água - IPX4
- Maior vida útil - Classe de isolamento F
- Temperatura ambiente até 40 °C
- Enrolamento do motor em alumínio

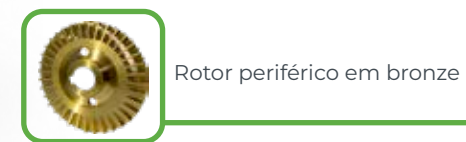

*Imagens meramente ilustrativas

Modelo	Tensão (V)	Potência		Altura Manométrica Total (mca)																P. Máx. (mca)	Diâmetro do selo (mm)
		kW	hp	Vazão (m³/h)																	
				Válido para altura de sucção de 0 mca																	
APm37	127 ou 220 (M)	0,37	0,5	2,1	1,8	1,5	1,2	0,9	0,6	0,3	---	---	---	---	---	---	---	---	---	40	12
APm75	127 ou 220 (M)	0,75	1,0	3,0	2,7	2,4	2,2	1,9	1,7	1,5	1,3	1,2	0,9	0,7	0,6	0,4	0,3	---	75	12	
APm75-IN	127 ou 220 (M)	0,75	1,0	3,0	2,7	2,4	2,2	1,9	1,7	1,5	1,3	1,2	0,9	0,7	0,6	0,4	0,3	0,0	75	12	

APSm - Periférica Autoaspirante



Aplicações

· Ideal para transportar água limpa e sem a presença de partículas sólidas

- Residências
- Pequenos prédios
- Cisternas ou reservatórios
- Irrigação de pequeno porte

*Permite a utilização diretamente na tubulação da companhia de abastecimento.



Diferenciais

- Baixo custo
- Retirada de ar da tubulação
- Válvula interna de retenção
- Proteção contra travamento do rotor

Bomba

- Eixo em aço inox AISI 304
- Corpo em ferro fundido com tratamento superficial contra ferrugem
- Proteção contra bloqueio do rotor
- Temperatura máxima do líquido: + 60 °C
- Sucção máxima: 9 metros
- Selo mecânico em grafite cerâmica buna
- Sucção x Recalque: 1" x 1"

Motor

- Protetor térmico
- Resistente a respingos de água - IPX4
- Maior vida útil - Classe de isolamento F
- Temperatura ambiente até 40 °C
- Enrolamento do motor em alumínio

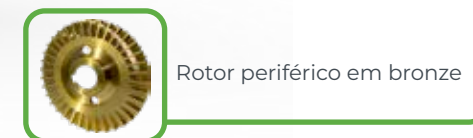

Rotor periférico em bronze

*Imagens meramente ilustrativas

Modelo	Tensão (V)	Potência		Altura Manométrica Total (mca)											P. Max (mca)
		kW	HP	Vazão (m³/h)											
				Valor válido para altura de sucção a 0 metros											
APSm37	127 ou 220 (M)	0,37	0,5	1,8	1,5	1,2	1,0	0,7	0,5	0,3	---	---	---	40,0	
APSm75	127 ou 220 (M)	0,75	1	3,0	2,6	2,3	2,0	1,8	1,5	1,2	0,9	0,6	0,3	55,0	



LINHA CENTRÍFUGA

CQm - Centrífuga com corpo em plástico



Aplicações

· Ideal para bombeamento de pequeno porte de água limpa e isenta de sólidos

- Residências
- Chácaras
- Circulação de água
- Prédios
- Irrigação
- Pressurização

Diferenciais

- Dupla tensão monofásica
- Ampla gama de aplicação
- Motor com grau de proteção: IPX4
- Sucção x Recalque: 1" x 1"

Bomba

- Corpo em plástico
- Eixo em aço inox AISI 304
- Temperatura máxima do líquido: 40°C
- Altura máxima de sucção: 8 mca
- Selo mecânico em grafite/cerâmica

Motor

- Maior vida útil - Classe de isolamento F
- Temperatura ambiente até 40 °C
- Enrolamento do motor em alumínio



Conexão de recalque e sucção com anel metálico externo para maior durabilidade



DUPLA
tensão
monofásica



Rotor centrífugo fechado em noryl

*Imagens meramente ilustrativas

Modelo	Tensão (V)	Potência		Altura Manométrica Total (mca)						P. Max (mca)		
				kW	HP	Vazão (m³/h)						
						Valor válido para altura de sucção a 0 metros						
CQm-25P	127 / 220 (M)	0,18 kW	0,25 hp	4,8	3,6	2,3	0,8	--	--	18,0		
CQm-30P	127 / 220 (M)	0,25 kW	0,33 hp	5,8	4,6	3,2	1,5	0,2	--	18,0		

AC - Centrífuga



Aplicações

- Residências
- Pequenos prédios
- Sistemas de pressurização de baixa pressão
- Irrigação de pequeno porte

Diferenciais

- Robusta
- Fácil instalação e manutenção
- Bombeamento de água com maiores vazões

Bomba

- Corpo em ferro fundido com tratamento antiferrugem
- Eixo em aço inox AISI 304
- Temperatura máxima do líquido: 60 °C
- Altura máxima de sucção: 8 mca
- Selo mecânico em grafite/cerâmica

Motor

- Protetor térmico embutido no modelo monofásico
- Resistente a respingos de água - IPX4
- Maior vida útil - Classe de isolamento F
- Temperatura ambiente até 40 °C
- Enrolamento do motor:
 - Modelos com potência menor de 1,5 hp e monofásicos em *alumínio*

Tratamento antiferrugem



Rotor centrífugo fechado em noryl



Rotor centrífugo fechado em aço inox AISI 304

*Imagens meramente ilustrativas

Modelo	Tensão (V)	Ø Sucção x Recalque	Material do rotor	Potência		Altura Manométrica Total (mca)								P. Máx. (mca)
				kW	hp	Vazão (m³/h)								
						Valor válido para altura de sucção a 0 metros								
ACm37	127 ou 220 (M)	1" x 1"	Noryl	0,37	0,5	6	5,1	4,4	3,0	2,0	---	---	---	23
ACm37 - Inox	127/220 (M)	1" x 1"	Aço inox	0,37	0,5	---	---	5,9	5,2	4,8	1,9	---	---	28
ACm75	127 ou 220 (M)	1" x 1"	Noryl	0,75	1,0	6,9	6,5	6,2	5,8	5,5	4,5	3,3	---	36
Acm 75 - Inox	127/220 (M)	1" x 1"	Aço inox	0,75	1,0	---	---	6,6	6,2	5,9	5,2	4,3	2,2	36
AC75	220/380 (T)	1" x 1"	Aço inox	0,75	1,0	6,9	6,5	6,2	5,8	5,5	4,5	3,3	1,5	36

AC - Centrífuga



Aplicações

- Residências
- Pequenos prédios
- Sistemas de pressurização de baixa pressão
- Irrigação de pequeno porte

Diferenciais

- Robusta
- Fácil instalação e manutenção
- Bombeamento de água com maiores vazões

Bomba

- Corpo em ferro fundido com tratamento antiferrugem
- Eixo em aço inox AISI 304
- Temperatura máxima do líquido: 60 °C
- Altura máxima de sucção: 8 mca
- Selo mecânico em grafite/cerâmica

Motor

- Protetor térmico embutido no modelo monofásico
- Resistente a respingos de água - IPX4
- Maior vida útil - Classe de isolamento F
- Temperatura ambiente até 40 °C
- Enrolamento do motor:
 - Modelos com potência maior de 1,5 hp ou trifásicos ou monofásico dupla tensão em *cobre*

Tratamento antiferrugem

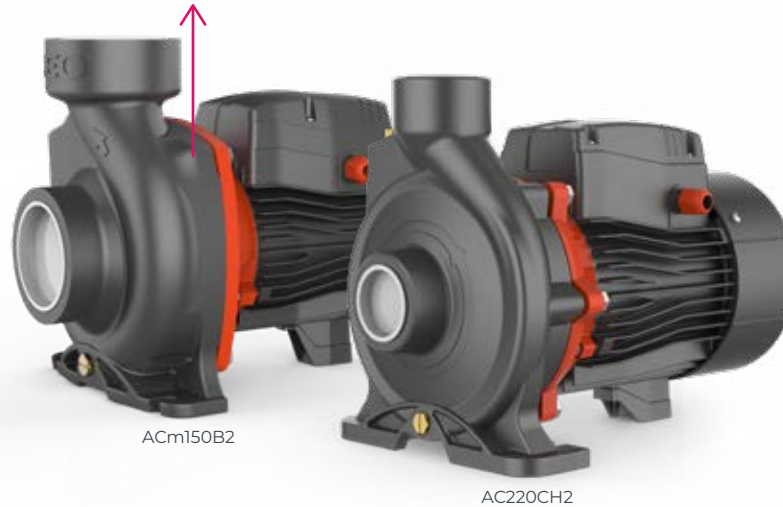

ACm150B2

AC220CH2



Rotor centrífugo fechado em bronze

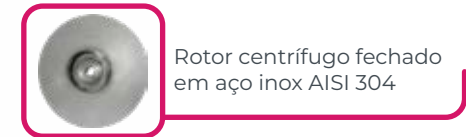

Rotor centrífugo fechado em aço inox AISI 304

*Imagens meramente ilustrativas

Modelo	Tensão (V)	Ø Sucção x Recalque	Material do rotor	Potência		Altura Manométrica Total (mca)													P. Máx. (mca)
				kW	hp	10	13	15	18	20	25	30	35	40	45	50	55	60	
						Vazão (m³/h) Valor válido para altura de sucção a 0 metros													
ACm150	127 ou 220 (M)	1.1/4" x 1"	Bronze	1,50	2,0	---	---	---	---	8,6	8,1	7,3	6,5	5,0	2,2	---	---	---	48,0
AC150	220/380 (T)	1.1/4" x 1"	Bronze	1,50	2,0	---	---	---	---	8,6	8,1	7,3	6,5	5,0	2,2	---	---	---	48,0
ACm150B2	127/220 (M)	2" X 2"	Aço inox	1,50	2,0	30	26,0	23,0	18,8	14,8	---	---	---	---	---	---	---	---	22,0
AC150B2	220/380 (T)	2" X 2"	Aço inox	1,50	2,0	30	26,0	23,0	18,8	14,8	---	---	---	---	---	---	---	---	22,0
2ACm150H	127/220 (M)	1.1/2" x 1"	Bronze	1,50	2,0	---	---	---	---	---	---	7,2	6,4	5,6	4,8	3,9	2,8	1,3	63,5
2AC150H	220/380 (T)	1.1/2" x 1"	Bronze	1,50	2,0	---	---	---	---	---	---	7,2	6,4	5,6	4,8	3,9	2,8	1,3	63,5
AC220CH2	220/380 (T)	2" X 2"	Bronze	2,20	3,0	---	---	---	27,0	26,2	19,0	8,8	---	---	---	---	---	---	31,0
AC400C2	220/380 (T)	2" X 2"	Bronze	4,00	5,5	---	54	52,4	49,5	46,5	40,4	32,0	21,0	---	---	---	---	---	39,0
AC550C2	220/380 (T)	2" X 2"	Bronze	5,50	7,5	---	---	54,0	51,0	50,0	45,0	39,7	33,0	24,0	9,0	---	---	---	46,5



LINHA **AUTOASPIRANTE**

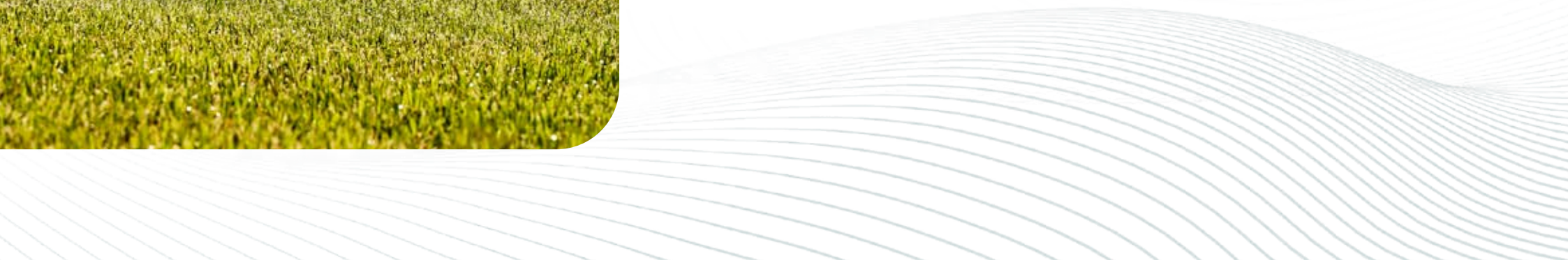

AJm e XKJ-2I - Autoaspirantes em Ferro



Aplicações

· Ideal para transferência de água limpa e isenta de sólidos

- Residências
- Chácaras
- Pequenos prédios
- Irrigação (AJm)

Diferenciais

- Retira o ar da tubulação de sucção automaticamente
- Tomada de energia padrão (XKJ)
- Botão liga e desliga (XKJ)

Bomba

- Corpo em ferro fundido com tratamento antiferrugem
- Eixo em aço inox AISI 304
- Difusor e tubo venturi em noryl
- Altura máxima de sucção: 8 mca (XKJ) e 9 mca (AJm)
- Temperatura máxima do líquido: 60 °C
- Selo mecânico em grafite/cerâmica

Motor

- Protetor térmico embutido
- Resistente a respingos de água - IPX4
- Maior vida útil - Classe de isolamento F
- Temperatura ambiente até 40 °C
- Enrolamento do motor em alumínio

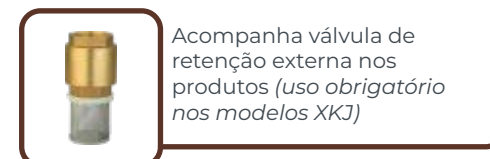
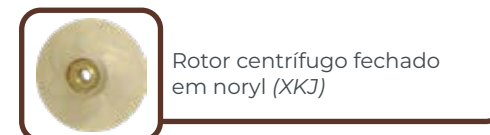
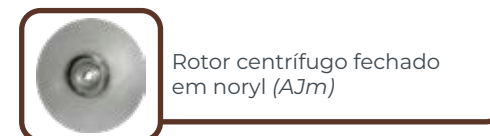

*Imagens meramente ilustrativas

Modelo	Tensão (V)	Sucção x Recalque	Potência		Altura Manométrica Total (mca)												P. Máx. (mca)
					Vazão (m ³ /h)												
					5	10	15	20	25	30	35	40	45	50	55		
			kW	hp	Válido para altura de sucção de 0 mca												
XKJ-602I	127 ou 220 (M)	1" x 1"	0,6	0,8	2,8	2,5	1,9	1,1	0,7	0,3	---	---	---	---	---	35	
XKJ-802I	127 ou 220 (M)	1" x 1"	0,8	1,2	3,4	3,2	2,6	1,9	1,3	0,8	0,5	---	---	---	---	40	
XKJ-1002I	127 ou 220 (M)	1" x 1"	1,1	1,5	4,1	3,8	3,5	2,8	2	1,4	0,9	0,5	---	---	---	45	
AJm-150	127/220 (M)	1 ¼" x 1"	1,5	2,0	---	---	---	---	---	---	5,1	4,2	2,7	1,7	0,9	60	

AJmS - Autoaspirante em Inox



Aplicações

- Residências
- Pequenos prédios
- Sistema de pressurização de baixa pressão
- Irrigação de pequeno porte
- Regiões litorâneas

Diferenciais

- Retira o ar da tubulação de sucção automaticamente
- Suporte de apoio com tratamento antiferrugem

Bomba

- Corpo e eixo em aço inox AISI 304
- Difusor e tubo venturi em noryl
- Altura máxima de sucção: 9 mca
- Temperatura máxima do líquido: 60 °C
- Selo mecânico em grafite/cerâmica
- Sucção x Recalque 1" x 1"

Motor

- Protetor térmico embutido
- Resistente a respingos de água - IPX4
- Maior vida útil - Classe de isolamento F
- Temperatura ambiente até 40 °C
- Enrolamento do motor em alumínio

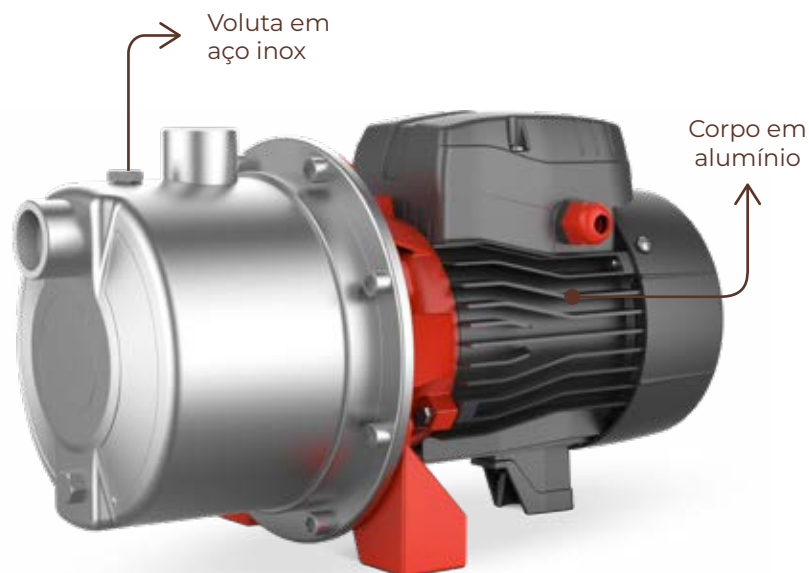

*Imagens meramente ilustrativas





Modelo	Tensão (V)	Potência		Altura Manométrica Total (mca)							P. Máx. (mca)
				kW	hp	Vazão (m ³ /h)					
		Válido para altura de sucção de 0 mca									
AJm45S	127 ou 220 (M)	0,45	0,6	2,5	1,8	1,2	0,7	0,3	---	---	38,0
AJm75S	127 ou 220 (M)	0,75	1,0	---	3,3	2,8	1,8	1,0	0,4	0,1	47,0

XHSm - Autoescorvante







LINHA AUTOASPIRANTE

Aplicações

-  Agricultura
-  Construção civil
-  Indústrias
-  Bombeamento de água servida com sólidos em suspensão não fibrosos







Diferenciais

-  Robusta
-  Retira o ar da tubulação de sucção
-  Válvula de retenção interna
-  Possibilidade de trabalhar com sólidos em suspensão

Bomba

- Corpo em ferro fundido com tratamento antiferrugem
- Eixo em aço inox AISI 304
- Temperatura máxima do líquido: 60 °C
- Altura máxima de sucção: 8 mca
- Selo mecânico em grafite/cerâmica
- Sucção x Recalque 2" X 2"

Motor

-  Protetor térmico embutido
-  Resistente a respingos de água - IPX4
-  Maior vida útil - Classe de isolamento F
-  Temperatura ambiente até 40 °C
-  Enrolamento do motor em cobre
-  Monofásico - 127/220 V



Rotor centrífugo semi-aberto em ferro fundido

*Imagens meramente ilustrativas

Modelo	Potência		Altura Manométrica Total (mca)										P. Máx.	Ø Sólidos
			2	4	6	8	10	12	14	16	18			
	kW	hp	Vazão (m³/h) Valor válido para altura de sucção a 0 metros											
XHSm1500	1,1	1,5	16,0	15,0	13,2	10,8	8,2	5,3	2,2	---	---	15,0	8 mm	
XHSm2000	1,5	2	20,4	18,9	17,5	16,0	14,0	12,0	10,4	7,2	4,2	20,5		

LGP - Autoescorvante à Gasolina



Aplicações

- Agricultura
- Irrigação de pequeno porte
- Construção civil
- Abastecimento de carros pipa
- Água servida com sólidos em suspensão não fibrosos

Diferenciais

- Retira o ar da tubulação de sucção
- Sensor de nível de óleo
- Motor com excelente performance
- Baixo consumo de combustível
- Portátil e compacto
- Conexão de recalque ajustável para direções múltiplas
- Design exclusivo com recursos ergonômicos

Bomba

- Recalque com 5 posições
- Corpo em alumínio
- Difusor em Ferro Fundido
- Temperatura máxima do líquido: 40 °C
- Altura máxima de sucção: 8 mca
- Selo mecânico em grafite/cerâmica

Motor

- Motor 4 tempos, 196 cc, monocilíndrico, arrefecido a ar
- Consumo médio: 2 litros por hora
- Rotação nominal: 3600 rpm
- Partida manual retrátil
- Capacidade do tanque de combustível: 2,8 litros
Capacidade do tanque de óleo: 550 ml
- Potência: 6,5 hp



Conexão de recalque ajustável para direções múltiplas

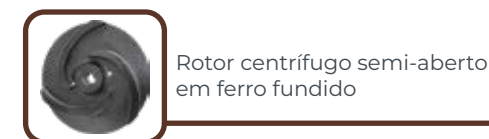

Rotor centrífugo semi-aberto em ferro fundido

*Imagens meramente ilustrativas

Modelo	Ø Sucção x Recalque	Altura Manométrica Total (mca)						P. Máx. (mca)	Ø Sólidos
		5	10	15	20	25	30		
LGP20C	2" x 2"	29,0	25,4	21	15,0	9,3	0,0	30	8 mm
LGP30C	3" x 3"	57,5	48,5	38,9	28,9	17,5	0,0		



LINHA HOME EKAZZA

Aplicações

- Residências
- Sistemas de pressurização de baixa pressão

- Pequenos prédios
- Irrigação de pequeno porte

Diferenciais

- Baixo custo
- Grande versatilidade de uso

Bomba

- Corpo em ferro fundido
- Temperatura máxima do líquido: 60 °C
- Sucção máxima: 8 mca
- Selo mecânico em grafite/cerâmica buna

Motor

- Resistente a respingos de água - IPX4
- Maior vida útil - Classe de isolamento B
- Temperatura ambiente até 40 °C
- Enrolamento do motor em alumínio



Rotor periférico em bronze

*Imagens meramente ilustrativas

Modelo	Tensão (V)	Sucção x Recalque	Potência		Altura Manométrica Total (mca)										P.Máx. (mca)
			kW	hp	Vazão (m ³ /h)										
					Válido para altura de sucção de 0 mca										
EBP500	127 ou 220 (M)	1" x 1"	0,37	0,5	0	5	10	15	20	25	30	35	40	19	
EBP1000	127 ou 220 (M)	1" x 1"	0,75	1,0	2,5	2,2	2,0	1,7	1,5	1,2	0,9	0,6	0,3	45	

EPSM - Periférica Autoaspirante

Aplicações

- Residências
- Pequenos prédios
- Cisternas ou reservatórios
- Irrigação de pequeno porte

*Pode ser conectada diretamente à tubulação da companhia de abastecimento.

Diferenciais

- Baixo custo
- Grande versatilidade de uso
- Retira o ar da tubulação de sucção automaticamente



Bomba

- Corpo em ferro fundido com tratamento antiferrugem
- Eixo em aço inox AISI 304
- Altura máxima de sucção: 8 metros
- Temperatura máxima do líquido: 60 °C
- Selo mecânico em Grafite/Cerâmica
- Sucção e recalque: 1" x 1"

Motor

- Protetor térmico embutido
- Resistente a respingos de água - IPX4
- Maior vida útil - Grau de isolamento F
- Regime de operação: S1
- Temperatura ambiente até 40 °C
- Enrolamento em alumínio

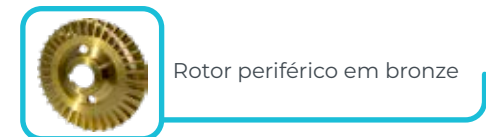
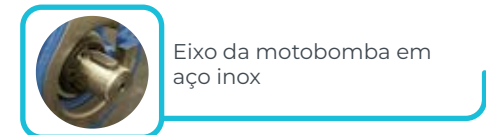
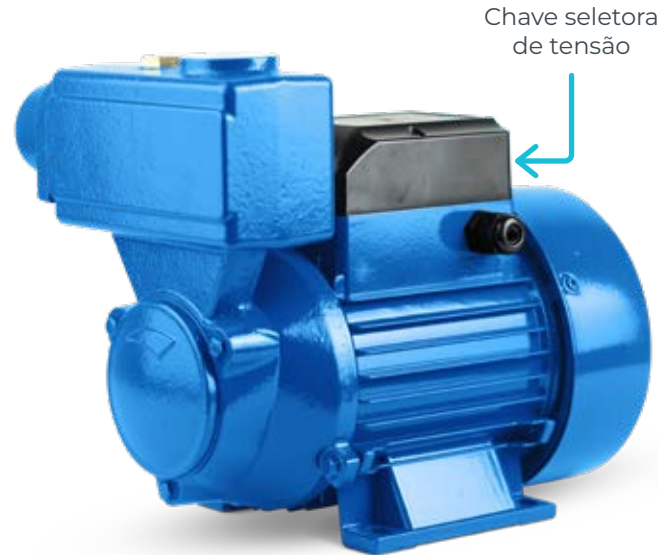

*Imagens meramente ilustrativas

Modelo	Tensão (V)	Potência		Altura Manométrica Total (mca)											P.Máx (mca)
				kW	hp	5	10	15	20	25	30	35	40	45	
		Vazão (m³/h) Válido para altura de sucção de 0 mca													
EPSM37L	127/220 (M)	0,37	0,5	2,3	1,9	1,41	1	0,61	-	-	-	-	-	-	30
EPSM75L	127/220 (M)	0,75	1	3	2,63	2,3	1,97	1,55	1,24	0,9	0,65	0,39	0,18	55	

EKJ - Autoaspirante em ferro

Aplicações

- Doméstica
- Espaços comerciais

Diferenciais

- Baixo custo
- Grande versatilidade de uso
- Retira o ar da tubulação de sucção automaticamente

Bomba

- Corpo em ferro fundido
- Eixo em aço inox AISI 304
- Altura máxima de sucção: 9 metros
- Temperatura máxima do líquido: 60 °C
- Selo mecânico em Grafite/Cerâmica
- Sucção e Recalque: 1" x 1"

Motor

- Protetor térmico embutido
- Resistente a respingos de água - IPX4
- Maior vida útil - Grau de isolamento F
- Regime de operação: S1
- Temperatura ambiente até 40 °C
- Enrolamento em alumínio

Opção de conexão para manômetro e pressostato



Eixo da motobomba em aço inox (Imagem ilustrativa)



Rotor centrífugo fechado em noryl

*Imagens meramente ilustrativas

Modelo	Tensão (V)	Potência		Altura Manométrica Total (mca)										P.Máx (mca)
		kW	hp	Vazão (m³/h)										
				Válido para altura de sucção de 0 mca										
EKJ-600	127/220 (M)	0,37	0,5	5	10	15	20	25	30	35	40	45	30	
EKJ-900	127/220 (M)	0,55	0,75	2,8	2,51	1,66	0,96	0,35	-	-	-	-	40	
EKJ-1100	127/220 (M)	0,75	1	2,7	2,54	2,34	2,12	1,28	0,88	0,27	-	-	50	
				3,6	3,38	3,21	3	2,22	1,61	1,21	0,83	0,42		

EJM - Periférica Autoaspirante

Aplicações

- Residências
- Pequenos prédios
- Sistema de pressurização de baixa pressão
- Irrigação de pequeno porte
- Regiões litorâneas

Diferenciais

- Baixo custo
- Grande versatilidade de uso
- Retira o ar da tubulação de sucção automaticamente
- Suporte de apoio com tratamento antiferrugem

Bomba

- Corpo em ferro fundido com tratamento antiferrugem
- Eixo em aço inox AISI 304
- Altura máxima de sucção: 9 metros
- Temperatura máxima do líquido: 60 °C
- Selo mecânico em Grafite/Cerâmica
- Sucção e recalque: 1" x 1"

Motor

- Protetor térmico embutido
- Resistente a respingos de água - IPX4
- Maior vida útil - Grau de isolamento F
- Regime de operação: S1
- Temperatura ambiente até 40 °C
- Enrolamento em alumínio

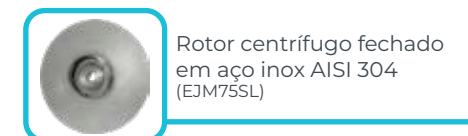
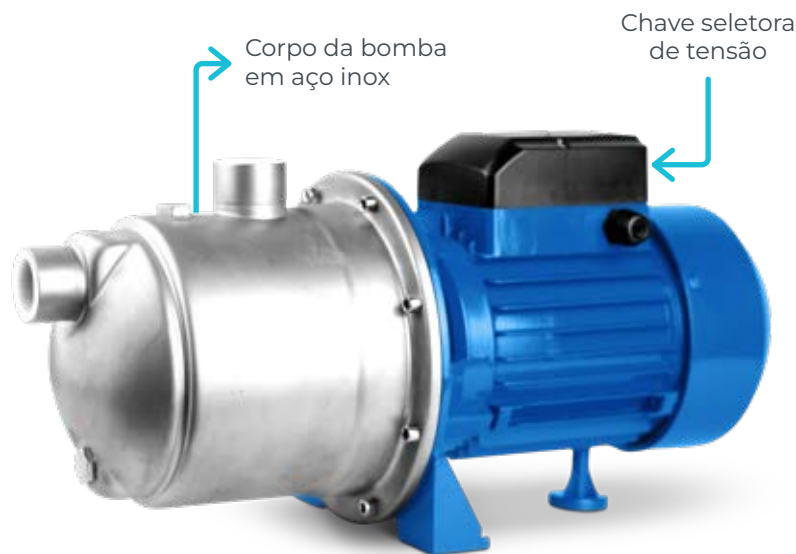

*Imagens meramente ilustrativas

Modelo	Tensão (V)	Potência		Altura Manométrica Total (mca)								P.Máx (mca)
		kW	hp	Vazão (m³/h)								
				Válido para altura de sucção de 0 mca								
EJM45SL	127/220 (M)	0,37	0,5	3,3	2,92	1,53	0,68	0,14	-	-	-	27
EJM75SL	127/220 (M)	0,75	1	4	3,91	3,71	3,49	2,45	1,57	0,93	0,36	43

EPR - Motobomba de circulação e pressurização

Aplicações

- Doméstica
- Espaços comerciais

Diferenciais

- Baixo custo
- Grande versatilidade de uso

Bomba

- Chave seletora 3 posições (OFF | Auto | Manual)
- Rotor em polipropileno
- Temperatura máxima do líquido: 60 °C
- Baixo nível de ruído: 40 dB

Motor

- Protetor térmico embutido
- Resistente a sólidos (> 1 mm) e respingos de água - IP44
- Maior vida útil - Grau de isolamento H
- Temperatura ambiente até 40 °C
- Enrolamento em alumínio



Chave seletora de modo



Para o modelo EPR1200:
2 Adaptadores de 3/4" para 1/2"



Para o modelo EPR3000:
2 Adaptadores de 1" para 3/4"

*Imagens meramente ilustrativas

Modelo	Tensão (V)	Sucção x Recalque	Potência		Altura Manométrica Total (mca)						P.Máx (mca)
			kW	hp	Vazão (m³/h)						
					Válido para altura de sucção de 0 mca						
EPR1200	127 ou 220 (M)	3/4"	0,12	0,17	2	4	6	8	10	12	9
EPR3000	127 ou 220 (M)	1"	0,27	0,37	3,3	3,03	2,37	1,8	1,04	0,1	12,2



CONTROLADORES DE PRESSÃO

CONTROLADORES DE PRESSÃO



São reguladores eletrônicos, que baseados na pressão e vazão da bomba, proporcionam um controle automático da pressão em uma instalação. Atuam tanto como pressostato quanto fluxostato, porém o desligamento da bomba somente ocorre quando os dois sensores permitirem (vazão nula e pressão máxima da bomba).

Equipamentos de fácil instalação, não necessitam de regulagem e impossibilitam o funcionamento da bomba em caso de falta de água. Amplamente utilizados em uma variedade de bombas residenciais e sistemas de abastecimento de água para automação em sistemas de pressurização.



⚡ BIVOLT



APS-2.1

Características

- Regulagem de pressão por botão giratório
- Frequência: 50 Hz / 60 Hz
- Tensão: 127/220 V (M)
- Potência máxima: 1,0 hp (127 V) ou 2,0 hp (220 V)
- Faixa de ajuste de pressão: 1,0 - 2,8 bar
- Pressão máxima: 10 bar
- Vazão mínima: 80 l/h
- Conexão: 1"
- Temperatura máxima: 60 °C
- Vazão de acionamento: 60 - 160 l/h
- Classe de proteção IP65

⚡ BIVOLT



DSK-4

Características

- Tensão: 127/220 V (M)
- Frequência: 50 Hz / 60 Hz
- Potência máxima: 1,0 hp (127 V) ou 1,5 hp (220 V)
- Pressão de acionamento: 1,0 bar (127 V) ou 1,5 bar (220 V)
- Pressão máxima: 10 bar
- Conexão: 1"
- Temperatura máxima: 60 °C
- Vazão de acionamento: 30 - 60 l/h
- Grau de proteção: IP65



TANQUES DE EXPANSÃO

TEF - Tanque de Expansão



Aplicações

 Sistemas de pressurização em geral

 Proteção contra Golpe de Aríete

 Absorção da expansão da água*

*Ocorre devido a variações de temperatura em sistemas de aquecimento

Diferenciais

 Reduz o número de partidas do sistema
(Maior vida útil da bomba e economia de energia)

 Testados na fábrica

 Certificação ISO9001

 Carcaça extremamente resistente

 Membrana/diafragma de borracha butílica antibacteriana extra higiênica

 Tanques horizontais acompanham suporte para motobomba

 Pintura a pó de alta resistência

Características

- Membrana/diafragma fixa
- Conexão de rosca em aço inox
- Temperatura de trabalho: -10°C / 90°C
- Máxima temperatura da carcaça: 70 °C
- Pressão de calibração: 1.9 bar
- Variação de construção:
 1. Vertical em linha
 2. Horizontal com pé
 3. Vertical com pé

2 anos de garantia



TEF - Tanque de Expansão



Funcionamento

A água entra no tanque por meio de uma conexão patenteada em aço inoxidável, altamente resistente à corrosão. No interior, uma membrana/diafragma flexível mantém a água isolada do aço carbono, preservando a qualidade do líquido e aumentando a durabilidade do equipamento.

O tanque atua como um pulmão do sistema, garantindo uma resposta imediata a quedas de pressão quando pontos de consumo, como torneiras ou registros, são abertos. Dessa forma, evita que a bomba precise partir constantemente, o que resulta em maior vida útil do equipamento, redução no consumo de energia e menor necessidade de manutenção.

Legenda

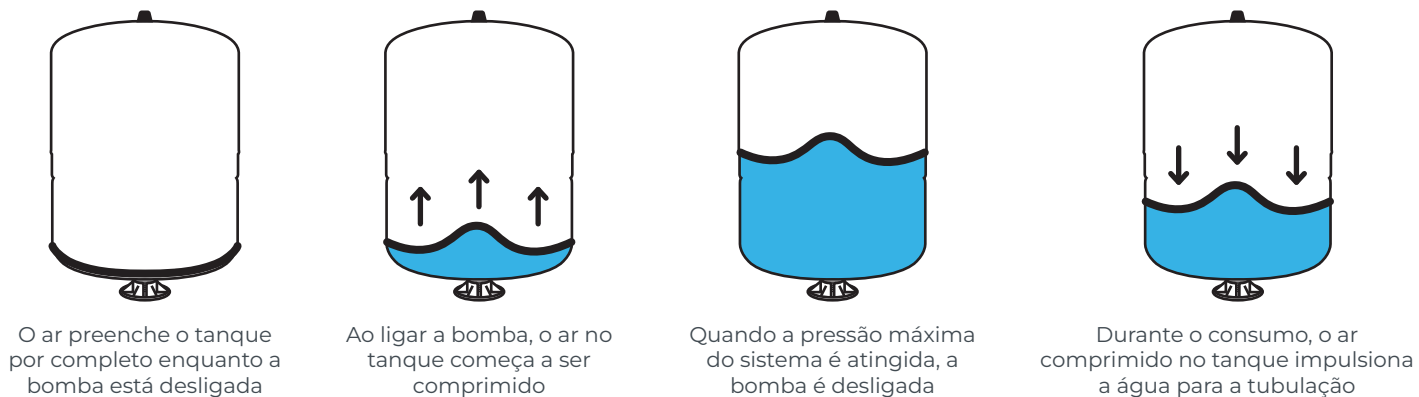

Diagrama

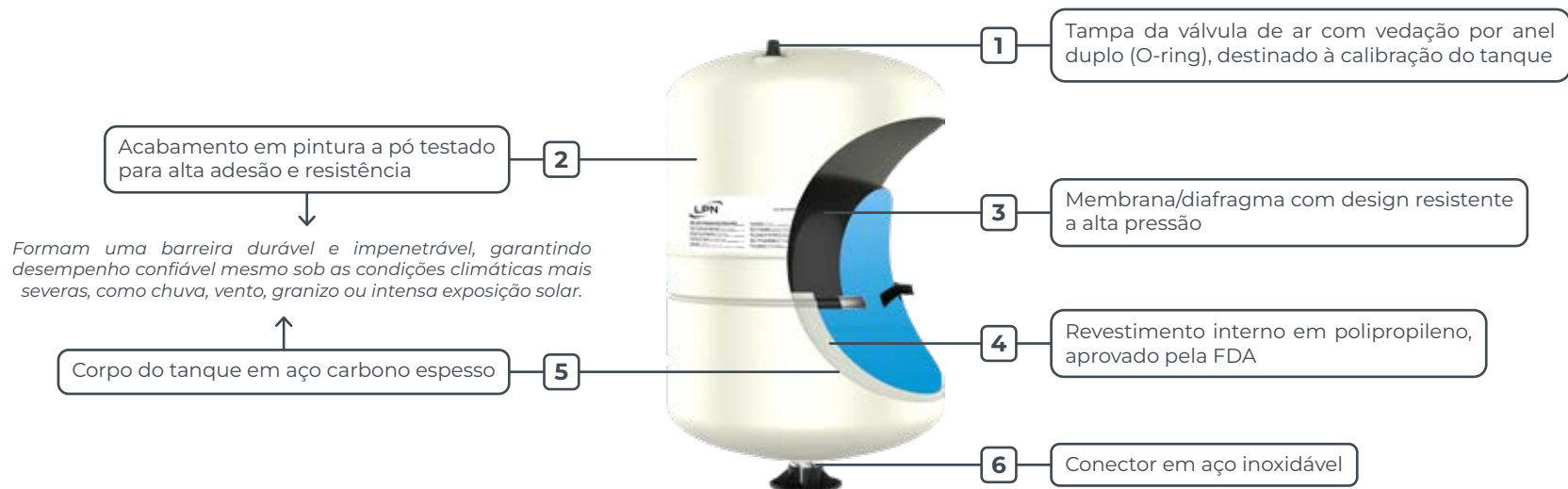

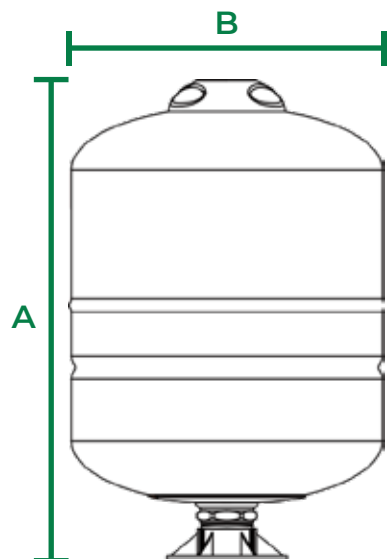

VERTICAL EM LINHA

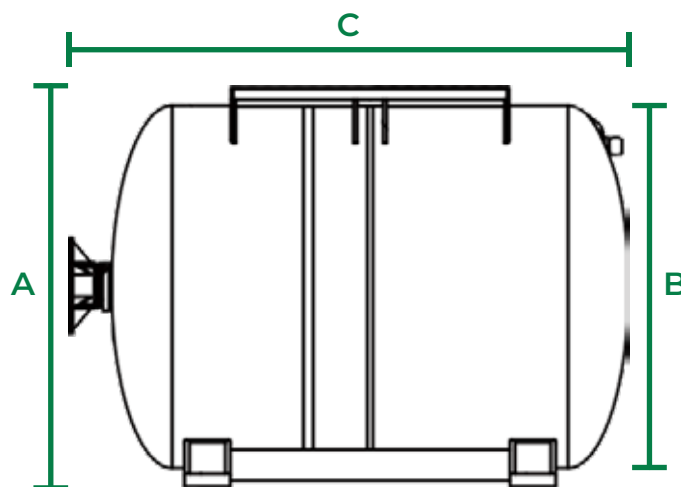

HORIZONTAL COM PÉ

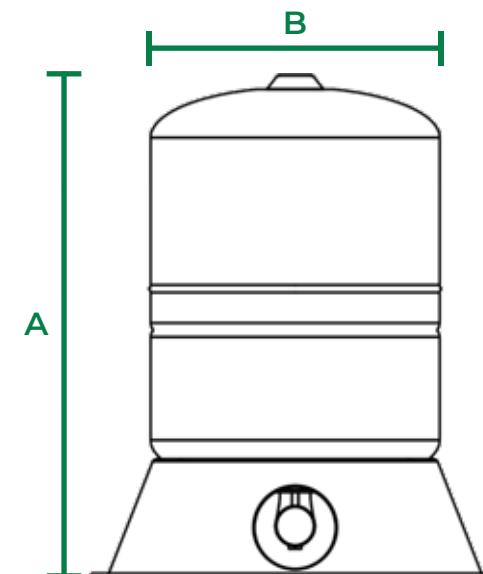

VERTICAL COM PÉ

Modelo	Volume	Construção	Conexão	Máx. Pressão de Operação	Medidas (mm)			Peso (kg)
					A	B	C	
TEF-8V	8 Litros	Vertical em linha	1" BSPT macho	10 bar	310	Ø202	N/A	2,3
TEF-24V	24 Litros	Vertical em linha	1" BSPT macho		440	Ø290	N/A	4,9
TEF-24H		Horizontal com pé	1" BSPT macho		322	Ø290	447	5,2
TEF-35H	35 Litros	Horizontal com pé	1" BSPT macho		352	Ø318	480	6,1
TEF-35VP		Vertical com Pé	1" BSPT fêmea		550	Ø318	N/A	6,4
TEF-60VP	60 Litros	Vertical com Pé	1" BSPT fêmea		623	Ø387	N/A	10,7



LINHA **INOX**





ECH(S)

Multiestágio Horizontal Inox



Aplicações

Abastecimento doméstico de água, suporte de equipamentos, pressurização de condutas, irrigação de jardins e estufas vegetais, piscicultura e aviário, indústrias e minas, drenagem, empresas e edifícios, sistemas de ar condicionado central e circulação de aquecimento centralizado, entre outras aplicações.

Bomba

- Eixo AISI 304;
- Temperatura máxima do líquido: 85 °C;
- Altitude: até 1000 metros;
- Altura de sucção máx.: 8 m;
- Pressão máx. de entrada: limitado pela pressão máx. de operação;
- Pressão máx. de operação: 10 bar;
- Valor do pH do líquido: 4-10.

Motor

- Motor IE2 (motor IE3 disponível sob pedido);
- Motor com enrolamento de cobre;
- Protetor térmico para motor monofásico;
- Classe de isolamento F;
- Grau de proteção: IP55;
- Temperatura ambiente máx.: +40 °C.

EMH

Multiestágio Horizontal Inox



Aplicações

Abastecimento doméstico de água, suporte de equipamentos, pressurização de condutas, irrigação de jardins e estufas vegetais, piscicultura e aviário, indústrias e minas, drenagem, empresas e edifícios, sistemas de ar condicionado central e circulação de aquecimento centralizado, entre outras aplicações.

Bomba

- Eixo AISI 304;
- Temperatura máxima do líquido: +60 °C;
- Altitude: até 1000 metros;
- Pressão máx. de entrada: limitado pela pressão máx. de operação;
- Pressão máx. de operação: 10 bar;
- Valor do pH do líquido: 6.5-8.5

Motor

- Motor com enrolamento de cobre;
- Protetor térmico para motor monofásico;
- Classe de isolamento F;
- Grau de proteção: IP55;
- Temperatura ambiente máx.: +40 °C.

EDH

Multiestágio Horizontal Inox



Aplicações

Abastecimento doméstico de água, suporte de equipamentos, pressurização de condutas, irrigação de jardins e estufas vegetais, piscicultura e aviário, indústrias e minas, drenagem, empresas e edifícios, sistemas de ar condicionado central e circulação de aquecimento centralizado, entre outras aplicações.

Bomba

- Eixo AISI 304;
- Temperatura máxima do líquido: 85 °C;
- Altitude: até 1000 metros;
- Altura de sucção máx.: 8 m;
- Pressão máx. de entrada: limitado pela pressão máx. de operação;
- Pressão máx. de operação: 10 bar;
- Valor do pH do líquido: 4-10.

Motor

- Motor IE2 (motor IE3 disponível sob pedido);
- Motor com enrolamento de cobre;
- Protetor térmico para motor monofásico;
- Classe de isolamento F;
- Grau de proteção: IP55;
- Temperatura ambiente máx.: +40 °C.



LVR/LVS

Multiestágio Vertical Inox



LVR

LVS

Aplicações

- Transferência de líquidos de baixa viscosidade, não inflamáveis e não explosivos, que não contenham partículas sólidas ou fibras;
- Abastecimento de água e drenagem em edifícios, filtragem e distribuição em redes de água, aumento da pressão na tubulação principal;
- Sistemas de lavagem e limpeza, abastecimento de caldeiras, circulação de água de resfriamento, sistemas de tratamento de água, sistemas auxiliares, equipamentos de suporte;
- Sistemas de ultrafiltração, osmose reversa, destilação, separadores, piscinas;
- Irrigação agrícola;
- Indústria alimentícia e de bebidas;
- Sistemas contra incêndio.

Condições operacionais

- Líquidos com baixa viscosidade, não inflamáveis, não explosivos e que não apresentem partículas sólidas. O fluido não deve atacar quimicamente os materiais do corpo e dos componentes. Quando bombear líquidos com densidades ou viscosidades maiores que a da água, deve ser utilizado um motor com potência maior que o utilizado normalmente;
- Temperatura do líquido: -20 a +120 °C;
- Vazões: 0,7 a 120 m³/h;
- pH do fluido: 4-10;
- Temperatura máxima do ambiente: +40 °C;
- Pressão máxima de operação: 33 bar;
- Altitude: até 1000 m.

Motor

- Motor IE2 (motor IE3 disponível sob pedido);
- Motor com enrolamento de cobre;
- Protetor térmico para motor monofásico;
- Classe de isolamento F;
- Grau de proteção: IP55;
- Temperatura ambiente máx.: +40 °C.

Linha de produtos **disponível** para **aplicação ou comercialização** com **motores nacionais**. Verifique a disponibilidade com nossa equipe comercial.



ABK

Centrifuga Inox Impulsor Semi-Aberto



Aplicações

- Pode ser usada para bombear líquidos com corrosão leve, saneamento, contendo impurezas, etc;
- Adequada para sistemas de esgoto industriais e domésticos, processamento de alimentos e bebidas, agricultura, bombeamento de água de rios e lagos, etc.

Bomba

- Pode funcionar com pressão contínua sem sobrecarregar o motor;
- Corpo da bomba e eixo em inox AISI 304;
- Temperatura do líquido: -15 C a 80 C;
- Valor do pH do líquido: 5 - 9;
- Diâmetro máximo de sólidos: 19 mm;
- Faixa de vazão: 0 - 68 m³/h;
- Faixa de pressão: 0 - 16 mca.

Motor

- Motor com enrolamento de cobre;
- Protetor térmico incorporado;
- Classe de isolamento F;
- Grau de proteção: IPX4;
- Temperatura máx.: +40 °C.

AMS

Centrifuga Inox



Aplicações

Abastecimento doméstico, suporte de equipamentos, sistemas de pressurização, irrigação de jardins e estufas vegetais, piscicultura e aviários, indústrias e mineração, abastecimento e drenagem de empresas e edifícios, ar condicionado central, sistemas de circulação de aquecimento, etc.

Bomba

- Corpo da bomba em AISI 304;
- Eixo da bomba em AISI 304;
- Temperatura máx. do líquido: +85°C;
- Altitude: até 1000 m (caso a altitude seja superior a 1000 m, é necessário um motor com mais potência);
- Faixa de vazão: 0 - 24 m³/h;
- Faixa de pressão: 0 - 45 mca.

Motor

- Rolamento de baixo ruído e longa duração;
- Protetor térmico para motor monofásico;
- Classe de isolamento: F;
- Grau de proteção: IPX4;
- Max. ambient temperature: +40°C



LINHA MONOBLOCO E MANCALIZADA



XST

Centrífuga Monobloco



0.75kW~7.5kW



9.2kW~55kW

Aplicações

- Circulação e transferência de água limpa, quimicamente não agressiva e outros líquidos;
- Abastecimento de água e irrigação;
- Circulação de água em sistemas de ar condicionado;
- Sistema de combate a incêndio.

Condições operacionais

- Vazão: até 220 m³/h;
- Altura manométrica: até 95 m;
- Temperatura do líquido: -10 °C a 85 °C;
- Pressão operacional máx.: 12 bar (PN12);
- Rotação no sentido anti-horário quando voltado para o lado de sucção da bomba;
- Material do impulsor: HT200;
- Selo mecânico conforme DIN 24.960;
- Lubrificação por líquido bombeado de recirculação interna;
- Contra-flange disponível mediante pedido.

Motor

- Fechado com ventilação externa;
- Classe de isolamento: F;
- Classe de proteção: IP54;
- Desempenho em conformidade com CEI 2-3 (IEC 34.1);
- Temperatura ambiente máxima: +40 °C;
- Proteção contra sobrecarga;

Características construtivas

- Bomba centrífuga de impulsor único com aspiração axial e descarga radial;
- Entrada e saída tipo DN em conformidade com EN 733 (Ex DIN 24.255) e UNI 7467;
- Flanges conforme UNI 2236 e DIN 2532;
- Montagem na parte traseira (o rotor e o motor podem ser retirados sem desconectar o corpo da bomba das tubulações);
- O corpo da bomba, o rotor e o suporte possuem tratamento anticorrosão para garantir melhor resistência à ferrugem.

LEP

Centrífuga Mancalizada



Escaneie o QR Code e tenha acesso a mais informações sobre esses e outros produtos em nosso catálogo industrial.



Aplicações

- Sistemas de abastecimento de água;
- Pressurização;
- Sistemas de aquecimento para edifícios comerciais e aquecimento urbano;
- Instalações de resfriamento para processamento industrial e unidades de ar condicionado;
- Bombeamento para processos industriais;
- Sistema de combate a incêndio.

Condições operacionais

- O design da bomba está em conformidade com EN 733/DIN 24255;
- Bombeamento: baixa viscosidade, não inflamável e líquidos não explosivo que não contenham partículas sólidas ou fibras;
- Velocidade: 1450/2900 rpm a 50 Hz, 1750/3500 rpm a 60 Hz;
- Faixa de vazão: 0,5 - 440 l/s;
- Altura manométrica máxima: 2 - 152 m;
- Temperatura máx. do líquido: 105 °C;
- Valor do pH do líquido: 4-10;
- Pressão máx. de operação: 10 bar, 16 bar sob consulta.

Características construtivas

- Design: desempenho e dimensões referentes à norma europeia BS EN733/DIN24255;
- Estrutura: horizontal, sucção axial e único, estágio único, carcaça tipo voluta, back pull-out;
- DN (mm): Entrada: 50 - 350, Saída: 32 - 300;
- Flange: ISO7005.2; DIN2501-PN16; GB/T17241.6 PN1.6

Linha de produtos **disponível** para **aplicação ou comercialização** com **motores nacionais**. Verifique a disponibilidade com nossa equipe comercial.



LINHA **SUBMERSÍVEL**

XKF - Submersível



Aplicações

- Chafarizes ou cascatas em ambientes residenciais ou comerciais, ornamentação de ambientes
- Circulação de água em fontes ou jardins

Diferenciais

- Tamanho reduzido
- Dois leques diferentes (jatos)
- 3 maneiras diferentes de uso:
Fonte e cascata, fonte ou somente cascata

Bomba

- Corpo em termoplástico
- Imersão máxima: 2 metros
- Temperatura máxima do líquido: 35 °C
- pH do líquido: 6 - 8

Motor

- Resistente contra água e umidade - IPX8

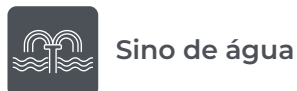

*Imagens meramente ilustrativas

Modelo	Tensão (V)	Ø Recalque	Potência (W)	Vazão máxima (m ³ /h)	Pressão máxima (mca)
XKF-55P	127 ou 220 (M)	3/4"	55	2,3	2,3





STK50F - Submersível para água limpa/turva



Aplicações

-  Abastecimento doméstico
-  Pequenos prédios
-  Drenagens residenciais leves
-  Pequenas irrigações (água limpa)





Diferenciais

-  Compacta
-  Fácil instalação
-  Baixo nível de ruído: 55 dB(A)
-  Cabo de ligação de 8 metros com plugue padrão
-  Boia de nível para proteção contra trabalho a seco

Bomba

- Corpo em termoplástico
- Imersão máxima: 3 metros
- Temperatura máxima do líquido: 40 °C
- pH do líquido: 6,5 - 8
- Vedação com retentor

Motor

-  Protetor térmico embutido
-  Proteção contra poeira e água - IP68
-  Maior vida útil - Classe de isolamento F
-  Temperatura ambiente até 40 °C



→ Cabo de ligação de 8 metros



Rotor periférico em bronze

*Imagens meramente ilustrativas

Modelo	Tensão (V)	Ø Recalque	Potência		Altura Manométrica Total (mca)								P. Máx. (mca)
					kW	hp	Vazão (m³/h)						
			Valor válido para altura de sucção a 0 metros										
STK50F	127 ou 220 (M)	1"	0,37	0,5	2,1	1,8	1,5	1,2	1	0,7	0,5	0,4	35

XKS - Submersível para água limpa/turva



Aplicações

- Esgotamento e drenagem
- Transferência de água limpa em porões, reservatórios e cisternas

Diferenciais

- Simples instalação
- Boia de nível para proteção contra trabalho a seco

Bomba

- Corpo em termoplástico
- Recalque lateral
- Imersão máxima: 7 metros
- Temperatura máxima do líquido: 35 °C
- pH do líquido: 6 - 8
- Vedação com retentor
- Eixo em aço carbono SAE 1045

Motor

- Protetor térmico embutido
- Resistente contra água e umidade - IPX8
- Maior vida útil - Classe de isolamento F
- Temperatura ambiente até 40 °C

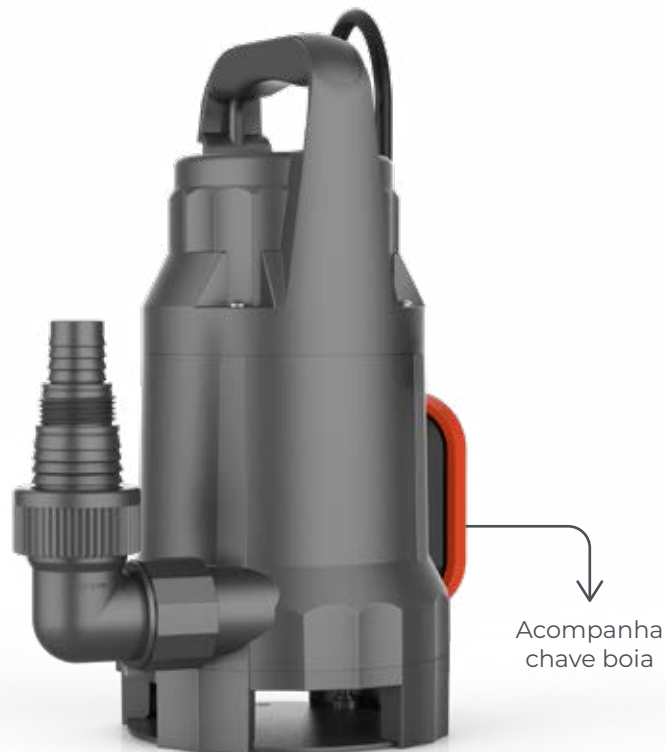

Acompanha chave boia

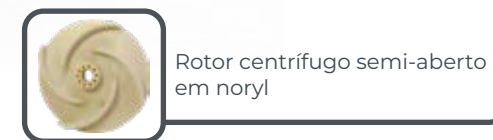
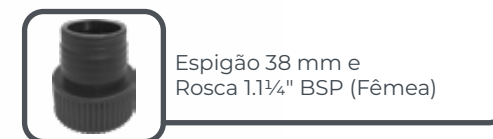
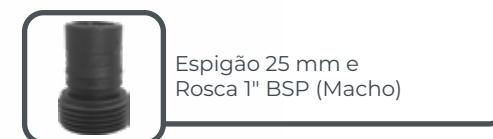

*Imagens meramente ilustrativas

Modelo	Tensão (V)	Ø Recalque	Potência		Altura Manométrica Total (mca)						P. Máx. (mca)	Ø sólidos (mm)
			kW	HP	Vazão (m³/h)							
					Valor válido para altura de sucção a 0 metros							
XKS410-PWL	127 ou 220 (M)	25 mm / 38 mm / 1" BSP	0,4	0,5	0,4	1,9	4,8	5,5	6,5	7	7	25,0

XKS - Submersível para água limpa



Aplicações

- Esgotamento e drenagem
- Transferência de água limpa em porões, reservatórios e cisternas

Diferenciais

- Simples instalação
- Boia de nível para proteção contra trabalho a seco

Bomba

- Corpo em termoplástico
- Recalque lateral
- Imersão máxima: 7 metros
- Temperatura máxima do líquido: 35 °C
- pH do líquido: 6 - 8
- Vedação com retentor
- Eixo em aço carbono SAE 1045

Motor

- Protetor térmico embutido
- Resistente contra água e umidade - IPX8
- Maior vida útil - Classe de isolamento F
- Temperatura ambiente até 40 °C

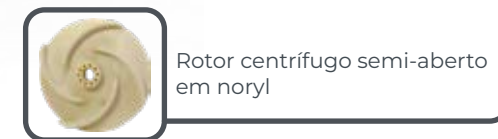
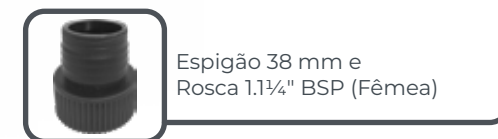
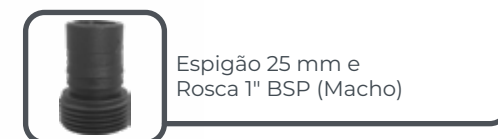

*Imagens meramente ilustrativas

Modelo	Tensão (V)	Ø Recalque	Potência		Altura Manométrica Total (mca)					P. Máx. (mca)	Ø sólidos (mm)
			kW	HP	Vazão (m³/h)						
					Valor válido para altura de sucção a 0 metros						
XKS410-PL	127 ou 220 (M)	25 mm / 38 mm / 1" BSP	0,4	0,5	10,1	6,9	3,5	0	-	8	5,0
XKS810-PL	127 ou 220 (M)	25 mm / 38 mm / 1" BSP	0,75	1	15,5	12,8	9,4	5,2	0	10	5,0

XKS - Submersível para água limpa/turva



Aplicações

- Abastecimento doméstico
- Pequenos prédios
- Poços tradicionais (de grande diâmetro)
- Cisternas
- Drenagens
- Pequenas irrigações (água limpa)

Diferenciais

- Motor sem óleo
- Atinge maiores pressões por ser multiestágio

Bomba

- Corpo em aço inox AISI 304 e termoplástico
- Difusor em termoplástico
- Imersão máxima: 8 metros
- Temperatura máxima do líquido: 35 °C
- pH do líquido: 6 - 8
- Vedação com retentor
- Diâmetro máximo para eventuais partículas: 1 mm
- Eixo em aço carbono SAE 1045

Motor

- Protetor térmico embutido
- Resistente contra água e umidade - IPX8
- Maior vida útil - Classe de isolamento F
- Temperatura ambiente até 40 °C

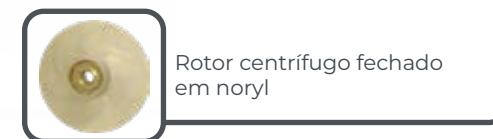
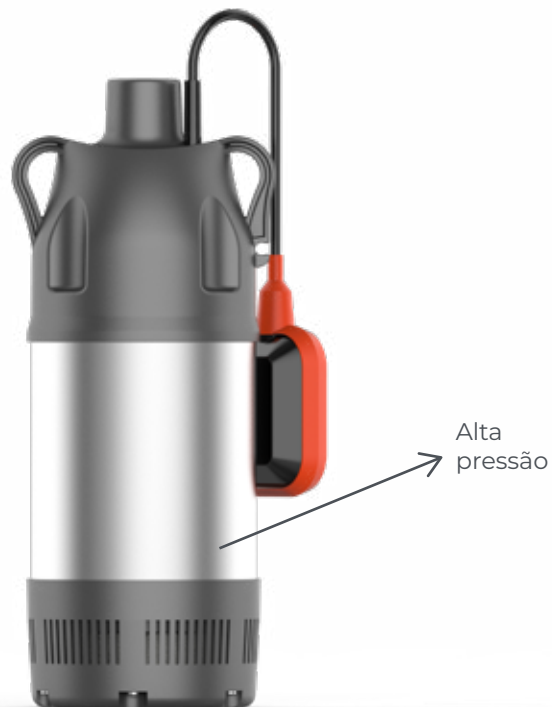

*Imagens meramente ilustrativas

Modelo	Tensão (V)	Ø Recalque	Nº de rotores	Potência		Altura Manométrica Total (mca)										P. Máx. (mca)
				kW	hp	Vazão (m³/h)										
						Valor válido para altura de sucção a 0 metros										
XKS900S	127 ou 220 (M)	1"	3	0,55	0,75	6,1	5,5	4,6	3,7	2,6	1,4	0,2	-	-	36	
XKS1100S	127 (M)	1"	4	0,75	1,0	6,7	6,2	5,7	5,1	4,5	3,8	2,8	1,8	0,5	46	

QDX-LA - Submersível para água limpa/turva



Aplicações

· Ideal para fornecimento de água para os mais diversos fins e bombeamento de água turva (sem presença de sólidos em suspensão).

Sistemas de irrigação Drenagem de equipamentos

Cisternas

Diferenciais

Cabo de ligação de 10 metros com plugue padrão

Boia de nível para proteção contra trabalho a seco

Vedação com duplo selo mecânico

Bomba

- Corpo em ferro fundido com tratamento antiferrugem
- Filtro em aço inox
- Imersão máxima: 5 metros
- Temperatura máxima do líquido: 40 °C
- pH do líquido: 6,5 - 8
- Selo mecânico duplo
- Sólidos em Suspensão: 0,2 mm
- Concentração máx. areia: 0,1 %

Motor

- Protetor térmico embutido
- Resistente contra água e umidade - IPX8
- Maior vida útil - Classe de isolamento F
- Temperatura ambiente até 40 °C
- Enrolamento em cobre
- Selo mecânico imerso em óleo

meses de garantia
18
meses de garantia



*Imagens meramente ilustrativas

Modelo	Tensão (V)	Ø Recalque	Ø Espigão	Potência		Altura Manométrica Total (mca)						P. Máx (mca)
				kW	hp	Vazão (m ³ /h)						
						Valor válido para altura de sucção a 0 metros						
QDX1.5-15-0,37LA	127 ou 220 (M)	1"	25 mm	0,37	0,5	7,1	5,5	4,7	3,3	-	-	15
QDX6-18-0,75LA	127 ou 220 (M)	1.½"	44 mm	0,75	1	16,4	14,8	13,3	11,4	9,1	6	19

LSEV/LSTEP - Submersível para água limpa/turva



Aplicações

- Ideal para fornecimento de água e bombeamento de água turva ou suja
- Drenagem de sapatas em construções civis, cisternas, minas e pedreiras



*Certifique-se de verificar a densidade máxima do líquido que a motobomba suporta.

Diferenciais

- Corpo do equipamento robusto
- Motor imerso em óleo

Bomba

- Eixo em aço inox AIS 304
- Corpo em ferro fundido
- Profundidade máxima de imersão: 5 metros
- Temperatura máxima do líquido: 40 °C
- Selo mecânico em silício
- pH do líquido: 5 - 9
- Comprimento do cabo de 8 metros
- Densidade máxima do líquido: 1.200 kg/m³

Motor

- Proteção contra poeira e água - IP68
- Maior vida útil - Classe de isolamento B
- Protetor térmico embutido
- Número de polos: 2
- Enrolamento em cobre



LSTEP

LSEV



Rotor centrífugo semi-aberto em ferro fundido (LSEV)



Rotor centrífugo fechado em plástico (LSTEP)

*Imagens meramente ilustrativas

Modelo	Tensão (V)	Recalque	Potência		Altura Manométrica Total (mca)															P.Máx. (mca)	Ø Sólidos (mm)
			kW	hp	2	4	6	8	10	12	14	16	18	20	22	24	26	28	30		
					Vazão (m ³ /h) Válido para altura de sucção de 0 mca																
LSEV412	127 (M)	2"	0,3	0,4	21	14,5	7,2	-	-	-	-	-	-	-	-	-	-	-	-	7,5	50
LSEV422	220 (M)	2"	0,3	0,4	21	14,5	7,2	-	-	-	-	-	-	-	-	-	-	-	-	7,5	50
LSEV432	220 (T)	2"	0,3	0,4	21	14,5	7,2	-	-	-	-	-	-	-	-	-	-	-	-	7,5	50
LSEV442	380 (T)	2"	0,3	0,4	21	14,5	7,2	-	-	-	-	-	-	-	-	-	-	-	-	7,5	50
LSTEP522	220 (M)	2"	0,4	0,5	18	16	14,7	13,5	12,2	10,7	9,1	7,5	5,53	3,94	2,8	0,8	0	-	-	26	20
LSTEP1022	127 ou 220 (M)	2"	0,8	1	20	18	17,2	16,5	15,6	14,6	13,7	12,7	11,4	10	8,8	7,6	6,2	4,7	3,4	35	20

WQ TRITURADORA - Submersível para trituração



Aplicações

- Drenagens subterrâneas, fossas, drenagem em porões, poços de elevadores
- Transferência de água suja de lagos, rios, cisternas, etc.
- Água servida (exceto para líquidos abrasivos ou fibrosos)

Diferenciais

- Sistema de corte (para sólidos não abrasivos e não fibrosos)
- Cabo de ligação de 5,5 metros com plugue padrão
- Boia de nível no modelo monofásico

Bomba

- Corpo em ferro fundido com tratamento antiferrugem
- Eixo em aço inox AISI 304
- Imersão máxima: 5 metros
- Temperatura máxima do líquido: 40 °C
- pH do líquido: 4 - 10
- Selo mecânico em Grafite/Cerâmica
- Selo Mecânico imerso em óleo

Motor

- Protetor térmico embutido no modelo monofásico
- Proteção contra poeira e água - IP68
- Maior vida útil - Classe de isolamento F
- Temperatura ambiente até 40 °C
- Enrolamento em cobre



WQ12

WQ25

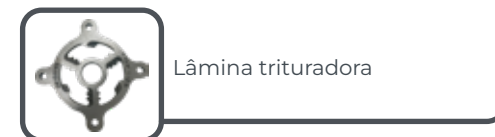
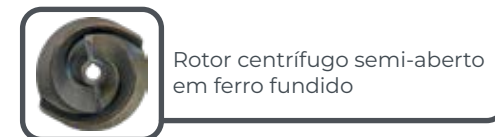
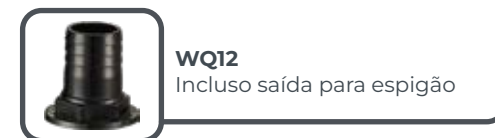
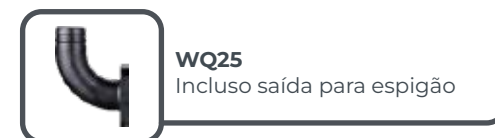

*Imagens meramente ilustrativas

Modelo	Ø Recalque	Tensão (V)	Potência		Altura Manométrica Total (mca)													P. Máx. (mca)
			kW	hp	Vazão (m³/h)													
					Valor válido para altura de sucção a 0 metros													
WQ12-10-1.1 ¹	2"	220 (M) ou 220 (T) ou 380 (V)	1,1	1,5	22,0	21,0	19,6	18,4	16,8	15,4	11,9	7,7	-	-	-	-	-	16
WQ25-15-2.2 ²	2,5"	220 (M) ou 220 (T) ou 380 (V)	2,2	3,0	47,0	46,0	44,0	42,0	40,0	38,0	32,7	26,7	20,0	15,0	10,0	5,0	1,0	25

* 1 - Conexão através de espigão | 2 - Conexão através de flange

LSW - Submersível para trituração



Aplicações

· Uso direcionado para descarte de água suja, água de chuva e esgoto.

- Prédios e hospitais
- Esgoto comercial e tratamento de esgoto
- Bairros residenciais
- Construções e engenharia municipal

Diferenciais

- Lâmina de corte para sólidos não abrasivos
- Acompanha espigão para recalque de 2"
- Chave boia de acionamento *(apenas modelos monofásicos)*
- Alça de locomoção em aço inox AISI 304
- Selo mecânico duplo
- Comprimento do cabo: 5,5 metros

Bomba

- Bombeador em ferro fundido
- Carcaça externa aço inox AISI 304
- Temperatura máxima do líquido 40°C
- Imersão máxima: 5 metros
- Imersão mínima: 0,5 metros
- pH do líquido: 4 - 10

Motor

- Maior vida útil - Classe de isolamento F
- Resistente contra água e umidade - IPX8
- Enrolamento em cobre
- Lubrificante: Óleo dielétrico isolante

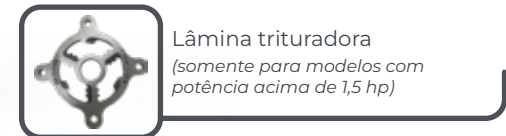
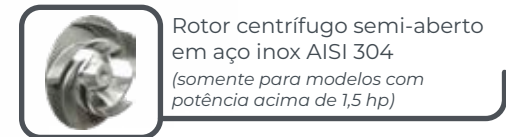
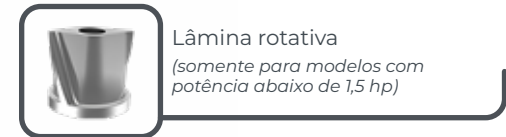
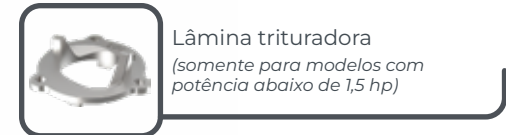
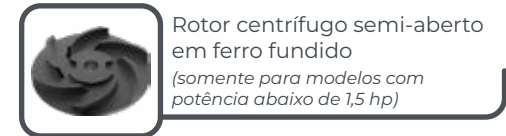

*Imagens meramente ilustrativas

Conjunto Monofásico		Conjunto Trifásico		Ø Recalque	Potência		Altura Manométrica Total (mca)								P. Máx (mca)
							2	4	6	8	10	12	14	16	
Modelo	Tensão (V)	Modelo	Tensão (V)		kW	HP	Vazão (m³/h)								
							Valor válido para altura de sucção a 0 metros								
LSWm100CA	127 ou 220	LSW100C	220 ou 380	2"	0,75	1,0	13,7	11,8	9,5	6,9	4,0	0,7	-	-	12,4
LSWm200CA	127 ou 220	LSW200C	220 ou 380	2"	1,5	2,0	28,4	26,0	23,0	19,6	15,6	11,1	6,1	0,5	16,2



KBZ

Submersível para Drenagem



1.5kW~2.2kW



Aplicações

- Engenharia civil;
- Minas, pedreiras, minério de carvão e lamas;
- Estações de tratamento de esgoto;
- Finalidades gerais de bombeamento.

Bomba

- Temperatura máx. do líquido: +40 C;
- Vazão: até 60 m³/h;
- Altura manométrica: até 57 m;
- Potência: 1.5 kW (2 hp) a 15 kW (20 hp);
- Profundidade máx. de imersão: 25 m;
- Comprimento do cabo opcional.

Motor

- Classe de isolamento: B;
- Classe de proteção: IP68.



3.7kW



5.5kW

KBS

Submersível para Polpa



Aplicações

- Engenharia civil;
- Minas, pedreiras, minério de carvão e lamas;
- Estações de tratamento de esgoto;
- Finalidades gerais de bombeamento;
- Fluido de bombeamento: lama, lama contendo líquidos e bentonita;
- Para águas misturadas com bentonita em obras de fundação ou águas barrentas em obras de engenharia civil.

Bomba

- Temperatura máx. do líquido: +40 °C;
- Vazão: até 60 m³/h;
- Altura manométrica: até 57 m;
- Potência: 1.5 kW (2 hp) a 15 kW (20 hp);
- Profundidade máx. de imersão: 25 m;
- Comprimento do cabo: 8 m.

Motor

- Enrolamento em cobre;
- Classe de isolamento: B;
- Classe de proteção: IP68.





WQ

Submersível para Esgoto



Impulsor



Chave-boia
(1,1kW e inferior)



Curva flangeada



Curva flange/espigão



Conector

Aplicações

- Drenagem de águas residuais em fábricas, canteiros de obras e instalações comerciais;
- Sistema de drenagem em estações de tratamento de esgoto municipais.

Bomba

- Profundidade máx. de imersão: 10 m;
- Comprimento do cabo: 10 m (menos de 30kW), 8m (30~45kW);
- Temperatura máx. do líquido: +40 °C;
- Valor do pH do líquido: 4 - 10;
- Densidade máx. do líquido: 1,3 x 103 kg/m³;
- Diâmetro máx. de sólidos: 80 mm;
- Monofásica opcional.

Motor

- Enrolamento em cobre;
- Classe de isolamento: B (0,75 - 5,5 kW - 2P);
- Classe de isolamento: F (7,5 kW - 2P / 5,5 - 45 kW - 4P);
- Grau de proteção: IP68.



WC - Trituradora (vaso sanitário)



Aplicações

· Indicada para bombeamento de água residuais de ambientes domésticos



Diferenciais

- Adaptador de borracha para a entrada do vaso sanitário
- Tomada de energia padrão
- Baixo ruído
- 4 opções de entrada de fluido:
 - 1 principal para vaso sanitário: Ø 90 mm
 - 3 para água reutilizada:
 - 1 - Ø 36/40 mm
 - 2 - Ø 36/40/50 mm
- Opções de tubulações para recalque:
 - Ø 22/25/28/32/36/40

Bomba

- Acionamento automático
 - Sistema de corte
 - Compacta e de fácil instalação
 - Filtro de carvão
 - Temperatura máxima do líquido: 50 °C
- *A bomba não deve ser utilizada com produtos químicos ou solventes

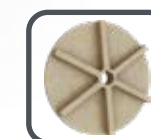
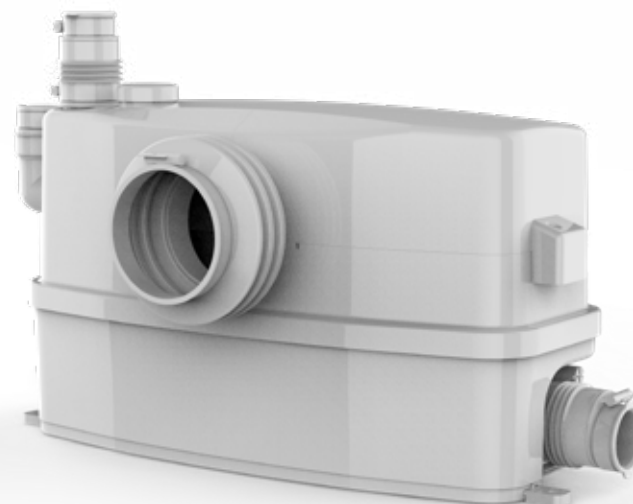

Rotor vórtex

*Imagens meramente ilustrativas

Modelo	Tensão (V)	Potência		Altura Manométrica Total (mca)						P. Máx. (mca)
		kW	hp	3	4	5	6	7	8	
WC600A	220 (M)	0,55	0,75	5,4	4,8	4,2	3,6	2,8	1,4	8,7

Vazão (m³/h)
Válido para altura de sucção de 0 metros



DONGYIN

A Dongyin vem elevando o nível das motobombas submersas no Brasil. Com produtos diferenciados para o mercado, a empresa possui 40 linhas, totalizando mais de 2000 modelos diferentes.

Os produtos Dongyin são aplicados em muitas áreas, como agricultura, irrigação, estações industriais de água e bombeamento, engenharia municipal, fornecimento de água para construção e tratamento de água e esgoto, etc.



A maior fabricante e exportadora de bombas submersas da China.



A Dongyin exporta produtos para mais de 60 países na América, Ásia, Europa e África do Sul.



Operação de acordo com o padrão do sistema de controle de qualidade ISO9000.



Possui um laboratório de primeira linha, sendo capaz de realizar os mais modernos ensaios de produtos.



LINHA **SUBMERSA**

2" - Submersa

DONGYIN®

Aplicações

· Ideal para água limpa e isenta de sólidos em suspensão



Residências



Pequenos prédios



Poços artesianos



Irrigação

Multiestágio - permite atingir grandes pressões sem sofrer perdas consideráveis na vazão.

Diferenciais



Grande versatilidade de aplicações



Suporta flutuação de tensão

Bomba

- Corpo da bomba em aço inox AISI 304
- Temperatura máxima do líquido: 35 °C
- Bocal de recalque em bronze e intermediário do motor em aço inox AISI 304
- Imersão máxima: 80 metros
- Rotores flutuantes
- ph do líquido: 6 - 8
- Capacidade máxima de areia na água: 40 gr/m³
- Comprimento do cabo de energia: 1,5 metros

Motor



Enrolamento em cobre



Protetor térmico



Proteção contra poeira e água - IP68



Maior vida útil - Classe de isolamento B



Lubrificante: Óleo dielétrico isolante (utilizado nos ramos alimentícios e farmacêuticos)



Selo mecânico em grafite/cerâmica/buna



anos de garantia
2
anos de garantia



Rotor centrífugo fechado em poliacetal

*Imagens meramente ilustrativas

Modelo	Tensão (V)	Ø Recalque	Diâmetro da bomba (mm)	Potência		Altura Manométrica Total (mca)									P.Máx. (mca)
				kW	hp	Vazão (m ³ /h)									
						Valor válido para altura de sucção a 0 metros									
2SDIM1/27	127 ou 220 (M)	3/4"	50	0,37	0,5	1,9	1,7	1,5	1,3	1,1	0,9	0,6	0,4	0,1	52

3" - Submersa

Aplicações

· Ideal para água limpa e isenta de sólidos em suspensão



Residências



Pequenos prédios



Poços artesianos



Irrigação

Multiestágio - permite atingir grandes pressões sem sofrer perdas consideráveis na vazão.

Diferenciais



Grande versatilidade de aplicações



Suporta flutuação de tensão

Bomba

- Corpo da bomba em aço inox AISI 304
- Temperatura máxima do líquido: 35 °C
- Bocal de recalque em bronze e intermediário do motor em aço inox AISI 304
- Imersão máxima: 80 metros
- Rotores flutuantes
- ph do líquido: 6 - 8
- Capacidade máxima de areia na água: 40 gr/m³
- Comprimento do cabo de energia: 1,5 metros

Motor



Enrolamento em cobre



Protetor térmico



Proteção contra poeira e água - IP68



Maior vida útil - Classe de isolamento B



Lubrificante: Óleo dielétrico isolante (utilizado nos ramos alimentícios e farmacêuticos)



Selo mecânico em grafite/cerâmica/buna

**Tabela de dados técnicos dos modelos na próxima página*

DONGYIN®

anos de garantia
2
anos de garantia



Rotor centrífugo fechado em poliacetal

**Imagens meramente ilustrativas*

3" QJD - Submersa

DONGYIN®



Aplicações

· Ideal para água limpa e isenta de sólidos em suspensão



Multiestágio - permite atingir grandes pressões sem sofrer perdas consideráveis na vazão.

Diferenciais

- Grande versatilidade de aplicações
- Suporta flutuação de tensão

Bomba

- Corpo da bomba em aço inox AISI 304
- Temperatura máxima do líquido: 35 °C
- Bocal de recalque e intermediário do motor em ferro fundido pintado
- Imersão máxima: 80 metros
- Rotores flutuantes
- ph do líquido: 6 - 8
- Capacidade máxima de areia na água: 0,25%
- Comprimento do cabo de energia: 1,5 metros

Motor

- Enrolamento em cobre
- Protetor térmico
- Proteção contra poeira e água - IP68
- Maior vida útil - Classe de isolamento B
- Lubrificante: Óleo dielétrico isolante (utilizado nos ramos alimentícios e farmacêuticos)
- Selo mecânico em grafite/cerâmica/buna



meses de garantia
18
meses de garantia



Rotor centrífugo fechado em poliacetal

*Imagens meramente ilustrativas

Modelo	Tensão	Recalque	Diâmetro (mm)	Nº de Rotores	Potência		Altura Manométrica Total (mca)																	P. Máx. (mca)	
					kW	hp	Vazão (m³/h)																		
							Valor válido para altura de sucção a 0 metros																		
3QJD2/7	127 ou 220 (M)	1"	76	7	0,25	0,33	15	20	25	30	35	40	45	50	60	70	80	90	100	110	120	130	140	150	44
3QJD2/9	127 ou 220 (M)	1"	76	9	0,37	0,55	3,6	3,2	2,9	2,5	2,2	1,5	-	-	-	-	-	-	-	-	-	-	-	-	56
3QJD2/17	127 ou 220 (M)	1"	76	17	0,75	1,00	-	-	-	3,6	3,5	3,4	3,3	3,2	2,9	2,6	2,3	2,0	1,4	-	-	-	-	-	107
3QJD2/25	220	1"	76	25	1,1	1,5	-	-	-	-	-	-	3,6	3,5	3,5	3,2	3,1	2,9	2,7	2,5	2,3	2	1,6	1,2	157

Modelos com essa marcação são **LANÇAMENTOS**. Consulte disponibilidade.

4" - Submersa

DONGYIN®

Aplicações

· Ideal para água limpa e isenta de sólidos em suspensão



Residências



Pequenos prédios



Poços artesianos



Irrigação

Multiestágio - permite atingir grandes pressões sem sofrer perdas consideráveis na vazão.

Diferenciais



Grande versatilidade de aplicações



Suporta flutuação de tensão

Bomba

- Corpo da bomba em aço inox AISI 304
- Temperatura máxima do líquido: 35 °C
- Bocal de recalque em bronze e intermediário do motor em aço inox AISI 304
- Imersão máxima: 80 metros
- Rotores flutuantes
- ph do líquido: 6 - 8
- Capacidade máxima de areia na água: 50 gr/m³
- Comprimento do cabo de energia: 1,5 metros

Motor



Enrolamento em cobre



Protetor térmico



Proteção contra poeira e água - IP68



Maior vida útil - Classe de isolamento B



Lubrificante: Óleo dielétrico isolante (utilizado nos ramos alimentícios e farmacêuticos)



Selo mecânico em grafite/cerâmica/buna

**Tabela de dados técnicos dos modelos na próxima página*

anos de garantia
2
anos de garantia



Rotor centrífugo fechado em poliacetal

*Imagens meramente ilustrativas

Monofásico		Trifásico		Ø	Diâmetro (mm)	Rotores	Potência		Altura Manométrica Total (mca)																				P. Máx. (mca)							
									Modelo	Tensão (V)	Modelo	Tensão (V)	Recalque	kW	hp	Vazão (m³/h)																				
																Valor válido para altura de sucção a 0 metros																				
Modelo	Tensão (V)	Modelo	Tensão (V)	Recalque	Diâmetro (mm)	Rotores	kW	hp	10	15	20	25	30	35	40	45	50	55	60	70	80	90	100	110	120	130	140	150	160	170	180	190	200			
4SDM9/11	220	-	-	2"	100	11	2,2	3	-	13,2	12,9	12,6	12,2	11,9	11,5	11	10,6	10,2	9,8	8,6	7,2	4,5	2,4	-	-	-	-	-	-	-	-	-	-	-	107	
4SDM9/12	220	-	-	2"	100	12	2,5	3,5	-	-	13,2	12,6	12,2	11,8	11,5	11,1	10,7	10,5	10	9,2	8,2	6,6	3,9	1,8	-	-	-	-	-	-	-	-	-	-	116	
4SDM9/14	220	-	-	2"	100	14	3	4	-	-	13,2	13	12,7	12,4	12,1	11,9	11,5	11,2	10,9	10,2	9,4	8,5	7,4	5,5	3,4	1,9	-	-	-	-	-	-	-	-	136	
-	-	4SD9/18 ²	380	2"	100	18	4	5,5	-	-	-	-	13,2	12,7	12,4	12,2	11,9	12	11,7	11,2	10,7	10,2	9,6	8,9	8	7,3	5,8	4	2,7	1	-	-	-	175		
4SDM11/4	220	4SD11/4 ²	220	2"	100	4	1,10	1,50	16,2	14,2	13,2	11,7	9,5	3,6	-	-	-	-	-	-	-	-	-	-	-	-	-	-	-	-	-	-	-	38		
4SDM11/8	220	4SD11/8 ²	380	2"	100	8	2,20	3,00	-	16,2	15,7	15,2	14,6	14,0	13,3	12,6	11,7	10,8	9,3	4,0	-	-	-	-	-	-	-	-	-	-	-	-	-	-	76	
-	-	4SD11/13 ²	220 ou 380	2"	100	13	4,00	5,50	-	-	-	16,2	15,9	15,6	15,2	14,9	14,6	14,2	13,8	12,9	11,6	10,2	8,8	5,1	1,5	-	-	-	-	-	-	-	-	-	124	
-	-	4SD11/17 ²	220 ou 380	2"	100	17	5,50	7,50	-	-	-	-	-	16,2	16,0	15,8	15,6	15,3	15,0	14,6	14,0	13,3	12,5	11,5	10,4	8,7	5,2	3,6	1,8	-	-	-	-	162		
-	-	4SD11/22 ²	380	2"	100	21	7,50	10,00	-	-	-	-	-	-	16,2	16,0	15,8	15,6	15,2	14,8	14,3	13,8	13,3	12,8	12,1	11,5	10,8	9,4	8,0	6,4	4,4	2,2	-	209		
4SDM14/7	220	4SD14/7 ²	380	2"	100	7	2,2	3	-	-	19,2	17,9	16,4	14,7	12,8	10,5	8,1	5,7	2,4	-	-	-	-	-	-	-	-	-	-	-	-	-	-	-	63	
-	-	4SD14/12 ²	380	2"	100	12	4	5,5	-	-	-	-	-	19,2	18,2	17,3	16,7	16	15,3	12,9	9,9	6,9	3,6	-	-	-	-	-	-	-	-	-	-	-	109	
4SDM18/5	220	4SD18/5 ²	380	2"	100	5	2,20	3,00	-	27,0	22,5	18,7	15,0	11,0	6,8	-	-	-	-	-	-	-	-	-	-	-	-	-	-	-	-	-	-	42		
-	-	4SD18/8 ²	380	2"	100	8	4,00	5,50	-	-	27,0	24,7	22,9	21,0	18,9	16,5	13,0	11,4	8,7	-	-	-	-	-	-	-	-	-	-	-	-	-	-	67		
-	-	4SD18/9 ²	380	2"	100	9	4	5,5	-	-	27	26,25	24,75	22,88	21	18,7	16,4	14,7	12,4	7,5	-	-	-	-	-	-	-	-	-	-	-	-	-	76		
-	-	4SD18/12 ²	380	2"	100	12	5,5	7,5	-	-	-	-	27	25,2	24,4	23,4	22,1	20,7	19,4	16,1	12,7	9	1,5	-	-	-	-	-	-	-	-	-	-	-	101	

¹ Os modelos monofásicos identificados com a letra "I" possuem capacitor interno. Já os modelos sem a identificação "I" possuem um control box externo.

² Modelos trifásicos não possuem control box. Control box vendido separadamente.

Modelos com essa marcação são **LANÇAMENTOS**. Consulte disponibilidade.

5" SCm - Submersa

DONGYIN®

Aplicações

· Ideal para água limpa e isenta de sólidos em suspensão



Multiestágio - permite atingir grandes pressões em sofrer perdas consideráveis na vazão.

Diferenciais

- Grande versatilidade de aplicações
- Acompanha boia de nível*
*Disponível apenas para os modelos monofásicos
- Comprimento do cabo de alimentação: 10 metros
- Suporta flutuação de tensão

Bomba

- Corpo da bomba em aço inox
- Bocal de recalque em aço inox
- Temperatura máxima do líquido: 35 °C
- ph do líquido: 6 - 8
- Quantidade máxima de areia do líquido: 40 gr/cm³
- Selo mecânico em grafite cerâmica buna
- Eixo em aço inox AISI 304

Obs.: Modelos monofásicos disponíveis nas construções com controlador interno e com controlador externo.
Certifique-se da sua necessidade.

Motor

- Protetor térmico
- Proteção contra poeira e água - IP68
- Maior vida útil - Classe de isolamento B



Bocal em aço inox
Permite o trabalho com água potável e irrigação agrícola. Representa uma durabilidade maior e baixo índice de manutenção se comparado ao bocal de latão.

Crivo da bomba
Permite uma quantidade máxima de 40gr/cm³ de areia na água.



Capacitor interno
Garante uma proteção contra danos por choque, vibrações etc. Além de ser visualmente melhor, facilita a instalação para o cliente.



Rotor centrífugo fechado em noryl

*Imagens meramente ilustrativas

		Altura Manométrica Total (mca)																			
		25	30	35	40	45	50	55	60	65	70	75	80								
Conjunto Monofásico	Conjunto Trifásico	Ø	Diâmetro da bomba (mm)	Nº de rotores	Potência		Vazão (m ³ /h)														P. Máx (mca)
					Modelo	Tensão (V)	Modelo	Tensão (V)	Recalque	Valor válido para altura de sucção a 0 metros											
Modelo	Tensão (V)	Modelo	Tensão (V)	Recalque	Diâmetro da bomba (mm)	Nº de rotores	kW	hp	25	30	35	40	45	50	55	60	65	70	75	80	P. Máx (mca)
5SCm4	127 ou 220	5SC4	220 ou 380	1 1/4"	127	4	1,1	1,5	7,2	6,7	6,2	5,6	5,0	4,3	3,6	2,4	1,2	-	-	-	68
5SCm5	220	5SC5	220 ou 380	1 1/4"	127	5	1,5	2	-	7,2	6,9	6,4	6,0	5,5	5,0	4,5	3,9	3,3	2,6	1,4	85

LINHA SUBMERSA



LINHA SUBMERSA SOLAR

3" CPIP - Submersa solar



Aplicações

· Ideal para locais onde a rede elétrica não está disponível ou não é confiável

- Poços artesanais*
- Residências
- Irrigações em chácaras
- Bebedouros de animais

*Água limpa e isenta de sólidos em suspensão

Diferenciais

- Corpo da motobomba em aço inox e recalque em bronze
- Controlador interno com função MPPT**
- Vedação com selo mecânico duplo

Bomba

- Corpo em aço inox
- Difusor em policarbonato e mancal superior em noryl
- Bocal de recalque e intermediário em bronze
- Indicada para água limpa com temperatura máx. de 35 °C
- Imersão máxima: 70 metros
- Comprimento do cabo: 2 metros
- pH do líquido: 6,5 - 8,5

Motor

- Corrente contínua sem escovas (ímã permanente)
- Corpo em aço inox
- Proteção contra poeira e água - IP68
- Refrigerado e lubrificado a óleo (grau alimentício)
- Enrolamento em cobre
- Duplo Selo Mecânico (externo e interno no motor)



*Placas solares não inclusas



**** MPPT (Maximum Power Point Tracking):**
Sistema eletrônico que rastreia o ponto de maior potência do sistema fotovoltaico e faz com que o equipamento obtenha um melhor aproveitamento da geração solar que incide das placas.

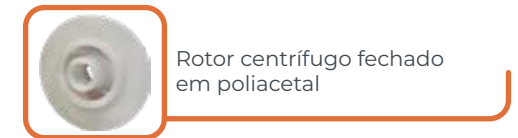

Rotor centrífugo fechado em poliacetal

*Imagens meramente ilustrativas

Modelo	Tensão (VDC)	Nº de placas fotovoltaicas	Potência mínima para cada placa (W)	Ø Recalque	Diâmetro da bomba (mm)	Nº de rotores	Potência do motor (kW)	Altura Manométrica Total (mca)																		P. Máx. (mca)
								Vazão (m³/h)																		
								Válido para altura de sucção de 0 metros																		
								0	5	10	15	20	25	30	35	40	45	50	55	60	65	70	80	90	95	
CPIP72-580-2.9-62-75	20 - 95	2 (Série)	450	1"	76	11	0,58	2,9	2,8	2,7	2,5	2,3	2,2	2	1,9	1,7	1,4	1,2	1	0,7	-	-	-	-	-	65
CPIP108-750-3.2-98-75	45-145	3 (Série)				17	0,75	3,2	3,1	3	2,9	2,8	2,7	2,6	2,5	2,3	2,2	2,1	1,9	1,7	1,5	1,3	0,9	0,5	0,3	98

- A faixa de tensão de entrada (VDC) deve ser considerado pela tensão (Vmp) da placa fotovoltaica.
- Para a sugestão de placa, utilizou-se como referência a tensão de placa de 42 VDC.

3" LNP - Submersa solar



Aplicações

· Ideal para locais onde a rede elétrica não está disponível ou não é confiável

- Poços artesanais*
- Residências
- Irrigações em chácaras
- Bebedouros de animais

*Água limpa e isenta de sólidos em suspensão

Diferenciais

- Corpo da motobomba e recalque aço inox
- Proteção contra sobrecorrente, fuga de corrente, falta de energia, sobretensão na entrada, subtensão na entrada e potência insuficiente

Bomba

- Corpo em aço inox
- Temperatura máxima do líquido: 35 °C
- Diâmetro mínimo do poço: 3"
- Teor de sólidos: ≤0,01% (tamanho das partículas ≤0,2 mm)
- Imersão máxima: 70 m
- Rotação nominal: 4400 rpm
- Cabo de alimentação: 2 m

Motor

- Corpo em aço inox
- Maior vida útil - Grau de isolamento F
- Proteção contra poeira e água - IP68
- Refrigerado e lubrificado a óleo (grau alimentício)



*Placas solares não inclusas

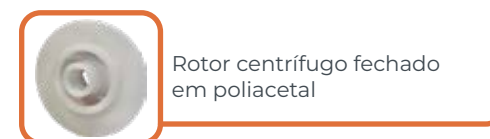

Rotor centrífugo fechado em poliacetal

*Imagens meramente ilustrativas

Modelo	Tensão de flutuação (VDC)	Tensão recomendada (VDC)	Nº de placas fotovoltaicas	Potência e tensão de cada placa	Recalque	Diâmetro da bomba (mm)	Nº de Rotores	Potência		Altura Manométrica Total (mca)																	P.Máx. (mca)
								kW	hp	Vazão (m³/h)																	
										Válido para altura de sucção em 0 mca																	
3LNP3.6-62-72-580	25-105	70-85	2	460~490W / 36Vmp	1"	75	10	0,58	0,8	3,6	3,5	3,3	3	2,8	2,8	2,6	2,4	2,1	1,9	1,6	0,6	-	-	-	-	62	
3LNP3.6-106-110-750	35 - 155	103-120	3	460~490W / 36Vmp	1"	75	17	0,75	1	3,6	3,51	3,43	3,34	3,26	3,16	3,06	2,96	2,86	2,76	2,64	2,39	2,1	1,77	1,36	0,81	106	

3" LDP - Submersa solar



Aplicações

· Ideal para locais onde a rede elétrica não está disponível ou não é confiável

- Poços artesanais*
- Residências
- Irrigações em chácaras
- Bebedouros de animais

*Água limpa e isenta de sólidos em suspensão

Diferenciais

- Corpo da motobomba e recalque aço inox
- Proteção contra trabalho a seco, sobretensão, sobrecarga e subtensão

Bomba

- Corpo em aço inox
- Indicada para água limpa com temperatura máx. de 40 °C
- Imersão máxima: 150 metros
- Comprimento do cabo: 2 metros

Motor

- Corrente contínua sem escovas (ímã permanente)
- Corpo em aço inox
- Proteção contra poeira e água - IP68
- Enrolamento em cobre



*Placas solares não inclusas



Painel de controle



Rotor centrífugo fechado em poliacetal

*Imagens meramente ilustrativas

Modelo	Tensão (VDC)	Nº de placas fotovoltaicas	Valores de potência e tensão para cada placa	Sucção x Recalque	Diâmetro da bomba (mm)	Nº de rotores	Potência		Altura Manométrica Total (mca)																			P.Máx. (mca)								
							kW	hp	Vazão (m³/h)																											
									Válido para altura de sucção de 0 mca																											
3LDP3.5-95-72-750	90 - 120	3 (Série)	450W - 34V	1.1/4"	75	13	0,75	1	0	5	10	15	20	25	30	35	40	45	50	55	60	65	70	80	90	100	110	120	130	140	150	160	170	95		
3LDP3.8-123-110-1100	110 - 150	4 (Série)	450W - 34V	1.1/4"		15	1,1	1,5	3,5	3,4	3,3	3,2	3,1	3	2,9	2,8	2,6	2,4	2,3	2	1,9	1,7	1,4	0,9	0,4	-	-	-	-	-	-	-	-	-	-	123
3LDP6-125-110-1500	110 - 150	4 (Série)	550W - 42V	1.1/2"		1,5	2	6	5,8	5,7	5,6	5,4	5,3	5,2	5	4,8	4,6	4,5	4,2	4	3,8	3,6	3,1	2,5	1,9	1,2	0,5	-	-	-	-	-	-	-	125	
3LDP3.8-180-110-1500	110 - 150	4 (Série)	550W - 42V	1.1/4"		22	1,5	2	3,8	3,7	3,6	3,6	3,5	3,5	3,4	3,4	3,3	3,2	3,2	3,1	3	2,9	2,8	2,7	2,5	2,3	2	1,8	1,5	1,3	1,02	0,7	0,4	180		



ACESSÓRIOS



TANQUE DE PRESSÃO

Horizontal 20 litros

Aplicações

- Sistemas de pressurização
- Automação de sistemas de pressurização em conjunto com o controlador de pressão

Características

- Pressão máxima: 80 mca
- Volume: 20 litros
- Temperatura máxima do líquido: 60°C
- Conexão: 3/4" em aço inox AISI 304
- Membrana de EPDM



TANQUE DE PRESSÃO

Vertical 24 litros

Aplicações

- Sistemas de pressurização
- Automação de sistemas de pressurização em conjunto com o controlador de pressão

Características

- Pressão máxima: 80 mca
- Volume: 24 litros
- Temperatura máxima do líquido: 60°C
- Conexão: 1" em aço inox AISI 304
- Membrana de EPDM



INJETOR 3"

Aplicações

- Captação de água em poços profundos em conjunto com a bomba injetora, em locais onde a altura de sucção é superior a 8 mca

Características

- Diâmetro externo de 70 mm
- Conexões: 1" x 3/4"
- Grande poder de sucção (até 45 metros)
- Venturi em alumínio SAE 323
- Corpo e filtro em alumínio SAE 323
- Bico e válvula de retenção em bronze



INJETOR 4"

Aplicações

- Captação de água em poços profundos em conjunto com a bomba injetora, em locais onde a altura de sucção é superior a 8 mca

Características

- Diâmetro externo de 93 mm
- Conexões: 1 1/4" x 1"
- Grande poder de sucção (até 45 metros)
- Venturi e bico em noryl
- Corpo e filtro em alumínio SAE 323
- Válvula de retenção em bronze



VÁLVULA DE RETENÇÃO

3/4" e 1"

Aplicações

- Poços ou cisternas como válvula de pé (sucção)
- Válvula de retenção na linha de recalque

Características

- Usada tanto na vertical quanto horizontal
- Tela em inox e corpo em bronze
- Opcional com rosca fêmea ou macho (1")



BOTÃO DE AR

Aplicações

- Acionamento da bomba de hidromassagem

Características

- Fácil instalação, não necessita de manutenção
- Acessório opcional e de reposição para banheiras e SPAs
- Proporciona conforto e segurança



FILTRO DE LINHA Y

3/4" e 1"

Aplicações

- Filtragem de partículas nos diversos tipos de fluídos, líquidos ou gasosos, em tubulações industriais e residenciais

Características

- Conexões: 3/4" ou 1" BSP
- Baixa resistência ao fluxo do fluído
- Tela de filtragem interna em inox e corpo em bronze



MANÔMETRO

Aplicações

- Medição de pressão em linhas pressurizadas de ar ou líquidos

Características

- Diâmetro do corpo 2"
- Conexão: 1/4" BSP
- Corpo em inox
- Fácil instalação, não necessitando de manutenção
- Pressão de trabalho: 0 - 10 BAR



BOIA DE NÍVEL

Características

- Tensão: 250V AC
- Frequência: 50Hz/60Hz
- Corrente nominal: 16 A
- Classe de proteção: IP68
- Temperatura máxima do líquido: 55°C
- Comprimento do cabo: 1,5 ou 3 metros
- Contato unipolar reversível: permite o controle de nível inferior ou superior



MICROSWITCH LSPA

Aplicações

- Utilizado em conjunto com o acessório botão de ar para realizar o acionamento pneumático de motobombas garantindo conforto e segurança para os seus usuários.



SELO MECÂNICO

12 mm tipo 10

Aplicações

· Utilizado como elemento de vedação nas motobombas de modelos: ACm37, Dim 0,5HP, AJm45S, XKJ600, XKJ-801IA, APm37, APm75, LKSm350 e PQ50E

Características

· Construído em grafite, cerâmica e buna



SELO MECÂNICO

14 mm tipo 10

Aplicações

· Utilizado como elemento de vedação nas motobombas modelos: ACm75, Dim 1,0 HP, AJm75, XKJ-900 e XKJ-1100

Características

· Construído em grafite, cerâmica e buna



KIT CONEXÃO LSPA

Aplicações

· Sucção e recalque das motobombas de hidromassagem dos modelos LSPA600, LSPA1100 e LSPA1300.

Características

· Conexão e porca em plástico ABS
· Anel "o-ring" em NBR



KIT CONEXÃO XKP

305/405

Aplicações

· Sucção e recalque das motobombas de piscina (modelos XKP305 e XKP405) e de hidromassagem (modelos LSPA600, LSPA1100 e LSPA1300)

Características

· Conexão e porca em plástico ABS
· Anel "o-ring" em NBR



KIT CONEXÃO XKP

0,5 até 2 cv

Aplicações

· Sucção e recalque das motobombas para piscina dos modelos XKP554, XKP804, XKP904, XKP1104, XKP1604 e XKP2204

Características

· Conexão e porca em plástico ABS
· Anel "o-ring" em NBR



CONTEÚDO INFORMATIVO

TABELA DE FIOS MOTORES MONOFÁSICOS

TENSÃO 110V	Distância do motor até o quadro de distribuição (m)								
	10	20	30	40	50	75	100	150	200
Potência do motor (HP)	Bitola do fio de cobre (mm ²)								
1/6 e 1/4	2,5	2,5	2,5	4,0	4,0	6,0	10	16	16
1/3 e 1/2	2,5	2,5	4,0	6,0	10	10	16	25	25
3/4 e 1,0	4,0	6,0	10	10	16	25	35	50	70
1,5	4,0	10	10	16	25	25	35	70	95
2,0	6,0	10	16	25	25	35	50	95	120
3,0	6,0	16	25	25	35	50	70	95	185

TENSÃO 220V	Distância do motor até o quadro de distribuição (m)								
	10	20	30	40	50	75	100	150	200
Potência do motor (HP)	Bitola do fio de cobre (mm ²)								
1/6 e 1/4	2,5	2,5	2,5	2,5	2,5	2,5	2,5	4,0	4,0
1/3 e 1/2	2,5	2,5	2,5	2,5	2,5	2,5	4,0	6,0	10
3/4 e 1,0	2,5	2,5	2,5	2,5	4,0	6,0	10	10	16
1,5	2,5	2,5	2,5	4,0	6,0	10	10	16	25
2,0			4,0						
3,0	4,0	4,0	4,0	6,0	10	16	16	25	35

TABELA DE FIOS MOTORES TRIFÁSICOS

TENSÃO 220V	Distância do motor até o quadro de distribuição (m)								
	10	20	30	40	50	75	100	150	200
Potência do motor (HP)	Bitola do fio de cobre (mm ²)								
1,0	2,5	2,5	2,5	2,5	2,5	2,5	2,5	4,0	6,0
1,5 e 2,0						4,0	6,0	10	10
3,0				4,0	4,0	6,0	10	16	16
4,0			6,0		10	16	25		
5,0			4,0	4,0	6,0	10	16	25	35
7,5	4,0	4,0	6,0	6,0	10	16	25	35	50
10,0	6,0	6,0		10	16				

TENSÃO 380V	Distância do motor até o quadro de distribuição (m)													
	10	20	30	40	50	75	100	150	200					
Potência do motor (HP)	Bitola do fio de cobre (mm ²)													
1,0	2,5	2,5	2,5	2,5	2,5	2,5	2,5	2,5	2,5					
1,5 e 2,0								4,0	4,0	6,0				
3,0									6,0	10				
4,0							4,0	6,0	10	16	16	25	35	50
5,0														
7,5	4,0	6,0	10	16	25	35	50							
10	4,0	4,0	4,0	4,0	4,0	6,0	10	16	16					

PERDA DE CARGA

Perda de carga é a perda de energia que ocorre com fluídos sob pressão em tubulações. Elas são causadas pelo atrito das partículas do fluído em contato com as paredes do tubo, além da turbulência/choque entre as partículas do fluído dentro do tubo, bem como pelos acessórios adicionais no sistema hidráulico, como válvulas, curvas e tês.

Os valores de perdas de carga de cada acessório, bem como das perdas de carga distribuída (pela rugosidade e pela turbulência) são fornecidas por tabelas e fórmulas matemáticas. Para facilitar o cálculo destes valores, fornecemos a tabela ao lado (perda de carga em tubulação - % PVC).

Bitola Vazão (m ³ /h)	3/4" (25 mm)	1" (32 mm)	1 1/4" (40 mm)	1 1/2" (50 mm)	2" (60 mm)	2 1/2" (75 mm)	3" (85 mm)	4" (110 mm)	5" (125 mm)
0,5	1,5	0,5	0,1	0,1	-	-	-	-	-
1,0	4,9	1,6	0,4	0,2	0,1	-	-	-	-
1,5	10,0	3,3	0,9	0,5	0,1	-	-	-	-
2,0	16,5	5,4	1,1	0,8	0,2	0,1	-	-	-
2,5	24,4	8,0	2,1	1,2	0,4	0,1	-	-	-
3,0	33,6	11,0	2,9	1,6	0,5	0,1	0,1	-	-
3,5	44,0	14,4	3,8	2,1	0,6	0,2	0,1	-	-
4,0	55,6	18,2	4,8	2,7	0,8	0,2	0,1	-	-
4,5	68,3	22,3	6,0	3,3	1,0	0,3	0,1	-	-
5,0	82,2	26,8	7,2	4,0	1,2	0,3	0,1	-	-
6,0	-	36,9	9,9	5,4	1,6	0,5	0,2	0,1	-
7,0	-	48,4	12,9	7,1	2,1	0,6	0,3	0,1	-
8,0	-	61,1	16,3	9,0	2,7	0,8	0,3	0,1	-
9,0	-	75,1	20,0	11,1	3,3	0,9	0,4	0,1	-
10,0	-	90,3	24,1	13,3	4,0	1,1	0,5	0,1	-
12,0	-	-	33,1	18,3	5,4	1,5	0,7	0,2	-
14,0	-	-	43,4	24,0	7,1	2,2	0,9	0,2	-
16,0	-	-	54,8	30,3	9,0	2,5	1,1	0,3	0,1
18,0	-	-	67,4	37,2	11,1	3,1	1,4	0,4	0,1
20,0	-	-	81,0	44,8	13,3	3,7	1,6	0,5	0,2
25,0	-	-	-	66,2	19,7	5,5	2,4	0,7	0,2
30,0	-	-	-	91,1	27,1	7,6	3,3	0,9	0,4
35,0	-	-	-	-	35,5	10,0	4,4	1,2	0,5
40,0	-	-	-	-	44,8	12,6	5,5	1,5	0,7
45,0	-	-	-	-	55,1	15,5	6,8	1,9	0,8
50,0	-	-	-	-	66,2	18,6	8,1	2,3	1,0
55,0	-	-	-	-	78,2	22,0	9,6	2,7	1,2
60,0	-	-	-	-	91,1	25,6	11,2	3,1	1,4
70,0	-	-	-	-	-	43,9	23,7	6,7	1,9
80,0	-	-	-	-	-	56,3	30,3	8,6	2,4
90,0	-	-	-	-	-	70,0	37,7	10,7	3,0
100,0	-	-	-	-	-	85,1	45,9	13,1	3,6
125,0	-	-	-	-	-	-	66,0	21,0	5,4
150,0	-	-	-	-	-	-	-	27,7	7,7

EXEMPLO DE DIMENSIONAMENTO

1. Dados da instalação (bomba de superfície)

- Altura de sucção: 4 metros
- Altura de recalque: 8 metros
- Comprimento total da tubulação (distância): 30 metros
- Vazão desejada: 3.000 l/h ou 3,0 m³/h
- Líquido bombeado: água limpa

Para fazer esse dimensionamento, a tubulação mínima em PVC indicada é de 1" (tabela de perda de carga). Na tabela de perda de carga, deve-se sempre que possível ter as perdas de carga acima da linha em azul. Isto serve para que a motobomba não venha a sofrer perda significativa no seu desempenho. Neste caso, a perda de carga é de 11%.

Calculando a altura manométrica total (AMT)

AMT = altura de sucção + altura de recalque + (distância x perda de carga)

$$AMT = 4 + 8 + (30 \times 11\%)$$

$$AMT = 12 + 3,3$$

$$AMT = 15,3 \text{ mca}$$

$$AMT = 15,3 + 10\%^1$$

$$AMT = 17 \text{ mca}$$

Com isto, basta escolher um produto que tenha 17 mca com 3,0 m³/h.

PRODUTO ESCOLHIDO: ACm37.

Este modelo é apenas uma opção. Pode-se optar por outros modelos que atendam a vazão e pressão.

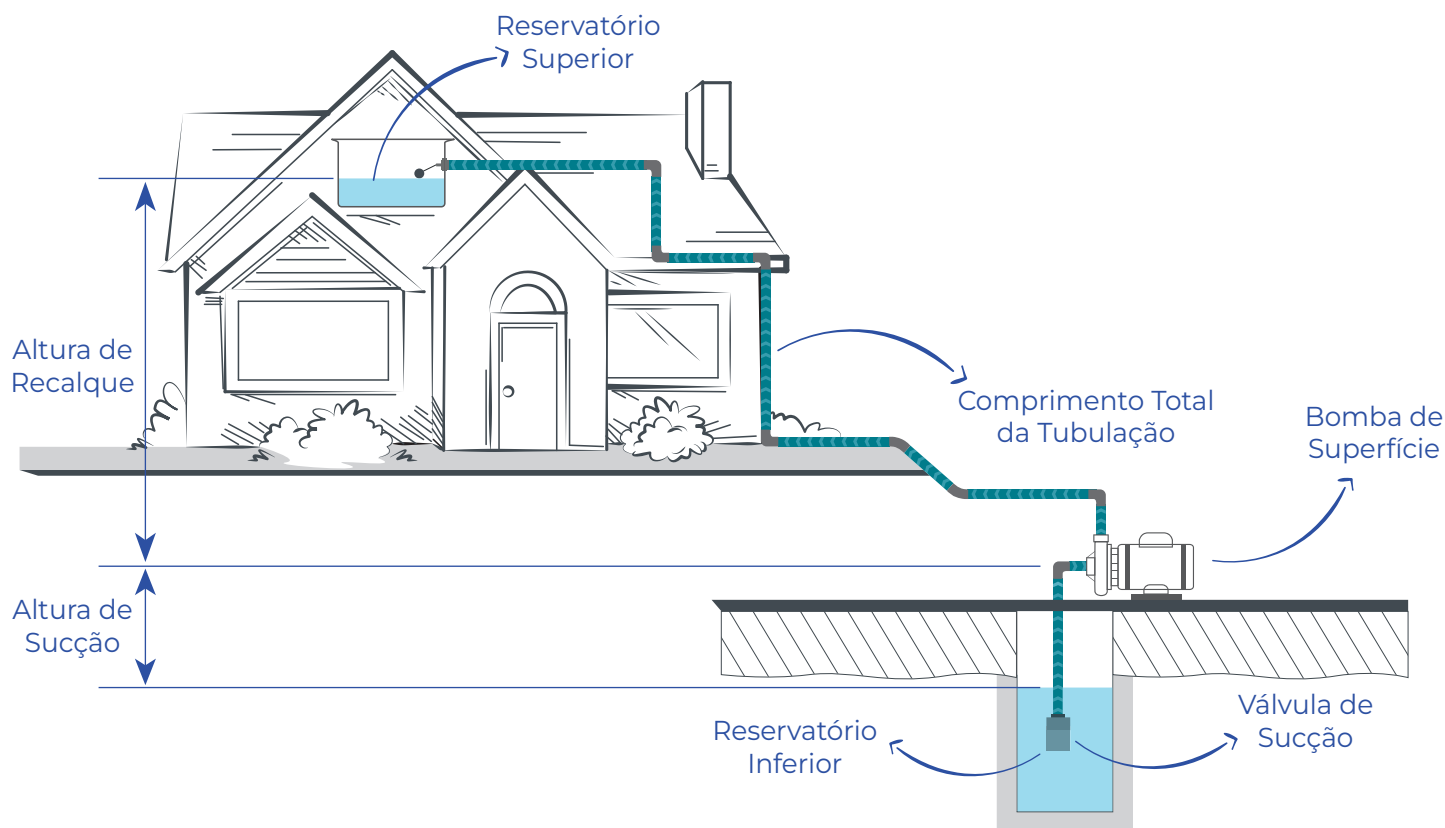

2. Dados da instalação (bomba submersa)

- Nível dinâmico: 25 metros
- Altura de recalque: 10 metros
- Comprimento total da tubulação (distância): 85 metros
- Vazão desejada: 2.000 l/h ou 2,0 m³/h
- Líquido bombeado: água limpa

Para fazer esse dimensionamento, a tubulação mínima em PVC indicada é de 1" (tabela de perda de carga). Na tabela de perda de carga, deve-se sempre que possível ter as perdas de carga acima da linha em azul. Isto serve para que a motobomba não venha a sofrer perda significativa no seu desempenho. Neste caso, a perda de carga é de 5,4%.

Calculando a altura manométrica total (AMT)

AMT = nível dinâmico + altura de recalque + (distância x perda de carga)

$$\text{AMT} = 25 + 10 + (85 \times 5,4\%)$$

$$\text{AMT} = 35 + 4,59$$

$$\text{AMT} = 39,59 \text{ mca}$$

$$\text{AMT} = 39,59 + 10\%^{1}$$

$$\text{AMT} = 45 \text{ mca}$$

Com isto, basta escolher um produto que tenha 45 mca com 2,0 m³/h.

PRODUTO ESCOLHIDO: 3SDIM 2/9.

Este modelo é apenas uma opção. Pode-se optar por outros modelos que atendam a vazão e pressão.

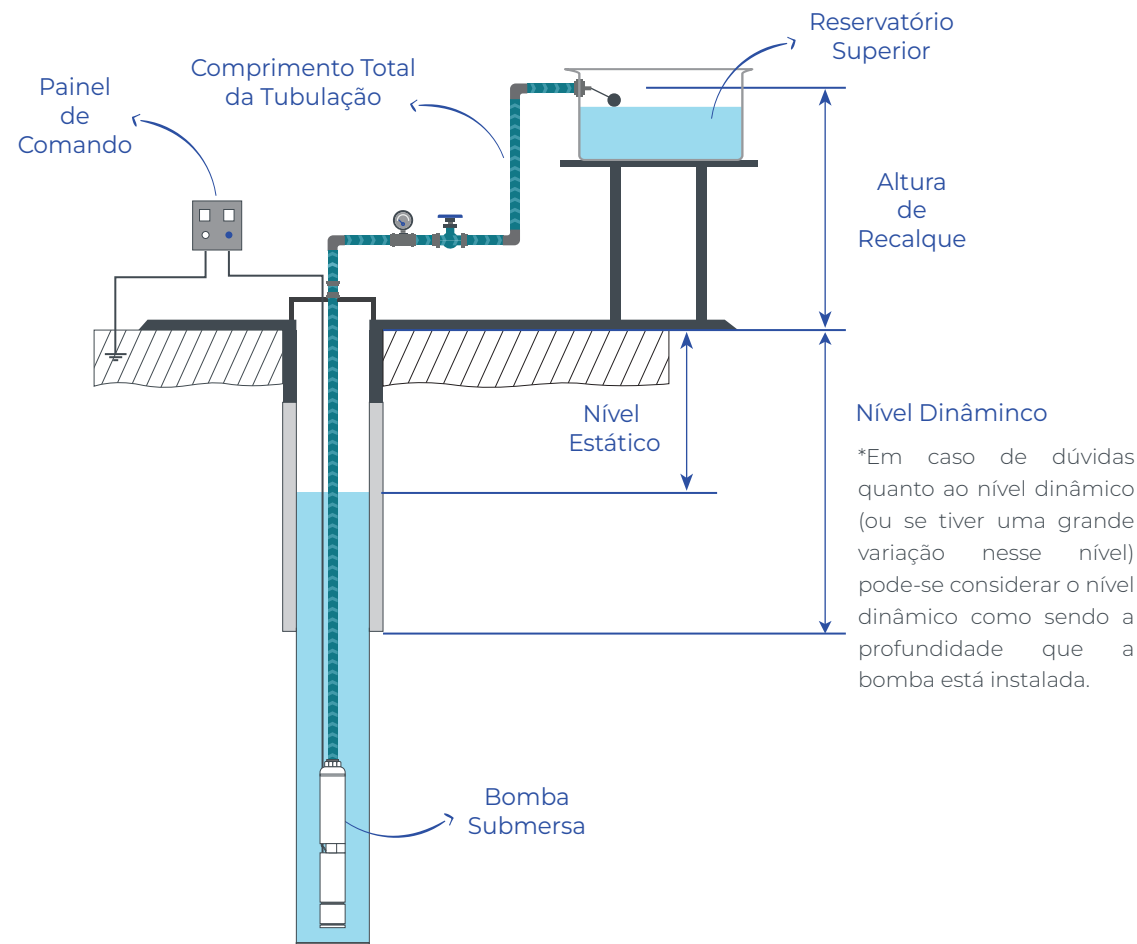

MEDIDAS E PESOS

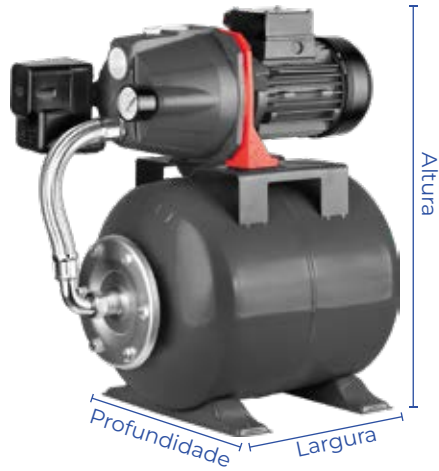

Modelo	Peso (kg)	Medidas embalagem (mm) LxAxP
XHSm1500	34,5	275x370x470
XHSm2000	36,5	275x370x470
LGP20C	21,5	475x390x425
LGP30C	23	515x390x447
ACm37	8,8	185x239x290
ACm37 - Inox	8,8	185x239x290
ACm75	13,4	340x188x237
ACm75 - Inox	13,4	340x188x237
AC75	13,4	340x188x237
ACm150	22	265x324x425
AC150	22	265x324x425
ACm150B2	20,7	255x285x415
AC150B2	20,7	255x285x415
2ACm150H	27	255x300x445
2AC150H	27	255x300x445
AC220CH2	39,1	304x372x507
AC400C2	57,5	328x383x562
AC550C2	55,5	328x383x562
AJm-150	25,4	225x259x572
AJm45S	6,7	180x220x350
AJm75S	10,1	228x257x420
XKJ - 600	8,81	382x197x262
XKJ - 900	10,76	419x261x207
XKJ - 1100	11,93	419x257x202
XKJ-801IA	16,2	300x523x480
APm37	5,85	158x174x283
APm75	10,6	190x210x335

Modelo	Peso (kg)	Medidas embalagem (mm) LxAxP
LKSm350A	8,6	195x290x285
WC600A	9,6	495x215x370
PQ50E-1	7,4	270x180x245
LSPA600	6,2	170x190x348
LSPA1100	9,2	162x192x364
LSPA1300	9,9	162x192x364
XKP305	6,7	190x215x435
XKP405	6,9	190x215x435
XKP554A	10,1	205x290x605
XKP804A	11	205x290x605
XKP904A	11,6	205x290x605
XKP1104A	12,1	205x290x605
XKP1604A	15,9	230x290x645
XKP2204A	17,9	230x290x645
LSWm100CA	13	236x490x312
LSWm200CA	17,2	236x490x312
LSEV412	17,2	200x270x441
LSEV422	17,2	200x270x441
LSEV432	17,2	200x270x440
LSEV442	17,2	200x270x440
LSTEP522	33,5	390x280x520
LSTEP1022	36	390x280x520
WQ12-10-1.1 ¹	22	500x200x245
WQ25-15-2.2 ²	30	620x250x310
XKS400-PW	4,8	161x211x357
XKS900S	10,8	195x470x250
XKS1100S	11	190x480x245

Modelo	Peso (kg)	Medidas embalagem (mm) LxAxP
STK50F	4,12	150x270x150
QDX1.5-15-0,37LA	7,5	224x180x392
QDX6-18-0,75LA	11,5	230x205x415
EBP500	4 kg	280x145x180
EB1000	7,7 kg	300x160x200
EPSM37L	5,8	285x175x235
EPSM75L	3,9	290x190x170
EKJ-600	10	395x190x215
EKJ-900	12,9	405x190x215
EKJ-1100	14,4	405x190x215
EJM45SL	6,8	415x195x215
EJM75SL	10	430x205x225
EPR1200	2,5	145x165x140
EPR3000	4,6	145x165x140
CQm-25P	3,9	295x180x255
CQm-30P	4,3	255x185x150
FPL-200	4,78	320x410x320
FPL-300	5,2	320x540x320
FPL-400	7,8	400x610x400
FPL-500	8,4	490x680x490
FPL-600	13	590x760x590
EPR 1200	2,5	165x145x140
EPR 3000	4,6	165x145x140
15LLP1.5-28SM	4,7	306x220x272
WHB-15P	6,4	200x300x265
WHB-25P	7,8	205x326x275
CHW1.5-25DC	9,4	250x430x395

Modelo	Peso (kg)	Medidas embalagem (mm) LxAxP
CHW4-30DC	9,7	250x430x395
H2-32E	6,3	185x250x365
CHM2-4ZHE	11,8	233x264x410
CPm130P	8	230x295x345
TEF-8V	2,7	210x325x210
TEF-24V	5,6	303x465x303
TEF-24H	5,9	300x340x460
TEF-35H	7	330x370x495
TEF-35VP	6,4	405x570x405
TEF-60VP	12,4	405x645x405
CPIP72-580-2.9-62-75	9	120x10x810
CPIP108-750-3.2-98-75	10	120x120x970
3LNP3.6-62-72-580	7,4	120x110x810
3LNP3.6-106-110-750	9,2	120x110x1020
3LDP3.5-95-72-750	10,8	240x135x1100
3LDP3.8-123-110-1100	10,4	240x135x1145
3LDP6-125-110-1500	12,7	240x135x1226
3LDP3.8-180-110-1500	11,7	240x135x1136
4SDS7-138-170-1500	12,4	190x130x1050
4SDS10-155-240-2200	13,5	140x235x1190
4SDS10-190-280-3000	13,9	140x235x1240
4SDS14-125-240-2200	13,3	140x235x1190
4SDS14-155-280-3000	13,6	140x235x1260
4SDS18-115-280-3000	13,2	140x235x1180
4SDS34-60-280-3000	13,9	140x235x1270

Conheça a nossa *linha industrial!*

Você sabia que também atuamos no *segmento de saneamento?*

(47) 99949-0129
FALE CONOSCO

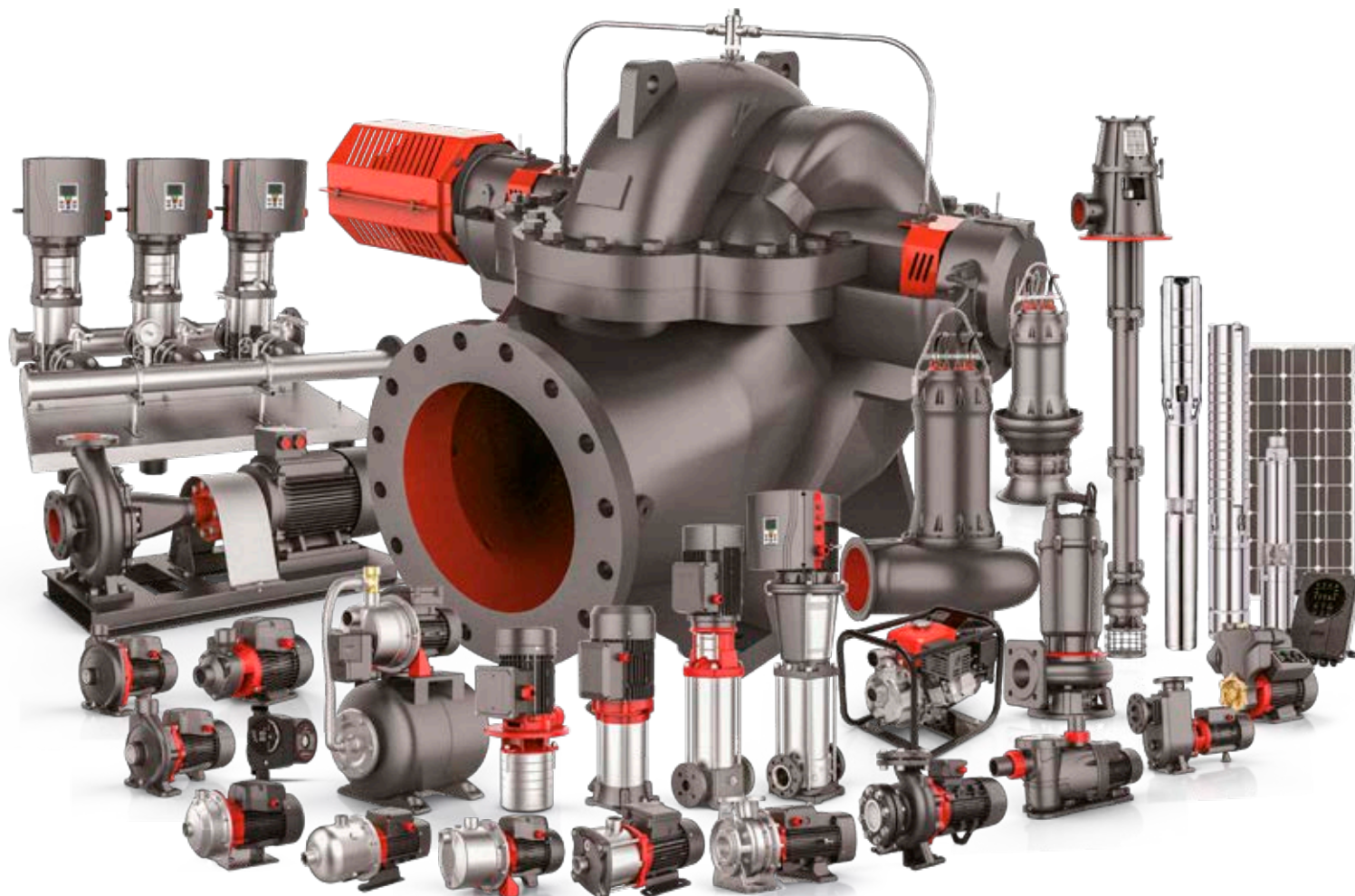

Escaneie o **QR Code** e
conheça o nosso **catálogo**.