

• VÍZSZINTES HULLÁM 1500 •

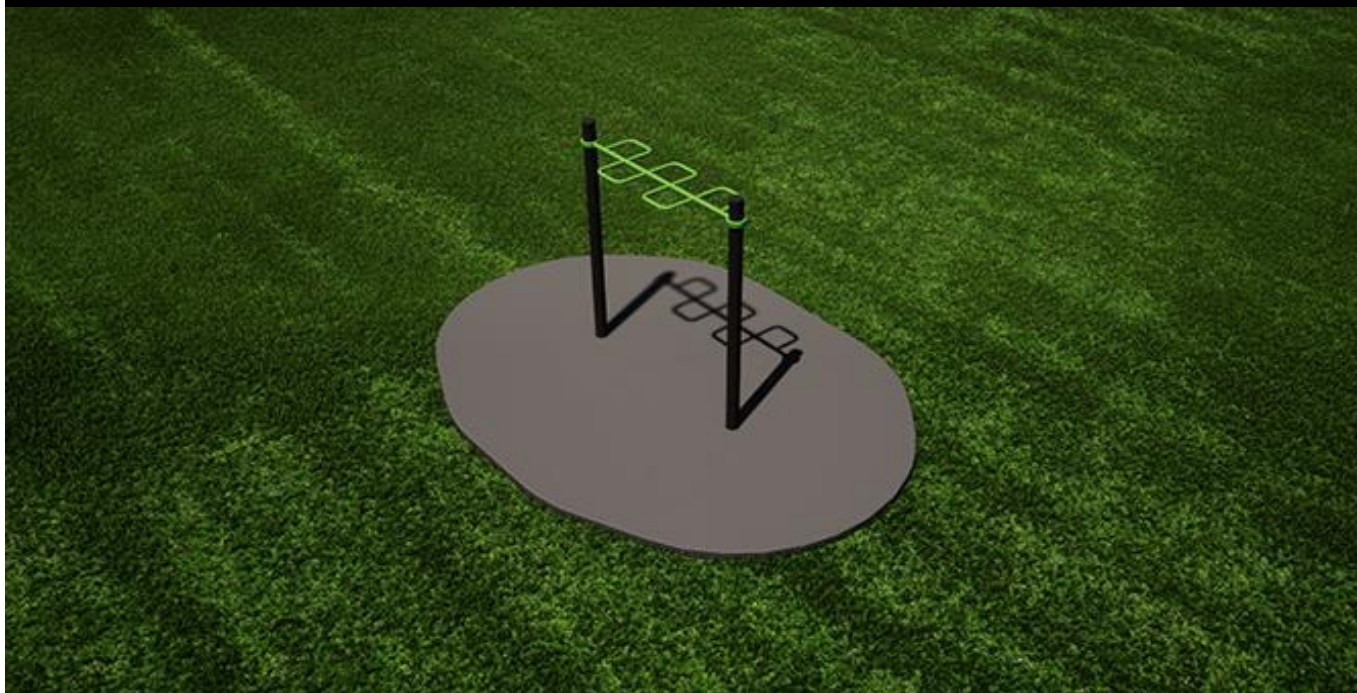

**Leírás**

A vízszintes hullám meghatározó kondieszköz a kültéri kondiparkokban, hiszen a dinamikus függeszkedés, és a különböző fogásnemekben és fogásszélességben történő húzózkodás elvégzésére alkalmas. A függeszkedés, mint a szabad testsúlyos edzés alapgyakorlata, egy egyszerű rúdon is elvégezhető, a vízszintes hullám viszont nagyobb mozgásteret biztosít a különböző edzéselemek kombinálásában, még élvezetesebbé, színesebbé teszi az edzést.

**Technikai információk**

<b>Termék kód</b>	1-1-032
<b>Tanusítvány</b>	EN 16630
<b>Szükséges alapterület</b>	12.8 m <sup>2</sup>
<b>Oszlop távolság</b>	1500 mm
<b>Magasság (min-max)</b>	2100 mm
<b>Kritikus Esési Magasság(HIC)</b>	1100 mm

**Oldalnézet**

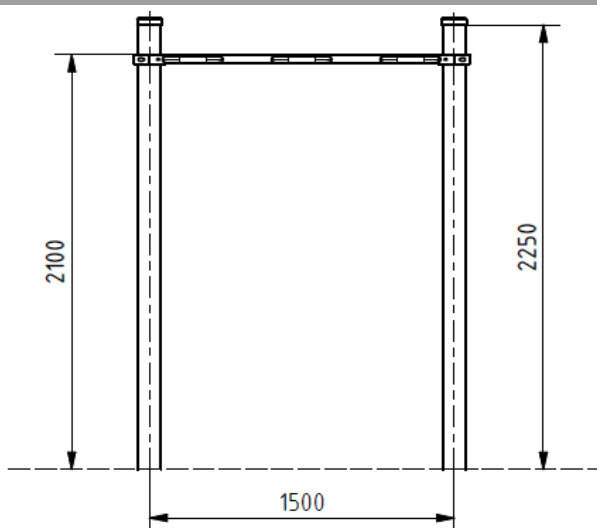

**Felülnézet**

