

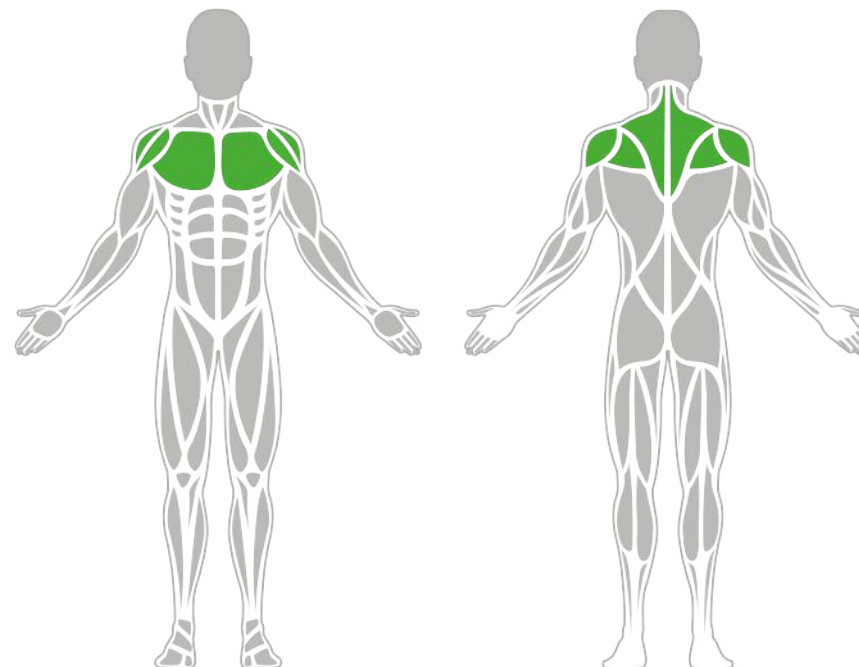

Izomcsoportok



Tai Chi Kerék

A BeStrong Tai Chi kültéri fitneszeszköze erősíti, fejleszti, és fokozza a karizmok hatékonyságát. Hozzájárul a karok, csuklók, könyökök és a kulcscsontok általános teljesítményének növeléséhez. A szabadtéri edzések nem csak a fizikai, hanem a mentális egészséget is pozitívan befolyásolják, miközben javítják a test általános koordinációját.

Tulajdonságok

Termék kód	1-1-316
Tanúsítvány	EN 16630
Korcsoport	14 + év
Kapacitás	2 fő
Max. terhelhetőség	130 kg
Típus	Rekreációs
Nehézségi fok	Könnyű

Oldalnézet

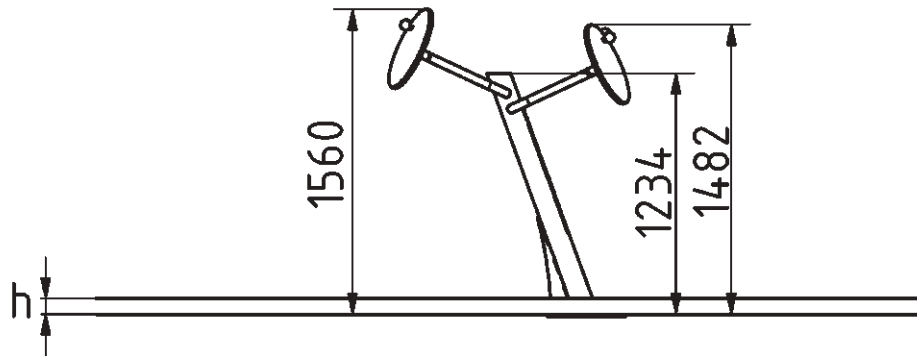

Felülnézet

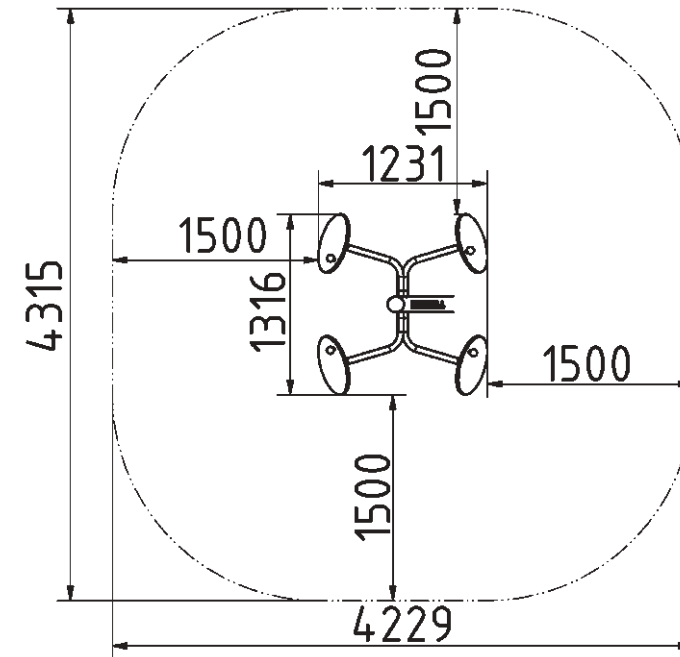

Telepítési információk

Telepítők száma (alapozás)	Legalább 2 fő
Telepítési idő (alapozás)	45-90 perc
Telepítők száma (szerelés)	Legalább 2 fő
Telepítési idő (szerelés)	90-120 perc
Kiemelt föld mennyisége	0,5 m ³
Felhasznált beton mennyisége	0,5 m ³
Alaptest mérete (sz x h x m)	0,8 x 0,8 x 0,8 m
Lefogatósi lehetőségek	Felületre vagy bebetonozva
A kombinált szerkezeteknél a szükséges beton mennyisége változó.	

Technikai információk

Biztonsági zóna	1,5 méter sugarú körben
Súly	62 kg
Anyagminőség	S235
Kritikus esési magasság	-
Színválaszték	
További színválasztékért érdeklődjön értékesítőinknél.	

Garancia

Szerkezet	25-15 év
Acél	5-10 év
Festés	2 év
Műanyag	5-10 év
Gumi	3 év
Mozgó alkatrészek	2 év
Részletes információk a garanciaalapon.	

Anyag Tulajdonságok

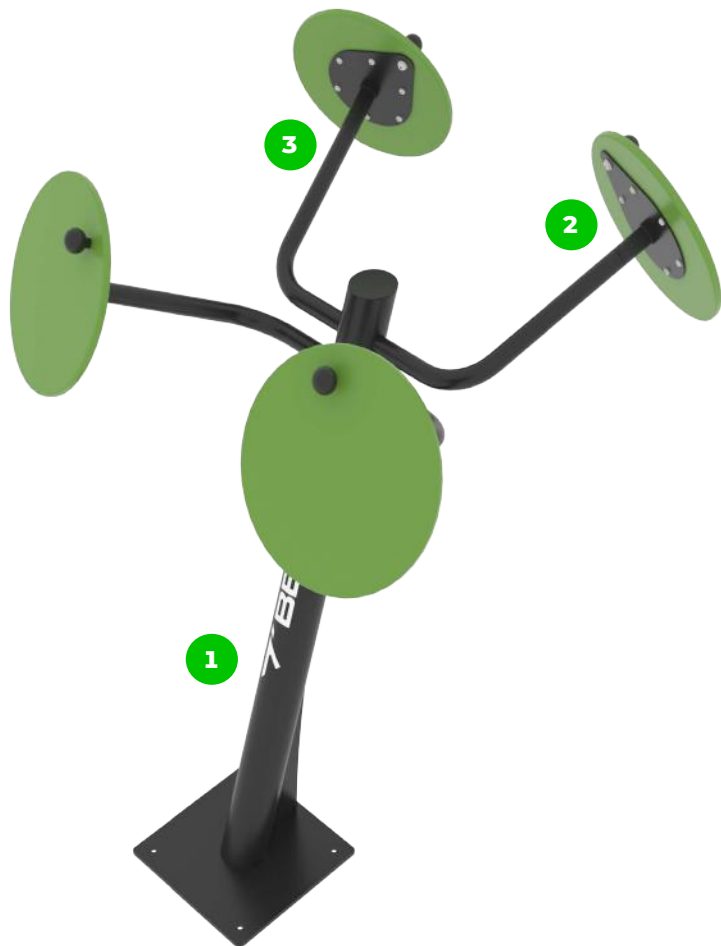

Az eszköz minőségi S235 acélból készült, amely szem-cseszítő eljárással lett tisztítva. Korrozó ellen időtálló porfestett bevonattal van ellátva. A még nagyobb védelem érdekében horganyzott felülettel is kérhető!

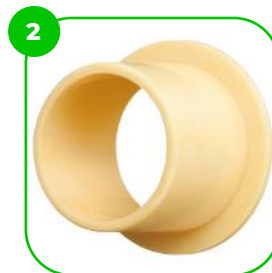

Az eszköz kompozit csapágyakkal felszerelve, amelyek ellenállnak az időjárás viszontagságainak. A csapágy rendszeres karbantartást nem igényel.



Az összekötő elemek vandálbiztos rozsdamentes acél csavarokkal, anyák segítségével vannak összekötve.

BESTSTRONG

 [beststronghungary](#)  [beststronghungary](#)  [beststrong.com](#)  hello@beststrong.com

