



Entrevista socio

Juan P. Gago Borrero

Martes con...

Centro de Transportes de
Coslada/ Aeropuerto Josep
Tarradellas

Noticias ADSI

Nuevo patrocinador

Junta Directiva

Presidente

Eduard Zamora

Vicepresidenta

Elvira Márquez

Secretario

David Sanmartín

Tesorero

Emilio Herrero

Vocales

Lourdes Castellsaguer

Francesc Chía

Joan Figuera

Isabel García

Oscar Molins

Míriam Pérez

Macarena Ramisa

Joan Roda

Jordi Silvestre

Oriol Verdura

En este número...

4

CARTA DEL PRESIDENTE

ADSI en la cena y entrega de premios de ADSP

XIV Jornada Seguridad en Casinos

26º Congreso AECOC 2023, de prevención de pérdida

Actualización de datos

5

OPINIÓN

8

ENTREVISTA A UN SOCIO

25

NUESTROS PATROCINADORES

F24

FERRIMAX

10

NOTICIAS ADSI

Condolencias

Martes con... Centro de Transportes de Coslada

Martes con... Aeropuerto Josep Tarradelles Barcelona

Nuevo patrocinador de ADSI: TARGET TECNOLOGÍA

Acuerdo de colaboración ADSI – ESERP

29

AGENDA DEL SECTOR

30

INTERESANTES...

La opinión manifestada por los autores de los artículos publicados a título personal que se publican en este medio informativo no necesariamente se corresponde con la de ADSI como Asociación.

Esta comunicación se le envía a partir de los datos de contacto que nos ha facilitado. Si desea cambiar su dirección de correo electrónico dirija su petición por correo postal a "ADSI - Asociación de Directivos de Seguridad Integral", Gran Via de Les Corts Catalanes, 373 – 385, 4ª planta, local B2, Centro Comercial "Arenas de Barcelona", 08015 - Barcelona, o mediante e-mail a tesoreroadsi@adsi.pro

Si o no desea recibir nuestros mensajes informativos utilice los mismos medios, haciendo constar como asunto "DAR DE BAJA". Su petición será efectiva en un máximo de diez días hábiles.



Patrocinadores ADSI



Reto para el 2024

Comenzamos un nuevo año y lo iniciamos con los habituales y sinceros deseos de lo mejor para todos los actores del sector y de ADSI, socios, patrocinadores y amigos, así como para sus familias y equipos, en representación de la Junta Directiva de ADSI.

Y ya que he mencionado "equipos", reconocer la dedicación de los integrantes del equipo de Junta Directiva de ADSI, a todos, que todos colaboran altruistamente en la tarea de desarrollar los objetivos específicos de nuestra asociación. De entre ellos, en especial al equipo directivo que lleva la coordinación de las diversas áreas de funcionamiento, que en este ejercicio 2024 hemos aprobado variar la estructura de las clásicas vocalías de ADSI, vigentes sin prácticamente cambios de función y nomenclatura desde hace muchísimos años.

Implantamos nueva organización en un momento álgido de ADSI, que alguien podría pensar que no haría falta si hemos logrado en los últimos años ser un referente del sector asociativo de los profesionales de la seguridad, de todos y cada uno de los que integran esa heterogeneidad que es ADSI, que acoge a profesionales de la seguridad privada, la pública, usuarios, prestatarios y demás actores de cualquiera de las ramas de la SEGURIDAD, en mayúsculas, como merece una labor tan importante como la que todos desarrollamos.

Lo hacemos para no acomodarnos en el éxito, aprovechando el mismo para remover nuestra estructura e intentar garantizar la continuidad del mismo, tratando de que todos contribuyamos desde la Junta Directiva, aportando desde las diversas parcelas en que los vocales puedan darnos lo mejor de sí mismos, de sus conocimientos, altísimos, y de su tiempo, escasísimo, pero motivando a que de sus agendas logren extraer lo necesario para mantener a ADSI en el candelerero. A final del ejercicio valoraremos si hemos acertado.

Pero para que ADSI pueda mantener su posicionamiento, para garantizar ese acierto a final del 2024, os necesitamos también a todos los demás integrantes de nuestro "equipo", ahora en sentido amplio de la palabra.

Me refiero a patrocinadores y amigos de nuestra asociación. Los primeros nos apoyan ya económicamente, los segundos lo hacen acompañándonos en las actividades y haciendo de portavoz de nuestras actividades y objetivos.

De ambos colectivos solicitamos otro importante apoyo: que nos ayudéis a mantener el ritmo y nivel de nuestras actividades mensuales, abriéndonos las puertas de vuestros clientes, proveedores o conocidos de vuestro sector, valorando objetivamente si celebrar nuestros exitosos "Martes con..." en sus instalaciones pudiera ser viable e interesante.

No queremos agotar nuestros contactos y al frenético ritmo que llevamos os aseguro que pronto puede ocurrir. Por ello necesitamos de vuestro apoyo.

También que nos trasladéis vuestras inquietudes sectoriales y profesionales, para que las hagamos visibles en los foros en los que trabajamos con las diversas administraciones, que os aseguramos están abiertas a recibir propuestas de mejora y valorarlas adecuadamente.

No dudéis en hacernos llegar vuestras propuestas al respecto de ambos aspectos.

Ese es nuestro reto para el 2024, un doble objetivo: consolidar el posicionamiento de ADSI y lograr que todos, Junta Directiva, Patrocinadores y amigos de ADSI, nos ayudéis en todo lo posible a seguir avanzando en positivo.

Los deseos se acostumbran a hacer en el brindis posterior a las campanadas del cambio de año, pero estamos seguros que, aunque os llegue este escrito unas semanas después, contribuiréis a la materialización de dichos deseos, de dichos retos de ADSI.

Un magnífico 2024 para todos!!! ■



Planes de autoprotección

por **Joan Roda**, Vocal de ADSI

Los planes de autoprotección y de emergencia en cualquier actividad industrial o de otro tipo, debe de tener un plan de emergencia homologado y aprobado por la autoridad competente.

Es la manera de hacer frente a las emergencias que pueden sobrevenir en todas las actividades.

Son riesgos intrínsecos que puede afectar a la actividad y conllevan riesgo para los trabajadores de la empresa, también al personal externo contratado.

El plan puede tener diferentes denominaciones; manual de emergencia, protocolo de emergencia, plan de autoprotección, evacuación...

Siempre siguiendo el Artículo 20 de dicha ley de Prevención de riesgos laborales.

La dirección debe tener un plan adecuado a su actividad y tamaño, así como tener un control de sus trabajadores internos y externos así como las posibles visitas, transportistas etc.

Por ello ante cualquier emergencia pueda adoptar las medidas, médicas, contraincendios para poder hacer una evacuación y concentración del personal, así como su recuento.

Se debe de desplegar todo el personal designado para poder desplegar el plan con todos los cometidos asignados dentro de él, es necesario que para que esto funcione correctamente hacer simulacros periódicos con el personal y también con las autoridades competentes: Bomberos, Policía, Guardia Urbana, Servicio de emergencias médicas, etc.



Una vez realizados estos simulacros se debe reunir todos los integrantes que están dentro de este plan y evaluar si todo ha salido bien y poner solución a los problemas surgidos para que en un caso real todo funcione correctamente.

Este personal encargado de dirigir el simulacro deberá poseer la formación adecuada para ello, así como la documentación actualizada en todo momento, así como todos los teléfonos megafonía, sirenas para poder dirigir el simulacro.

Para que la organización del simulacro funcione bien habrá previamente de haberlo planificado asignando roles a todos los intervinientes que dirigirán el mismo para que todo pueda desarrollarse de la mejor manera así como la rapidez en la evacuación.

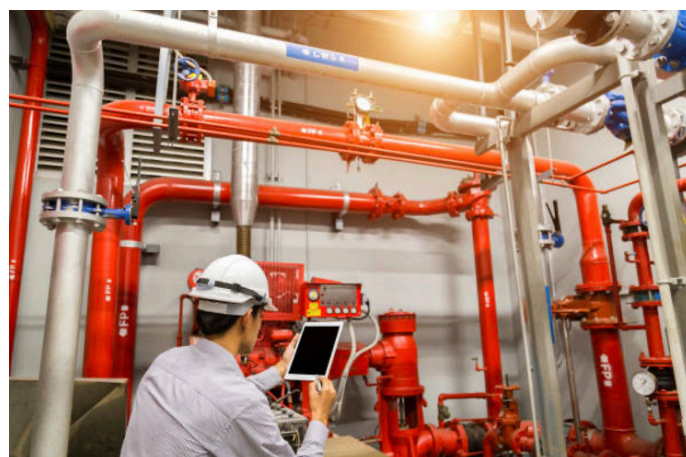

Los planes de autoprotección establecen más detalladamente el funcionamiento de nuestra actividad con nuestros riesgos que se concentran en nuestra industria, personal, y material dentro de nuestra industria, además de poner en conocimiento a protección civil del siniestro, y servicios de emergencia.

En función de nuestra actividad y el nivel de riesgo.

Los trabajadores deben tener conocimiento inmediato de lo que está sucediendo.

Se tiene que hacer una evacuación de los talleres, almacenes y oficinas afectadas.

La intervención debe ser muy rápida y coordinada para no tener daños sobre el personal y los bienes empresariales.

Dar aviso a los servicios de emergencia, así como a protección civil por si hay que dar avisos a los municipios aledaños en caso de que se vean afectados Contaminación atmosférica o pluvial.

En el caso de haber un accidente grave con producto químicos o contaminantes, se deberá tomar medidas adicionales para que no se vean afectados ríos o bien como hemos indicado anteriormente poblaciones cercanas.

Identificar los riesgos edificios, almacenes, depósitos de combustible etc.

Importante es evaluar el riesgo de incendio y los medios existentes así como evaluar el tiempo de respuesta de Bomberos o de los medios propios de extinción.

En las grandes industrias se dispone de servicio propio de bomberos o bien de equipos de trabajadores altamente formados para realizar esta función de primera intervención a la espera de la llegada de los servicios de bomberos profesionales.

También las industria disponen de detectores contra incendios y bienes con lo que se pueda intervenir desde el primer momento al ser detectado muy tempranamente además las construcciones actuales hay sectorizaciones y puertas antiincendio automáticas, así como chimeneas para la evacuación del humo.



Los planes deben tener marcadas las salidas de emergencia así como el recorrido para llegar a ellas para nuestra salida y evacuación en caso de la emergencia descrita para acceder a la salida y llegar a un punto de encuentro donde se debe efectuar el recuento del personal y saber que todos estamos a salvo.

También puede ser que no se tenga que evacuar el edificio o almacén y se tenga que hacer un confinamiento preventivo.

Para todo esto y como hemos comentado anteriormente tiene que haberse elaborado y tener el plan siempre actualizado, haber hecho con el personal la correspondiente formación y los simulacros descritos.

La señalización de los pasillos y salidas

El mantenimiento correcto de los sistemas de extinción, sirenas, megafonía etc.

La puesta al día del plan obras, modificaciones en las naves, pasillos, oficinas y de toda la actividad

Los simulacros deben hacerse periódicamente si hay turnos o cambio de personal y por edificios y otros lugares,

Así mismo se debe revisar las fichas de actuación si hay cambios o modificaciones en la actividad.

También se debe disponer de un histórico de los incidentes que puedan haber ocurrido anteriormente y tratar de solucionar estos problemas para que no puedan volver a suceder.

Para que el plan pueda funcionar debe elaborar un equipo de dirección del plan.

Director del Plan de autoprotección que será el firmante del plan y responsable del mismo

Jefe de la emergencia que es el responsable de su activación y declarar la situación de emergencia notificando a las autoridades de protección civil, Bomberos, etc, así como al personal y tomar las decisiones para reducir el impacto del siniestro.

Técnico competente que dictamina los aspectos de la autoprotección y los riesgos.

Equipo de emergencias que es el equipo de actuación, primeros auxilios, comunicación, evacuación cada uno en sus funciones dependiendo de la dimensiones.

El personal de nuestra empresa debe colaborar así como participar en los planes de autoprotección así como el equipo designado como de emergencias.

Equipo de primera intervención este debe de tener formación mínima para identificar el riesgo y avisar en caso de siniestro de primera intervención en conatos de incendio, evacuación y primeros auxilios.

Equipo de segunda intervención equipo de intervención avanzado este debe de tener una formación de

identificación de riesgos a la actividad, edificios, instalaciones deben de poder dar instrucciones y saber los procedimientos de emergencia complementándose con sus EPI.

Los miembros del equipo de intervención deberán ser Bomberos de empresa o bien deberán saber utilizar las mangas de Bie, extintores y deberán haber efectuado cursillos sobre el tema de incendios, de primera intervención o de segunda, o bien ser Bomberos de empresa.

Todos los integrantes del equipo de emergencia deberán tener formación de comunicaciones.

El plan de emergencia deberá ser conocido por todo el personal de la empresa mediante documentos que bien impreso o en online puedan llegar a ellos y también después cuando se realicen los pertinentes simulacros de evacuación.

Las persona externas, visitas, etc deberán estar informados sobre este plan de autoprotección mediante información, planos, carteles, las ubicación en cada momento con instrucciones en la paredes y pasillos de todos los edificios.

Los simulacros que realicemos deberán ser los más reales posibles para poder evaluar posteriormente lo que ha fallado y revertido y solucionarlo. ■



Juan Pedro Gago Borrero

Director de Seguridad de DEUTSCHE BANK

¿En qué campos de la seguridad se centra tu día a día y que función desempeñas?

Actualmente me centro en seguridad física, prevención de riesgos laborales incluida la especialidad de medicina del trabajo, gestión de crisis y planes de continuidad.

¿Principales retos o proyectos relacionados con la seguridad en tu empresa?

Estamos finalizando el cambio de grado en los sistemas de intrusión y para los próximos dos años sustuiremos sistemas de CCTV con posibilidad de incluir la IA y mejorar la robustez del sistema de control de accesos.

¿Cuál es tu formación académica?

Graduado social diplomado y master de Seguridad Integral en la empresa por la UPM, director de Seguridad Privada, Técnico Superior con 3 especialidades de PRL.

¿Cómo accediste al mundo de la Seguridad y en que empresas/responsabilidades has ido avanzando desde entonces?

Mi primer contacto con el mundo de la seguridad fue en el servicio militar donde estuve de escolta del Almirante Jefe del Estado Mayor de la Armada, luego trabaje para Eulen como vigilante de seguridad, Laboratorios Abbott como director de seguridad, British American Tobacco para España y Portugal, IKEA para España y Portugal y actualmente en Deutsche Bank.

¿Cómo crees que ha evolucionado la Seguridad desde tus inicios hasta ahora?

Se ha profesionalizado más, se ha abierto el rango

de actividades de actuación: emergencias, incendios, prevención de riesgos laborales, seguros, calidad, medio ambiente, transporte de mercancías peligrosas, etc. Además, se ha pasado de una seguridad basada en las personas (vigilantes) a una seguridad basada en los sistemas.



¿Cómo ves la profesión de director de seguridad en el medio/largo plazo, qué cambiarías de la misma y como crees que evolucionará?

Disminución de los riesgos de seguridad física tradicionales y un mayor aumento de los ciber riesgos. Sin embargo, en estos últimos, también sigue habiendo una carga importante de seguridad física puesto que detrás de las amenazas hay siempre personas que las crean y afectan o se valen de hardware, que es parte física. Creo que la tendencia es a dar un servicio de seguridad más integral en la empresa y que se trabaje codo con codo con el negocio.

¿Exigirías Departamento de Seguridad a las empresas en función del nº de empleados, nº de centros de trabajo, nº de ocupantes, de sus riesgos específicos, etc., o consideras que debe ser de libre creación en todo caso?

En general considero que las empresas son suficientemente inteligentes como para incorporar este tipo de profesionales en sus plantillas dado que las amenazas y riesgos están ahí. Sin embargo, si es cierto que hay determinadas empresas y servicios que son



estratégicas para el país y que su incorrecta gestión puede afectar a muchos ciudadanos, otros sectores de actividad e incluso al país en general. Este tipo de empresas si creo que tienen que estar reguladas y deberían tener normativa que les indique los mínimos exigidos. A futuro veo también que debido a problemas presupuestarios del estado las FSE se apoyen cada vez más en la seguridad privada y se vuelvan más exigentes en cuanto a los requisitos mínimos que deban cumplir las empresas.

¿Te parece correcto disponer de dos vías formativas tan diferenciadas para obtener la habilitación como Director de Seguridad (curso de habilitación TIP de un año, o grado universitario de 4 años) y que cambiarías?

Esta solución me parecía adecuada en un principio, durante el proceso de cambio, pero a futuro se debería clarificar en una sola solución y la vía universitaria me parece la más correcta.

¿En la formación para ejercer como director de Seguridad, que materias o aspectos deberían potenciarse, que no se traten en profundidad ahora?

Creo que debería aumentarse la carga formativa en la parte tecnológica y al menos facilitar nociones básicas en materias como prevención de riesgos laborales, normas ISO y similares, seguros, medio ambiente, calidad y seguridad de productos, transporte de mercancías peligrosas, incendios, emergencias, gestión de crisis, etc.

¿Ventajas de integrarse en una asociación de profesionales de la seguridad?

Compartir información y poder aprender unos de otros y aumentar la red de contactos fundamentalmente.

¿Qué te ha llevado a afiliarte a ADSI en concreto?

Las reuniones interesantes que hacéis fomentando a la divulgación de la seguridad en diferentes sectores y también la parte de las relaciones personales.

¿Qué debe mejorar ADSI en relación con la prestación a sus asociados?

Dado que me apunto ahora y que no he estado involucrado directamente con vosotros, no tengo información para daros una opinión.

¿Cómo podría incrementarse la colaboración entre directores de seguridad de ámbitos/sectores/empresas diferentes de nuestro país?

Aumentando las relaciones personales y poder compartir y visualizar el día a día y riesgos a los que se enfrentan los compañeros en sus sectores de actividad.

En un mundo cada vez más globalizado, ¿algún país a destacar en gestión de la seguridad y cómo mejorarías el intercambio de experiencias y conocimiento entre países?

Como países a destacar en el mundo de la seguridad probablemente en primer lugar a Israel y en segundo lugar a EEUU. Para mejorar el intercambio de experiencias y conocimiento entre países fomentaría las relaciones personales, desde hace años se han creado foros de reunión, de debate y de redacción de normas de amplia aplicación y que han venido a ayudar en este aspecto. En mi opinión mientras todo esto se quede a nivel profesional funcionará correctamente dado que los intereses son comunes, el problema es cuando en esto intervienen los estados y gobiernos, dado que ellos ya tienen otros intereses que no son sólo la seguridad. ■

 Un hobby: Los deportes

 Un libro: Las aventuras de Tom Sawyer

 Una canción: En este contexto. Pacto entre caballeros de J.Sabina

 Un lugar para desconectar: Sanabria

 Un momento de la historia: El descubrimiento de América y la exploración de nuevos territorios



ADSI expresa sus condolencias ante el fallecimiento de Jordi Jardí

PESAR EN ADSI y EN TODO EL SECTOR DE LA SEGURIDAD POR EL FALLECIMIENTO DE JORDI JARDÍ.

La Junta Directiva de ADSI y todo el colectivo de la seguridad del país, lamenta profundamente la pérdida de Jordi Jardí, ex-Director General de Administración de Seguridad del Departamento de Interior de la Generalitat de Catalunya entre 2015-2021.

Quienes tuvimos la ocasión de compartir momentos con Jordi Jardí, conocíamos bien su valor. Una persona firme, honesta y comprometida con el entorno de la seguridad privada.

ADSI hace llegar a su familia, todo su apoyo y fuerzas para superar este difícil momento.

Descanse en Paz.



Martes con... 7 de Noviembre

CTC: Centro de Transportes de Coslada, en Madrid

En la tarde del pasado **martes con... 7 de noviembre**, se celebró en el CTC. Centro de Transportes de Coslada, en Madrid. La actividad programada por ADSI, para la Seguridad en el sector del Transporte y Logística.

El CTC como sociedad pública, participada por la Comunidad de Madrid, la Cámara Oficial de Comercio e Industria de Madrid y el Ayuntamiento de Coslada, tiene por objeto; la promoción y comercialización de espacios logísticos, la gestión de los servicios del centro y el arrendamiento, cesión o gestión de activos propios.

En los más de 500.000 m2 con los que cuenta para naves de transporte y logística y zonas de carga y descarga, se añaden otros para; estaciones de servicio, talleres, oficinas y restauración.

Una vez recibido los asistentes en las oficinas del Centro de Transportes, se dio inicio al evento, donde, dos de las empresas ubicadas en este Centro, CTT y TDN, participaron en la jornada, a través de sus Departamentos de Seguridad.

En el caso de CTT, su Director de Seguridad Carlos García Humanes, nos brindó la oportunidad de conocer de primera mano, el interior de una nave de transporte. Explicando los procesos operativos, viendo desde distintas localizaciones de la nave diferentes dispositivos, como: Escáneres que leen los códigos de barras de las etiquetas, además de ubicar cada paquete. Las básculas que pesan y las cintas de clasificación de paquetería, así como, el proceso de clasificación automático de sobres.

Estos procesos operativos, se complementan con los procesos de control y seguridad que monitorizan en todo momento su trazabilidad.

Para ello se cuenta con sistemas de CCTV, que permiten visualizar en todo momento por donde pasa un paquete, siendo de vital importancia la trazabilidad, mediante lectura de los códigos de barra, uniendo así imagen del paquete y ubicación del mismo, pudiendo así comprobar su estado.



Además también vimos las medidas de seguridad física, para proteger las distintas zonas sensibles del almacén, así como sus accesos, ya sea muelles de carga o de personal y perímetros.

Finalizada la visita en CTT, regresamos a la zona de oficinas del Centro de Transportes. Una vez allí, ya por parte de TDN, su Director de Seguridad David Corrales del Pecho, llevó a cabo una ponencia sobre el Departamento de Seguridad de TDN. En ella compartió como está estructurado el Dpto. Las funciones en la gestión que desempeña su Director y las relaciones con FFCCSS, otros Dptos. De Seguridad y asociaciones.

La gestión de la seguridad, en este caso siguió el siguiente enfoque: QUE gestionar, plasmándolo en una Política de Seguridad. COMO, mediante Procedimientos, Operativas y Anexos. CON QUE, medios o capacidades se cuenta. Para lo cual, la realización de Inventarios es fundamental, ya sean de instalaciones, sistemas, dispositivos, mantenimientos, proveedores. CONTRA QUE, llevando a cabo un Análisis de Riesgos con una metodología clara, la cual pudimos ver ejemplo en un AMFE (Análisis Modal de Fallos y Efectos).

También la realización de Seguimientos de Paquetería es crucial, para analizar las causas de las incidencias que se



producen, así como la Geolocalización y Trazabilidad, tanto de las flotas de vehículos, como de los propios paquetes. **QUE RESULTADO**, para lo cual hay que contar con indicadores (KPIs), que midan las distintas variables a analizar y sea posible cuantificar si la adecuación de las medidas implantadas funcionan. **COMO MEJORO**, mediante la realización de auditorías, que identifiquen puntos de mejora y planes concretos para ello.

También pudimos ver algún caso de colaboración con Guardia Civil, que conllevó la detención de un grupo de personas dedicada al robo de naves de transporte, que junto con el video acerca de los denominados SURFEROS, robos de camiones en marcha, constató que la colaboración con FFCCSS, mediante oficiales de enlace con los Departamentos de Seguridad, es vital para dar una respuesta ágil y conjunta, que aporte buenos resultados a la lucha contra los delitos en el sector.

Finalizada esta ponencia, continuó el acto con la Asociación TAPA (Transported Asset Protection Association), a través de Filipe Joel Marques de Almeida. Regional Lead Portugal & Spain en TAPA-EMEA y Corporate Security & Loss Prevention en RANGEL Logistics Solutions.

En su presentación Filipe, dio a conocer los objetivos de la Asociación y las ventajas de pertenecer a la misma, como fuente de inteligencia focalizada en el sector. La existencia de la plataforma de la Asociación donde se recopilan los incidentes de robos de camiones en ruta.

Dicha plataforma también cuenta con la ubicación de zonas seguras de parking, algo muy relevante a la hora de planificar una ruta de largo recorrido, para mercancía de alto valor.



Además TAPA cuenta con varios estándares de seguridad, para naves FSR, para camiones y rutas TSR, así como para zonas de aparcamiento PSR. Siendo un referente en el sector.

Esta implementación de estándares, no sólo pueden aportar mayor nivel de seguridad y control a las organizaciones, si no que puede servir de factor diferenciador entre los operadores de transporte de cara a acceder, con mayores garantías de éxito, a licitaciones con clientes.

Finalizadas las exposiciones, se abrió un turno de preguntas y debate que enriqueció el acto, al asistir al mismo profesionales del sector y complementar con puntos de vista más amplios, los ya expuestos y otros nuevos añadidos.

Finalizamos la jornada con un cocktail en compañía de todos los asistentes que nos acompañaron (Socios, Patrocinadores y Amigos de ADSI). ■

David Corrales del Pecho
Director de Seguridad de TDN



Martes con... 14 de Noviembre

Aeropuerto Josep Tarradellas Barcelona-El Prat. Seguridad Aeroportuaria

El pasado 14 de noviembre, Socios, Patrocinadores y amigos de ADSI tuvimos la oportunidad de reunirnos nuevamente en Barcelona para asistir al "Martes con..." que se llevó a cabo con el título de "La gestión de la seguridad en el Aeropuerto Josep Tarradellas Barcelona-El Prat". En esta ocasión el lugar de celebración fue el Business Center Manager de la T1 del mismo aeropuerto.

La apertura de la sesión corrió a cargo de Eduard Zamora, presidente de ADSI que tras agradecer la presencia a los asistentes y la disponibilidad del ponente, dio paso a las explicaciones de Francesc Folch, Jefe de la División de Seguridad Aeroportuaria del aeropuerto de El Prat. Asimismo, Eduard Zamora agradeció, al finalizar la ponencia, la generosidad de Francesc Folch al compartir su conocimiento, y le entregó un obsequio de reconocimiento en nombre de ADSI.

Francesc Folch, en su condición de responsable de la seguridad aeroportuaria, es el interlocutor con las fuerzas de seguridad y coordina todos los cuerpos y sus recursos. Esta coordinación se lleva a cabo a través de un Comité de Seguridad donde se aprueban los procedimientos de seguridad, siempre basados o impulsados por reglamentos europeos y nacionales relacionados con la seguridad aérea.

Las fuerzas de seguridad se reparten las responsabilidades de la siguiente manera:

El cuerpo de Mossos d'Esquadra está destinado a la zona pública del recinto aeroportuario, el cuerpo de la Guardia Civil se responsabiliza de la zona aérea, la zona más crítica y comprometida, y finalmente el Cuerpo Nacional de Policía tiene su responsabilidad focalizada en el control de fronteras, incluyendo el control de pasaportes.

Por último, la Agencia Tributaria es responsable del control fiscal, indispensable en un aeropuerto.



Conocimos asimismo la importancia del Plan Nacional de Seguridad, en el que AESA establece el marco preciso de realización de controles y procedimientos. Nada queda al azar, ni nada es aleatorio, aunque a veces nos lo pueda parecer. La frecuencia y el modo de realización quedan reflejados en el plan, y en función del momento se aplican con mayor o menor intensidad.

Como probablemente podíamos intuir, los atentados del 11-S en New York lo cambiaron todo. A partir de ese momento, se modificó la normativa, convirtiéndose en mucho más estricta tanto para empleados como para pasajeros. De esa época son la introducción de los detectores de trazas de partículas o las restricciones en el transporte de líquidos en cabina.

Un aeropuerto es como una ciudad y diariamente hay numerosos incidentes que afectan a la seguridad que deben ser gestionados. Por suerte, la mayoría no son ni detectados por los usuarios, pero algunos de ellos sí que tienen repercusión. Algunos ejemplos de ellos tienen que ver con la resonancia que tiene en sí el aeropuerto, y que es utilizada por algunos colectivos como altavoz a sus reivindicaciones. Es el caso de huelgas o manifestaciones como las de estudiantes, taxistas, empresas.



Algunas de estas huelgas son muy visibles y molestas, como las de personal de limpieza que añaden riesgos de incendio e higiénicos, o las huelgas de celo de los vigilantes de seguridad que provocan colas interminables. Otras provocan momentos de cierto riesgo como cuando se invade la pista con vehículos, escaleras, etc, que obligan a detener las operaciones de vuelo, o dificultades de gestión de despegues y aterrizajes como las de controladores aéreos

Otros incidentes puntuales, que en los últimos años han ocasionado distorsiones importantes que han requerido ser gestionadas por el equipo de seguridad del aeropuerto, han sido quiebra de compañías aéreas o erupciones volcánicas que impedían el vuelo en algunas zonas de Europa. En todos estos casos, la acumulación de pasajeros en las terminales, la necesidad de informarles, y de atenderles durante su espera, han requerido la intervención del Comité de Seguridad

Por último, recordamos uno de los momentos más trágicos de la historia reciente, que si bien no ocurrió en el aeropuerto, sí que puso a prueba la capacidad de respuesta a nivel de investigación, comunicación y acogida. La confusión inicial hizo pensar que tal vez los controles del aeropuerto hubiesen fallado y que a bordo hubiese subido algún terrorista o artefacto. También a raíz de este accidente, los controles a los pilotos han sido modificados a nivel global.

Francesc nos tenía preparadas dos visitas a dos de las instalaciones más emblemáticas de la seguridad aeroportuaria. Por un lado el CGA (Centro de Gestión Aeroportuaria) y por otro el SATE (servicio automático

de tratamiento de equipaje). Repartidos en dos grupos, hicimos las visitas programadas.

CGA

El Centro de Gestión Aeroportuaria está formado por diferentes salas, la principal dedicada al control y seguimiento de incidencias, alertas y visionado de las más de 4.000 cámaras repartidas por las instalaciones. La sala integra los sistemas tanto de gestión del confort y mantenimiento de instalaciones como señales y recursos de detección de incendios e intrusión. También se utiliza para optimizar la gestión de recursos humanos disponibles y sirve para mejorar colas en mostradores de facturación. La visualización de las cámaras y la distribución de recursos en el terreno permiten detectar incidencias y mejorar continuamente le estado de la instalación

SATE

La visita al sistema automático de tratamiento de equipaje nos llevó a visitar las "entrañas" del aeropuerto. Grandes espacios donde las maletas se gestionan una vez han desaparecido de nuestra vista en el mostrador de facturación. El sistema está prácticamente en su totalidad automatizado, tanto a nivel de transporte como de almacenamiento temporal. 25 kilómetros de cintas en total. El 100% de las maletas es analizado mediante un escáner por miembros del equipo de seguridad. En este proceso se discriminan en función de si hay sospecha de algún elemento de riesgo o no permitido en el interior. Los diferentes estados de la inspección pasan desde un visionado de pocos segundos hasta la posibilidad



de destruir la maleta en caso de que tras la sospecha el propietario no responda por ella. Entremedio la maleta va a ser visionada con más detalle por un supervisor de seguridad, visionada por la Guardia Civil en caso de duda razonable, y finalmente apertura con el propietario delante. Todo este proceso de visionado se lleva a cabo en una sala de seguridad.

El sistema de tratamiento de equipaje dispone asimismo de un almacén temporal automático para aquellos equipajes que requieren una espera larga antes de embarcar.

Tras finalizar ambos grupos sus visitas, nos reunimos nuevamente en una sala del Business Center para compartir conversación entre todos los asistentes mientras disfrutábamos de un cocktail para acabar la jornada. ■

Oscar Molins de la Cinna
Vocal de ADSI



Hazte socio de ADSI

¿Quieres ser Socio de ADSI – Asociación de Directivos de Seguridad Integral?

Para iniciar el proceso de alta como Asociado, envíe un e-mail a tesoreroadsi@adsipro.com, indicando nombre y apellidos, una dirección de correo y un teléfono de contacto.

En cuanto recibamos su solicitud le enviaremos el formulario de Solicitud de Admisión.

¿Quién puede ser socio de ADSI?

- Quien esté en posesión de la titulación profesional de Seguridad Privada reconocida por el Ministerio del Interior (T.I.P. de Director de Seguridad, Jefe de Seguridad, Detective Privado o Acreditación de Profesor de Seguridad Privada).
- Todo Directivo de Seguridad que posea, a criterio de la Junta Directiva de la Asociación, una reconocida y meritoria trayectoria dentro del sector.



Nuevo patrocinador de ADSI: TARGET TECNOLOGÍA

ADSI incorpora a su lista de prestigiosos Patrocinadores a una empresa líder en su sector,

TARGET TECNOLOGÍA, que ha confiado en nuestro proyecto asociativo.

En la fotografía, el momento de la firma del acuerdo de colaboración: Luis Rolandi, Director General de TARGET TECNOLOGÍA y Eduard Zamora, Presidente de ADSI.



TARGET TECNOLOGÍA, comprometidos con la excelencia y la vanguardia en seguridad

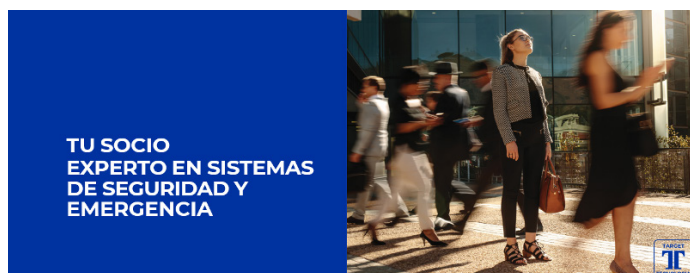

Con casi 30 años de experiencia, desde su fundación en 1996, TARGET TECNOLOGIA se ha consolidado como un actor destacado en el ámbito de la seguridad integral. Gracias a su trabajo incansable por alcanzar la excelencia, reforzado por un equipo altamente cualificado, y su compromiso con el sector, su capacidad para proporcionar soluciones integrales y adaptadas a las necesidades concretas de cada cliente le ha permitido adaptarse a un mundo en constante evolución.

Así, TARGET TECNOLOGIA nació hace ya casi tres décadas, a raíz de la idea de dos compañeros ingenieros. ¿El objetivo? Traer a España la tecnología más avanzada para la detección de amenazas en el campo de la seguridad. De este modo, en 1996 se funda TARGET TECNOLOGIA, una pequeña compañía que con el paso del tiempo ha ido creciendo, con presencia en toda España.

En España, TARGET TECNOLOGIA es un referente en tecnología avanzada para la detección de amenazas a la seguridad. La compañía, en sus inicios, advirtió que, en esos años, las compañías distribuidoras de este tipo de equipos no se hacían con la tecnología más sofisticada. Así, para suplir esa carencia, y de la mano del gigantesco avance de la tecnología, sobre todo la digital, en las últimas décadas, TARGET TECNOLOGIA se ha posicionado como uno de los líderes en proveer la tecnología más avanzada en materia de seguridad.

Tras casi 30 años de éxitos, los fundadores han dado paso a la siguiente generación al frente de la compañía, encabezada por Luis y Gonzalo Rolandi Torquemada.



*Luis Rolandi Torquemada
Director General Adjunto y responsable Corporativo*

Un viaje diferencial hacia el concepto Full Security

Desde sus inicios, TARGET TECNOLOGIA se propuso ser el "partner de confianza" en soluciones integrales de seguridad y defensa para sus clientes. Ofrecer soluciones de seguridad de alta calidad, con tecnología de vanguardia e incluir no solo la comercialización de productos, sino también la instalación y asistencia técnica de equipamiento para seguridad, vino intrínseco a su objetivo.

A lo largo de su viaje, la empresa ha evolucionado para convertirse en un referente tecnológico en la distribución de soluciones de seguridad integral, adaptándose a los desafíos del tiempo y los cambios en el entorno, y cooperando dentro y fuera de España para contribuir al control de la seguridad en instalaciones públicas y privadas.

Hoy, TARGET TECNOLOGIA es un referente a nivel nacional, que sigue creciendo gracias a la incorporación de perfiles técnicos expertos en nuevas tecnologías, con el objetivo de seguir ofreciendo soluciones con el mayor nivel de seguridad.



El Departamento de Ingeniería y Proyectos lo conforman personal propio, ingenieros y técnicos en distintas especialidades, de alta cualificación y gran experiencia, con formación específica en el área de seguridad y electrónica. Se encarga del desarrollo de los análisis necesarios para adaptar a cada cliente las soluciones tecnológicamente más avanzadas. Mientras que en el Departamento de Asistencia Técnica, igualmente formado por trabajadores de TARGET TECNOLOGIA –ingenieros y técnicos en electrónica-, que han recibido formación y capacitación por parte de los fabricantes cuyos productos distribuye en España. Estos últimos, proporcionan servicios de mantenimiento en todo el territorio nacional, en base a las normas y certificaciones establecidas por los fabricantes de los equipamientos, formando parte del Servicio Técnico Oficial de los mismos.

Esta visión de proveer un servicio integral convierte a TARGET TECNOLOGIA en el partner integral en soluciones de seguridad y emergencias para las entidades que se orientan a un **concepto full security**.

Con un amplio portfolio de soluciones que abarcan líneas de negocio como la inspección por rayos X y de personas, la detección de explosivos y narcóticos, equipamiento para detección de amenazas NRBQe (nuclear, radiológica, biológica, química y explosiva), material de campamento y emergencias, así como equipamientos especiales tales como barreras contra vehículo, drones autónomos y cautivos, o sistemas antidron, TARGET TECNOLOGIA trabaja con sus clientes de manera personalizada, ajustándose a las necesidades de las administraciones públicas y compañías privadas, volcada en aportar soluciones integrales bajo un concepto de seguridad total, full Security.

Todo ello, con la visión última de proteger lo importante: personas, infraestructuras, datos, etc. Target Tecnología viene desde hace años superando la barrera de la mera distribución, abarcando también servicios instalación y asistencia técnica, acompañado siempre del asesoramiento experto y orientado a las necesidades de compañías y administraciones públicas.

¿Qué productos podemos encontrar en TARGET TECNOLOGIA?

TARGET TECNOLOGIA se especializa en servicios de seguridad privada integral, destacando en la consultoría y suministro de equipamiento de última generación para diversas aplicaciones:

- **Detección e identificación:** la empresa sobresale en distribución de la última tecnología especializada en la detección e identificación de explosivos, narcóticos y RNBQe, utilizando la máxima vanguardia para garantizar la máxima eficacia.
- **Analizadores de sustancias peligrosas:** con tecnologías como FTIR y Raman, proporciona soluciones avanzadas para la identificación precisa de sustancias peligrosas.
- **Inspección por rayos X:** TARGET TECNOLOGIA ofrece equipos de inspección por rayos X avanzados para garantizar la seguridad en diversos entornos, desde aeropuertos hasta edificios públicos y prisiones.
- **Ciberseguridad:** a la orden de las últimas necesidades de seguridad, la empresa alcanza el mundo digital. Target Tecnología se involucra en la protección digital brindando soluciones para hacer frente a las amenazas cibernéticas emergentes.
- **Drones y antidrones:** especializada en tecnología de vanguardia, ofrece soluciones tanto para aplicaciones militares como civiles en el ámbito de drones y antidrones. En el portfolio podemos encontrar los novedosos antidrones utilizados por las figuras más relevantes a nivel mundial, como el Papa.

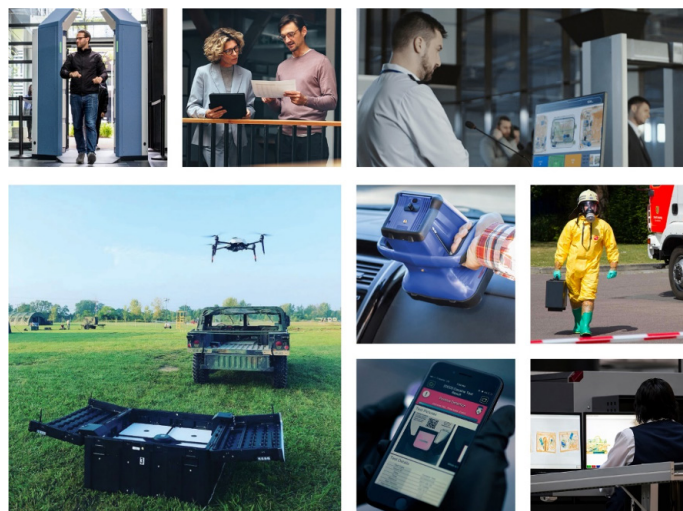

TARGET TECNOLOGIA destaca por su capacidad para anticipar y adaptarse a las necesidades emergentes de seguridad. En continua búsqueda de vanguardia, en constante investigación de los desafíos mundiales, Target Tecnología ofrece soluciones integrales y adaptadas para que todos los clientes puedan ver resueltas sus necesidades.

Compromiso con la comunidad

Reconociendo su rol en la comunidad y contando con el compromiso de proteger lo que más importa, TARGET TECNOLOGIA considera su impacto ambiental, social y económico, operando de manera sostenible y colaborando a través de diferentes actividades con su entorno. Además, Target Tecnología cuenta una Política de Gestión basada en las Normas UNE-EN ISO 9001:2015 y UNE-EN 14001:2015. Los objetivos específicos derivados de esta política guían la operación diaria, asegurando la calidad, la eficiencia y el respeto al medio ambiente.

El bienestar de todas las partes implicadas en el ámbito de la seguridad es una prioridad para esta empresa de vanguardia.

La visión de Target Tecnología

La empresa aspira a seguir liderando la industria, ofreciendo soluciones innovadoras y eficientes que respondan a los desafíos presentes y futuros de seguridad. El objetivo de TARGET TECNOLOGIA es ser el partner integral en seguridad y defensa para sus clientes, porque, más que una empresa de seguridad, es un socio estratégico comprometido con la calidad, la innovación y la excelencia.

SICUR 2024

¿Quieres saber más sobre TARGET TECNOLOGIA y conocer los productos en vanguardia en el sector de la seguridad? TARGET TECNOLOGIA estará en Salón Internacional de la Seguridad (SICUR), entre los días 27 de febrero y 1 de marzo, en IFEMA (Madrid), presentando sus soluciones en seguridad y defensa, tanto para el sector público como el privado. Las últimas novedades, la innovación más puntera, para proteger lo que más importa en un mundo cada vez más cambiante y donde las amenazas a nuestra seguridad se multiplican. ■



Acuerdo de colaboración ADSI – ESERP

ADSI y ESERP Business & Law School han firmado acuerdo de colaboración para fomentar la participación de los alumnos de Grado de Criminología en las actividades de nuestra Asociación y puedan así conocer directa y más profundamente a los Directivos y Directores de Seguridad que asisten a las mismas. También les permitirá iniciar, en la mayoría de casos, sus primeros contactos personales con el sector y conocer de manera directa como se gestiona la seguridad en las entidades asistentes o en las que celebremos nuestras actividades mensuales, además de ver como nuestra asociación potencia las funciones y valoración de los colectivos integrantes de ADSI.

Los socios de ADSI podrán beneficiarse de precios especiales en las actividades académicas que desarrolla ESERP en sus centros de formación de Madrid, Barcelona y Palma.

En las imágenes, la firma del acuerdo por parte de Francisco Enseñat, Director General de ESERP y Eduard Zamora, Presidente de ADSI. En la de grupo se encuentran también Oscar Molins, Vocal de ADSI, Alicia Ventosa, Academic & Students Advisor de ESERP y Jose Antonio Bellmunt, Director de Gerencia de ESERP. ■



ADSI en la cena y entrega de premios de ADSP - Asociación de Directores de Seguridad de Portugal

ADSI ha estado presente en la celebración de la cena institucional y entrega de premios de nuestra asociación amiga y líder en Portugal, @ADSP, en un nuevo y exitoso desarrollo de esta velada anual, referente en Portugal, que aúna la presencia de autoridades, personalidades, socios y amigos de ADSP.

ADSI mantiene una estrecha relación con ADSP, su homónima en Portugal, y colaboran conjuntamente en diversas actividades y objetivos.

En la fotografía, de izquierda a derecha, @Antonio Meneses, presidente de la Junta Directiva de ADSP, Eduard Zamora, presidente de ADSI y Ludovico Jara, presidente de la Asamblea de ADSP. ■



XIV Jornada Seguridad en Casinos

Tuvo lugar en El Gran Casino Costa Brava en Lloret de Mar el 9 de noviembre de 2023, organizada por nuestra entidad amiga, AESCA-Asociación Española de Seguridad en Casinos de Juego.

Condujo la jornada Xavi Guerra, Director de Seguridad de Casino Costa Brava y Antonio Blanco, Director Corporativo de Inspección, Riesgos y Seguridad de CIRSA, entidad anfitriona de la jornada, dio las bienvenidas a los asistentes, trasladándoles su visión y objetivos de la jornada.

Se trataron aspectos como la normativa de seguridad privada y la RSC en casinos (José Ortega, abogado), los Medios de pago, tarjetas bancarias y pagos a través de móvil (Ángel Merino, Jefe del área central de delitos económicos, división de investigación criminal de Mossos d'Esquadra y Jordi Sánchez, Gerente de Seguridad, operativa y fraude de CAIXABANK), ciberseguridad en casinos de juego (Daniel Puente, director de

ciberseguridad de CIRSA TECH), soluciones de seguridad física en cerramientos, puertas y blindajes (Lourdes Castellsaguer, CEO de SISMEDE).

Finalizó la jornada con una interesante mesa debate, moderada por Xavi Guerra, director de Seguridad del Gran Casino Costa Brava, e intervinieron Xavier Salvadó, Jefe de la Unidad Central de Juego y Espectáculos y de Mossos d'Esquadra, David Calvete, Jefe de la Brigada de Juego de la Unidad Central de control de juegos de azar de Policía Nacional, Ángel Pérez, director de seguridad del Casino Gran Madrid, y David Vasselin, director de seguridad corporativa del Grupo Orenes.

Agradecemos al presidente de AESCA, Angel Pérez Alcarria, Director de Seguridad de Grupo Gran Madrid, su amable invitación a ADSI, que estuvo representada por nuestra vocal de Junta Directiva, Lourdes Castellsaguer (en el centro de la fotografía, flanqueada por Salvador Torras y Manen Godes). ■



26º Congreso AECOC 2023, de prevención de pérdida

El pasado 16 de Noviembre se celebró el 26º Congreso de Prevención de Pérdida

organizado por AECOC, la asociación que agrupa 33.000 fabricantes y distribuidores

de este país y entidad con la cual ADSI mantiene acuerdo de colaboración.

El Congreso presentó una visión holística, amplia y diversa, de la problemática de la pérdida en el Retail, ahondando tanto en la necesidad de controlar los procesos y operativas como también en la mejora de los sistemas de seguridad para proteger los activos.

Contó entre sus ponentes y asistentes con socios de ADSI así como representantes de Guardia Civil, Policía Nacional, Ertzaintza y Mossos d'Esquadra.

Unos y otros compartieron sus experiencias y datos

relevantes, entre otros, en estos temas:

- lucha contra los delitos de hurto como en la aplicación de los procedimientos de denuncias in-situ en los establecimientos comerciales.
- fraude interno
- impacto de las falsificaciones y comercio de productos de segunda mano.
- datos procedentes del Barómetro del Hurto y las recomendaciones para prevenir el fraude interno elaboradas por el propio Comité de Pérdida de AECOC.

ADSI estuvo representada por su vocal de Junta, Joan Roda, y su presidente, Eduard Zamora.

En la fotografía una de las mesas redondas del Congreso. ■



Actualización de datos de socios y amigos de ADSI

Estimado/a Socio/a, Amigo/a,

En su momento, nos aportasteis vuestros datos profesionales y personales, pero en muchas ocasiones estos han cambiado y nos dificulta el contacto con vosotros cuando nos es preciso.

Por ello, te agradeceríamos que:



Nos escribas un **correo** a:

- Elvira Márquez tesoreroadsi@adsi.pro
- Eduard Zamora presidente@adsi.pro

Si eres socio de ADSI

Indicando:

Nombre y apellidos

Empresa y cargo

Domicilio profesional

E-mail profesional

Teléfono de contacto

Domicilio particular

E-mail particular

Teléfono de contacto

Si eres amigo de ADSI

¿Deseas recibir nuestras comunicaciones? Facilitanos tus datos, remarcando que no eres socio.

Gracias por vuestra colaboración!



F24:

La importancia de la reacción en crisis

Durante los últimos años es cada vez más frecuente escuchar en conversaciones informales el lamento de muchos responsables de seguridad. Se quejan de que se enfrentan con amenazas cada vez más sofisticadas y perciben que sólo obtienen el respaldo de los directivos sus empresas para medidas preventivas y que, cuando suceden los incidentes, se reproducen fallos comunes como desorden, falta de personal o material, reacción lenta, desconocimiento de los procedimientos, entre otros. Las consecuencias de estas deficiencias se traducen en tiempos más largos de resolución que a su vez se convierten en incumplimientos regulatorios o con clientes, mayores pérdidas financieras así como impacto reputacional.

Este enfoque preventivo está centrado muchas veces en la adquisición de hardware tanto como en evitar incrementos del gasto. Consecuencia, el responsable de Seguridad se ve constreñido por esta política donde el efecto de "la compra" es balsámico, de algún modo, y bastante llamativo porque pone de forma práctica la confianza en las medidas para evitar el riesgo. Simplificando, se considera de una relevancia mucho menor, tomar medidas para mejorar la reacción ante los incidentes. Subyace la creencia de que o bien los incidentes no se van a dar, o bien tenemos capacidad de reacción suficiente. Basta con mirar alrededor para darse cuenta que compañías similares, ni mejores ni peores, están enfrentándose cada día a crisis o incidentes. Basta recordar que en los últimos dos años hemos convivido con una pandemia, una crisis de suministros o un aumento de ciberataques. Para muchas empresas, no sólo han tenido una crisis, sino incluso dos en paralelo.

Preparación proactiva

Es obvio que la prevención es una base fundamental de cualquier política de gestión de riesgos, como también lo es la preparación para la respuesta. Cualquier curso sobre este tema te va a contar números ejemplos de



empresas que, tras una crisis, desaparecen en dos o tres años. Entonces, si cada vez es más evidente que vamos a tener una crisis, ¿no sería mejor disponer de los medios adecuados para poder seguir los planes y reaccionar con celeridad? ¿No es mejor hacer lo posible para que, cuando llegue ese día, lo superemos de la mejor manera posible y, como dice las normas de resiliencia, seamos capaces de prosperar después? En eso consiste la preparación proactiva para la resolución del incidente.

Las Juntas Directivas y los Consejos de Administración son los primeros interesados en que estemos preparados y muchas veces, a la vez, los que más ignoran la importancia de esta proactividad frente al incidente. Naturalmente, eso cambia cuando se sufre un primer gran impacto. Entre las conclusiones más habituales de cualquier incidente o crisis, pero también muy visible en las auditorías de los simulacros, está la comunicación deficiente. Las carencias se evidencian tanto en la celeridad para dar la alerta, en



la capacidad de convocar y reunir al equipo de crisis, así como en la orquestación posterior de todos los procesos.

Para cambiar esta tendencia debería bastar con mirar cómo es la curva del ciclo de vida de un incidente. Los más preocupantes son los severos, así que pongámonos en el caso de uno grave. ¿Dónde prefiere cualquiera que empiece la intervención sobre el mismo?

Si miramos el gráfico, todo el mundo está de acuerdo en que debemos estar en la fase emergente. Realmente, es ahí donde tenemos capacidad de influir en su velocidad y de mitigar el daño. Cuanto antes, mejor. Hay que tener en cuenta que desde que empezamos la intervención hasta que vemos los primeros resultados todavía se necesita un tiempo. Por el contrario, si transcurre demasiado tiempo, no sólo el incidente se vuelve mucho menos manejable sino que además va a empezar a tener interés mediático y tendremos que confrontar una potencial crisis reputacional.

Por ello es crucial entender que aun teniendo una buena cultura preventiva, teniendo una buena práctica de gestión de crisis, estando entrenados para diferentes riesgos, el siguiente factor que va a condicionar que la resolución sea exitosa va a ser la comunicación de la alerta y la coordinación de los equipos gestionando el incidente. Sin una comunicación rápida y eficaz estamos favoreciendo que el incidente entre en la etapa de difícil manejo y eso ponga en mayores dificultades a la organización para sobreponerse. Además, el coste de tomar medidas en este terreno, normalmente tienen una magnitud infinitesimal en comparación con el coste de la crisis.

Por el contrario, el ahorro introducido por la canibalización de metodologías de comunicación social o empresarial en

Issue Lifecycle

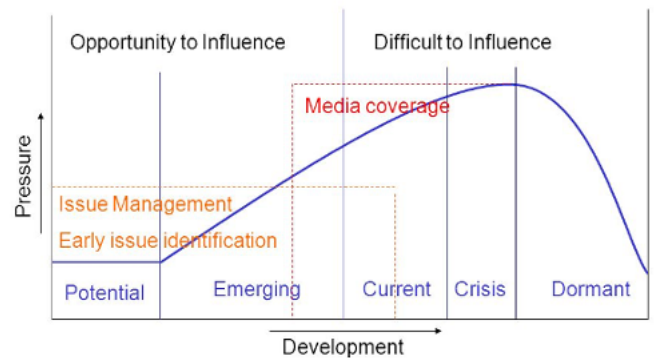

el manejo de crisis, sólo incrementa el riesgo de favorecer retrasos en la reacción, cuando no la imposibilitan. Es obvio que estos métodos no son suficientemente efectivos para conseguir la movilización en cualquier circunstancia.

Claramente, no funcionan en medio de la noche o pueden pasar inadvertidos durante el día por no ser suficientemente diferenciados entre las decenas de mensaje corporativos del día a día, de las bromas del grupo de familia, y siempre silenciados en momentos de descanso, justo cuando más dañinos son los incidentes. Es más, no entender que estas soluciones nunca fueron diseñadas para crisis y que no ofrecen las mínimas garantías de disponibilidad es temerario.

Cualquier sistema crítico en una empresa se le exige una garantía de disponibilidad. Por el contrario, la comunicación en crisis, crítica para la puesta en marcha de la maquinaria de resolución, ¿no le vamos a exigir máxima disponibilidad y fiabilidad? Merece una reflexión relajada. ■

F24



FERRIMAX:

EverydaySafe: descubre la caja fuerte oculta para guardar tus objetos de valor

En Ferrimax apostamos por la innovación sin dejar de lado nuestro pilar fundamental: la seguridad. Presentamos la solución que va más allá de las expectativas convencionales, proporcionando una capa adicional de protección y tranquilidad.

¿Quieres proteger tus pertenencias más importantes en casa? EverydaySafe es la elección ideal para garantizar la máxima protección en tu día a día.

EverydaySafe ofrece a todo el mundo la oportunidad de tener una caja fuerte elegante, innovadora y con conexión digital. Está diseñada para integrarse en un cajón, mueble o cocina, proporcionando a los propietarios un espacio seguro y accesible para guardar sus pertenencias más preciadas y objetos de valor cotidianos.

Proporciona un alto nivel de seguridad y protección contra el robo de objetos como pasaportes, dinero en efectivo, joyas, relojes, tarjetas de crédito, llaves del coche y cualquier otro objeto valioso o importante.



Características

Aunque el concepto de caja fuerte existe desde hace siglos, el diseño de los modelos tradicionales de muy alta seguridad suele ser pesado y grande. Por eso se instalan en lugares más privados y están destinadas a guardar documentación y objetos de valor que no se usan a diario.

“Asegure sus objetos de valor y pertenencias importantes de forma oculta e innovadora”



ACCESO CÓMODO

Abra su caja fuerte en segundos mediante el lector de huella dactilar o la aplicación para smartphone.



OCULTA

Diseñada para integrarse en el mobiliario de la cocina. EverydaySafe queda oculta para todo el mundo excepto para usted y los usuarios que autorice.



BLINDAJE FARADAY

Incorpora blindaje Faraday que protege contra el robo de los datos de tus dispositivos electromagnéticos (llaves de coche, tarjetas contactless..)



ALTA SEGURIDAD

EverydaySafe está diseñada para proporcionar un alto nivel de seguridad y protección contra el robo de objetos como pasaportes, dinero en efectivo, joyas, relojes, tarjetas de crédito, llaves del coche y cualquier otro objeto valioso o importante.



Seguridad

- Resistencia antirrobo Nivel S1 (EN 14450).
- Certificación ECB-S.
- Cerradura electrónica de alta seguridad clase B y VDS clase 2.
- Software y sensor de huellas dactilares probados por entes independientes.
- Blindaje Faraday para protección contra robo de vehículos con apertura sin llave y el fraude de tarjetas contactless.
- Anclaje para protección contra intento de extracción.

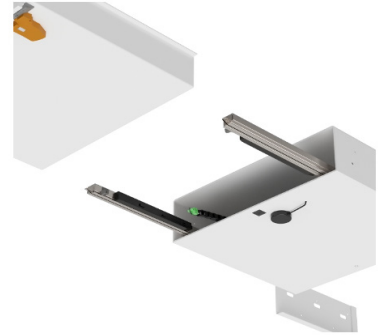

Instalación y funcionamiento

- Aplicación móvil propia: permite a los usuarios abrir y cerrar la caja fuerte, añadir más usuarios y supervisar la actividad.
- Rápida en menos de 2 segundos: mediante cerradura biométrica de lectura de huella dactilar situada bajo la caja fuerte.
- Sencillo proceso de instalación: requiere menos de 30 minutos de un profesional.
- Sin obras: su instalación tan solo es necesario disponer de una fuente de alimentación.

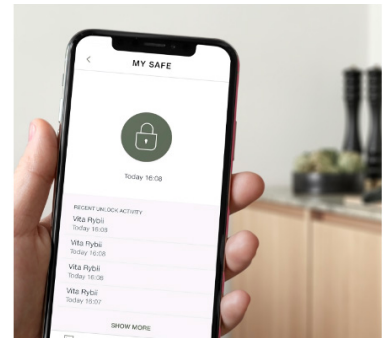

Diseño y construcción

- Diseñado en Suecia y fabricado en Alemania.
- Carcasa y frontal de acero de 4 mm reforzados con placas de manganeso.
- Pestillos de acero inoxidable.
- Sistema de guías Blum Movento que incluyen función de cierre suave mediante Blumotion.
- Color estándar blanco puro (RAL 9010) con acabado liso.



Instalación

Conscientes de la variedad de estilos y configuraciones de las cocinas y vestidores, nos hemos propuesto garantizar que la instalación de EverydaySafe sea lo más cómoda posible: con esto en mente, la solución EverydaySafe y el sistema de guías Blum Movento que la acompaña, pueden instalarse tanto en cajón interior como en cajón individual:

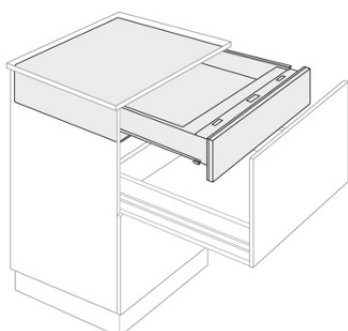

Cajón interior

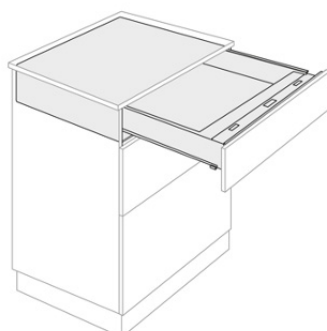

Cajón individual



Programa de Cursos de Especialización GET.

IUGM-UNED

ADSI, como entidad colaboradora con GET, IUGM-UNED, os hace llegar información actualizada de su amplio programa de cursos para profesionales y empresas de seguridad.

Como es habitual, GET, IUGM-UNED, ofrece a nuestros asociados acogerse al descuento en la matriculación correspondiente en cada curso.

En esta ocasión, analizan las nuevas demandas de formación especializada y ofrecen una serie de claves para renovar y actualizar la gestión de la seguridad.

Han incrementado los programas online de Formación especializada en Seguridad y ofrecen mayor flexibilidad con programas personalizados adaptados a las necesidades de organizaciones y profesionales.

- [Curso DiSEG: Habilitación de Director de Seguridad \(400h\)](#)
- [Curso DSICE+: Habilitación Director de Seguridad + Seguridad en Infraestructuras Críticas y Estratégicas \(600h\)](#)
- [Curso DSICE: Seguridad en Infraestructuras Críticas y Estratégicas \(300h\)](#)
- [Curso de Técnico en Sistemas de Seguridad \(100h\)](#)
- [Curso Inteligencia Artificial aplicada a proyectos de Seguridad \(8h\)](#)
- [Curso de Especialista en Ciberseguridad \(60h\)](#)
- [Curso de Especialista en Gestión de Riesgos \(60h\)](#)
- [Curso de Especialista en Continuidad de Negocio \(60h\)](#)



- [Curso de Elaboración de Plan de Seguridad en la Empresa \(50h\)](#)
- [Curso de Protección de Datos Personales en Sistemas de Videovigilancia \(30h\)](#)
- [Curso para Personal de Central Receptora de Alarmas \(CRA\) \(30h\)](#)
- [Curso para Personal de instalación mantenimiento de sistemas de seguridad \(30h\)](#)



Lectura recomendada

Gamificación en la Empresa: Lo que los videojuegos nos enseñan sobre gestionar personas

Autor: Juan J. F. Valera Mariscal

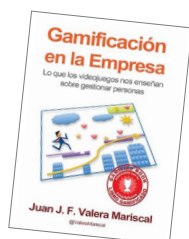

Gamificación una tendencia y una realidad. Este libro es una oportunidad para profesionales y directivos para iniciarse en esta disciplina. Un visión sencilla y con ejemplos de aplicación. Los videojuegos nos están dando una gran lección en cuanto a motivar y crear vinculación en las personas. En la actualidad, hay más de 1200 millones de usuarios de videojuegos en el mundo y la cifra va en aumento. Diversos estudios han demostrado que los videojuegos aportan:

- Mejora y rapidez en la toma de decisiones
- Pensamiento más rápido y memoria más aguda
- Mejor coordinación mano-ojo
- Más creatividad
- Favorecen el aprendizaje

Gran cantidad de empresas del exclusivo ranking de Fortune 500 están usando videojuegos y gamificación para entrenar e implicar a sus empleados. La propuesta es rediseñar los procesos y tareas desde la propia experiencia del profesional, focalizándonos en la persona.

Formación



UNED

Curso Superior de Dirección y Gestión de Seguridad Integral 23/24 (XX Promoción)

Más información en el siguiente [enlace](#).



100% a distancia.

Grado en Prevención y Seguridad Integral.

Formación oficial en la gestión coordinada y preventiva de riesgos para acceder profesionalmente a todos los sectores de la prevención y la seguridad: pública, privada y de la salud y prevención.

Más información en el siguiente [enlace](#).

Enlaces y revistas de interés



Seguritecnia 504

Noviembre-Diciembre 2023

Revista en el siguiente [enlace](#).



Cuadernos de Seguridad 373

Diciembre 2023

Revista en el siguiente [enlace](#).



Anuario español de la Seguridad

Revista en el siguiente [enlace](#).

Legislación

- Reglamento de Inteligencia Artificial: el Consejo y el Parlamento alcanzan un acuerdo sobre las primeras normas del mundo en materia de inteligencia artificial

Información en el siguiente [enlace](#).





ADSI

asociación de directivos
de seguridad integral