

INDÈRRIMI I GOMAVE



PASSION FOR
WORK



**PASSION FOR
WORK**

TË DASHUR KONSUMATOR

Pasioni juaj është pasioni jonë. Kjo është arsyeja pse ne dëshirojmë të ju mbështesim çdo herë gjatë punës së përditshme. Qëllimi jonë është që të jemi krah jush, si partner i fuqishëm dhe i besueshëm.

Pasioni juaj është pasioni i jonë. **PASION PËR CILËSI, PASION PËR PERFORMANCË, PASION PËR PERFEKSION DHE PUNË TË MIRË.** Në këtë katalog do të shihni një përzgjedhje të produkteve të kualitetit të lartë që do ju ndihmojnë të arrini qëllimet dhe ta jetoni pasionin.

Ju lutem kontaktoni në Wurth, nëse keni ndonjë pyetje në lidhje me produktet, sistemet ose shërbimin.

Përshëndetjet më të mira nga ekipi i
PASSION FOR WORK.

Përmbajtja

01	Makinat me goditje	4-5
02	Moment çelësat	6
03	Çelësat kokë	7-9
04	Aksesor për disqe dhe frena	10-11
05	Krikët për makina	12-18
06	Aksesor për goma dhe fellne	19-22
07	Balancues	23-29
09	FAQ	30-31

PISTOLE GODITËSE



Pistole pneumatike me goditje DSS 1/2" Max Premium

Pistole pneumatike me moment të jashtëzakonshëm dhe me performancë superiore.

- **Raport i shkëlqyer fuqi - peshë**

Moment maksimal përdredhës deri në 1350 Nm dhe peshë vetëm 2,03 kg.

- **Performancë e besueshme dhe jetëgjatësi shërbimi**

Mekanizëm goditës i dyfishtë me jetëgjatësi shërbimi. Shtëpiza e lehtë dhe e qëndrueshme nga materiali i përbërë.

- **Ergonomike dhe e lehtë për aplikim**

Ndërprerës për ndryshim të kahut të rrotullimit dhe të tri niveleve të momentit përdredhës.

- **Ideale për ndërrimin e gomave të automjeteve**

Momenti i lartë përdredhës e bënë ideal për ndërrimin e gomave, punëve në amortizatorë dhe punë tjera në auto servis.



Nr. art.	5714 389 12*
Pranimi	1/2" katërkëndor
Shtypja	6,3 bar
Momenti max. lirues.	1350 Nm
Niveli i zhurmës	80.6 dB
Vibrimet	7.78 m/s ²
Pesha	2.03 kg
Sasia	1



Pistole me goditje me bateri BIW 18 BL - 1/2"

Pistole jashtëzakonisht e fuqishme, me bateri, me moment të madh përdredhës. I pështatshëm për bulona të diametrit deri M20.

- **Motor induktiv (pa brusha)**
Mirëmbajtje e lehtë dhe punë e gjatë me bateri.
- **Moment maksimal 1000 Nm**
Për punë të rënda shtrëngimi/lirimi
- **Pranim 4këndor 1/2" (13mm me unazë mbajtëse)**
Për moment përdredhës më efikas dhe mbajtje të sigurtë të çelësit kokë.
- **LED dritë e integruar**
Përmirëson ndriçimin kur punoni në vende me ndriçim të dobët



Nr. art.	5717 510 012*
Lloji	BIW 18-BL
Pranimi	1/2" katërkëndor
Moment max.	1000 Nm
Max. releasing torque	1100 Nm
Niveli i zhurmës	88.6 dB
Vibrimet	7.88 m/s ²
Shtypja punuese	6.3 bar
Pesha	3.1 kg
Min. hose inner diameter	8 mm
Bateria	5 Ah
Numri i baterive	2 bateri
Gjat. x Gjer. x Lartësia	193 x 107 x 205 mm

MOMENT ÇELËSAT



Moment çelës 1/2"

Kokë pranuese që kalon në të dy anë dhe me 72 dhëmbë

- Saktësia $\pm 3\%$ nga vlera, në përputhje me standardin DIN EN ISO 6789:2003.
- Vendesje e thjeshtë dhe e saktë.
- Kalimi në anën tjetër, nga pjesa katrore.
- Njësia në Nm dhe në Psf poashtu.
- Kur arrihet momenti i duhur, mund ta vëreni në mënyrë akustike.
- Dorezë 2 komponentëshe që nuk rrëshqet.
- Me çertifikat të kalibrimit.

Nr. art.	0714 712 3
Pranimi	1/2 inch
Momenti min. dhe max.	40-200 Nm
Gjatësia	440 mm



Çelësa - kokë



Set çelësa kokë - impact - 1/2"

Për fellne, me ngyra të ndryshme për identifikim më të lehtë.

Madhësitë: e kuqe (17), e kaltër (19), e gjelbër (21).

Vjen në kuti plastike.

Nr. art. 071413030*



Set çelësa kokë - impact power - 1/2 "

Set çelësa kokë me 3 copë me madhësitë 17/19/21 dhe me unazë përforcuese për shërbim jetëgjatë.

- Standardi: DIN 3121/ISO 1174
- Pranimi: vrimë për mbylljen e kunjit dhe kanal për O-ring
- Gjeometria: i gjatë

Jetëgjatësi shërbimi

Unaza përforcuese i siguron jetëgjatësi dyfish më të lart sesa çelësat kokë tjerë.

Mveshje plastike e zëvendësueshme

Mveshje plastike për mbrojtjen e fellneve.

Klasifikimi në bazë të ngjyrave

E bënë më të lehtë dhe më të shpejtë gjetjen e dimensionit të nevojshëm.

Nr. art. 071413430



POWERDRIV



Set çelësa kokë - impact - të gjatë - 1/2"

Set me çelësa kokë të gjatë me madhësitë SW 17/19/21 mm
Vjen në kuti plastike.

Art. No. 0714130300



Çelësa kokë special

Me profil special për montimin e bulonave special

Mbron nga dëmtimet

Pjesa e plastikës mbron fellnet nga dëmtimi.

Identifikimi i lehtë

Sistemi i identifikimit me anë të ngjyërs e bënë më të lehtë gjetjen e dimensionit të duhur.

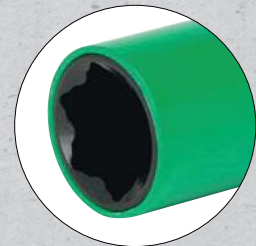
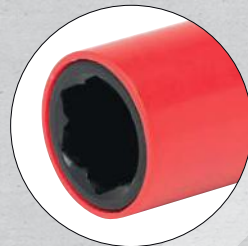

Nr. art.	0714 130 417	0714 130 421
Pranimi	1/2 inch	1/2 inch
Tipi i pranimit	Katror i brendshëm	Katror i brendshëm
Lloji	Profil special për bulona të fellneve	Profil special për bulona të fellneve
Madhësia	17 mm	21 mm
Gjatësi(L1)	86 mm	86 mm
Diametri i jashtëm (D1)	30 mm	31 mm
Thellësia (t)	25 mm	25 mm
Diametri i brendshëm i plastikës (d2)	24.5 mm	28.5 mm
Diametri i jashtëm i plastikës(d3)	27 mm	31 mm

Dizajni	Vrimë për kunj dhe kanal për O-ring	Vrimë për kunj dhe kanal për O-ring
I përshtatshëm për makinat	MB C-class; MB E-Class; MB S-Class; MB M-Class; MB SLK; MB GLK	Kia
Materiali	Çelik	Çelik
Sipërfaqja	E lustruar	E lustruar
Standardi	ISO 1174, DIN 3121	ISO 1174, DIN 3121

Mbajtës makine

Për vendosjen e pjesëve për ndërrimin e gomave. Ka 4 magnet të fuqishëm për mbajtjen e pjesëve deri në 5 kg. Shumë praktike dhe fleksibile.

- Ideale për vendosjen e makinave.
- Mbani mjetetet bazike afër vetes.
- P.sh. Pistolen pneumatike, moment çelësin, dhe çelësat kokë të madhësive të ndryshme.
- E mveshur me shtresë mbrojtëse.

E fortë dhe e qëndrueshme

- 1.6-mm çelik i trashë.
- Sipërfaqe mbrojtëse e mveshur.

Nr. art. 0714937130



Pjatë magnetike nga plastika



Nr. art.	0714937127
Diametri	150 mm
Lartësia min./max.	55-110 mm
Materiali	Plastik



AKSESOR PËR DISQE DHE FRENA

Gërryes për disqe

Gërryes special për pastrimin e disqeve dhe pjesës konjektues të rrotës dhe disqeve.

- Disk rrethor nga najloni
- Largimi i shpejtë i ndryshkut dhe depozitave tjera
- Procesim i kualiteti të lartë
- Përdoreni me makina elektrike ose makina me bateri
- Disk najloni i ndërrueshëm



Tipi A



Tipi B



Tipi C



Nr. art.	05851901	05851902	05851903
Tipi	A	B	C
Diameteri	160 mm	200 mm	40 mm
Shpejtësia max. e rrot.	1500 U/min(rpm)	1000 U/min(rpm)	1500 U/min(rpm)
Vjen në paketim	3 x disqe najloni	3 x disqe najloni	Dsqe najloni: 3 x Diameteri: 40 mm, 3 x Diameteri: 53 mm
Sasia	1	1	1

Sprej bakri CU 800

Lubrifikues anti-koroziv, që ka veti ngjitëse të larta. Rezistencë jashtëzakonisht të lartë në temperatura të larta dhe shtypje të larta.

- Rezistencë e lartë
 - Rezistenca në temp. min. dhe max.: -40°C to +1200°C
 - Rezistent në ujë, acide dhe baza të tretura
- Lubrifikim që zgjatë shumë:
 - Mbron për kohë të gjatë nga ngjitjet si pasojë e djegies, konsumit dhe gërryerjes gjatë fërkimit.
- Nuk përmban silikon dhe AOX

Përmbajtja: 300 ml

Ngjyra: Ngj. bakri

Nr. art. 0893 800*

Paketimi: 12 copë



Pastrues i frenave

Për pastrimin dhe largimin e pluhurit, yndyrës dhe vajit. Largon shpejtë dhe lehtë papastërtitë e ndryshme.

- Heqje e shpejtë dhe efektive e blazës, yndyrës, pluhurit të frenave dhe mbetjeve të yndyrshme
- Nuk lë mbetje
- Pa acetone
- Pa AOX dhe silikon

Nr. art.	0890 108 7*	0890 108 716
Përmbajtja	500 ml	20L
Sasia	1/12	1



Brushë çeliku për disqe

Brushë çeliku me dorezë plastike.

Gjatësia: 225 mm

Nr. art. 0715 55 26

Sasia: 1



KRIKËT

KRIK KROKODIL ME POMPË TË DYFISHTË, PROFIL I ULËT



Profil i ulët
75 mm



**POMPË E DYFISHTË!
NGRITJE E SHPEJTË**

Krik Profesional 2,5 t
Art. 071554 311

Karakteristikat:

- Profil i ulët - 75 mm
- Konstruksion i fortë, profesional
- Mbrojtje nga rrëshqitja, ngritje e sigurtë
- Pompë e dyfishtë - ngritje më e shpejtë me më pak forcë të aplikuar.
- Jetëgjatësi pune

Nr. art:	Përshkrimi	Kapaciteti	Lartësia min. (mm)	Lart. maks. (mm)	Dim(mm) (gjat., gjerës., lartësia)	Pesha (kg)
071554 311	Krik krokodil me pompë të dyfishtë, profil i ulët, 2,5 t	2,5 t	75	515	722 x 328 x 150	33,8

Shtresë gome për artikullin 071554 311

Nr. art: 070754 311

KRIK KROKODIL PREJ ÇELIKU ME PISTON TË DYFISHTË,

Profesional 3t
Nr. Art: 071554 310



Karakteristikat:

- Konstruksion i fortë i destinuar për profesionistë
- Sipërfaqja mbështetëse – shalë e konstruktuar për punë të sigurtë
- Pompë dyshe - ngritje e shpejtë me pak forcë të aplikuar
- Jetëgjatësi pune

RISI! POMPË DYSHE!
PËR NGRITJE TË SHPEJTË

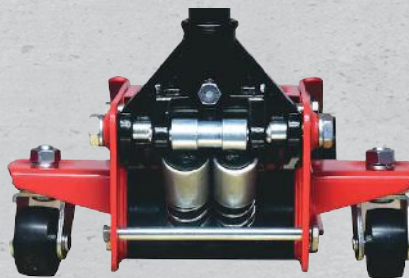

Nr. Art:	Përshkrimi	Kapaciteti	Lartësia min (mm)	Lartësia maks (mm)	Pesha (kg)
071554 310	Krik prej çeliku me piston të dyfishtë, Krokodil, Profesional 3t	3 t	130	465	29,00

Shtresë gome për artikullin 071554 310

Nr. art: 070754 310

KRIK KROKODIL ALUMIN-ÇELIK ME PISTON TË DYFISHTË, 2,5t



Karakteristikat:

- Pompë dyshe - ngritje më e shpejtë
- Konstruksion i lehtë prej alumini
- Profil i ulët, 100 mm



Profil i ulët
100 mm

Nr. Art:	Përshkrimi	Kapaciteti	Lartësia min. (mm)	Lartësia maks. (mm)	Përmasat gjat x gjer x lart (mm)	Pesha (kg)
071554 312	Krik krokodil Alumin-Çelik me piston të dyfishtë 2,5t	2,5 t	100	465	659x289x165	26,30

KRIK KROKODIL CARGO, 10t



Pedale shtesë
për komandim

Krik "Cargo" 10 Ton
Nr. Art: 071554 314

Karakteristikat:

- Ideal për ngritje të kamionëve të rëndë, autobusëve, makinerive bujqësore dhe ndërtimtarisë
- Trupi i fortë prej çeliku siguron qëndrueshmëri maksimale
- Trupi i gjatë - 1.540 mm mundëson qasje të lehtë nën automjetet e mëdha
- Sistem sigurues mbrojtës nga mbingarkesa
- Pedal shtesë - komandues; mundëson rregullim të shpejtë gjatë ngritjes
- Rrota të mëdha - për manipulim më të lehtë

Nr. Art.	Emërtimi	Kapaciteti	Lartësia min. (mm)	Lartësia maks. (mm)	Përmasat gjat x gjer x lart (mm)	Pesha (kg)
071554 313	Krik Krokodil Cargo, 5t	5 t	150	570	1412x418x150	85
071554 314	Krik Krokodil Cargo, 10t	10 t	160	560	1540x486x160	129

MBËSHKETËSE PËR AUTOMJETE



GJITHNJË TË PËRDOREN NË ÇIFT

Mbështetëse prej çeliku

Karakteristikat:

- Boshti i dhëmbëzuar ofron rregullim të shpejtë dhe preciz të lartësisë
- Dorëza e çeliktë në bosht ofron siguri gjatë rregullimit të lartësisë
- Sipërfaqe e madhe ku mbështetet automjeti
- Siguri e lartë
- Përdorim i lehtë

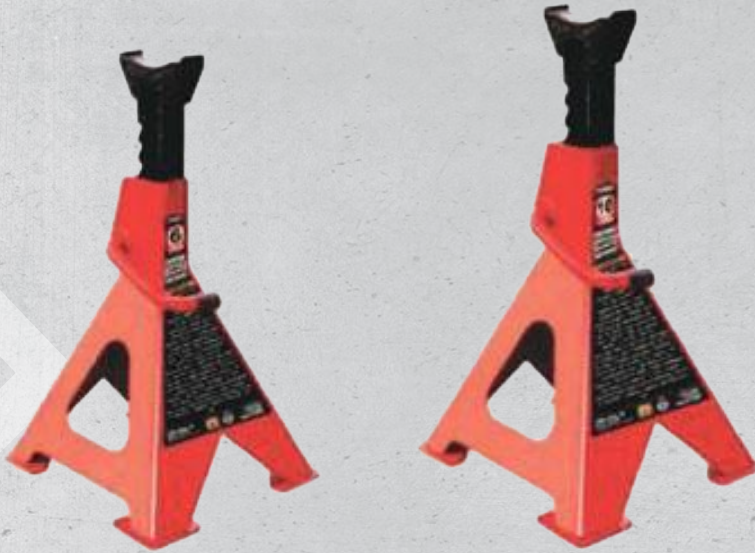

Mbështetja në sipërfaqe të madhe jep stabilitet

Nr. art:	Përshkrimi	Kapaciteti	Lartësia min. (mm)	Lartësia maks. (mm)	Pesha/çift (kg)
0691539 703	Mbështetëse për automjete 3 t	3 t	288	428	6,6
0691539 706	Mbështetëse për automjete 6 t	6 t	395	613	12,9
0691539 709	Mbështetëse për automjete 10 t	10 t	468	718	27,8

MBËSHTETËSE PËR AUTOMJETE



Mbështetës për automjete, prej çeliku, që paloset

KURSEN HAPËSIRËN



Nr. Art:	Përshkrimi	Kapaciteti	Lartësia minimale (mm)	Lartësia maksimale (mm)	Pesha / çift (kg)
0691539782	Mbështetëse për automjete, prej çeliku, që paloset, 2t - çift	2 t	277	365	3,20
0691539783	Mbështetëse për automjete, prej çeliku, që paloset, 3t - çift	3 t	285	400	4,00
0691539786	Mbështetëse për automjete, prej çeliku, që paloset, 6t - çift	6 t	375	570	4,30

KRIK DORE HIDRAULIK



Karakteristikat:

- Mbrojtje parandaluese nga rrjedhja dhe derdhja e vajit
- Kornizë prej çeliku, jo prej derdhjes së çelikut - mbronë mjedisin
- Vaji mbetet i pastër edhe pas shfrytëzimit të gjatë

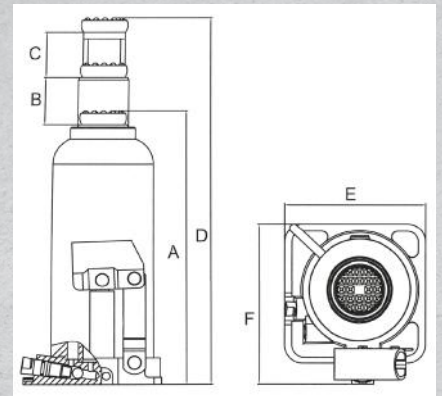

Nr. Art:	Emërtimi	Kapaciteti	Lartësia min (mm) A	Lartësia e ngritjes (mm) B	Lartësia e ngritjes shtesë (mm) C	Lartësia maks (mm) D	Përmasat e bazës E x F (mm)	Pesha (kg)
071554 403	Krik dore, hidraulik, 3t	3 t	190	118	60	368	109 x 97	2,50
071554 406	Krik dore, hidraulik, 6t	6 t	210	127	70	407	118 x 106	4,02
071554 410	Krik dore, hidraulik, 10t	10 t	225	145	80	440	124 x 114	4,96

KRIK DORE HIDRAULIK 2t ME KOFER



Nr. Art: 071554 402

Peshëngritja (kg)	Lartësia min. (mm)	Lartësia e ngritjes (mm)	Ngritja shtesë (mm)	Lartësia maks. e ngritjes (mm)	Pesha neto (kg)
2 Ton	175	116	48	339	2,38

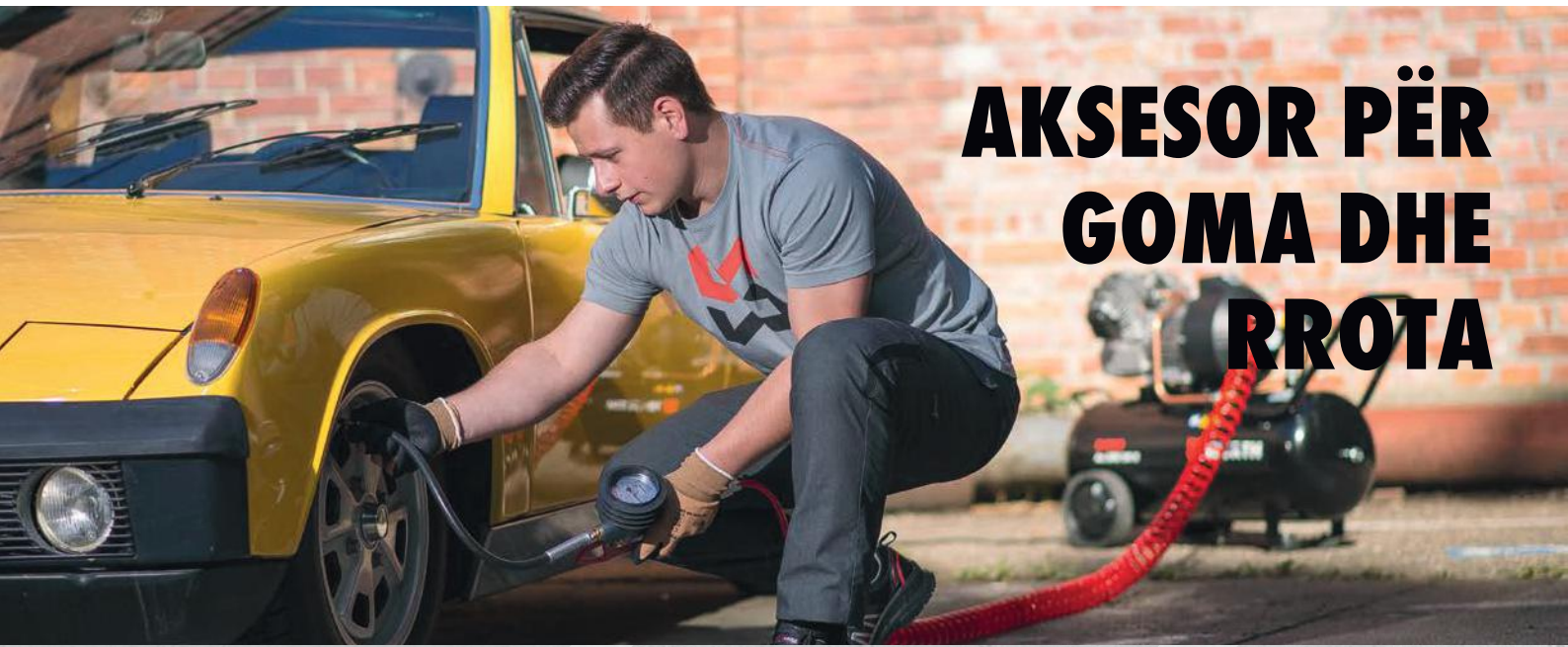

AKSESOR PËR GOMA DHE RROTA

Fryerse për goma

Pajisje portative pa lidhje me gyp - dizajn i kalibruar

- **Mbushje automatike**
Me anë të prizës mbushëse me ventill mbushës
- **Mund të ngjitet në të dy anët**
Lidhës i stacionit të mbushjes me dy anë
- **Funksionim i lehtë me dy butona**
Mbushja dhe tharja
- **Pamje e qartë e shkallës**
Uji rrjedh lehtë falë manometrit të pjerrët.
- **Mbron manometrën nga goditjet e ashpra**
Tampon gome

Nr. art.	07159392
Diapazoni i matjes së presionit min. max.	0-10 bar
Kushtet e presionit për matjen e saktësisë	< 0.08 bar: 0-4 bar, < 0.16 bar: 4-10 bar, < 0.25 bar: > 10 bar
Presioni i punës max.	16 bar
Kushtet e temperaturës min./max.	-10 to 40 °C
Mediumi që matet	Ajër
Diametri i manometrit	160 mm
Gjatësia e zorrës	800 mm
Fileta lidhëse	1/4 inch
Kapaciteti volumetrik	6 l
Pesha e produktit	7 kg
Materiali i shtëpizës	Plastik
Sasia	1



Fryrës për goma digjital

Fryrje e shpejtë dhe precize



Nr. art.	071554055
Diapazoni i matjes së presionit	0-12 bar
Kushtet e presionit për matje të saktë	< 0.08 bar: 0-4 bar, < 0.16 bar: 4-10 bar, < 0.25 bar: > 10 bar
Presioni punues max.	15 bar
Kushtet e temperaturës min./max.	-10 to 50 °C
Mediumi që matet	Ajër
Gjatësia e zorrës	800 mm
Fileta lidhëse	1/4 inch
Pesha e produktit	556 g
Materiali i shtëpizës	Gomë
Klasa e mbrojtjes IP	IP 54
Saktësia e matjes së presionit	0.05 bar
Sasia	1

Thasë (qese) për goma

Mbron bagazhin dhe brendësinë e automjetit nga papastërtitë gjatë transportit të gomave

- Rrollne
- E bardhë, e qëndrueshëm ndaj vajit dhe ujit
- Veçanërisht e fortë falë trashësisë së lartë të materialit



Nr. art.	0899 500 300	0899 500 302
Gjatësia	1000 mm	1200 mm
Sasia	1	1

Gjerësia	700 mm
Gjerësia e rrolles	720 mm
Numri copëve	100 copë

Pastë për montimin e gomave

Për montimin e gomave të makinave dhe kamionëve

- Vefi të mira rrëshqitëse
 - Forcë e ulët e nevojshme
 - Përdorim minimal i materialeve
 - Konsum i ulët i makinës
 - Mbron gomat dhe fellnet
 - Përmirëson qendërzimin e gomës në fellne
- Kursim i kohës
 - Lidhja në mes gomës dhe fellnes krijohet menjëherë pas montimit
 - Më pak ankesa dhe kosto të mëvonshme për shkak të ri-balancimit
- Mbrojtja e gomës dhe fellneve
 - E mban gomën të butë, ashtu që mundëson izolim të përhershëm në mes gomës dhe fellnes.
 - Parandalon krijimin e ndryshkut (anti-koroziv)
 - Parandalon ngjytjen e gomës



Nr. art.	08901221*	08901241
Përmbajtja	4.8 l	4,8 l
Ngjyra	Bardhë	Zezë
Afati	60 muaj	24 muaj
Sasia	1	1

Pesha	5 kg
Viskoziteti	Pastë
Baza kimike	Hidrokarbonat

Hekur për goma

Hekur i lehtë dhe i fortë nga materiali

Krom - Vanadium

- Mveshur me krom

Gjatësia	Nr. art.	Sasia/Paketimi
200 mm	0695 325 874*	1/5
300 mm	0695 326 061*	1/10
400 mm	0695 326 248*	1/10
500 mm	0695 326 435*	1/10
600 mm	0695 326 622*	1/5

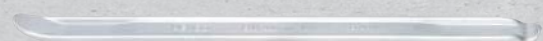
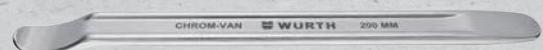

Çekan gome Tipi A

DIN 5128

- Te dy pjesët e rrafështa
- Dorezë druri me llak

Nr. art.	071573408*
Diometri (Ø)	65 mm
Gjatësia e kokës	115 mm
Gjatësia e dorezës	340 mm
Sasia	1



Vegël për montimin e ventilave të gomës



Gjatësia: 280 mm

Nr. art. 0715 54 04

Sasia: 1

Shënjes për goma



Ngjyra: E verdhë

Gjatësia: 120 mm

Nr. art. 0984 400 8

Sasia: 10

Çelës për ventila I

Çelësat për ventila përdoren për zëvendësimin e ventilave Schrader në makinat European dhe Japoneze.



Nr. art. 0764 000 030

Sasia: 1

Brushë për aplikimin e pastës për goma

- Gjatësia: 28 cm
- Formë këndore



Gjatësia: 28 cm

Art. No. 0693 080 0*

Sasia: 1

BALANCUES



Balancues ngjitës nga çeliku për fellne alumini

Zgjatja në shiritin mbrojtës, mundëson që shiriti mbrojtës të kapet dhe të largohet lehtë, edhe kur jemi me dorëza.

- **Pa skaje prerëse**
Pesha individuale të ndashme
- **Mveshje special**
Niveli i lartë i mbrojtjes nga korrozioni



Gjatësia: 153 mm
Gjerësia: 19 mm
Ngjyra: Hiri e qelë
Nr. art. 083014410
Sasia 100copë

Balancues çeliku për fellne alumini

Në rrotull

- Me shtresë të galvanizuar dhe sipërfaqe mveshëse shtesë dhe ngjitës të errët, i cili është i qëndrueshëm deri në temp. 180°C.
- Kurseni kohë, pasi që nuk keni nevojë për përzgjedhjen e balancuesve
- 1000 x 5 g segmente (5 kg)

Gjerësia: 12.75 m
Lartësia: 19 mm
Ngjyra: Hiri e qelë
Nr. art. 0830 14 415
Sasia: 1



Balancues zinku për fellne alumini

Në rrotull

- Me sipërfaqe mveshëse shtesë dhe ngjitës të errët, i cili është i qëndrueshëm deri në temp. 180°C.
- Kurseni kohë, pasi që nuk keni nevojë për përzgjedhjen e balancuesve
- 1000 x 5 g segmente (5 kg)

Gjerësia: 19 mm
Lartësia: 4 mm
Nr. art. 0830 14 735
Sasia: 1

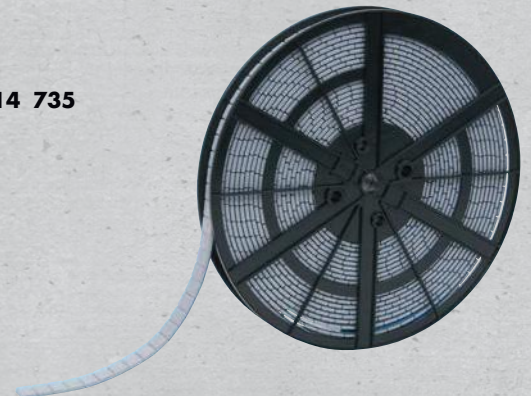

Balancues ngjitës nga zinku për makina

OEM për makinat VW, Opel and Volvo

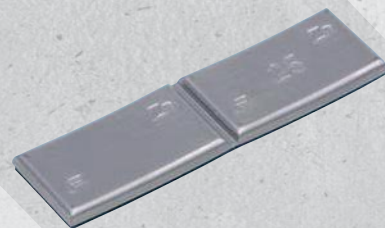

Materiali	Zink
Sipërfaqja	Mveshje me mikrogrimca
Lartësia	3 mm
Rezistenca max. në temp.	180 °C

Pesha e balancuesve	Gjerësia	Pesha e produktit	Nr. art.	Paketimi
5 g	15 mm	4.92 g	0830 912 5	50
10 g	15 mm	10.04 g	0830 912 10	50
15 g	19 mm	14.94 g	0830 912 15	50
20 g	19 mm	20.36 g	0830 912 20	50
30 g	19 mm	30.144 g	0830 912 30	50
35 g	19 mm	35.34 g	0830 912 35	50
40 g	19 mm	40.18 g	0830 912 40	50
45 g	19 mm	45.794 g	0830 912 45	50
50 g	19 mm	49.288 g	0830 912 50	50
55 g	19 mm	55.688 g	0830 912 55	50
60 g	19 mm	58.72 g	0830 912 60	50

Balancues zinku për makina me fellne alumini

Balancues universal me mveshje argjendi-hiri

- Tipi 62 Z
- E testuar



Sipërfaqja	Mveshje me mikrogrimca
Për fellne	Alumini
Ngjyra	Argjend hiri

Pesha e balancuesve	Materiali	Pesha e produktit	Nr. art.	Paketimi
5 g	Spring steel	5 g	0830 62 5	100
5 g	Zink	4.938 g	0830 62 05	100
10 g	Zink	9.702 g	0830 62 10	100
15 g	Zink	14.932 g	0830 62 15	100
20 g	Zink	19.89 g	0830 62 20	100
25 g	Zink	25 g	0830 62 25	100
30 g	Zink	30.135 g	0830 62 30	100
35 g	Zink	34.049 g	0830 62 35	100
40 g	Zink	38.949 g	0830 62 40	100
45 g	Zink	43.488 g	0830 62 45	50
50 g	Zink	48.258 g	0830 62 50	50
55 g	Zink	54.16 g	0830 62 55	50
60 g	Zink	59.16 g	0830 62 60	50

Balancues zinku për makina me fellne alumini

Paketim refuz

- Tipi 62 Z
- Balancues universal me meshje argjendi hiri
- E testuar



Materiali	Zink
Sipërfaqja	Mveshje me mikrogrimca
Për fellne	Alumini
Ngjyra	Hiri argjendi

Pesha e balancueseve	Pesha e produktit	Nr. art.	Paketimi
5 g	5.392 g	0830 062 05	500
10 g	9.832 g	0830 062 10	500
15 g	14.768 g	0830 062 15	500
20 g	19.632 g	0830 062 20	250
25 g	24.668 g	0830 062 25	250
30 g	29.772 g	0830 062 30	250
35 g	34.755 g	0830 062 35	200
40 g	40.235 g	0830 062 40	200
45 g	45.125 g	0830 062 45	200
50 g	50.07 g	0830 062 50	100
55 g	55.28 g	0830 062 55	100
60 g	60.79 g	0830 062 60	1/100/1000

Balancues zinku për makina me fellne alumini

Balancues universal me mveshje argjendi hiri

- Tipi 80 Z
- E testuar



Për fellne	Çeliku
-------------------	--------

Pesha e balancuesve	Materiali	Sipërfaqja	Ngjyra	Pesha e produktit	Nr. art.	Paketimi
5 g	Çelik i butë	Mveshje zinku		4.849 g	0830 80 5	100
5 g	Zink	Mveshje pluhur	Hiri argjend	4.96 g	0830 80 05	100
10 g	Zink	Mveshje pluhur	Hiri argjend	10.72 g	0830 80 10	100
15 g	Zink	Mveshje pluhur	Hiri argjend	15.132 g	0830 80 15	100
20 g	Zink	Mveshje pluhur	Hiri argjend	20.49 g	0830 80 20	100
25 g	Zink	Mveshje pluhur	Hiri argjend	25.52 g	0830 80 25	100
30 g	Zink	Mveshje pluhur	Hiri argjend	30.46 g	0830 80 30	100
35 g	Zink	Mveshje pluhur	Hiri argjend	35.82 g	0830 80 35	100
40 g	Zink	Mveshje pluhur	Hiri argjend	39.91 g	0830 80 40	100
45 g	Zink	Mveshje pluhur	Hiri argjend	43.7 g	0830 80 45	50
50 g	Zink	Mveshje pluhur	Hiri argjend	51.04 g	0830 80 50	50
55 g	Zink	Mveshje pluhur	Hiri argjend	55.14 g	0830 80 55	50
60 g	Zink	Mveshje pluhur	Hiri argjend	60 g	0830 80 60	50

Balancues zinku për fellne çeliku

Në paketim refuz

- Tipi 80 Z
- Balancues universal me mveshje hiri argjendi
- E testuar



Materiali	Zink
Sipërfaqja	Mveshje pluhur
Për fellne	Çeliku

Pesha e balancuesve	Ngjyra	Pesha e produktit	Nr. art.	Paketimi
5 g	Hiri argjend	4.746 g	0830 080 05	500
10 g	Hiri argjend	10.184 g	0830 080 10	500
15 g	Hiri argjend	15.6 g	0830 080 15	500
20 g	Hiri argjend	19.388 g	0830 080 20	250
25 g	Hiri argjend	25.492 g	0830 080 25	250
30 g	Hiri argjend	30.876 g	0830 080 30	250
35 g	Hiri argjend	35.795 g	0830 080 35	200
40 g	Hiri argjend	40.835 g	0830 080 40	200
45 g	Hiri argjend	45.19 g	0830 080 45	200
50 g	Hiri argjend	49.76 g	0830 080 50	100
55 g	Hiri argjend	56.14 g	0830 080 55	100
60 g	Hiri argjend	60.09 g	0830 080 60	100

Balancues zinku për makina me fellne alumini

Me gjeometri inovative për instalim më të shpejtë dhe më të lehtë

- Tipi 333
- Balancues universal për shumicën e llojeve të fellneve, përfshirë edhe ato japoneze.



Materiali	Zink
Sipërfaqja	Mveshje pluhur
Për fellne	Alumini
Ngjyra	Hiri argjend

Pesha e balancuesve	Gjatësia	Pesha e produktit	Nr. art.	Paketimi
40 g	79 mm	41 g	0830 68 40	50
45 g	90 mm	44 g	0830 68 45	50
50 g	99 mm	51.88 g	0830 68 50	50
55 g	109 mm	57 g	0830 68 55	50
60 g	119 mm	63.69 g	0830 68 60	50

Balancues zinku për makina me fellne alumini

Balancues universal me mveshje hiri argjendi

- Tipi 63



Materiali	Zink
Sipërfaqja	Mveshje pluhur
Për fellne	Alumini
Ngjyra	Hiri argjend

Pesha	Gjatësia	Pesha e produktit	Nr. art.	Paketimi
5 g	17 mm	5 g	0830 65 05	100
10 g	21 mm	10 g	0830 65 10	100
15 g	33 mm	15 g	0830 65 15	100
20 g	40 mm	19.24 g	0830 65 20	100
25 g	50 mm	25.14 g	0830 65 25	100
30 g	60 mm	29.34 g	0830 65 30	100
35 g	70 mm	34.48 g	0830 65 35	50
40 g	80 mm	40.48 g	0830 65 40	50
45 g	90 mm	44.48 g	0830 65 45	50
50 g	100 mm	50.48 g	0830 65 50	50

Balancues zinku për makina me fellne çeliku

Me mvshje pluhur të zezë për fellne çeliku të zeza

- Tipi 84 B
- Balancues universal për shumicën e llojeve të fellneve, për shkak të formës speciale.
- Dallohet lehtë nga balancuesit e fellneve të aluminit



Materiali	Zink
Sipërfaqja	Mveshje pluhur
Për fellne	Çeliku
Ngjyra	E zezë

Pesha e balancuesve	Gjatësia	Pesha e produktit	Nr. art.	Paketimi
5 g	17 mm	4.96 g	0830 85 05	100
20 g	40 mm	19.54 g	0830 85 20	100
25 g	50 mm	24.84 g	0830 85 25	100
30 g	60 mm	29.84 g	0830 85 30	100
35 g	70 mm	36.28 g	0830 85 35	50
40 g	80 mm	39.28 g	0830 85 40	50
45 g	90 mm	45.68 g	0830 85 45	50
50 g	100 mm	51.04 g	0830 85 50	50

Blancues zinku për makina me fellne çeliku

With innovative geometry for installation that is even quicker and easier

- Type 133 ZL
- Universal application on almost all steel rims thanks to installation groove
- Clear, visual differentiation possible for impact weights for car aluminium rims



Materiali	Zink
Sipërfaqja	Mveshje me grimca zinku
Për fellne	Çeliku
Ngjyra	Hiri

Pesha e balancuesve	Gjatësia	Pesha e produktit	Nr. art.	Paketimi
5 g	17 mm	5.251 g	0830 86 05	100
10 g	21 mm	9.74 g	0830 86 10	100
15 g	33 mm	14.982 g	0830 86 15	100
20 g	40 mm	19.552 g	0830 86 20	100
25 g	50 mm	24.909 g	0830 86 25	100
30 g	60 mm	29.559 g	0830 86 30	100
35 g	70 mm	34.308 g	0830 86 35	50
40 g	80 mm	39.42 g	0830 86 40	50
45 g	90 mm	44.228 g	0830 86 45	50
50 g	100 mm	49.252 g	0830 86 50	50
55 g	110 mm	54.732 g	0830 86 55	50
60 g	120 mm	58.018 g	0830 86 60	50

Balancus i kundërpeshave

Për kamion me fellne çeliku

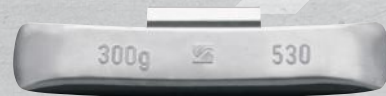

Materiali	Plumb
------------------	-------

Pesha e balancueve	Nr. art.	Paketimi
25 g	0832 425	-
50 g	0832 450	10
75 g	0832 475	10
100 g	0832 410 0	10
150 g	0832 415 0	10
200 g	0832 420 0	10
250 g	0832 425 0	10
300 g	0832 430 0	10

Balances Tipi 63-Z

Balances për makina japoneze (JJ-Horn)

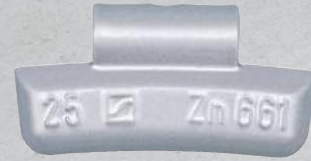

Nr. art.	0830 63 60
Pesha e balancesit	60 g
Materiali	Zink
Sipërfaqja	Ngjyrosje katodike
Pesha e produktit	59.8 g
Paketimi	50

Dara për balances

Me dorez plastike

- Me pjesën për prerje dhe kapje.



Nr. art.	0695 391 885
Gjatësia	240 mm
Sasia	1

FAQ

01 Pse duhet balancuar gomat?

Rrotat e balancuara siç duhet janë thelbësore për komoditetin e drejtimit dhe jetën e gjatë të gomave. Rrotat jashtë ekuilibrit mund të shkaktojnë dridhje që rezultojnë në lodhje të shoferit dhe kontribuojnë në rritjen e konsumit të gomave dhe konsumin e panevojshëm të pjesëve tjera. Gomat duhet të jenë të balancuara para se të vendosen për herë të parë, kur ndërroni gomat, ose pas riparimit tyre. Megjithatë, dridhja mund të jetë edhe për shkak të gomave që janë në gjendje jo të mirë ose problemeve mekanike.

02 Si ti balancojmë gomat?

Çdo gomë dhe rrotë ka një shpërndarje të caktuar të masës. Nëse nuk ka asimetri në shpërndarjen e masës, atëherë nuk kemi balancim. Për balancim përdorim balancuesit me anë të të cilëve shmangen vibrimet, dridhje dhe probleme tjera. Për balancim, gomat-rrotat vendosen në makinë balancuese, rrotullohet në makinë dhe matet shpërndarja e peshës në rrotë. Pas matjes fillestare, makina balancuese tregon se ku duhet ti vendosni balancuesit dhe sa. Pas vendosjes së gomës, bëhet matja prapë për herë të dytë dhe nëse balancuesit janë vendosur sa duhet dhe ku duhet atëherë, balancuesi tregon se çdo gjë është në rregull.

Tash është bërë praktik vendosja e balancuesve (peshave) në rrotat e makinave.

03 Shtrëngimi i bulonave me moment të duhur.

Për të parandaluar dëmtimin e bulonave dhe dadove dhe për të pasur vozitje të sigurt, bulonat çdo herë duhet të shtrëngohen me moment sipas specifikimeve. Nëse aplikoni moment të ulët, mund të vie deri tek lirimi i bulonave. Mirë po edhe nëse i shtrëngoni me moment më të madh se sa është e specifikuar, mund të vie deri tek thyerja e bulonave në rast të ngarkesave të mëdha. Poashtu edhe filetat dhe fellnet mund të dëmtohen.



04 Kur të përdorim ventila të metalit ose të gomës?

Fillimisht ventilat e metalit janë më të shtrenjtë sesa ventilat e gomës. Disavantazh tjetër i ventilave metalik është që nëse goditen nga një objekt, atëherë mund të dëmtohen.

Nëse përdorni ventila metalike ose gome është një thjeshtë çështje sigurie. Ventilat metalik janë më të përshtatshme për shpejtësi më të larta sepse i rezistojnë forcës centrifugale. Me fjalë të tjera, ata nuk përkulen ose përkulen aq sa ventilat e bëra prej gome. Kjo është arsyeja pse ventilat e gomës normalisht janë miratuar vetëm për një shpejtësi maksimale **prej 210 km/orë**, ose siç përcaktohet nga prodhuesit.

Në shumë raste, raportet e mbyllura të ekspertëve përcaktojnë përdorimin e ventilave metalik.

Dëmtimi gjithashtu mund të bëhet i dukshëm vetëm gradualisht, p.sh. në rast të mikro çarjeve në ventil.

05 Sa shpesh duhet të ndërrohen ventilat ?

Ventilat e gomës duhet të zëvendësohen rregullisht. Kushtet mjedisore çojnë deri tek konsumi i gomës, që rezulton me humbje të presionit, e cila pastaj shkakton tendosje të lartë të gomës. Është një aspekt i sigurisë, kur vie tek valvulat normale pa TPMS. Rekomandohet ndërrimi i ventilave sa herë që bëjmë ndërrimin e gomave verë/dimër. Poashtu klientët nuk duhet që ti mbajnë valvulat për më shumë se 5 vite të magazinuara dhe nuk duhet të ekspozohen në dritë dhe nxehtësi. Përveç kësaj, presioni i gomave duhet të kontrollohet herë pas here.

Dëmtimi gjithashtu mund të bëhet i dukshëm vetëm gradualisht, p.sh. në rast të mikroçarjeve në ventil.

06 Çfarë duhet të kemi kujdes gjatë vendosjes së gomave?

Fellnet nuk duhet të dëmtohen e poashtu nuk duhet të ketë skaje të mprehta që mund të dëmtojnë ventilat. Natyrisht duhet të përdoren edhe vegla profesionale.



GOMA & FELLNE

Würth-Kosova Sh.p.k.
Magj. Prishtinë-Ferizaj Km.7
Fsh. Llapnasellë pn.10500, Kosovë
Tel: +383 (0) 38 600 308
info@wurth-kosova.com

Würth Albania Sh.p.k.
Autostrada Tiranë-Durrës Km.11,
Nd.27, Kashar 1051, Tiranë, Shqipëri.
Tel.: +355 (0) 42 247 773
info@wurth.al

