

Frame & Nation

TRÆ/ALU VINDUER



De klassiske, originale træ/alu-vinduer
i moderne konstruktion.
Udadgående og indadgående.

idealcombi

Vinduer. Udviklet, testet og produceret i Thy



Skræddersyede vinduer fra Thy - Produceret med omhu af nøjeregnende thyboer

På Danmarks største vinduesfabrik i Hurup i Thy udvikles, testes og produceres alle Idealcombi's produktserier.

Cirka 550 dedikerede medarbejdere og et topmoderne produktionsanlæg er fordelt på 3 fabrikker og varetagere alle opgaver omkring fremstillingen af det brede sortiment af vores vindues- og dørserier.

Heroppe i Thy er godt nok aldrig godt nok

Hos Idealcombi har vi lige siden begyndelsen i 1973 lagt al vores thyboske stædighed i at udvikle vinduet. I at forbedre holdbarhed, isolering, vedligeholdelse og design gennem nye materialer, nye konstruktioner og nye produktionsmetoder.

Den første store milepæl kom i 1988, hvor vi som de første i verden præsenterede et træ/alu-vindue designet med udseende som et traditionelt trævindue med synlig karm-/rammekonstruktion ind- og udvendig.

Vi har - som den eneste danske vinduesproducent - den banebrydende karmkonstruktion, der med brugen af det uforgængelige og superisolerende materiale **idealcore™** (termisk isoleringsmateriale)

tilfører vores vinduer og døre en række helt igennem unikke egenskaber.

Vores seneste udvikling er de klassiske serier Frame I og Nation I, som er med indadgående funktioner, og frit kan kombineres med de udadgående Frame IC og Nation IC - uden at gå på kompromis med arkitektur og design, da det udvendige design er ens.

Som de eneste i verden producerer Idealcombi træ/alu facadevinduer med idealcore™ - en epokegørende karm, hvor karmfalsens våde zone hele vejen rundt er fuldstøbt i termisk isoleringsmateriale. Også idealcore™ komponenterne fremstilles på fabrikken i Thy.



FREMTIDENS
TRÆ/ALU VINDUE MED

idealcore™

Isolerer bedre
Holder længere

Markedets stærkeste vindue udviklet i samme design og identitet!

Fra den spæde start, hvor Frame og Nation markerede sig som frontløbere på markedet inden for kombinerede træ-alu produkter, har de begge gennemgået en løbende udvikling. Frame IC og Nation IC med en kerne af Idealcore™ er den allernyeste generation af energirigtige vinduer og døre fra Idealcombi. Vi optimerer og udvikler løbende vores produktserier, så vi kan tilbyde markedets stærkeste energiprogram.

Udviklingen har primært været koncentreret om ruder, beslag og især karmfalsen har over de seneste 25 år ændret opbygning. Fra et rent aluminiumsprofil til et alu/kompositprofil og nu senest i Frame IC og Nation IC til et PUR-profil – også kaldet **idealcore™** – som løfter isoleringsværdien til nye højder.

Innovativ balance

Idealcombi's komplette energiprogram understreger en sublim balance mellem smukt design, innovativ energitænkning og gennemtænkte konstruktioner.

Udviklingen tager udgangspunkt i energi, holdbarhed, indbrudssikring, lang levetid og minimalt vedligehold. Produktserierne bidrager til smuk arkitektur, et godt indeklima og dækker tilsammen enhver boligtype og stilart.

Læs mere om den historiske udvikling af vinduer hos Idealcombi på næste opslag.



Dannebrogsvinduerne udtryk med glaslistemarkerings harmonerer smukt med husets arkitektoniske stil.

Frame IC



Det originale træ/alu vindue

”Omdrejningspunktet i vores udvikling af vinduer og døre har altid været kvalitet. I 80’erne satte vi os for at skabe et vindue, hvor de udsatte trædele blev beskyttet mod vind og vejr - uden at give køb på de designmæssige kvaliteter, som trævinduet besad. Vinduet skulle være konstrueret, så det krævede et minimum af vedligehold, og dimensioner og profilering skulle være så tæt på det traditionelle danske trævindue som muligt, og så skulle det frem for alt være holdbart.

I 1988 lancerede vi CombiFrame på det danske marked - det allerførste træ/alu-vindue, hvor karmfals og den udvendige side af rammen var udskiftet med et ekstruderet pulverlakeret aluminiumsprofil. CombiFrame træ/alu-vinduet vandt hurtigt indpas,

og specielt i etagebyggeriet i den ældre boligmasse blev vinduet og konstruktionen en stor succes - fordi det var vedligeholdelsesfrit, og samtidig lå dimension og profilering helt tæt op af det typiske danske trævindue, og i tillæg stod overfladen i en rigtig flot finish. Det var et banebrydende produkt både i konstruktion og materialer, CombiFrame blev hurtigt vores flagskib, og en ny æra i vinduets udvikling tog sin begyndelse.

CombiFrame hedder i dag Frame IC og er stadig det originale træ/alu-vindue”

Bent Søgaard

Grundlægger af Idealcombi A/S

Idealcombi vinduet

Vejen mod den perfekte løsning

Hos Idealcombi er "godt nok" aldrig godt nok. Vi er altid på jagt efter den næste idé til at udvikle vinduet. Til at gøre det gode endnu bedre. Derfor har vi også gennem alle årene arbejdet målrettet med et vindues svageste punkt, som altid vil være den våde zone i karm og karmfals.



Karmfals i træ

I de første Idealvinduer fra 1973 var hele konstruktionen fremstillet i fyrretræ.

Fordele:

- Enkel produktion
- Naturligt materiale

Ulemper:

- Risiko for råd i træet pga. vand og fugt i 'våd zone'
- Kræver løbende udvendig maling og vedligeholdelse
- Kræver løbende maling af karmfals

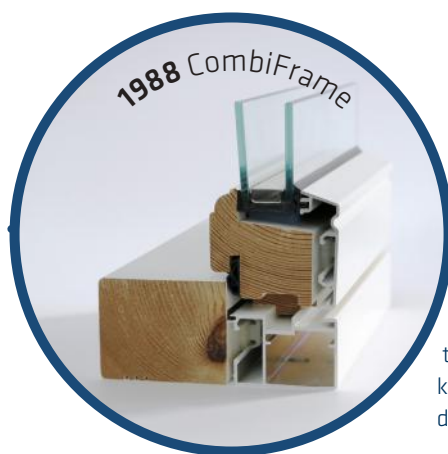

Karmfals i aluminium

Da vi lancerede det originale CombiFrame træ/alu-vindue i 1988, var det med en karmfals i pulverlakeret aluminium ligesom den udvendige beskyttelseskappe.

Fordele:

- Uforgængeligt materiale i 'våd zone'
- Nem vedligeholdelse
- Ingen fremtidig maling
- Lang levetid
- God totaløkonomi

Ulemper:

- Kuldebroer mellem alufals og træarm
- Risiko for kondens på indvendig side



Et vindues største udfordringer

Der er særligt 4 grunde til, at karmen og karmens fals i særdeleshed har afgørende betydning for et vindue:

1. Vand

Når det regner ind på vinduet, vil vandet samle sig på bundkarmens fals. Det samme gælder det vand, der opstår som dug på begge sider af ruden. Hvis hele karmen er lavet i træ, kan vand og fugt i "våd zone" over tid trænge videre ind i træets overflade og forårsage, at træet langsomt men sikkert nedbrydes indefra. Og det er noget skidt.

2. Kulde

En af vinduets vigtige funktioner er at holde kulden ude og varmen inde. Her spiller sammensætningen af materialer en afgørende rolle. Nogle kombinati-

oner kan nemlig resultere i kuldebroer, hvor kulde overføres fra den udvendige aluminiumskappe til den indvendige side af vinduet. Og det er noget skidt.

3. Snavs og insekter

Når det blæser ind på vinduet, fører vinden snavs med sig. Hjulpet på vej af regnvand og fugt ender det meste i bundfalsen. Samtidig vil biller, ørentviste, edderkopper og andet kryb takke for invitationen, hvis drænhuller, false og lignende byder på lune gemmesteder rundt langs karmen. Og det er noget skidt.

4. Udskiftning

Modsat vinduets øvrige komponenter kan karmen kun vanskeligt udskiftes i en bygning.

2006 Ny Frame/Nation

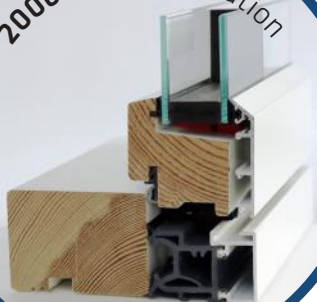

Karmfals i komposit

Som en effektiv løsning på udfordringen med kuldebroer og energibalance var næste udviklingstrin en karmfals støbt i komposit.

Fordele:

- Uforgængeligt materiale i 'våd zone'
- Reduktion af kuldebroer

Ulemper:

- Drænhuller kan tilstoppes af snavs
- Slidser til beslag besværliggør aftørring
- Fuge skal ligge tilbagetrukket
- Risiko for vand i konstruktionens 'våde zone'

2015 Frame IC & Nation IC



FREMTIDENS
TRÆJALLU VINDUE MED
idealcore™
Isolerer bedre
Holder længere

Karmfals i termisk isoleringsmateriale

Med skabelsen af **idealcore™** har vores udviklingsteam udviklet den perfekte løsning.

Fordele:

- Uforgængeligt materiale i 'våd zone'
- Massiv
- Superisolerende
- Lav vægt
- Glat overflade (nem rengøring)
- 100% vand- og fugtresistent
- Ingen vedligeholdelse af fals

2010 Futura+

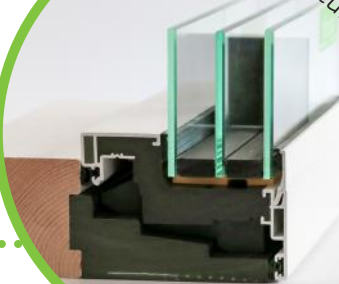

FREMTIDENS
TRÆJALLU VINDUE MED
idealcore™
Isolerer bedre
Holder længere

2014 Futura+i

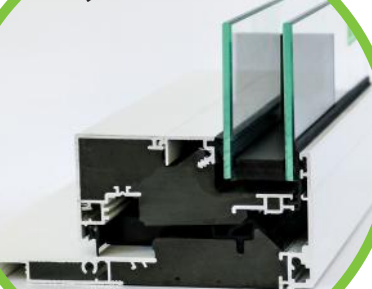

FREMTIDENS
TRÆJALLU VINDUE MED
idealcore™
Isolerer bedre
Holder længere

2020 Frame I / Nation I



Klassisk indadgående

Med lanceringen af de indadgående Frame I og Nation I i 2020 var de klassiske karm/rammeserier komplette.

Fordele:

- Samme udvendige design som Frame IC og Nation IC
- Ingen begrænsning af kombination mellem funktioner
- Mulighed for multielementer

Træ/alu vinduet til fremtiden med **idealcore™**

Vi har gjort vinduets svaghed til vores styrke!

Gennem årene har vi udviklet og testet forskellige karmkonstruktioner i vores stædige stræben efter at løse de fire basale udfordringer. Vores produktudviklere knækkede koden ved at skabe en ny banebrydende karmkonstruktion med en uforgængelig og højisolerende fals i polyuretan – også kendt som termisk PUR.

Vi kalder den **idealcore™**, for det er præcis, hvad den er. En ideel kerne, der modsat nogen anden konstruktion på markedet løser alle fire udfordringer på en og samme tid.

1. Lang levetid

idealcore™ er uforgængeligt. Den kompakte karmfals i støbt polyuretan bliver derfor ikke ødelagt af det vand, der samler sig langs falsen og særligt i bunden af vinduet. Vinduet er konstrueret til at holde i 70 år - hvis det bliver vedligeholdt efter gængse forskrifter.

2. Minimalt varmetab

idealcore™ er højisolerende med en lambdaværdi på blot 0,074 W/mK. Det forhindrer, at kulde overføres fra den ydre til den indre del af konstruktionen. Vinduer med **idealcore™** har derfor en særdeles god energibalance, der lever op til bygningsreglementets energikrav både nu og i fremtiden.

3. Nemt at rengøre

idealcore™-falsen er massiv og uden nogen form for hulrum. Der er derfor ikke behov for drænhuller. Det betyder, at karmen har en helt glat overflade, der er nem at tørre af med en fugtig klud – og som holder vinduet fri for insekter.

4. Skal ikke udskiftes

Fordi karmen er uforgængelig i den våde zone, forlænges levetiden markant. Det bliver derfor ikke nødvendigt at udskifte den fastmonterede karm, hvorimod øvrige komponenter som ramme, glas, beslag og pakninger hurtigt kan udskiftes efter behov.

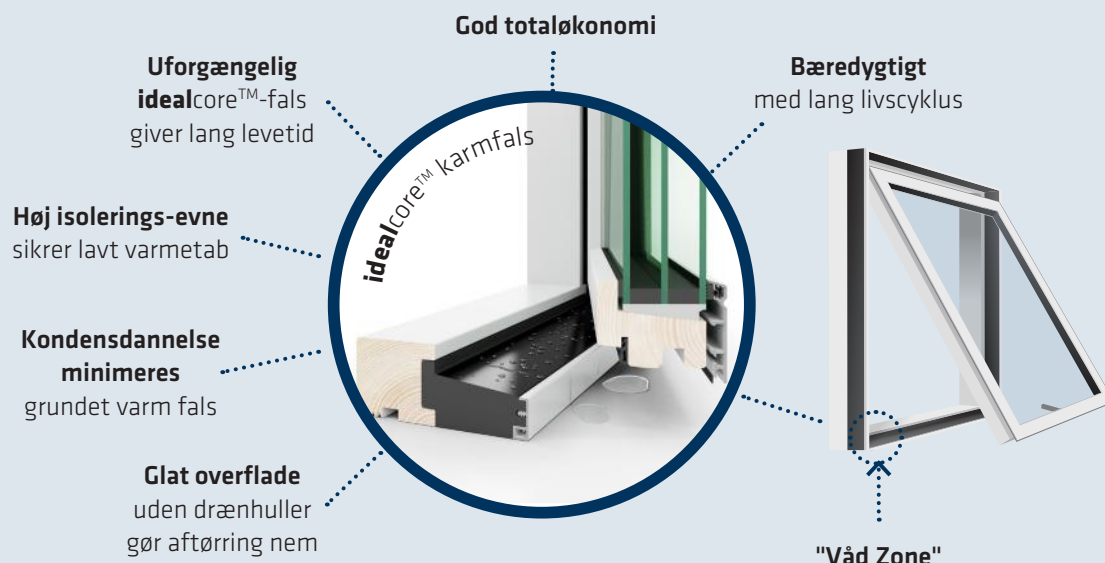

Hvad er **idealcore™**?

Idealcore™ (termisk PUR) er et celleplastmateriale, der indeholder forskellige kemiske bindinger. Materialet fås i både bløde og stive udformninger og med forskellige massefylder og egenskaber.

I dag indgår PUR i en lang række produkter lige fra skosåler, madrasser (fx Tempur®) og bilsæder til sportsudstyr og isoleringsmateriale i bl.a. køleskabe og fjernvarmerør.

Termisk PUR udmærker sig på mange forskellige parametre. Det er stærkt, det er holdbart, det er fleksibelt, det har lav vægt, og fremfor alt har Termisk PUR enestående isolerende egenskaber. Samtidig er der ingen sundhedsmæssig risiko forbundet med materialet.

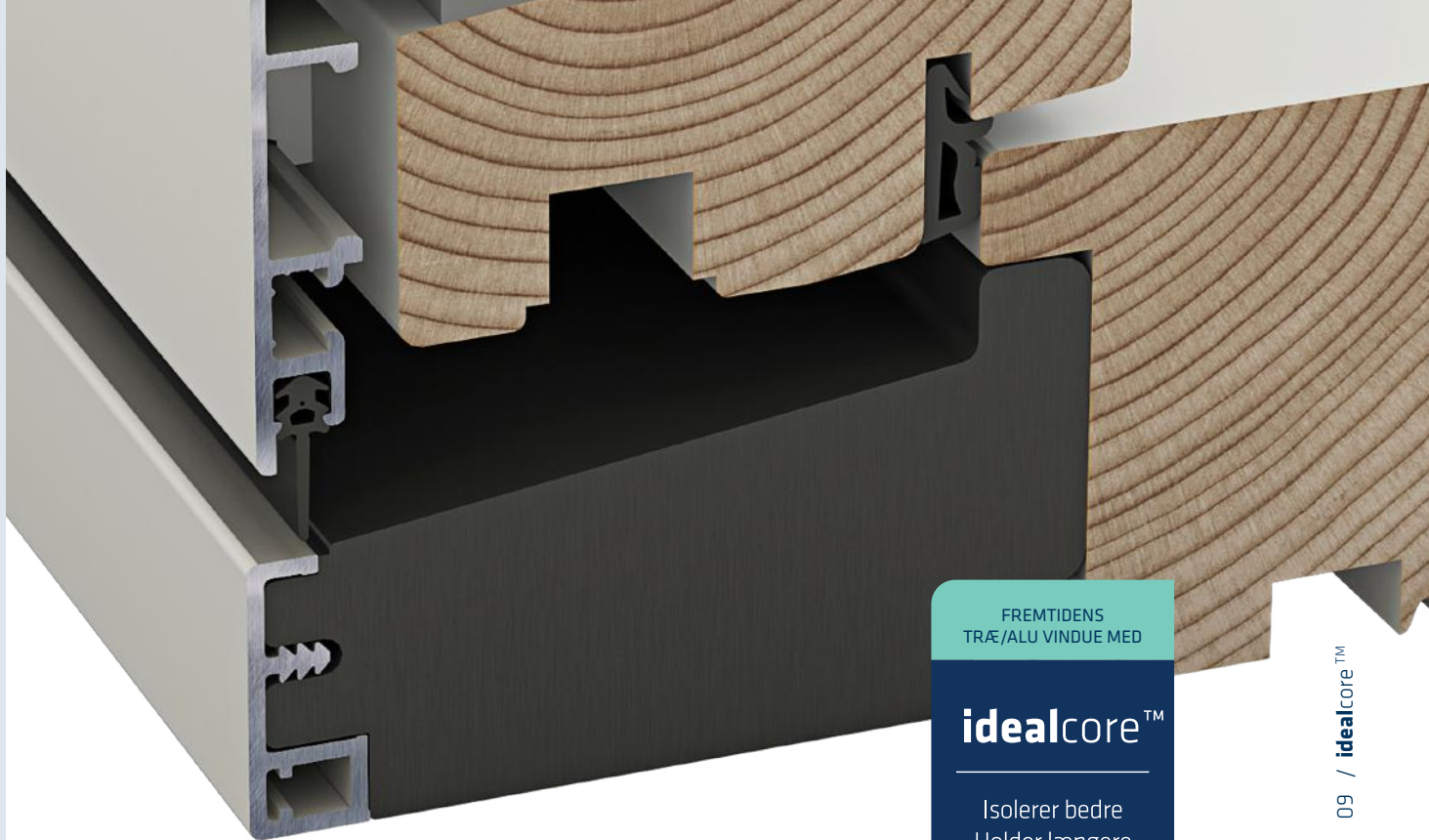

FREMTIDENS
TRÆ/ALU VINDUE MED

idealcore™

Isolerer bedre
Holder længere

09 / idealcore™

En god investering

En klasse for sig

Konstruktionen med højisolerende idealcore™ (Termisk PUR) i kernen af Frame IC og Nation IC betyder en langt bedre energibalance. De nye produktserier overholder naturligvis kravene i BR18 og med 3-lags ruder også de forventede krav i BR20.

Den høje E_{ref} og den lave U-værdi skaber mulighed for anvendelse af et traditionelt karm-/ramme-vindue -

typisk i renoveringsprojekter, men også i nybyggerier, hvor den arkitektoniske helhed fordrer det.

Spar på varmen

Energiværdierne er medvirkende til reducerede varmeomkostninger og et meget mindre energitab gennem vinduer og døre - alt sammen til fordel for både miljø og boligejer.

idealcore™ er stadig **kernen** i energipformance

PRODUKTSERIE	PRODUKTTYPE	RUDETYPE	GAS	E_{ref}	U_w	T_{oi}	g_g	ENERGIMÆRKE
FRAME IC / NATION IC	Udadgående	28 mm 2-lags rude	Argon	-13,2	1,32	11,8 °C	0,73	B
FRAME IC / NATION IC	Udadgående	48 mm 3-lags rude	Argon	+16,9	0,81	14,7 °C	0,62	A
FRAME IC / NATION IC	Udadgående	48 mm 3-lags rude (Medi g)	Argon	+7,5	0,77	14,7 °C	0,53	A

Glaslistemarkering

Gengivelse af træ-vinduets glasliste i den nye, moderne konstruktion bevarer det originale udtryk fra træ-vinduet

Udvendigt alu-profil

Vedligeholdelsesfri og uforgængelig alu-profil med slidstærk pulverlakering.

Dobbelt tætningsplan

To tætningsplan danner et luftkammer, der sikrer højere isoleringsevne samt en tættere enhed.

Ingen kamre og drænhuller

Optimal fugeplacering på alle karmsider.

Frame IC

Udadgående med glaslistemarkering

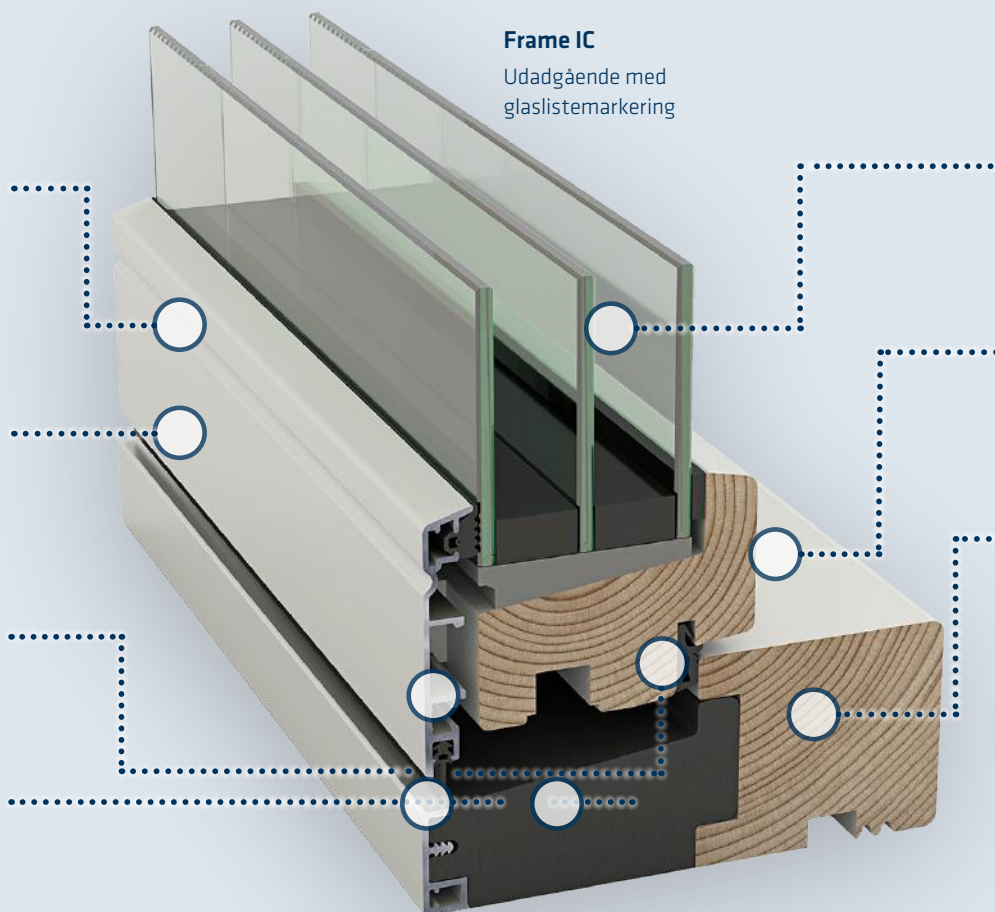

Frame IC & Nation IC

Frame I

Indadgående med glaslistemarkering

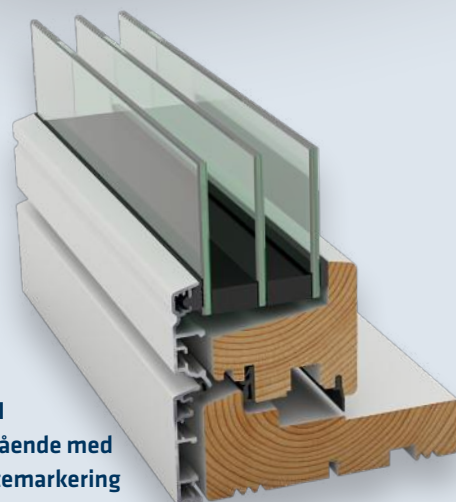

Branchens flagskibe

Frame og Nation serierne - Idealcombi's flagskibe siden 1988 inden for både nybyggeri og renoveringsprojekter - har senest været igennem en gennemgribende videreudvikling og optimering. De to produktserier har sat helt nye standarder for energiprestande inden for karm-/rammekonstruktioner. Produktserierne hedder Frame IC og Nation IC.

Både udvendigt og indvendigt matcher udseendet de originale Frame og Nation designs. Forskellen ligger i den topmoderne konstruktion og de innovative materialer i vinduets kerne.

Begge produktserier er bygget op over samme grundkonstruktion, hvor den indvendige træ-del og det udvendige alu-profil er bibeholdt. Træ indvendigt er stadig et yderst attraktivt materiale, som bevarer vinduets varme og tilføjer det et smukt og originalt udseende. Aluminium udvendigt er vejrbestandigt og kræver minimal vedligeholdelse.

Kernen i konstruktionen består af **idealcore™**, som er af det højsolerede og uforgængelige materiale Termisk PUR. Vi kender allerede materialet fra vores produktserie Futura+ og Futura+i, der i flere år har placeret sig i den absolutte top af energigigtige produkter på markedet i Europa. Vores klassiske indadgående serier har ikke **idealcore™** i karmen.

2-lags og 3-lags lavenergiruder

Vælg mellem 2-lags ruder og 3-lags ruder eller kombinér dem for optimale energiforhold.

Høj finish

Malerbehandlet overflade på knastfrit træ i ønsket farvevalg med ekstra høj finish.

FSC® certificeret træ

Fingerskarret, knastfrit og kvalitetsoptimeret kernetræ fra ansvarligt skovbrug.

Indvendigt design

Vælg med eller uden profilkehl for den ønskede indvendige stil.

Skrå, rengøringsvenlig, glat fals

Skrå, helt glat fals i uforgængeligt PUR-materiale i den våde zone. Rengøringsvenlig i forhold til borestøv og almindelig brug.

idealcore™

Uforgængelig og højisolerende idealcore™ i 'våd zone'

Undersænket pakning

Sikrer en skarp og elegant overgang mellem glas og ramme..

Nation IC Udadgående med kitfals look

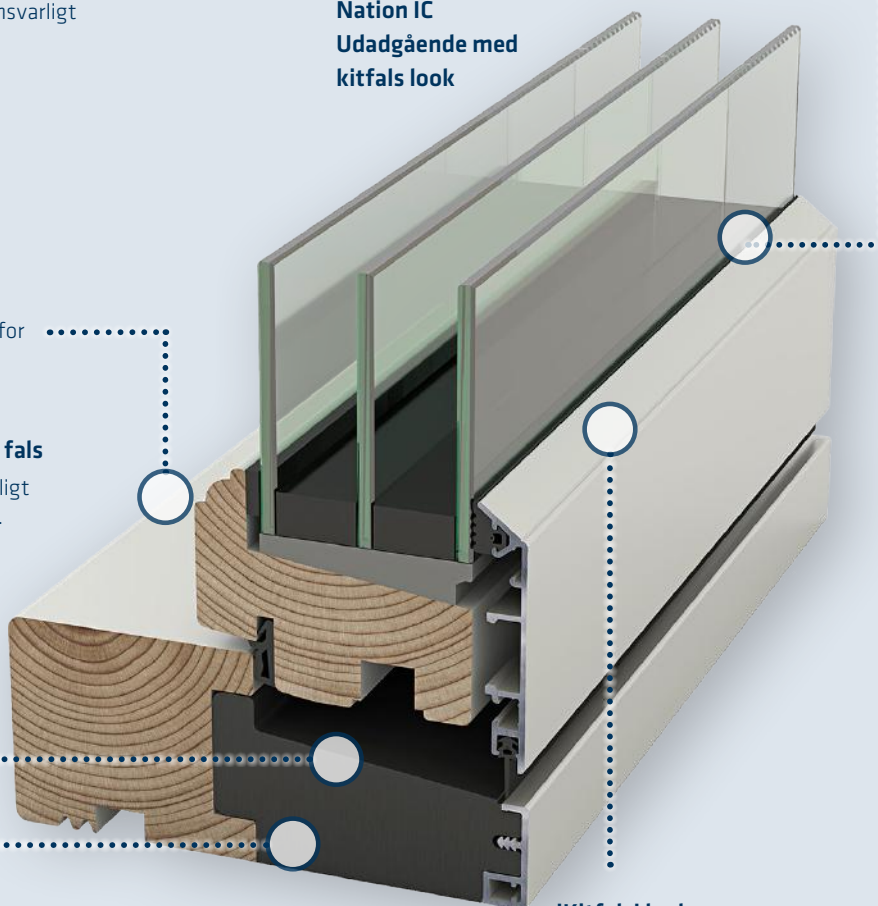

'Kitfals' look

Gengivelse af den ældre boligmasses kitfals-vinduer, der gør designet egnet til både renoveringer af klassificerede ejendomme samt nybyggeri i traditionel arkitektur.

Nation I Indadgående med kitfals look

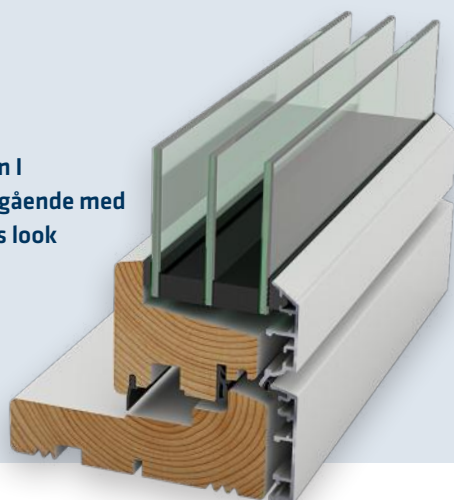

Dansk byggestil og arkitektur



Byggestil år 1850 - 1960 med kitfals og koblet ramme design

Nation IC & Nation I

Nation blev udviklet i et tæt samarbejde med stadsarkitekten i København, der manglede et moderne alternativ til udskiftningen af de originale vinduer i den ældre boligmasse fra det forrige århundredeskifte. Resultatet blev et træ/alu-vindue med gengivelsen af den originale kitfals, som er videreført i Nation IC. Produktserien anvendes hovedsagligt i renoveringsprojekter af boliger fra 1850-1960.

Typen

- Dannebrogsvinduer
- Bondehusvinduer
- Palævinduer
- Frederiksbergvinduer
- Franske altaner



Byggestil år 1960 - i dag med glaslister og termoruder

Frame IC & Frame I

Frame IC er en videreudvikling af Danmark's første originale karm-/ramme træ/alu-vindue, CombiFrame, der blev udviklet som et vedligeholdelsesfrit og holdbart alternativ til det originale træ-vindue med glaslister. Det udvendige alu-profil i Frame IC har gennem alle årene gengivet trævinduet's harmoniske linjer og opbygning, og vinduet anvendes i dag til alle typer byggeri inden for både nybyggeri og renoveringer.

Funktioner

- Sidehængte
- Sidestyrede
- Topstyrede
- Vendbare
- Faste karme
- Skoddeelement
- Glas-til-glas
- Dreje/kip (indadgående)
- Kip/dreje (indadgående)
- Kip (indadgående)
- Dreje (indadgående)

Mere end blot et vindue

Både Nation IC og Frame IC komplimenteres af en række løsningsmuligheder, der fuldender produktserierne. Mange valgmuligheder inden for sammenbygninger, fyldinger, brystninger, hjørneløsninger, glas og farver åbner en lang række designmuligheder for projektet. Flexibiliteten gør dem begge attraktive - også på tværs af byggestil og arkitektoniske perioder.

- Skodder med jalusi
- Fyldinger
- Brystninger
- Hjørneløsninger



Greb og tilbehør

Når du vælger Frame IC og Nation IC har du også mulighed for at tilvælge det smukke designgreb, der giver vinduerne en helt unik identitet.

På beslagsiden har vinduesserierne også fået et løft. De er nu udstyret med ekstra stærke beslagserier, herunder rullekolver med kravetap og helstøbte sikkerhedsslutblik, som sikrer produktet styrke, lang levetid og øget sikring.

Beslagene er udvalgt efter kvalitet, styrke og brugervenlighed. De er topmoderne og blandt de bedste på markedet i forhold til design, holdbarhed, komfort

og funktionalitet. Blandt andet er de justerbare de rigtige steder og sikrer vinduets tæthed og optimale funktionsdygtighed under alle forhold.

- Høj indbrudsbeskyttelse
- Børnesikringer
- Mange justeringspunkter
- Mulighed for cylinderlås i greb

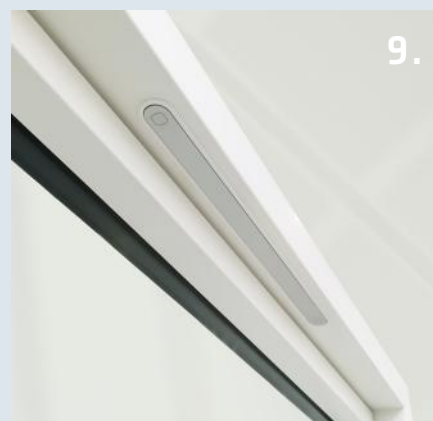
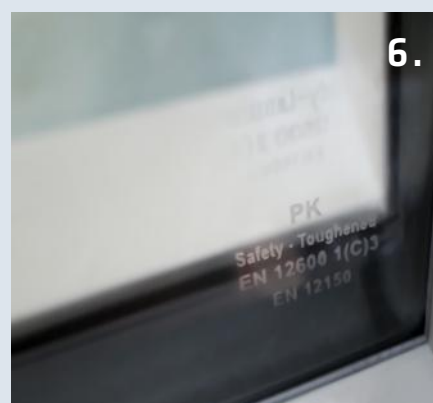
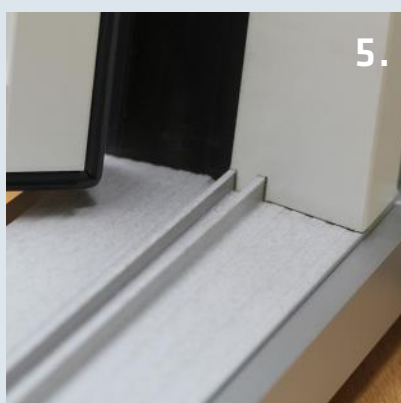

1. Sikkerhedsslutblik 2. Rullekolve med kravetap 3. Standardgreb Frame IC/Nation IC 4. Grebsbetjent bremse
5. Lavt bundtrin i fiber 6. Sikkerheds- og sikringsglas 7. Højdejustérbare hængsler 8. Greb med knap Frame I/Nation I
9. Click ventil

Idealcombi gør det svært for tyven!

Sikring af bygninger og boliger mod indbrud er et højaktuelt emne, når der skal vælges nye vinduer og døre. Mediebevågenheden om tyverisikring af de danske hjem er større end nogensinde, og især vinduer og døre er underlagt ekstra stor opmærksomhed, da det ofte er den vej indbrudstyven finder ind.

Det er næsten umuligt at sikre sit hjem fuldstændigt - vil tyven ind, så finder han også en vej. Begrebet indbrudssikring handler derfor især om at gøre det så besværligt for tyven som muligt - og de vigtigste parametre her er tid, hindring og støj. Jo mere tidskrævende, svært og støjende det er for en indbrudstyv at bryde et vindue eller en dør op, desto større er chancen for, at han opgiver sit forehavende.

Frame IC og Nation IC er som standard konstrueret med solide sikringsbeslag og detaljer, der gør det særdeles vanskeligt for tyven at bryde ind. Rullekølver med kravetap i samspil med kraftige sikkerhedsslutblik, der er monteret med skruer i forskellige vinkler, udgør en meget stærk enhed, der er nærmest umulig at vride fra hinanden.

Ruderne er punktlimede, så de kun kan fjernes fra den indvendige side med specialværktøj.



Standard sikringspakke

- Vinduer og terrassedøre
Massive kravetapper
Sikkerhedsslutblik m/frontskruer
og skråtstillede skruer i karmen
Sikkerheds/punktlimede ruder
- **Facadedøre**
3-punktslukke i alle døre
Ekstra hagekolve ved låsekasse
2 ekstra rullekølver i top og bund
Punktlimede ruder

Sikringspakke 1 (tilvalg)

- Standard sikringspakke
+ IC sikringsglas - lamineret

Udvidet sikringspakke

- Standard sikringspakke
+ Sikringspakke 1
+ Cylinder i greb (sikrede anverfere)
på vinduer og terrassedøre
+ Suppleringslås i facadedør
+ Låsbar paskvil

Øvrige tilvalg:

- Magnetkontakt
- Dobbelt IC Secure glas - hærdet/lamineret

IDEALCOMBI / RULLEKOLVE

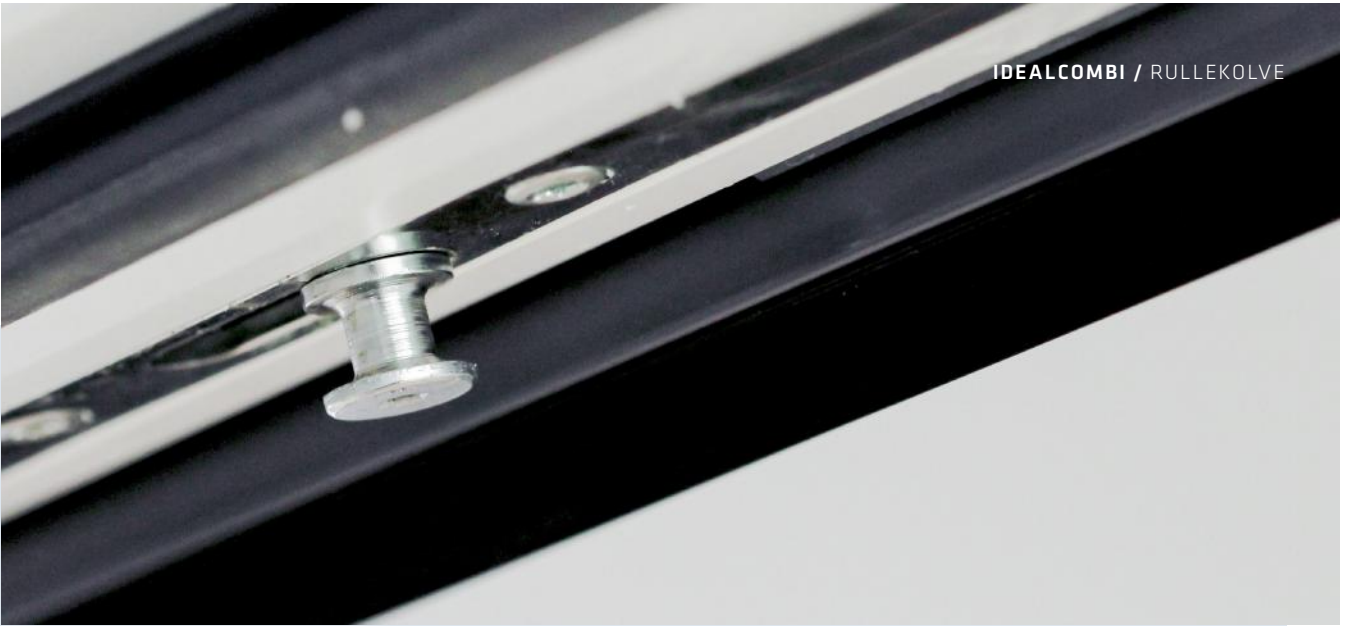

IDEALCOMBI / SIKKERHEDSSLUTBLIK



IDEALCOMBI / AFLÅSELIGT GREB



Idealcombi skydedøren

Stabil og letløbende med lavt bundtrin



Idealcombi skydedøren fås som standard i tre designs - glasliste-, kitfals- og minimalistisk design - og er kombinerbar i alle produktlinier.

To-delt skydedør

Skydedøren med én ramme har en friåbning op til 1522 mm og mulighed for to-delt skydedør med gennemgående bundskinne.

Ét-grebsbetjent skydedør

8 mm vandring ud/ind ved åbning og lukning sikrer en god anslagstætning, når døren er lukket.

Rullesystem

Som sikrer et let, stabilt løb, når døren åbnes og lukkes.

Lavt bundtrin

Sikrer let adgang.

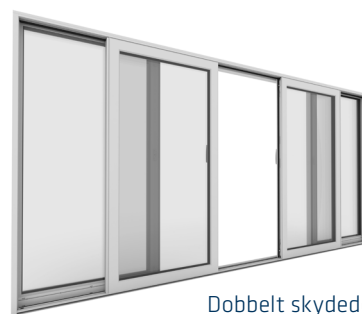

Dobbelt skydedør

Dansk design og produktion

Det er ikke kun vores sociale ansvarsbevidsthed, der byder os at bevare vores arbejdspladser på dansk jord - det er i høj grad også en del af vores kvalitetsstrategi. I Danmark finder vi veluddannede og højt kvalificerede medarbejdere med en høj loyalitet overfor såvel virksomhed som håndværk. Det faktum alene kan sikre en meget høj kvalitet i produktet.

I Danmark er vi tæt på alle processer i fremstillingen af et vindue - fra tilbud til levering.

 D A N S K
K V A L I T E T
D A N S K
P R O D U
C E R E T



Kvalitet og sikkerhed

For Idealcombi har det altid været missionen at tilbyde vinduer og døre af den absolut bedste kvalitet på markedet. Vi har altid haft som målsætning at ligge forrest i feltet i udviklingen af vinduer og døre. På den måde føler vi os sikre på, at vores egne høje krav til kvalitet også når ud til boligejerne.

Vores vinduer og døre er gennemtestede og udviklet gennem mere end fire årtier. Vi tilbyder altid 10 års produktgaranti.

Vores vinduer og døre regnes i dag blandt Europa's førende inden for energi, holdbarhed og kvalitet, og vi ønsker fortsat at være med til at præge lovgivernes og boligejernes øgede krav til kvalitetsvinduer og -døre.

Dimensioner og mål

3-lags

FRAic01-20L48

Topkarm

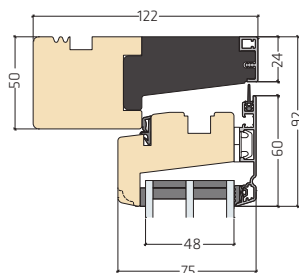

FRAic01-30L48

Sidekarm

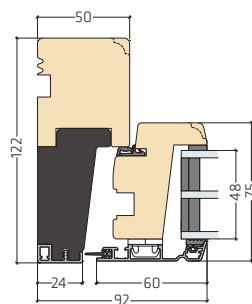

FRAic01-10L48

Bundkarm

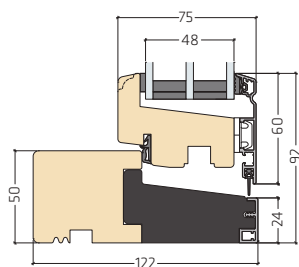

FRAic01-40L48

Vandret post

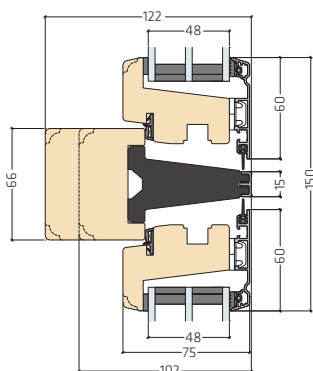

Udadgående terrassedør

FRAic20-10L48

Bundtrin terrassedør

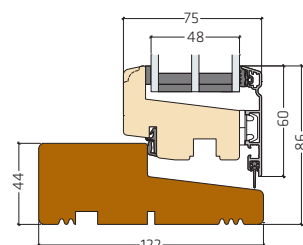

FRAic20-13L48

Lavt bundtrin terrassedør

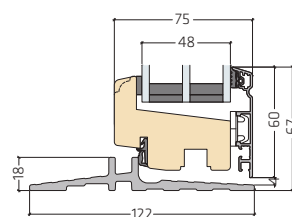

Vist i mm

Den lille forskel – De store fordele

DESIGN udvendigt

Udvendigt alu-profil

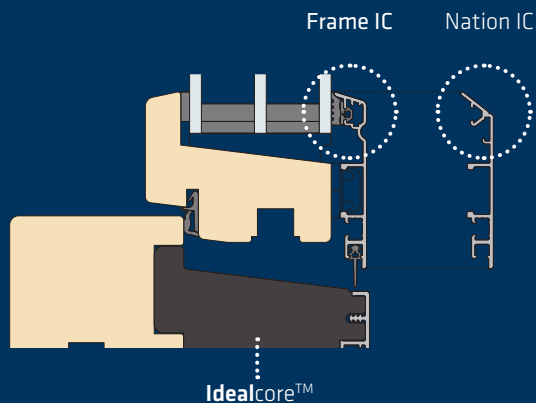

DESIGN indvendigt

Med eller uden indvendig profilkehling

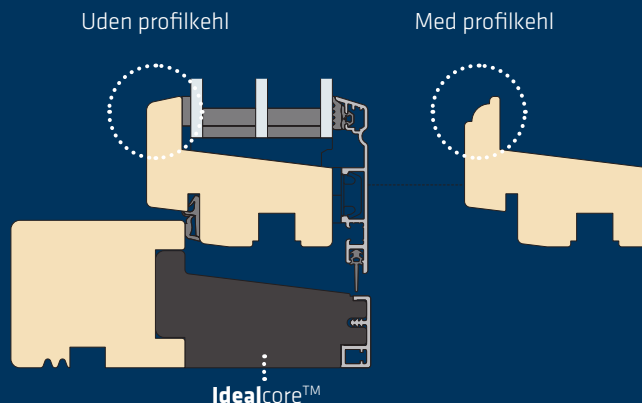

FLEKSIBILITET

Fire forskellige karmdybder

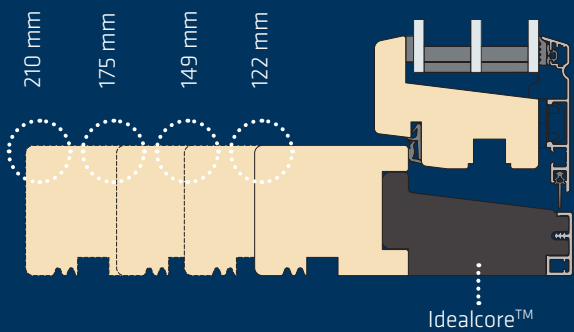

ENERGI

Optimér energibesparelsen gennem dit valg af glas og ruder.

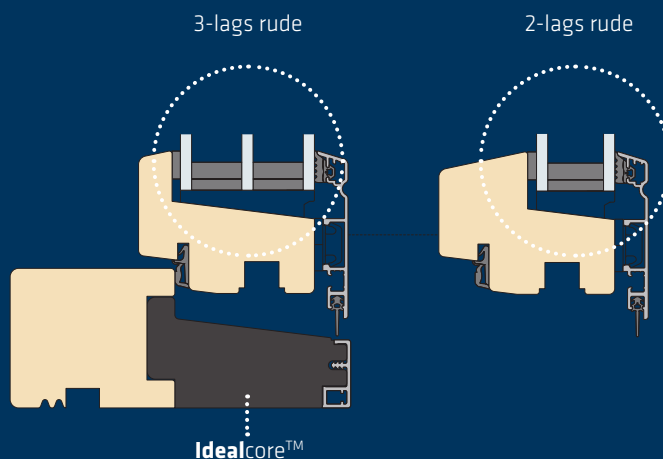

Forskellen i konstruktionen mellem Frame IC og Nation IC er ganske lille, men det er netop i detaljerne, at fordelene bliver store - og heri ligger både identitet og muligheder inden for renovering og nybyggeri.

Valgmuligheden mellem det klassiske træ-vindues og det originale kitfalsvindues design, 2-lags eller 3-lags ruder, med eller uden profilkehl, beslåning med anverfer eller paskvil, fire forskellige karmdybder - alt sammen er med til at give byggeprojektet den helt rigtige vinduesløsning.



I dag ejes og drives Idealcombi af Martin og Mikael Søgaard, der er sønner af stifterne af Idealcombi.



De to brødre Bent og Henning Søgaard grundlagde Idealcombi i 1973.

Idealcombi startede med to brødre i en lade

Historien om Idealcombi starter med to initiativrige brødre, Henning og Bent Søgaard. I 1973 begynder de at fremstille vinduer i deres forældres lade i den lille by Hurup i Thy. Og det gjorde de godt.

Det varede derfor ikke længe, før virksomheden begyndte at vokse. Og vokse. Og vokse. Indtil den en dag var Danmarks største af sin slags med 100.000 m² produktionsareal fordelt på 3 fabrikker og med mere end 550 dygtige medarbejdere.

Alt sammen takket være de to thyboers kvalitetsans og deres udprægede næse for innovation og produktudvikling.

I dag er Idealcombis videre udvikling lagt i hænderne på næste generation i skikkelse af de to stifteres sønner, fætrene Martin og Mikael Søgaard.

Og som vi siger på de her kanter: Det går såmænd slet ikke så ringe endda.



Kvalitetssikring og certifikater

Hos Idealcombi har vi arbejdet fokuseret og med thybosk stædighed for at skabe de allerbedste vinduesprodukter - på den allerbedste måde. I vores testcenter udføres forskellige tests af både vand-, vind- og lufttæthed og gør, at vi hele tiden kan optimere vinduerne frem til uvildige instansers akkreditering. Som dokumentation for dette arbejde har vi en række kvalitetssikringer og certifikater. Vi er stolte af dem alle, idet de er vidnesbyrd om høj kvalitet og bevidsthed i såvel vores produkter som vores arbejde.



ISO 14001:2015 (miljøledelse)

Vi er ISO 14001:2015 certificeret og sikrer dermed et strømlinet og samlet kvalitets- og miljøledelsessystem.



ISO 9001:2015 (kvalitet)

Vi er ISO 9001:2015 certificeret og sikrer dermed, at vi i alle virksomhedens procedurer lever op til denne standard, bl. a. til krav om løbende forbedringer. I ISO-certificeringen er kundetilfredsheden under lup, og vi sikrer dermed en stadig fokus på en kunderlevant forretningsudvikling.



ISO 45001:2018 (arbejds miljø)

ISO 45001 certificeringen bidrager til at skabe rammer og struktur omkring vores arbejdsmiljøorganisation. Rammer og strukturer der støtter det daglige arbejdsmiljøarbejde. Et arbejde der udføres i fællesskab af vores medarbejdere, valgte arbejdsmiljørepræsentanter og ledere. Certificeringen understøtter vores vision om at blive regionens mest eftertragtede arbejdsplads gennem et sundt og sikkert arbejdsmiljø."



Miljømærket for ansvarligt skovbrug

FSC® certificering

Idealcombi anvender FSC®-certificeret fyrretræ. Det betyder, at alle træbaserede vinduer og døre kan leveres med FSC mærkning. I en FSC-certificeret skov bliver der ikke fældet mere træ, end skoven naturligt kan nå at reproducere.



DVV (Dansk Vindues Verifikation)

Idealcombi's vinduer og døre er DVV-certificerede, hvilket er et krav til alle medlemmer af VinduesIndustrien. DVV-certificeringen betyder, at vinduer og døre er produceret iht. VinduesIndustriens Tekniske Bestemmelser.



Energimærkningsordningen

Vi er medlem af energimærkningsordningen. Ordningen sikrer, at vores kunder kan identificere vores vinduer ud fra en energimæssig klassificering af produkterne.



VinduesIndustrien og DVC

Idealcombi er medlem af Vinduesindustrien. Vores produkter lever op til markedets strengeste krav, der sammen med en fælles garantisikringsordning sikrer kunderne den bedste produktkvalitet.



Dansk Indeklimatek Mærkning

Produkter fra Idealcombi er Indeklimatekmærket. Med den officielle indeklimatekmærkning kan slutbrugerne, som skal leve med vores produkter i mange årtier, føle sig trygge i deres hverdag, velvidende at vinduer og døre fra Idealcombi ikke afgiver sundhedsskadelige stoffer til indeklimaet.



CE-Mærkning

Idealcombis produkter er CE-mærkede

SALG VEST /

Idealhuset Hurup

Nørre Allé 51
7760 Hurup

Tlf: +45 96 88 25 00

SALG ØST /

Idealhuset København

Arnold Nielsens Boulevard 134
2650 Hvidovre

Tlf: +45 44 50 21 00

SALG AARHUS /

Idealhuset Aarhus

Tilst Søndervej 104
8381 Tilst

Tlf: +45 96 88 25 00
info@idealcombi.dk

SALG UK /

Idealcombi UK Ltd.

Chancery Pavilion
Boycott Avenue
Milton Keynes
MK6 2TA

Tel: +44 (0) 1582 860 940
uk@idealcombi.com



idealcombi

Læs mere om Frame IC og Nation IC på idealcombi.dk
og følg os på LinkedIn, Facebook eller Instagram.