



MERCA-ELEVA

Alquiler de maquinaria y herramientas



CATÁLOGO GENERAL



25
AÑOS

MERCAELEVA

Quienes somos 4



Elevación 10

Plataformas elevadoras de tijera 12

Plataformas elevadoras de tijera eléctricas

Plataformas elevadoras de tijera diésel

Plataformas elevadoras verticales 16

Plataformas elevadoras articuladas 18

Plataformas elevadoras articuladas eléctricas

Plataformas elevadoras articuladas diésel

Plataformas elevadoras telescópicas 26

Plataformas elevadoras sobre oruga 28

Plataformas elevadoras sobre camión 30



Maquinaria 34

Carretillas todo terreno 36

Manipuladores telescópicos 38

Movimiento de tierras y compactación 40

Generadores de energía 44

Torres de iluminación 46

Modular 48



Carretillas 50

Carretillas elevadoras industriales, eléctricas y diésel 52

Carretillas elevadoras retráctiles, apiladores eléctricos y transpaletas 53



Herramientas y maquinaria pequeña 54

Calefacción

Carretillas y movimiento de cargas

Construcción y hormigón

Demolición

Elevación de carga

Energía

Fijación

Fontanería

Jardinería

Limpieza

Mantenimiento

Pulido y corte

Torres de aluminio y escaleras

Vallas de obra

Ventilación



Formación 74



Ventas 76

Delegaciones y tiendas..... 78

Nuestras principales marcas 80

MERCA-ELEVA

En **MERCA-ELEVA** somos especialistas en el alquiler, mantenimiento, reparación y venta de maquinaria. Disponemos de una amplia flota que incluye **plataformas elevadoras, maquinaria generalista, carretillas y equipos de maquinaria pequeña**, ofreciendo soluciones globales adaptadas a cada necesidad.

Nuestro compromiso diario es brindar un servicio sólido, seguro y de calidad. Apostamos por la **mejora continua** y la **cercanía** con nuestros clientes, acompañándolos en cada uno de sus proyectos.

¡Somos un equipo comprometido!

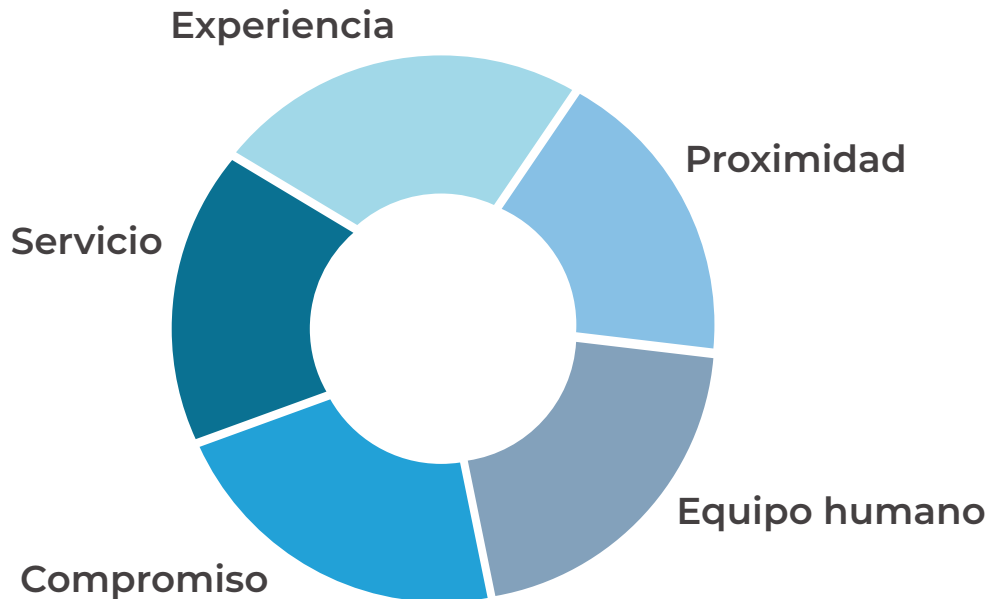

¡Lo quieres, lo tienes!
SOLUCIONES GLOBALES



Elevación



Maquinaria



Carretillas



Herramientas



Formación



Ventas

¡Lo quieres, lo tienes! MAXIMA EFICIENCIA

FLOTA DE TRANSPORTE PROPIA

Disponemos de una **flota propia de 20 camiones**, incluyendo góndolas, camiones con pluma y vehículos de diferentes capacidades, preparados para adaptarnos a cada cliente y a cada situación.

Nuestra flota propia nos permite ofrecer un servicio ágil y flexible, garantizando la entrega de maquinaria en el lugar y el momento solicitado.

*20
camiones*



Tu máquina a pie de obra justo cuando la necesitas.

¡Lo quieres, lo tienes! **SERVICIO TÉCNICO**

AMPLIA FLOTA DE FURGONETAS-TALLER

Nuestra flota de **24 furgonetas-taller** está totalmente equipada para resolver los problemas técnicos de las máquinas en obra. Todos los vehículos están atendidos por mecánicos altamente cualificados, capaces de resolver de forma eficaz cualquier incidencia en nuestras máquinas de alquiler.

24
furgonetas-taller

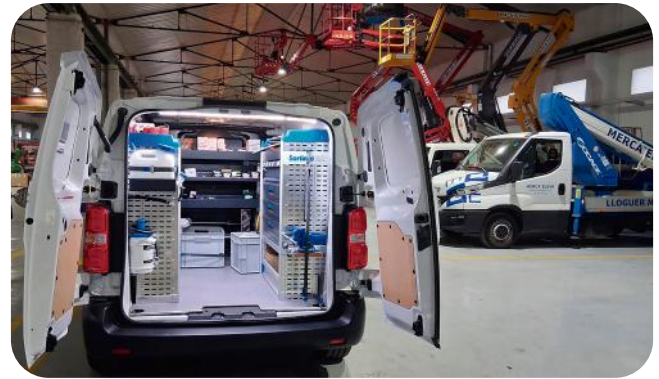

MANTENIMIENTO

Adicionalmente, ofrecemos servicio de mantenimiento y reparaciones de todo tipo de maquinaria, tanto propia como externa.

¡Lo quieres, lo tienes! CERCA DE TI

En **Merca-Eleva** ofrecemos cobertura en toda **Cataluña** desde nuestras 6 delegaciones y 3 tiendas de maquinaria pequeña, asegurando un servicio ágil y eficiente.

Con la incorporación de **Francisco Núñez S.A.** al Grupo MERCA-ELEVA, también ofrecemos nuestros servicios de alquiler de maquinaria y ferretería en la provincia de **Madrid** con delegaciones en Alcalá de Henares y Arganda del Rey.



MERCA-ELEVA
6 delegaciones
3 tiendas

FRANCISCO NÚÑEZ
2 delegaciones
2 tiendas

A blue Merca-Eleva scissor lift truck is the central focus, positioned in front of a modern, multi-story building with large windows. The truck's platform is raised, and its telescopic arms are extended upwards. The background shows a clear blue sky and some greenery, including a tree on the right and a small lawn area in the foreground. The overall scene is brightly lit, suggesting a sunny day.

2.200 máquinas
en nuestra flota

20 camiones
de transporte propio

27.000 m²
en 6 delegaciones y 3 tiendas

120 personas
forman nuestro equipo

25 años
de experiencia



LCMG AR14J

MERCA ELEVÁ

MERCA ELEVÁ



AR14J

4X4

MERCA^EELEVA

Elevación

Amplio parque de plataformas elevadoras,
tanto diésel como eléctricas, desde 4,20m

hasta 57m de altura

Plataformas elevadoras de tijera

Plataformas elevadoras verticales

Plataformas elevadoras articuladas

Plataformas elevadoras telescópicas

Plataformas elevadoras sobre oruga

Plataformas elevadoras sobre camión

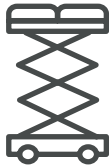

PLATAFORMAS ELEVADORAS DE TIJERA

TIJERAS ELÉCTRICAS de 6 a 22 metros

Máquinas silenciosas preparadas para trabajar en interiores o sobre superficies exteriores bien pavimentadas hasta 22 metros de altura.

Modelos con plataforma extensible que aumenta la superficie de trabajo.

TIJERAS DIÉSEL de 10 a 22 metros

Máquinas preparadas para trabajar en exteriores en distintos tipos de superficie, con más o menos adherencia según modelos, y con estabilizadores.

Modelos con plataforma extensible que aumenta la superficie de trabajo.

Tracción 4x4.

TIJERAS SOBRE ORUGA de 8 metros

Autonivelante con capacidad de trabajar en alturas hasta 7,90 metros con gran versatilidad de uso.

Posibilidad de trabajar en pendientes hasta 20° en sentido longitudinal y 15° en sentido lateral.

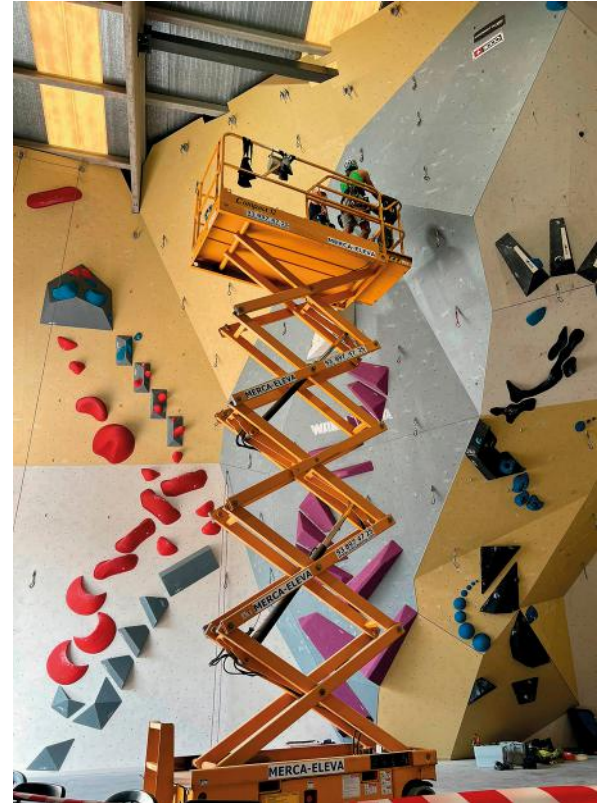



de 6 a 22 metros

CARACTERÍSTICAS TÉCNICAS TIJERAS ELÉCTRICAS

| MARCA | MODELO | Altura trabajo (m) | Altura plataforma (m) | Altura replegada (m) | Longitud (m) | Ancho (m) | Medidas plataforma (m) | Extensión | Capacidad de carga (Kg) | Peso (Kg) |
|----------|-----------------|--------------------|-----------------------|----------------------|--------------|-----------|------------------------|-----------|-------------------------|-----------|
| LGMG | SS0407ER | 5,60 | 3,60 | 2,06 | 1,53 | 0,76 | 1,35 x 0,70 | 0,60-E | 240 | 880 |
| SINOBOOM | 0607SE | 7,60 | 5,60 | 1,77 | 1,52 | 0,81 | 1,34 x 0,70 | 0,60-E | 240 | 920 |
| JLG | 1930ES | 7,72 | 5,72 | 1,98 | 1,87 | 0,76 | 1,87 x 0,76 | 0,90-E | 230 | 1.565 |
| GENIE | GS1932 | 7,79 | 5,79 | 2,11 | 1,83 | 0,81 | 1,63 x 0,74 | 0,91-E | 227 | 1.503 |
| SNORKEL | S3219E | 7,79 | 5,79 | 2,11 | 1,78 | 0,81 | 1,62 x 0,72 | 0,91-E | 250 | 1.438 |
| SINOBOOM | 0608ME | 7,80 | 5,80 | 1,88 | 1,80 | 0,81 | 1,64 x 0,76 | 0,90-E | 230 | 1.575 |
| JLG | ES1932 | 7,80 | 5,80 | 2,10 | 1,70 | 0,81 | 1,59 x 0,64 | 0,91-E | 230 | 1.521 |
| HAULOTTE | OPTIMUM 8/AC/AE | 7,80 | 5,80 | 2,00 | 1,90 | 0,79 | 1,72 X 0,70 | 0,91-E | 230 | 1.520 |
| LGMG | S0607EII | 7,80 | 5,80 | 1,81 | 1,83 | 0,79 | 1,64 x 0,73 | 0,90-E | 230 | 1.610 |
| LGMG | AS0607WE | 7,80 | 5,80 | 2,12 | 1,83 | 0,81 | 1,63 x 0,73 | 0,90-E | 230 | 1.600 |
| SINOBOOM | GTJZ0608ME | 8,30 | 6,30 | 2,24 | 2,46 | 0,83 | 2,30 x 0,80 | 0,90-E | 380 | 2.090 |
| JLG | ES2632 | 9,75 | 7,80 | 2,20 | 2,40 | 0,81 | 2,10 x 0,70 | 0,86-E | 230 | 1.996 |
| GENIE | GS2646 | 9,80 | 7,80 | 2,26 | 2,41 | 1,17 | 2,26 x 1,15 | 0,91-E | 454 | 2.447 |
| LGMG | S0808EII | 9,80 | 7,80 | 2,28 | 2,44 | 0,83 | 2,26 x 0,79 | 0,90-E | 230 | 2.200 |
| GENIE | GS2632 | 9,85 | 7,85 | 1,26 | 2,36 | 0,81 | 2,16 x 0,78 | 0,91-E | 227 | 2.037 |
| LGMG | AS0808 | 10,00 | 8,00 | 1,14 | 2,40 | 0,83 | 2,26 x 0,79 | 0,90 - E | 230 | 2.140 |
| HAULOTTE | COMPACT 10N | 10,00 | 8,00 | 2,18 | 2,49 | 0,81 | 2,31 x 0,81 | 0,92-E | 230 | 2.190 |
| HAULOTTE | COMPACT 10 | 10,15 | 8,15 | 2,26 | 2,49 | 1,20 | 2,31 x 1,20 | 0,92-E | 450 | 2.330 |
| JLG | ES3246 | 11,68 | 9,68 | 2,39 | 2,50 | 1,17 | 2,50 x 1,12 | 1,27-E | 320 | 2.905 |
| GENIE | GS3246 | 11,75 | 9,75 | 2,39 | 2,41 | 1,17 | 2,26 x 1,15 | 0,91-E | 318 | 2.812 |
| HAULOTTE | COMPACT 12 | 11,98 | 9,98 | 2,39 | 2,49 | 1,20 | 2,31 x 1,20 | 0,92-E | 300 | 2.470 |
| LGMG | S1012EII | 12,00 | 10,00 | 2,49 | 2,49 | 1,18 | 2,26 x 1,12 | 0,90-E | 320 | 2.995 |



PLATAFORMAS ELEVADORAS DE TIJERA ELÉCTRICAS



SINOBOOM GTJZ0608ME - 8,30m



LGMG S1413EII - 15,80m

CARACTERÍSTICAS TÉCNICAS TIJERAS ELÉCTRICAS

| MARCA | MODELO | Altura trabajo (m) | Altura plataforma (m) | Altura replegada (m) | Longitud (m) | Ancho (m) | Medidas plataforma (m) | Extensión | Capacidad de carga (Kg) | Peso (Kg) |
|--------------|------------|--------------------|-----------------------|----------------------|--------------|-----------|------------------------|-----------|-------------------------|-----------|
| HAULOTTE | COMPACT 14 | 13,85 | 11,85 | 2,50 | 2,31 | 1,20 | 2,31 x 1,20 | 0,92-E | 350 | 3.175 |
| LGMG | S1212EII | 14,00 | 12,00 | 2,63 | 2,49 | 1,18 | 2,26 x 1,12 | 0,90-E | 320 | 2.970 |
| LGMG | AS1212E | 14,00 | 12,00 | 2,59 | 2,26 | 1,18 | 2,26 x 1,15 | 0,90-E | 320 | 3.160 |
| LGMG | S1413EII | 15,80 | 13,80 | 2,74 | 2,80 | 1,30 | 2,64 x 1,12 | 0,90-E | 320 | 3.500 |
| SINOBOOM | 4655EP | 15,80 | 13,80 | 2,60 | 2,78 | 1,41 | 2,64 x 1,15 | 0,90-E | 227 | 3.430 |
| SINOBOOM | 4647EP | 15,80 | 13,80 | 2,60 | 2,78 | 1,27 | 2,64 x 1,15 | 0,90-E | 227 | 3.375 |
| JLG | 153-12 | 17,30 | 15,30 | 2,50 | 4,12 | 1,22 | 3,91 x 1,16 | 1,28-E | 500 | 7.300 |
| HOLLAND LIFT | N-165 EL12 | 18,50 | 16,50 | 3,40 | 3,74 | 1,20 | 3,38 x 1,16 | 1,14-E | 500 | 7.985 |
| HOLLAND LIFT | HL-220 E12 | 21,70 | 19,70 | 3,74 | 3,74 | 1,20 | 3,38 x 1,16 | 1,50-E | 500 | 9.120 |



de 12 a 22 metros

CARACTERÍSTICAS TÉCNICAS TIJERAS DIÉSEL

| MARCA | MODELO | Altura trabajo (m) | Altura plataforma (m) | Altura replegada (m) | Longitud (m) | Ancho (m) | Medidas plataforma (m) | Extensión | Capacidad de carga (Kg) | Peso (Kg) |
|----------|-----------------|--------------------|-----------------------|----------------------|--------------|-----------|------------------------|-----------|-------------------------|-----------|
| LGMG | SR1018D | 11,70 | 9,70 | 2,55 | 3,12 | 1,79 | 2,79 x 1,60 | 1,52-E | 454 | 4.400 |
| GENIE | GS3369RT | 11,75 | 9,75 | 2,59 | 3,12 | 1,75 | 2,79 x 1,60 | 1,52-E | 454 | 3.557 |
| SKYJACK | SJ6832RT | 11,75 | 9,75 | 2,51 | 2,72 | 1,72 | 2,44 x 1,42 | 1,52-E | 454 | 3.475 |
| HAULOTTE | COMPACT 12DX | 12,06 | 10,06 | 2,56 | 3,17 | 1,78 | 2,45 x 1,45 | 1,20-E | 450 | 4.110 |
| JLG | 3394RT | 12,06 | 10,06 | 2,67 | 3,89 | 2,39 | 3,81 x 2,18 | 1,22-DE | 1020 | 6.600 |
| LGMG | SR1218D | 13,90 | 11,90 | 2,70 | 3,12 | 1,79 | 2,79 x 1,60 | 1,52-E | 365 | 5.120 |
| GENIE | GS4390RT | 14,91 | 13,11 | 2,93 | 3,94 | 2,29 | 3,89 x 1,83 | 1,52-E/DE | 680 | 6.031 |
| LGMG | SR1323D | 15,00 | 13,00 | 1,83 | 4,90 | 2,30 | 3,98 x 1,83 | 2,56-E | 910 | 7.360 |
| SKYJACK | SJ9250RT | 17,07 | 15,24 | 3,17 | 4,47 | 2,34 | 4,27 x 1,88 | 1,52-E | 680 | 6.895 |
| JLG | 153-22 | 17,30 | 15,30 | 3,27 | 4,27 | 2,26 | 4,35 x 2,17 | 2,30-E | 500 | 9.220 |
| LGMG | SR1623D | 17,90 | 15,90 | 3,18 | 4,90 | 2,30 | 3,98 x 1,83 | 1,45-E | 680 | 8.200 |
| GENIE | GS5390/RT | 17,95 | 15,95 | 3,15 | 4,88 | 2,29 | 3,98 x 1,83 | 1,52-DE | 680 | 7.639 |
| SKYJACK | SJ9253RT | 17,98 | 16,15 | 3,20 | 4,50 | 2,30 | 4,36 X 1,82 | 1,52 -E | 680 | 8.301 |
| MAGNI | DS2223RTA (RTP) | 22,00 | 20,00 | 3,86 | 4,95 | 2,46 | 4,95 x 2,25 | 2,70-E | 750 | 13.000 |
| DINGLI | JCPT2223RTA | 22,00 | 20,00 | 3,75 | 4,90 | 2,33 | 4,35 x 1,85 | 2,00-E | 750 | 13.000 |
| JLG | SL203-204 | 22,30 | 20,30 | 2,96 | 4,80 | 2,40 | 4,35 x 2,30 | 2,70-E | 750 | 11.400 |

La tracción de todas las plataformas de tijera diésel es 4x4.

CARACTERÍSTICAS TÉCNICAS TIJERAS SOBRE ORUGA

| MARCA | MODELO | Altura trabajo (m) | Altura plataforma (m) | Altura replegada (m) | Longitud (m) | Ancho (m) | Medidas plataforma (m) | Extensión | Capacidad de carga (Kg) | Peso (Kg) |
|-------|-------------|--------------------|-----------------------|----------------------|--------------|-----------|------------------------|-----------|-------------------------|-----------|
| ALMAC | BIBI 850-BL | 7,90 | 5,90 | 2,33 | 1,93 | 1,50 | 1,39 x 0,71 | 0,60-E | 250 | 1.990 |

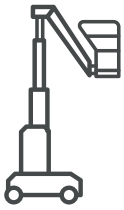

PLATAFORMAS ELEVADORAS VERTICALES

PLATAFORMAS VERTICALES hasta 13 metros

Diseñadas para trabajos a baja altura, nuestras plataformas compactas ofrecen soluciones seguras, eficientes y de fácil manejo.

Gracias al ancho de máquina inferior a 80cm son ideales para trabajar en espacios reducidos sin renunciar a la estabilidad.

Opciones de manuales, eléctricas y mixtas.

hasta 13 metros

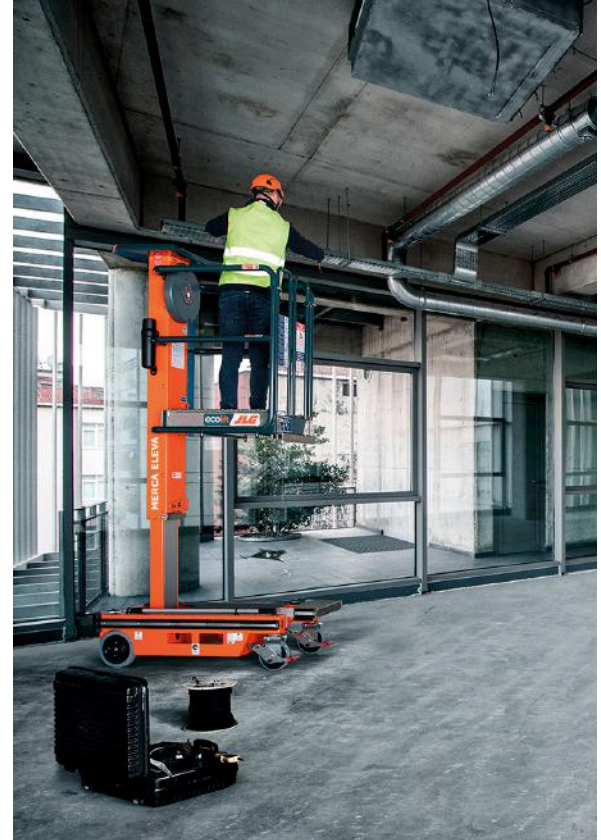

PLATAFORMAS ELEVADORAS VERTICALES ELÉCTRICAS, MANUALES Y MIXTAS



JLG ECOLIFT - 4,20m



JLG TOUCAN 1210 - 12m

CARACTERÍSTICAS TÉCNICAS PLATAFORMAS VERTICALES

| MARCA | MODELO | Altura trabajo (m) | Traslación / Elevación (*) | Altura replegada (m) | Longitud (m) | Ancho (m) | Medidas plataforma (m) | Extensión (m) | Capacidad de carga (Kg) | Peso (Kg) |
|----------|----------------|--------------------|----------------------------|----------------------|--------------|-----------|------------------------|---------------|-------------------------|-----------|
| JLG | ECOLIFT | 4,20 | M / M | 1,94 | 1,28 | 0,70 | 0,85 x 0,64 | - | 150 | 305 |
| BRAVI | LUI HD | 4,90 | E / E | 1,75 | 1,20 | 0,74 | 1,12 x 0,68 | - | 180 | 510 |
| JLG | NANO 35 | 5,50 | M / E | 1,95 | 1,20 | 0,76 | 0,84 x 0,58 | - | 200 | 432 |
| SNORKEL | TM12 | 5,60 | E / E | 1,62 | 1,34 | 0,76 | 0,96 x 0,74 | 0,50-E | 227 | 830 |
| SINOBOOM | VM04 | 5,80 | E / E | 1,66 | 1,38 | 0,78 | 1,35 x 0,76 | - | 227 | 785 |
| HAULOTTE | STAR 6 AC | 5,80 | E / E | 1,75 | 1,40 | 0,79 | 1,38 x 0,77 | - | 230 | 835 |
| GENIE | GR-15 | 6,52 | E / E | 1,57 | 1,35 | 0,75 | 0,89 x 0,75 | 0,51-E | 227 | 994 |
| HAULOTTE | STAR 8 S | 7,95 | E / E | 1,98 | 1,40 | 0,79 | 1,38 x 0,77 | 0,40-E | 200 | 1.150 |
| GENIE | GR-20 | 8,02 | E / E | 1,98 | 1,35 | 0,80 | 0,89 x 0,75 | 0,51-E | 159 | 1.112 |
| LGMG | M0810JE | 10,00 | E / E | 1,99 | 2,60 | 1,00 | 0,98 x 0,72 | - | 200 | 2.720 |
| HAULOTTE | STAR 10 | 10,00 | E / E | 1,99 | 2,70 | 1,00 | 0,98 x 0,78 | - | 200 | 2.677 |
| SINOBOOM | ML10EJ | 10,30 | E / E | 1,99 | 2,97 | 0,99 | 0,99 x 0,70 | - | 200 | 2.678 |
| HAULOTTE | QUICK UP 11 AC | 10,80 | M / E | 1,98 | 1,34 | 0,80 | 0,68 x 0,66 | - | 159 | 422 |
| JLG | TOUCAN 1210 | 12,00 | E / E | 1,99 | 3,85 | 1,20 | 1,10 x 0,70 | - | 200 | 5.200 |

(*) M: manual / E: eléctrica

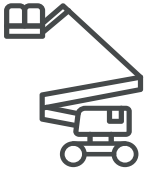

PLATAFORMAS ELEVADORAS ARTICULADAS

ARTICULADAS ELÉCTRICAS de 10 a 22 metros

Estas máquinas, especialmente diseñadas para salvar cualquier tipo de obstáculo, son ideales para todo tipo de trabajos en interiores.

Cuando la superficie lo permite, preferiblemente en terrenos pavimentados, también pueden utilizarse en exteriores, ofreciendo un rendimiento óptimo sin emisiones de CO2.

ARTICULADAS DIÉSEL de 12 a 43 metros

Perfectas para trabajos en altura en exteriores y terrenos irregulares, las plataformas articuladas diésel permiten alcanzar puntos elevados de difícil acceso.

Ideales en obras de construcción, mantenimiento industrial y trabajos en fachadas combinando potencia, versatilidad y seguridad.





de 11 a 22 metros

CARACTERÍSTICAS TÉCNICAS ARTICULADAS ELÉCTRICAS

| MARCA | MODELO | Altura trabajo (m) | Alcance horizontal (m) | Altura replegada (m) | Longitud (m) | Ancho (m) | Medidas plataforma (m) | Longitud transporte (m) | Capacidad de carga (Kg) | Peso (Kg) |
|-----------|---------------------|--------------------|------------------------|----------------------|--------------|-----------|------------------------|-------------------------|-------------------------|-----------|
| GENIE | Z-30/20NRJ | 10,89 | 6,25 | 2,05 | 5,31 | 1,19 | 1,17 x 0,76 | 3,66 | 227 | 6.450 |
| JLG | E300AJP | 10,97 | 6,12 | 2,01 | 5,74 | 1,22 | 1,22 x 0,76 | 5,74 | 230 | 7.100 |
| LGMG | A09JE | 11,00 | 9,00 | 2,00 | 5,46 | 1,19 | 1,17 x 0,76 | 3,58 | 230 | 6.700 |
| GENIE | Z-30/20N | 11,14 | 6,53 | 2,05 | 5,11 | 1,17 | 1,17 x 0,76 | 3,50 | 227 | 6.428 |
| SINOBOOM | AB10ERJN | 11,62 | 6,30 | 1,99 | 5,72 | 1,19 | 1,51 x 0,76 | 5,72 | 230 | 6.760 |
| MANITOU | 120AETJC | 11,95 | 7,00 | 1,99 | 5,48 | 1,20 | 1,20 x 0,92 | 3,74 | 200 | 6.660 |
| HAULOTTE | HA12IP | 12,00 | 6,50 | 2,06 | 5,40 | 1,35 | 1,20 x 0,80 | 5,40 | 230 | 5.945 |
| NIFTYLIFT | HR12NDE (BI ENERGY) | 12,02 | 6,10 | 1,90 | 4,10 | 1,50 | 1,10 x 0,65 | 4,10 | 200 | 3.435 |
| GENIE | Z-34/22N | 12,52 | 6,78 | 2,00 | 5,72 | 1,47 | 1,42 x 0,78 | 4,19 | 227 | 5.171 |
| HAULOTTE | HA15IP | 14,87 | 8,45 | 2,10 | 6,65 | 1,52 | 1,15 x 0,80 | 6,65 | 230 | 7.230 |
| LGMG | A13JE | 15,00 | 7,46 | 1,98 | 6,70 | 1,50 | 1,20 x 0,90 | 5,76 | 200 | 6.950 |
| MANITOU | 150AETJC | 15,00 | 7,60 | 1,97 | 6,05 | 1,50 | 1,20 x 0,96 | 4,40 | 200 | 6.700 |
| NIFTYLIFT | HR15 HYBRID | 15,70 | 9,40 | 2,10 | 6,35 | 2,00 | 1,80 x 0,85 | 4,80 | 225 | 4.500 |
| LGMG | A14JE | 15,80 | 7,81 | 1,98 | 6,66 | 1,80 | 1,83 x 0,76 | 6,66 | 230 | 7.500 |
| GENIE | Z-45/25J DC | 15,94 | 7,65 | 2,00 | 6,83 | 1,79 | 1,83 x 0,76 | 6,83 | 227 | 7.394 |
| MANITOU | 170AETJL | 17,00 | 9,43 | 2,10 | 6,97 | 1,90 | 1,20 x 0,92 | 5,25 | 230 | 7.435 |
| SINOBOOM | GTZZ16EJ | 17,70 | 9,30 | 2,00 | 6,80 | 1,90 | 1,83 x 0,85 | 6,80 | 230 | 7.300 |
| JLG | E600JP | 20,39 | 13,54 | 2,54 | 10,15 | 2,42 | 1,83 x 0,76 | 10,15 | 230 | 7.150 |
| NIFTYLIFT | HR21 HYBRID AWD | 20,80 | 12,50 | 2,15 | 6,65 | 2,27 | 1,80 x 0,85 | 5,30 | 225 | 6.400 |
| NIFTYLIFT | HR21 HYBRID MK1B | 20,80 | 13,00 | 2,18 | 6,62 | 2,27 | 1,80 x 0,80 | 5,47 | 250 | 6.680 |
| LGMG | AR20JE | 21,58 | 12,37 | 2,46 | 9,42 | 2,50 | 2,44 x 0,90 | 7,63 | 260 / 350 | 9.700 |

Consultar curvas de trabajo en la siguiente página 



PLATAFORMAS ELEVADORAS ARTICULADAS CURVAS DE TRABAJO

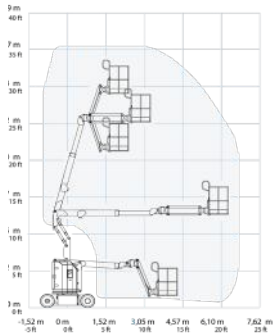

GENIE Z-30/20NRJ

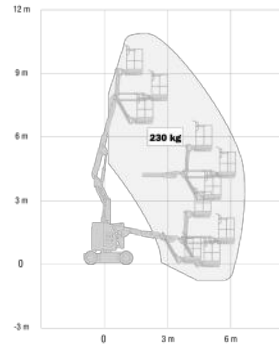

JLG E300AJP

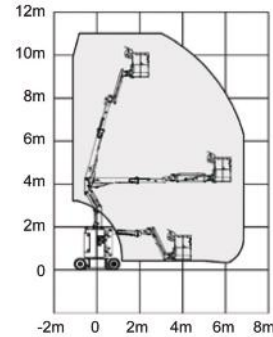

LGMG A09JE

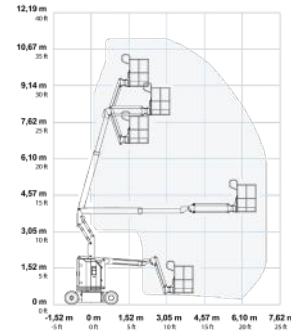

GENIE Z-30/20N

11M



SINOBOOM AB10ERJN

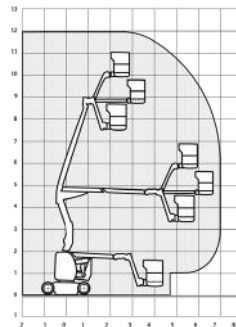

MANITOU 120AETJC

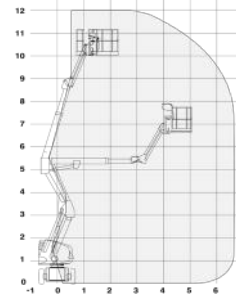

HAULOTTE HA12IP

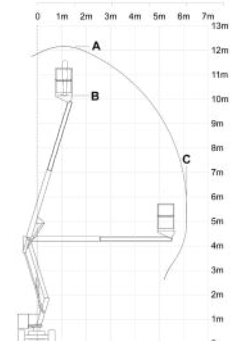

NIFTYLIFT HR 12 N

12M

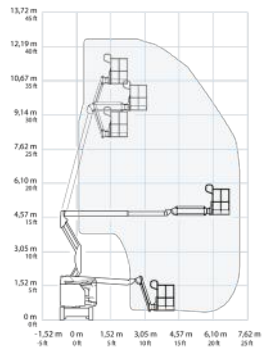

GENIE Z-34/22N

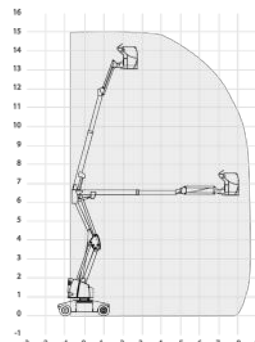

HAULOTTE HA15IP

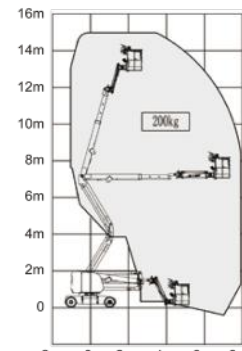

LGMG A13JE

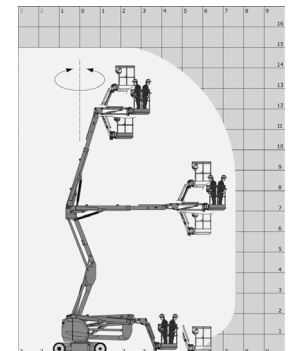

MANITOU 150AETJC

12M

15M

PLATAFORMAS ELEVADORAS ARTICULADAS CURVAS DE TRABAJO

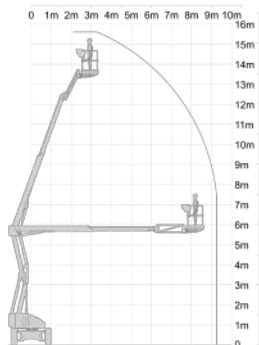

NIFTYLIFT HR15 HYBRID

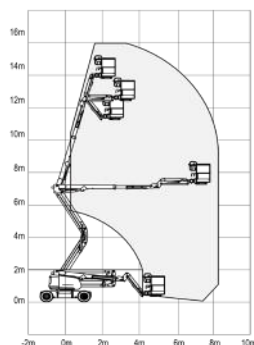

LGMG A14JE

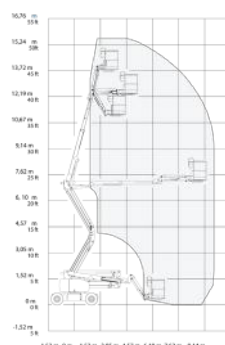

GENIE Z-45/25J DC

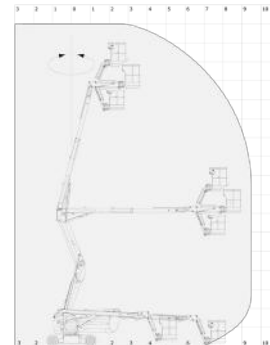

MANITOU 170AETJL

15M

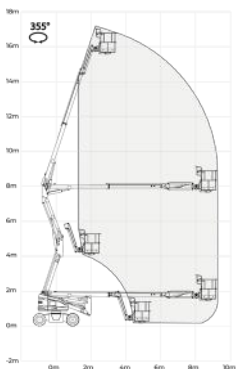

SINOBOOM GTZZ16EJ

18M

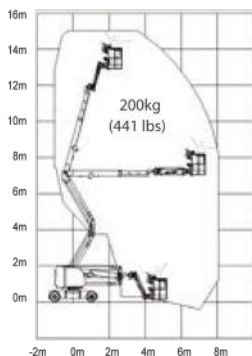

LGMG AR20JE

22M

16M

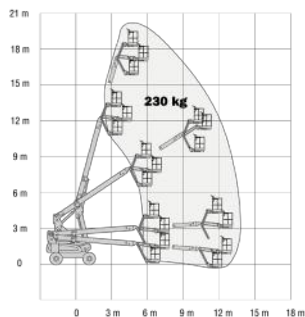

JLG E600JP

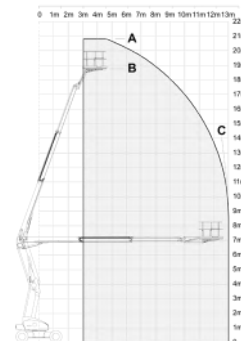

NIFTYLIFT HR21
HYBRID AWD

20-21M

17M

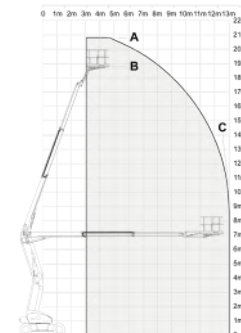

NIFTYLIFT HR21
HYBRID MK1B



PLATAFORMAS ELEVADORAS ARTICULADAS DIÉSEL



LGMG AR11J - 13m



GENIE Z-62/40 - 26m

CARACTERÍSTICAS TÉCNICAS ARTICULADAS DIÉSEL

| MARCA | MODELO | Altura trabajo (m) | Alcance horizontal (m) | Altura replegada (m) | Longitud (m) | Ancho (m) | Medidas plataforma (m) | Longitud transporte (m) | Capacidad de carga (Kg) | Peso (Kg) |
|-----------|-------------------|--------------------|------------------------|----------------------|--------------|-----------|------------------------|-------------------------|-------------------------|-----------|
| MANITOU | MAN GO 12 | 11,91 | 6,69 | 2,01 | 5,50 | 1,80 | 1,5 x 0,987 | 4,50 | 230 | 4.150 |
| NIFTYLIFT | HR12N (BI-ENERGY) | 12,20 | 6,10 | 1,90 | 4,10 | 1,50 | 1,1 x 0,65 | 4,10 | 200 | 3.435 |
| HAULOTTE | HA120PX | 12,40 | 6,60 | 2,20 | 5,50 | 1,90 | 1,5 x 0,8 | 5,50 | 230 | 5.620 |
| GENIE | Z-34/22 | 12,52 | 6,78 | 2,00 | 5,64 | 1,73 | 1,42 x 0,76 | 4,08 | 227 | 5.179 |
| GENIE | Z-34/22IC | 12,52 | 6,78 | 2,00 | 5,64 | 1,73 | 1,42 x 0,76 | 4,08 | 227 | 4.892 |
| LGMG | AR11J | 12,75 | 6,78 | 2,06 | 5,77 | 1,85 | 1,42 x 0,76 | 4,46 | 270 | 5.400 |
| GENIE | Z-45/25J | 15,97 | 7,49 | 2,13 | 5,38 | 2,29 | 1,83 x 0,76 | 5,38 | 227 | 6.415 |
| HAULOTTE | HA16PX | 16,00 | 9,10 | 2,20 | 6,60 | 2,30 | 1,80 x 0,8 | 5,25 | 230 | 7.240 |
| HAULOTTE | HA16RTJ | 16,00 | 8,30 | 2,30 | 6,75 | 2,30 | 1,83 x 0,8 | 5,05 | 230 | 6.200 |
| LGMG | AR14J | 16,09 | 7,67 | 2,17 | 6,77 | 2,31 | 1,83 x 0,76 | 5,49 | 230 | 7.160 |
| JLG | 450AJ | 15,72 | 7,47 | 2,29 | 6,71 | 2,34 | 1,83 x 0,76 | 6,71 | 230 | 6.250 |
| JLG | 450ASJII | 15,72 | 7,47 | 2,29 | 6,71 | 2,34 | 1,83 x 0,76 | 6,71 | 227 | 6.010 |
| MANITOU | 160ATJ | 16,01 | 8,30 | 2,37 | 6,53 | 2,30 | 1,80 x 0,8 | 4,44 | 230 | 6.160 |

Consultar curvas de trabajo en la siguiente página >>>>>>



CARACTERÍSTICAS TÉCNICAS ARTICULADAS DIÉSEL

| MARCA | MODELO | Altura trabajo (m) | Alcance horizontal (m) | Altura replegada (m) | Longitud (m) | Ancho (m) | Medidas plataforma (m) | Longitud transporte (m) | Capacidad de carga (Kg) | Peso (Kg) |
|-----------|-------------|--------------------|------------------------|----------------------|--------------|-----------|------------------------|-------------------------|-------------------------|-----------|
| MANITOU | 180ATJ | 17,65 | 10,60 | 2,37 | 7,77 | 2,30 | 1,80 x 0,8 | 5,77 | 230 | 8.090 |
| LGMG | ARI6J | 17,70 | 9,39 | 2,17 | 7,56 | 2,31 | 1,83 x 0,76 | 7,56 | 230 | 8.180 |
| JLG | 510AJ | 17,81 | 9,48 | 2,29 | 7,68 | 2,34 | 1,83 x 0,76 | 7,68 | 230 | 7.650 |
| MANITOU | 200ATJ | 20,00 | 12,00 | 2,70 | 6,30 | 2,40 | 2,1 x 0,8 | 6,30 | 230 | 10.000 |
| GENIE | Z-60/34 | 20,39 | 11,05 | 2,69 | 8,15 | 2,46 | 1,83 x 0,76 | 8,15 | 227 | 11.331 |
| JLG | 600AJ | 20,46 | 12,10 | 2,57 | 8,82 | 2,49 | 1,83 x 0,91 | 8,82 | 230 | 10.830 |
| HAULOTTE | HA20RTJ | 20,60 | 12,20 | 2,51 | 8,80 | 2,42 | 1,83 x 0,80 | 6,50 | 230 | 9.300 |
| HAULOTTE | HA20PX | 20,65 | 13,50 | 2,67 | 8,93 | 2,38 | 1,8 x 0,8 | 6,80 | 230 | 11.710 |
| NIFTYLIFT | HR21D | 20,80 | 13,00 | 2,18 | 6,62 | 2,27 | 1,80 x 0,80 | 5,45 | 250 | 6.680 |
| GENIE | Z-62/40 | 20,87 | 12,42 | 2,54 | 9,25 | 2,49 | 1,83 x 0,76 | 7,58 | 227 | 10.281 |
| HAULOTTE | HA260PX | 25,60 | 16,20 | 2,67 | 12,00 | 2,35 | 1,8 x 0,8 | 9,50 | 230 | 15.950 |
| GENIE | Z-80/60 | 25,77 | 18,29 | 3,00 | 11,27 | 2,49 | 2,44 x 0,91 | 11,27 | 227 | 17.010 |
| HAULOTTE | HA26RTJ PRO | 26,40 | 17,50 | 2,97 | 11,80 | 2,48 | 2,44 x 0,91 | 9,40 | 250 | 15.500 |
| JLG | 800AJ | 26,46 | 15,74 | 3,00 | 11,12 | 2,43 | 1,83 x 0,91 | 11,12 | 230 | 15.600 |
| SKYJACK | SJ85AJ | 27,91 | 17,07 | 2,90 | 10,00 | 2,49 | 1,83 x 0,91 | 10,00 | 227 | 16.965 |
| HAULOTTE | HA32PX | 31,80 | 21,30 | 2,70 | 11,20 | 2,50 | 2,44 x 0,8 | 8,90 | 250 | 21.100 |
| HAULOTTE | HA32RTJ PRO | 31,80 | 21,60 | 2,80 | 11,70 | 2,53 | 2,44 x 0,91 | 8,90 | 250 | 20.100 |
| JLG | 1250AJP | 40,30 | 19,90 | 3,05 | 11,49 | 2,49/3,81 | 2,44 x 0,91 | 11,49 | 230 | 21.000 |
| GENIE | ZX-135/70 | 42,95 | 18,03 | 3,07 | 12,93 | 3,94/0,91 | 12,93 | 12,93 | 272 | 20.366 |

Consultar curvas de trabajo en la siguiente página >>>>>



MANITOU MAN GO 12

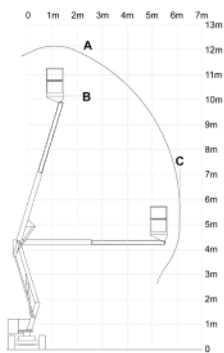

NIFTYLIFT HR12N

de 12 hasta
43 metros

PLATAFORMAS ELEVADORAS ARTICULADAS CURVAS DE TRABAJO

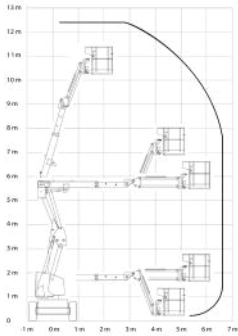

HAULOTTE HA120PX

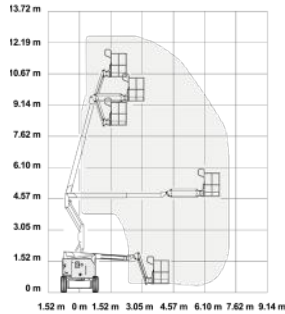

GENIE Z-34/22

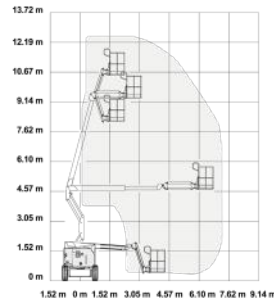

GENIE Z-34/22IC

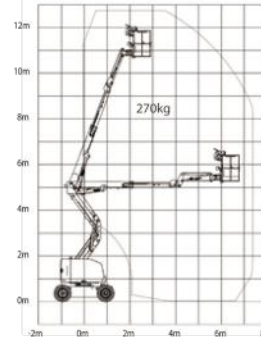

LGMG AR11J

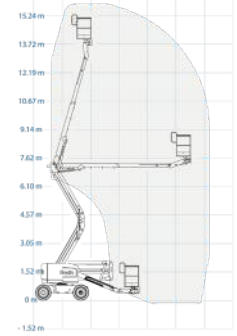

GENIE Z-45/25J

12-13M

16M

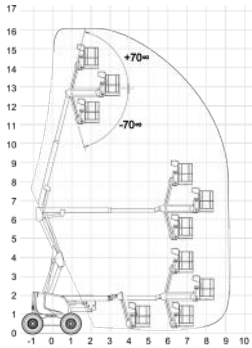

HAULOTTE HA16PX

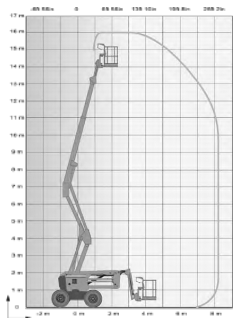

HAULOTTE HA16RTJ

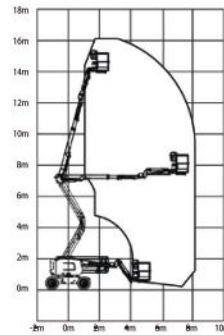

LGMG AR14J

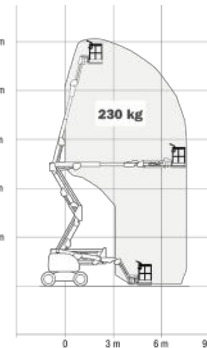

JLG 450AJ

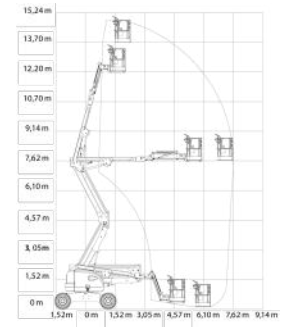

JLG 450AJII

16M

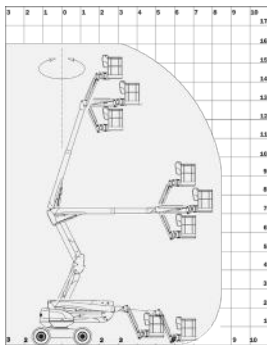

MANITOU 160ATJ

16M

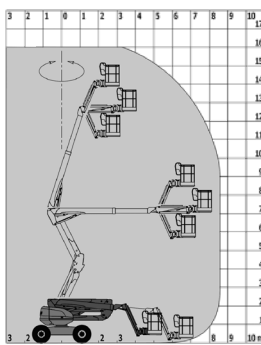

MANITOU 180ATJ

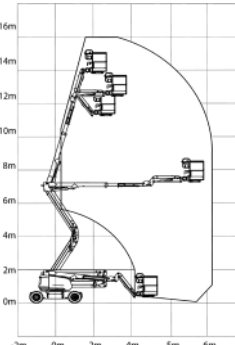

LGMG AR16J

18M



JLG 510 AJ

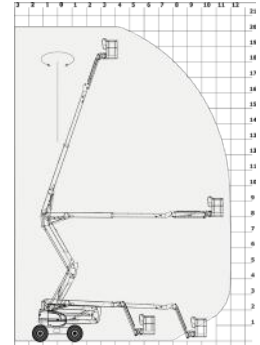

MANITOU 200ATJ

20M

PLATAFORMAS ELEVADORAS ARTICULADAS CURVAS DE TRABAJO

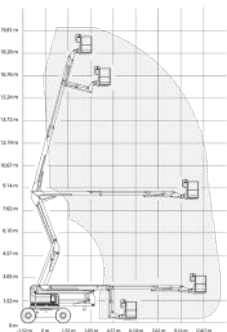

GENIE Z-60/34

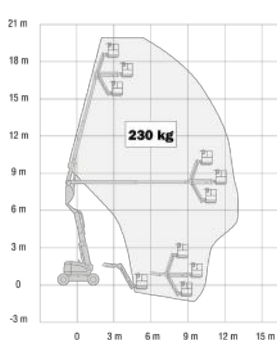

JLG 600AJ

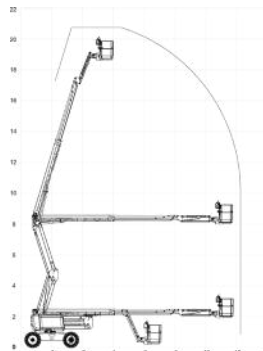

HAULOTTE HA20RTJ

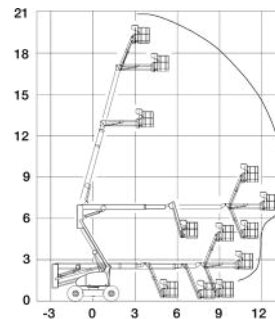

HAULOTTE HA20PX

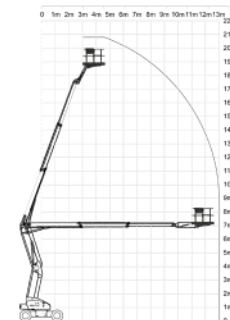

NIFTYLIFT HR21D

20M

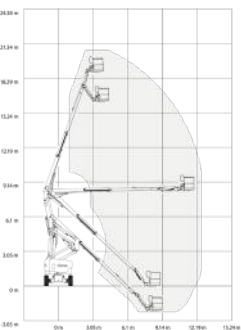

GENIE Z-62/40

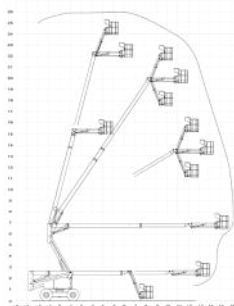

HAULOTTE HA260PX

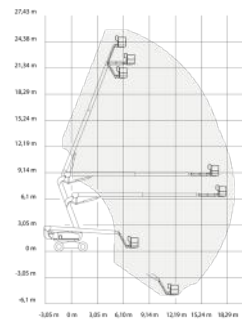

GENIE Z-80/60

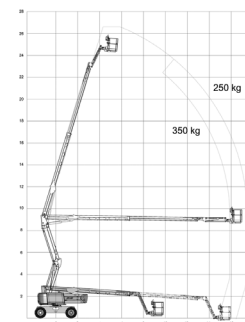

HAULOTTE HA26RTJ
PRO

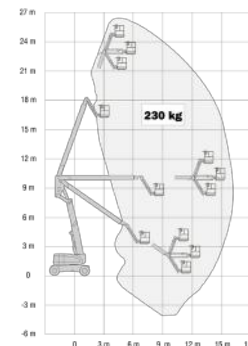

JLG 800AJ

20M

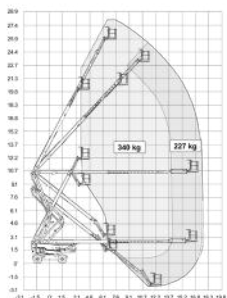

SKYJACK SJ85AJ

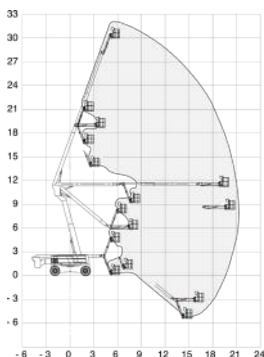

HAULOTTE HA32PX

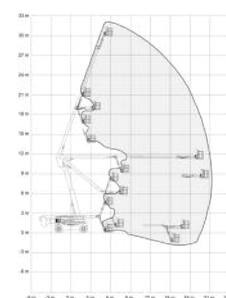

HAULOTTE HA32RTJ
PRO

26M

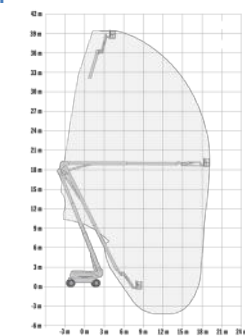

JLG 1250AJP

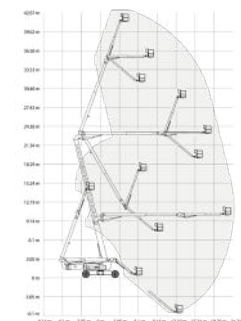

GENIE ZX-135/70

28M

32M

40M

43M

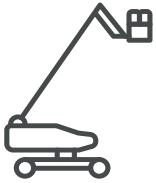

PLATAFORMAS ELEVADORAS TELESCÓPICAS

TELESCÓPICAS DIÉSEL de 16 a 57 metros

Las plataformas telescópicas diésel están diseñadas para trabajos en altura ofreciendo un gran alcance horizontal y vertical.

Indicadas para todo tipo de trabajos en entornos exigentes, gracias a su capacidad para operar en terrenos irregulares y alcanzar zonas de difícil acceso.

Su diseño robusto y su configuración todoterreno proporcionan una solución segura y eficiente para proyectos que requieren el máximo alcance.

hasta 57 metros



PLATAFORMAS ELEVADORAS TELESCÓPICAS DIÉSEL



CARACTERÍSTICAS TÉCNICAS TELESCÓPICAS DIÉSEL

| MARCA | MODELO | Altura trabajo (m) | Alcance horizontal (m) | Altura replegada (m) | Longitud (m) | Ancho (m) | Medidas plataforma (m) | Longitud transporte (m) | Capacidad de carga (Kg) | Peso (Kg) |
|-------|----------|--------------------|------------------------|----------------------|--------------|-------------|------------------------|-------------------------|-------------------------|-----------|
| JLG | 460SJ | 16,02 | 12,34 | 2,41 | 8,84 | 2,31 | 1,83 x 0,76 | 8,84 | 230 | 7.850 |
| GENIE | S-65 | 21,80 | 17,10 | 2,72 | 9,42 | 2,49 | 1,83 x 0,76 | 9,42 | 227 | 12.229 |
| GENIE | S-85 | 27,90 | 23,32 | 2,80 | 12,20 | 2,50 | 1,83 x 0,76 | 11,60 | 227 | 17.236 |
| JLG | 860SJ | 28,21 | 22,86 | 3,05 | 12,19 | 2,49 | 2,44 x 0,91 | 12,19 | 230 | 17.200 |
| GENIE | S-105 | 34,00 | 24,38 | 3,05 | 14,25 | 2,49 / 3,94 | 1,83 x 0,76 | 12,19 | 300 | 19.300 |
| GENIE | S-125 | 40,10 | 24,38 | 3,05 | 14,25 | 2,49 / 3,94 | 1,83 x 0,76 | 12,19 | 300 | 20.700 |
| JLG | 1350 SJP | 43,15 | 24,38 | 3,05 | 11,86 | 2,49 | 2,44 x 0,91 | 11,86 | 230 | 20.300 |
| GENIE | SX180 | 56,86 | 24,38 | 3,05 | 16,18 | 2,49 / 5,03 | 2,44 x 0,91 | 13,00 | 340 | 24.948 |

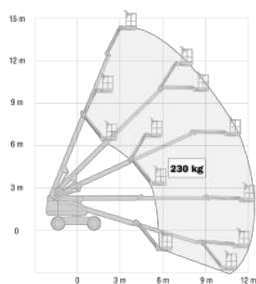

JLG 460SJ

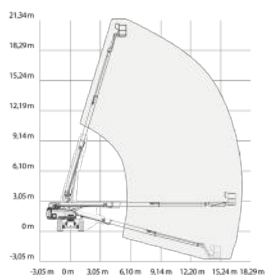

GENIE S-65

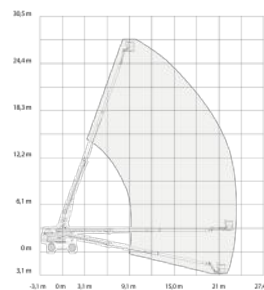

GENIE S-85

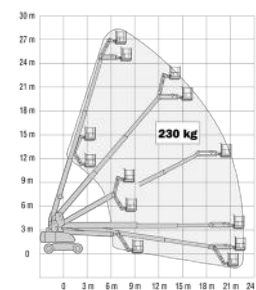

JLG 860SJ

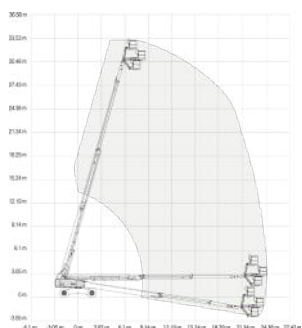

GENIE S-105

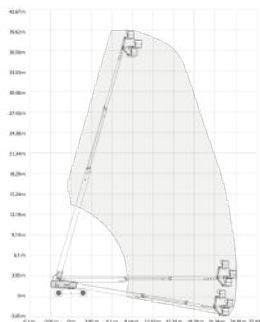

GENIE S-125

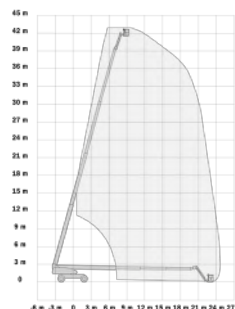

JLG 1350 SJP



GENIE SX180

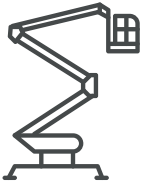

PLATAFORMAS ELEVADORAS SOBRE ORUGA

PLATAFORMAS SOBRE ORUGA de 14 a 23m

Diseñadas para ofrecer máxima estabilidad en terrenos difíciles, las plataformas sobre oruga permiten trabajar con seguridad en pendientes, suelos irregulares y espacios complicados.

Ideales para trabajos tanto en interior como en exterior, son perfectas para superficies con limitación de peso.

Su diseño compacto y estrecho permite trabajar en zonas de difícil acceso.

de 14 a 23 metros

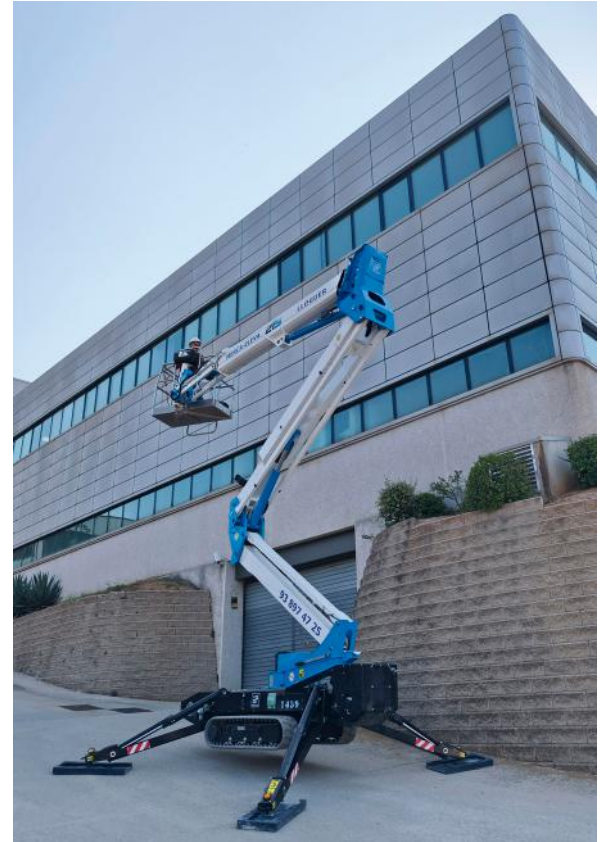



CARACTERÍSTICAS TÉCNICAS PLATAFORMAS SOBRE ORUGA

| MARCA | MODELO | Altura trabajo (m) | Alcance horizontal max. (m) | Altura replegada (m) | Longitud (m) | Ancho (m) | Medidas plataforma (m) | Ancho estabilizadores (m) | Capacidad de carga (Kg) | Peso (Kg) |
|-----------|----------------|--------------------|-----------------------------|----------------------|--------------|-----------|------------------------|---------------------------|-------------------------|-----------|
| OIL&STEEL | OCTOPUS 14 | 14,00 | 6,50 | 1,98 | 4,05 | 0,78 | 1,40 x 0,70 | 2,70 x 2,70 | 200 | 1.760 |
| SOCAGE | SPJ315 | 15,00 | 7,00 | 1,99 | 4,54 | 1,47 | 1,40 x 0,70 | 3,19 x 3,23 | 225 | 2.500 |
| OIL&STEEL | OCTOPUSSY 1715 | 17,00 | 6,80 | 2,02 | 4,40 | 1,40 | 1,40 x 0,70 | 2,60 X 2,60 | 120 | 1.980 |
| JLG | X20JP | 20,05 | 9,85 | 1,99 | 5,00 | 1,48 | 1,34 x 0,69 | 2,93 x 2,92 | 230 | 2.840 |
| SOCAGE | 21S | 20,70 | 10,20 | 1,99 | 5,25 | 1,38 | 1,40 x 0,70 | 2,85 X 2,85 | 230 | 2.600 |
| JLG | X23J | 23,10 | 11,78 | 1,99 | 6,00 | 1,48 | 1,34 x 0,69 | 3,98 x 3,98 | 120 / 200 | 2.990 |

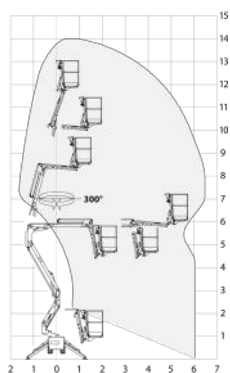

OIL&STEEL OCTOPUS 14

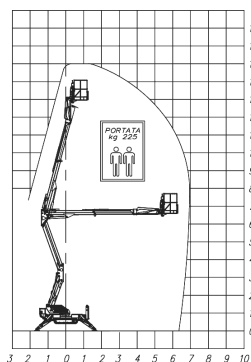

SOCAGE SPJ 315

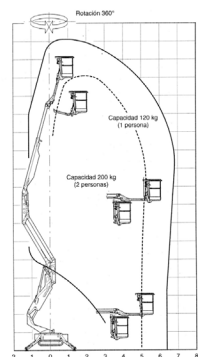

OIL&STEEL OCTOPUSSY 1715

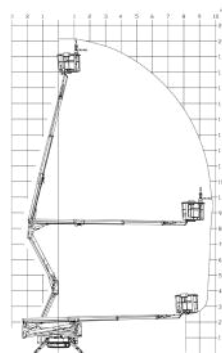

JLG X 20 J PLUS

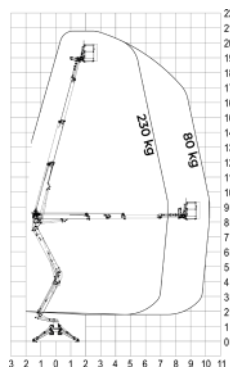

SOCAGE 21 S

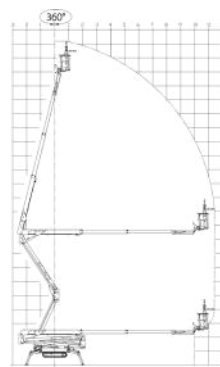

JLG X 23 J

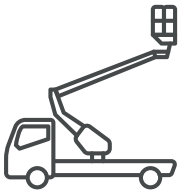

PLATAFORMAS ELEVADORAS SOBRE CAMIÓN

PLATAFORMAS SOBRE CAMIÓN de 12 a 24m

Ideales para trabajos en altura que requieren desplazamiento, estas plataformas ofrecen facilidad de uso y pueden ser operadas con permiso de conducir B.

Sus estabilizadores hidráulicos garantizan la seguridad y estabilidad en cada operación.

Perfectas para trabajos de mantenimiento de vías, trabajos de poda, instalaciones eléctricas, señalizaciones y otros trabajos en altura.

Disponemos de modelos con brazo articulado o telescópico, en función de las necesidades específicas de cada proyecto.

hasta 24 metros



PLATAFORMAS ELEVADORAS SOBRE CAMIÓN ARTICULADAS Y TELESCÓPICAS



SOCAGE 18T - 18m



SOCAGE FORSTE 24D - 24m

CARACTERÍSTICAS TÉCNICAS PLATAFORMAS SOBRE CAMIÓN

| MARCA | MODELO | Brazo | Altura trabajo (m) | Alcance horizontal max. (m) | Altura replegada (m) | Longitud (m) | Medidas plataforma (m) | Capacidad de carga (Kg) | Peso (Kg) |
|-----------|------------------|-------------|--------------------|-----------------------------|----------------------|--------------|------------------------|-------------------------|-----------|
| SOCAGE | VT12 (Furgoneta) | Articulado | 12,00 | 7,80 | 3,22 | 6,62 | 0,70 x 0,70 | 120 | 3.500 |
| SOCAGE | 14A (Pick-up) | Articulado | 13,50 | 6,50 | 2,65 | 5,70 | 1,40 x 0,70 | 225 | 3.500 |
| OIL&STEEL | SCORPION 1490 | Telescópico | 14,00 | 9,00 | 3,00 | 6,58 | 1,40 x 0,70 | 120 / 200 | 3.500 |
| SOCAGE | FORSTE 15T | Telescópico | 15,20 | 10,00 | 2,93 | 7,90 | 1,40 x 0,70 | 230 | 3.500 |
| SOCAGE | FORSTE 16T | Telescópico | 15,80 | 10,30 | 2,96 | 6,20 | 1,40 x 0,70 | 225 | 3.500 |
| MOVEX | TLR 16 | Telescópico | 16,20 | 9,80 | 2,98 | 6,50 | 1,40 x 0,70 | 120 / 200 | 3.500 |
| SOCAGE | FORSTE 18T | Telescópico | 17,70 | 10,50 | 2,94 | 7,18 | 1,40 x 0,70 | 80 / 230 | 3.500 |
| OIL&STEEL | SNAKE 189 | Articulado | 17,80 | 9,20 | 2,99 | 6,10 | 1,40 x 0,70 | 225 | 3.500 |
| OIL&STEEL | SCORPION 1812 | Telescópico | 18,00 | 12,00 | 3,00 | 6,50 | 1,40 x 0,70 | 120 / 200 | 3.500 |
| SOCAGE | FORSTE 20T | Telescópico | 19,60 | 17,60 | 2,94 | 7,78 | 1,40 x 0,70 | 80 / 230 | 3.500 |
| OIL&STEEL | SNAKE 2010 PLUS | Articulado | 20,00 | 10,00 | 2,40 | 6,30 | 1,40 x 0,70 | 250 | 3.500 |
| SOCAGE | FORSTE 24D | Articulado | 23,60 | 12,70 | 3,01 | 7,57 | 1,40 x 0,70 | 230 | 3.500 |

Consultar curvas de trabajo en la siguiente página >>>>>

PLATAFORMAS ELEVADORAS SOBRE CAMIÓN

CURVAS DE TRABAJO ARTICULADAS

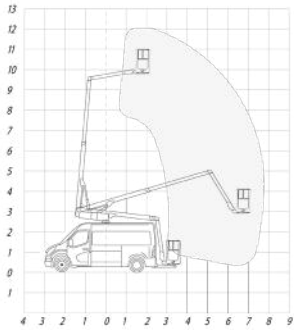

SOGAGE 12VT (Furgoneta)

12M

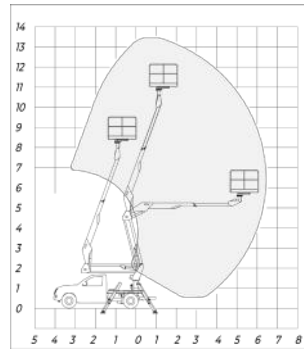

SOGAGE 14A (Pick-up)

13,50M

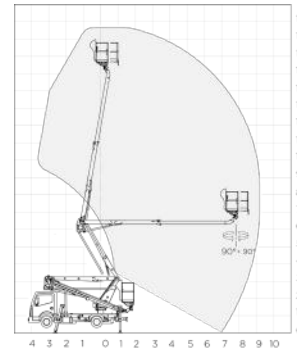

OIL&STEEL SNAKE 189

18M

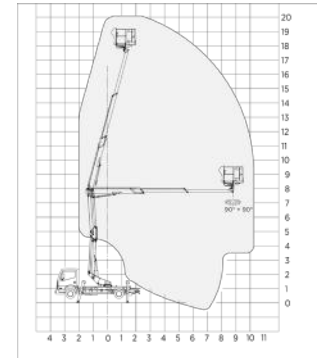

OIL&STEEL SNAKE 2010 PLUS

20M

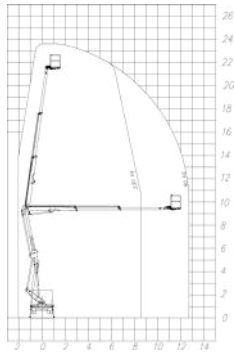

SOGAGE FORSTE 24D

24M

PLATAFORMAS ELEVADORAS SOBRE CAMIÓN CURVAS DE TRABAJO TELESCÓPICAS

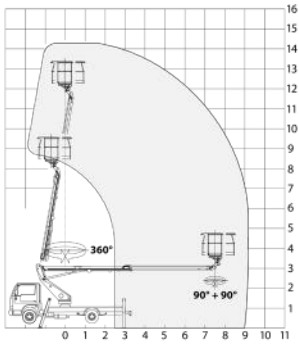

OIL&STEEL SCORPION 1490

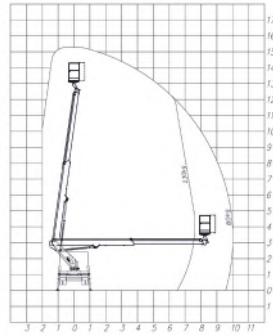

SOCAGE 15T

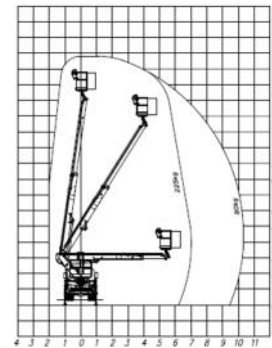

SOCAGE 16T

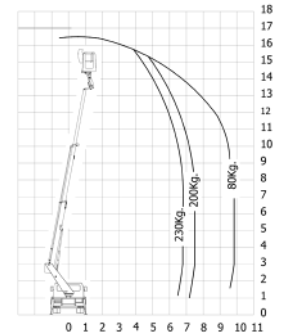

MOVEX TLR 16

14-15M

16M

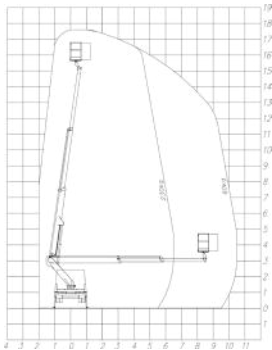

SOCAGE 18T

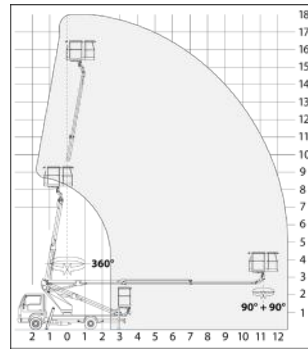

OIL&STEEL SCORPION 1812

18M

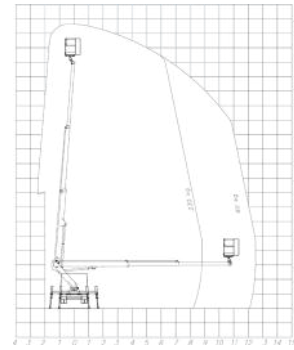

SOCAGE 20T

20M



Kubota

MÉRCA-ELEVA
93 897 47 25
www.merca-eleva.com

93 897 47 25

U56-5

MERCA^EELEVA

Maquinaria

Equipos robustos, seguros y de primeras marcas garantizando la seguridad y eficacia del trabajo a realizar.

Carretillas todo terreno

Manipuladores telescópicos

Movimiento de tierras y compactación

Generadores de energía

Torres de iluminación

Modular



CARRETILLAS TODO TERRENO

CARRETILLAS TODO TERRENO **hasta 2.500 kg**

Máquinas de gran eficacia y seguridad, ideales para trabajar sobre terrenos irregulares, capaces de elevar cargas pesadas a gran altura.

Ofrecen una excelente tracción en diversos tipos de superficies garantizando una gran seguridad y estabilidad.



hasta 2.500 kg

CARRETILLAS TODO TERRENO DIÉSEL



Carretilla 4x4 1.500kg



Carretilla 4x4 2.500kg

CARACTERÍSTICAS TÉCNICAS CARRETILLAS TODO TERRENO

| MODELO | Capacidad de carga (Kg) | Elevación máx. (m) | Altura mástil replegado (m) | Altura mástil desplegado (m) | Ancho x longitud (m) | Mástil | Peso (kg) |
|------------------------|-------------------------|--------------------|-----------------------------|------------------------------|----------------------|--------------|-----------|
| Carretilla 4x4 1.500kg | 1.500 | 2,66 | 2,04 | 3,29 | 1,30 x 3,63 | Dúplex 2,66m | 2.700 |
| Carretilla 4x4 2.000kg | 2.000 | 3,30 | 2,41 | 4,17 | 1,52 x 4,38 | Dúplex 3,30m | 3.635 |
| Carretilla 4x4 2.500kg | 2.500 | 3,30 | 2,46 | 4,22 | 1,52 x 4,38 | Dúplex 3,30m | 4.255 |

Dimensiones aproximadas. Consultar según modelo.



MANIPULADORES TELESCÓPICOS

MANIPULADORES TELESCÓPICOS de 6 a 23 metros

Máquinas de gran eficacia y seguridad que, gracias a la extensión de su brazo telescópico, son capaces de elevar cargas pesadas a zonas inaccesibles para una carretilla elevadora convencional.

Su gran versatilidad y capacidad de adaptación permiten un rendimiento óptimo incluso en entornos de trabajo exigentes.

Disponemos de modelos telescópicos fijos hasta 17m y telescópicos giratorios hasta 23m.



de 6 a 23 metros

MANIPULADORES TELESCÓPICOS

DIÉSEL



JCB 525-60



DIECI PEGASUS 40.18

CARACTERÍSTICAS TÉCNICAS MANIPULADORES TELESCÓPICOS

| MARCA | MODELO | Altura de elevación (m) | Alcance horizontal max. (m) | Longitud (m) | Ancho (m) | Alto (m) | Capacidad de carga máx. (kg) | Peso (kg) |
|---------|-----------------|-------------------------|-----------------------------|--------------|-----------|----------|------------------------------|-----------|
| GENIE | GTH2506 | 5,79 | 3,35 | 5,04 | 1,81 | 1,92 | 2.500 | 4.580 |
| MANITOU | MT625H | 5,85 | 3,40 | 3,90 | 1,81 | 1,92 | 2.500 | 4.800 |
| JCB | 525-60 | 6,00 | 3,50 | 4,00 | 1,84 | 1,89 | 2.500 | 5.145 |
| JCB | 535V125 | 12,30 | 8,06 | 5,80 | 2,35 | 2,59 | 3.500 | 9.720 |
| MANITOU | MT1335 | 12,60 | 8,65 | 5,72 | 2,28 | 2,48 | 3.500 | 9.470 |
| MANITOU | MT 1440 SLT 3E2 | 13,53 | 9,46 | 6,13 | 2,37 | 2,45 | 4.000 | 10.900 |
| JCB | 535V140 | 13,78 | 9,60 | 6,23 | 2,35 | 2,59 | 3.500 | 10.880 |
| JCB | 540V140 | 13,80 | 9,25 | 6,25 | 2,35 | 2,59 | 4.000 | 11.090 |
| JLG | 3614RS | 14,00 | 9,68 | 6,38 | 2,35 | 2,69 | 3.600 | 9.880 |
| JLG | 4014PS | 14,00 | 9,20 | 6,32 | 2,45 | 2,59 | 4.000 | 10.075 |
| JCB | 540-170 | 16,70 | 9,04 | 6,36 | 2,44 | 2,69 | 4.000 | 12.160 |
| JLG | 4017 PS | 17,30 | 12,70 | 6,67 | 2,44 | 2,63 | 4.000 | 12.310 |

CARACTERÍSTICAS TÉCNICAS MANIPULADORES TELESCÓPICOS GIRATORIOS

| MARCA | MODELO | Altura de elevación (m) | Alcance horizontal max. (m) | Longitud (m) | Ancho (m) | Alto (m) | Capacidad de carga máx. (kg) | Peso (kg) |
|-------|---------------|-------------------------|-----------------------------|--------------|-----------|----------|------------------------------|-----------|
| MERLO | 38.16 | 15,70 | 9,20 | 6,24 | 2,24 | 2,85 | 3.800 | 11.800 |
| DIECI | PEGASUS 40.18 | 18,00 | 15,30 | 6,63 | 2,38 | 3,03 | 4.000 | 13.700 |
| MAGNI | RTH 5.23 | 22,80 | 19,50 | 7,18 | 2,55 | 3,12 | 5.000 | 16.400 |

Accesorios: pala, plumín y horquillas.



MOVIMIENTO DE TIERRAS Y COMPACTACIÓN

Equipos robustos y de alto rendimiento para realizar trabajos de movimiento de tierras, excavación o compactación.

Nuestras máquinas ofrecen potencia, precisión y eficiencia garantizando resultados óptimos incluso en las condiciones más exigentes.

- ◆ **DUMPERS hasta 6.000 kg**
- ◆ **MINI EXCAVADORAS hasta 8.000 kg**
- ◆ **MINI CARGADORAS**
- ◆ **RODILLOS**





AUSA D150AHA



JCB 6ST-2S5

CARACTERÍSTICAS TÉCNICAS DUMPERS

| MARCA | MODELO | Descarga | Capacidad de carga (kg) | Capacidad tolva agua (L) | Capacidad tolva rasa (L) | Capacidad tolva colmada (L) | Potencia (CV) | Alto x Largo x Ancho (m) | Peso en vacío (kg) |
|---------------|-----------|-----------|-------------------------|--------------------------|--------------------------|-----------------------------|---------------|--------------------------|--------------------|
| AUSA | D150 AHA | Frontal | 1.500 | 605 | 681 | 841 | 16,80 | 2,30 x 3,20 x 1,48 | 1.510 |
| WACKER NEUSON | 1501 | Frontal | 1.500 | 500 | 650 | 800 | 25,35 | 2,55 x 3,30 x 1,30 | 1.336 |
| AUSA | D150 AHG | Giratorio | 1.500 | 520 | 626 | 900 | 16,80 | 2,50 x 3,30 x 1,48 | 1.510 |
| THWAITES | MACH 2003 | Giratorio | 1.500 | 520 | 600 | 800 | 21,40 | 2,86 x 3,08 x 1,30 | 1.355 |
| AUSA | D201 RHGS | Giratorio | 2.000 | 650 | 930 | 1.230 | 32,20 | 2,58 x 3,28 x 1,75 | 2.050 |
| THWAITES | MACH 2080 | Giratorio | 3.000 | 990 | 1.210 | 1.640 | 24,60 | 3,18 x 3,93 x 1,65 | 2.250 |
| AUSA | D300 AHG | Giratorio | 3.000 | 720 | 1.330 | 2.097 | 24,80 | 2,77 x 4,04 x 1,84 | 2.701 |
| WACKER NEUSON | DW30 | Giratorio | 3.000 | 990 | 1.280 | 1.750 | 26,85 | 2,79 x 3,90 x 1,73 | 2.506 |
| AUSA | D350 AHG | Giratorio | 3.500 | 1.050 | 1.726 | 2.125 | 48,95 | 2,93 x 4,18 x 1,85 | 2.780 |
| AUSA | D450 AHG | Giratorio | 4.500 | 1.370 | 2.055 | 2.670 | 48,95 | 2,94 x 4,39 x 1,86 | 2.970 |
| THWAITES | MACH 2044 | Giratorio | 4.500 | 1.380 | 2.000 | 2.535 | 45,00 | 3,33 x 4,21 x 1,85 | 3.110 |
| THWAITES | MACH 2266 | Giratorio | 6.000 | 1.650 | 2.550 | 3.150 | 74,00 | 3,30 x 4,82 x 2,24 | 4.470 |
| JCB | 6ST-2S5 | Giratorio | 6.000 | 1.615 | 2.514 | 3.149 | 74,00 | 3,29 x 5,05 x 2,25 | 5.180 |



MOVIMIENTO DE TIERRAS Y COMPACTACIÓN

MINI EXCAVADORAS



KUBOTA U27-4



JCB 85Z-2

CARACTERÍSTICAS TÉCNICAS MINI EXCAVADORAS

| MARCA | MODELO | Máx. profundidad excavación (m) | Anchura (m) | Altura (m) | Potencia (CV) | Peso (kg) |
|--------|---------|---------------------------------|-------------|------------|---------------|-----------|
| KUBOTA | U10-3 | 1,80 | 0,75 | 2,23 | 10,20 | 1.120 |
| KUBOTA | U10-5 | 1,80 | 0,99 | 2,26 | 10,20 | 1.200 |
| KUBOTA | U17-3 | 2,31 | 0,99 | 2,34 | 16,00 | 1.650 |
| JCB | 25Z-1 | 2,82 | 1,50 | 2,48 | 24,67 | 2.550 |
| KUBOTA | U27-4 | 2,82 | 1,35 | 2,43 | 20,91 | 2.665 |
| JCB | 35Z-1 | 3,48 | 1,75 | 2,48 | 24,57 | 3.556 |
| KUBOTA | U36-4 | 3,41 | 1,70 | 2,48 | 23,87 | 3.830 |
| KUBOTA | U50-5 | 3,37 | 1,85 | 2,55 | 39,83 | 4.965 |
| JCB | 50Z-2 | 3,65 | 1,95 | 2,55 | 48,28 | 5.030 |
| KUBOTA | U56-5 | 3,63 | 1,85 | 2,55 | 46,95 | 5.595 |
| JCB | 85Z-2 | 3,72 | 2,30 | 2,70 | 64,37 | 8.300 |
| KUBOTA | KX085-5 | 4,60 | 2,15 | 2,54 | 66,60 | 8.467 |

Accesorios: pala y martillo.

MOVIMIENTO DE TIERRAS Y COMPACTACIÓN

MINI CARGADORAS Y RODILLOS



CARACTERÍSTICAS TÉCNICAS MINI CARGADORAS

| MARCA | MODELO | Capacidad de carga nominal (kg) | Capacidad del cazo (m ³) | Alto x Largo x Ancho (m) | Potencia (CV) | Peso (kg) |
|--------|--------|---------------------------------|--------------------------------------|--------------------------|---------------|-----------|
| BOBCAT | S70 | 344 | 0,30 | 1,81 x 2,47 x 0,90 | 23,47 | 1.268 |
| BOBCAT | S450 | 654 | 0,40 | 1,98 x 3,17 x 1,49 | 48,14 | 2.365 |
| JCB | 155W | 703 | 0,36 | 1,98 x 3,49 x 1,68 | 36,00 | 2.955 |

Accesorios: barredora.



BOBCAT S70



JCB CT260-120

CARACTERÍSTICAS TÉCNICAS RODILLOS

| MARCA | MODELO | Peso (kg) | Ancho tambor (m) | Diámetro tambor (m) | Alto x Largo x Ancho (m) | Fuerza centrífuga (Kn) | Frecuencia (Hz) |
|---------------|--------------|-----------|------------------|---------------------|--------------------------|------------------------|-----------------|
| WACKER NEUSON | RD7 - MANUAL | 657 | 0,65 | 0,42 | 1,10 x 2,36 x 0,70 | 13,5 / 22,5 | 567 |
| JCB | CT260-120 | 2.560 | 1,20 | 0,70 | 2,51 x 2,49 x 1,30 | 23,6 / 41,1 | 50 / 66 |
| WACKER NEUSON | RD28-120 | 2.510 | 1,20 | 0,72 | 1,75 x 2,53 x 1,31 | 38 / 38 | 43 / 32 |



GENERADORES DE ENERGÍA

GENERADORES De 8 hasta 200 Kvas

Nuestros generadores diésel garantizan la calidad del suministro eléctrico como fuente de energía principal, sistema de emergencia o apoyo en instalaciones donde la fuente existente es muy débil.

Disponemos de modelos con potencia desde 8 hasta 200kvas, para garantizar el máximo rendimiento en cualquier aplicación.



hasta 200 kvas



PRAMAC GSW22P



HIMOINSA S.L.™

HIMOINSA HYW-160 TS

CARACTERÍSTICAS TÉCNICAS GENERADORES DE ENERGÍA

| MARCA | MODELO | Potencia (Kvas) | Alto (m) | Largo (m) | Ancho (m) | Peso (kg) |
|----------|-------------|-----------------|----------|-----------|-----------|-----------|
| HIMOINSA | HYW-8 T5 | 8,90 | 1,10 | 1,47 | 0,75 | 447 |
| PRAMAC | GSW22P | 21,50 | 1,26 | 1,80 | 0,85 | 715 |
| HIMOINSA | HYW-20 T5 | 22,00 | 1,35 | 2,10 | 0,97 | 800 |
| HIMOINSA | HYW-35 T5 | 37,00 | 1,35 | 2,10 | 0,97 | 909 |
| HIMOINSA | HYW-45 T5 | 48,00 | 1,41 | 1,85 | 0,78 | 619 |
| HIMOINSA | HYW-60 T5 | 63,00 | 1,50 | 2,15 | 0,78 | 948 |
| HIMOINSA | HYW-100 T5 | 110,00 | 1,50 | 2,15 | 0,78 | 1.109 |
| HIMOINSA | HYW-160 T5 | 160,00 | 2,44 | 4,82 | 1,89 | 2.720 |
| PRAMAC | GPW160I/FS2 | 160,00 | 1,85 | 3,09 | 1,10 | 1.824 |
| HIMOINSA | HFW-200 T5 | 200,00 | 1,96 | 3,30 | 1,20 | 2.318 |

Disponemos de depósitos de combustible de 949L.

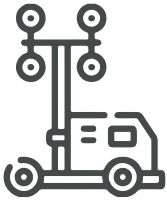

TORRES DE ILUMINACIÓN

TORRES DE ILUMINACIÓN hasta 9 metros

Nuestras torres de iluminación portátiles proporcionan una solución eficaz para trabajar en cualquier lugar sin acceso a la red eléctrica.

Nuestros modelos alcanzan hasta 9 metros de altura garantizando una cobertura luminosa amplia y uniforme.

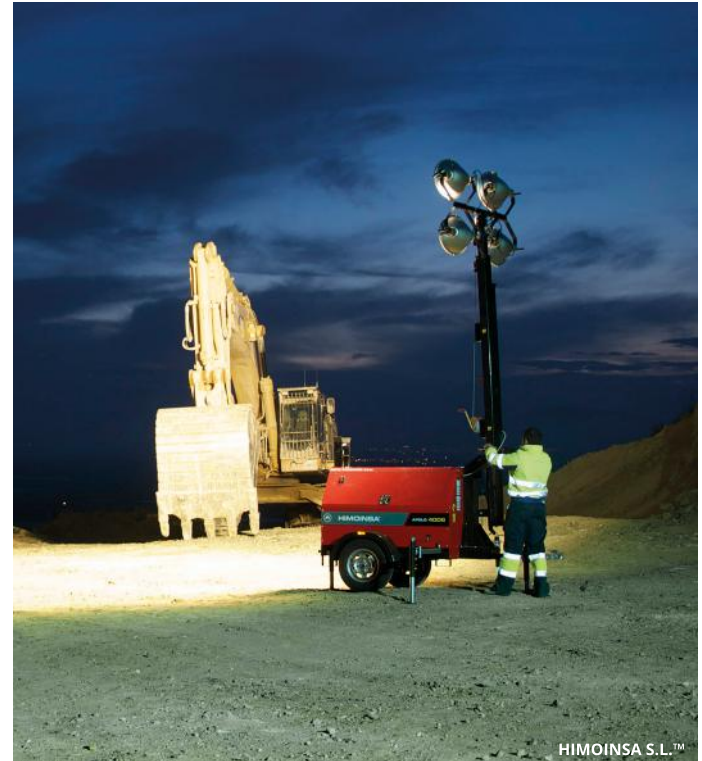

hasta 9 metros



PRAMAC GLT4-M Y2



HIMOINSA S.L.™
HIMOINSA AS 4006 M5

CARACTERÍSTICAS TÉCNICAS TORRES DE ILUMINACIÓN

| MARCA | MODELO | Altura máxima (m) | Potencia (lm) | Mástil | Alto x Largo x Ancho (m) | Peso (kg) |
|----------|-----------|-------------------|---------------|-----------|--------------------------|-----------|
| GENERAC | CUBE NEXT | 8,40 | 139.200 | Eléctrico | 2,42 x 1,79 x 1,74 | 1.285 |
| PRAMAC | VTEVO | 8,00 | 188.160 | Manual | 2,45 x 2,45 x 1,19 | 658 |
| PRAMAC | GLT4-M Y2 | 7,20 | 211.200 | Manual | 2,43 x 1,66 x 1,26 | 705 |
| HIMOINSA | AS4006 M5 | 9,00 | 384.000 | Manual | 1,89 x 3,94 x 1,45 | 755 |

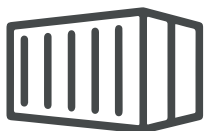

MODULAR

CONTENEDORES

Contenedores blindados para ofrecer una solución fiable para la protección y un almacenamiento seguro de la maquinaria y las herramientas utilizadas en las obras.

Disponible en dos medidas: 3x2,44m y 6x2,44m.



CARACTERÍSTICAS TÉCNICAS CONTENEDORES

| MARCA | MODELO | Alto (m) | Largo (m) | Ancho (m) | Carga máx. (kg) | Peso suelo de madera (kg) |
|-----------|--------|----------|-----------|-----------|-----------------|---------------------------|
| CONTAINEX | LC10 | 2,60 | 2,99 | 2,44 | 10.000 | 825 |
| CONTAINEX | LC20 | 2,60 | 6,05 | 2,44 | 10.000 | 1.270 |



CASETAS MODULARES

El uso de las casetas modulares es muy variado: oficinas temporales o áreas de descanso (vestuarios, comedores, etc.), así como módulos de vigilancia.

Disponemos de módulos de diferentes tamaños y disposiciones para adaptarnos a sus necesidades.

Todos los modelos disponen de aire acondicionado.

CARACTERÍSTICAS TÉCNICAS CASETAS MODULARES

| MODELO | Alto (m) | Largo (m) | Ancho (m) |
|--|----------|-----------|-----------|
| Módulo de vigilancia con aire | 2,58 | 2,35 | 2,20 |
| Caseta diáfana con aire - puerta lateral | 2,58 | 6,00 | 2,35 |
| Caseta diáfana con aire - puerta frontal | 2,58 | 6,00 | 2,35 |



MERCA^EELEVA

Carretillas

Carretillas elevadoras para trabajos de hasta *6 metros* de altura y *10.000kg* de capacidad de carga.



Carretillas elevadoras industriales

Carretillas elevadoras retráctiles

Apiladores eléctricos

Transpaletas



Eléctricas y diésel



Carretila Eléctrica 1.800kg
JUNGHEINRICH

Disponibilidad de carretillas eléctricas de 1.500 a 5.000kg.

- ♦ Trabajos en interior
- ♦ Funcionamiento silencioso y sin emisiones
- ♦ Alta maniobrabilidad



Carretilla Diésel 8.000kg
BAOLI

Disponibilidad de carretillas diésel de 1.500 a 10.000kg.

- ♦ Diseñadas para exteriores
- ♦ Mayor potencia
- ♦ Gran capacidad

CARRETILLAS ELEVADORAS RETRÁCTILES, APILADORES ELÉCTRICOS Y TRANSPALETAS



Soluciones intralogísticas adaptadas a las necesidades de nuestros clientes para diferentes aplicaciones: transporte, almacenamiento y preparación de pedidos.

Soluciones intralogísticas



Carretillas retráctiles

- ♦ Altura de elevación hasta 14m
- ♦ Alta visibilidad y precisión
- ♦ Fácil maniobrabilidad



Apiladores eléctricos

- ♦ Altura de elevación hasta 4,7m
- ♦ Diseño compacto y fácil manejo
- ♦ Gran versatilidad



Transpaletas

- ♦ Manuales o eléctricas
- ♦ Cómodas de usar y fácil manejo
- ♦ Transporte hasta 3.500kg



MERCA ELEVATE

ASTER

DRILL BRONZE

MERCA ELEVATE

MERCA ELEVATE

MERCA-ELEVA

Herramientas

En nuestras *tiendas* disponemos de una amplia gama de maquinaria y herramientas auxiliares para diferentes trabajos.

Calefacción

Carretillas y movimiento de cargas

Construcción y hormigón

Demolición

Elevación de carga

Energía y soldadura

Fijación

Fontanería

Jardinería

Limpieza

Mantenimiento

Pulido y corte

Torres de aluminio y escaleras

Vallas de obra

Ventilación

CALEFACCIÓN

AEROTERMO DE 3KW O 9KW



Aerotermino monofásico eléctrico de 3KW o aerotermino trifásico eléctrico de 9KW que proporciona un calentamiento rápido, limpio y seguro.

AEROTERMO TRIFÁSICO DE GRAN CAUDAL



Aerotermino trifásico eléctrico 60AM de 11.200kcal a 34.400kcal.

CALEFACTOR DE ONDA LARGA



Calefactor eléctrico de onda larga que proporciona calor sin aire. Son adecuados para calentar zonas de trabajo.

CALEFACTOR INFRARROJOS ORIENTABLES



Calefactor eléctrico de infrarrojos orientable que proporciona calor sin aire. Adecuados para secar paredes, suelos, yesos, pinturas y otros materiales, y para calentar zonas de trabajo.

CALEFACTOR INDUSTRIAL 18.000 KCAL Y 42.000 KCAL



Calefactor industrial de aire indirecto de gasóleo de alta presión de 18.000kcal y de 42.000kcal. Se pueden utilizar con mangueras flexibles para distribuir el aire caliente.

CALENTADOR INFRARROJOS DE GASOIL



Calefactor de infrarrojos de gasoil adecuado para secar paredes o pinturas y para calentar zonas de trabajo. Apto para zonas con mucho polvo y para exteriores.

CARRETILLAS Y MOVIMIENTO DE CARGAS

CARRETILLA DE ALMACÉN



Carrito de almacén con dos ruedas neumáticas de 260mm de diámetro y con capacidad máxima de 300kg.

CARRETILLA DE OBRA 90L



Carretilla europea de 90L con rueda neumática de diámetro de 350mm.

CARRO REMOLQUE DE 500KG



Carro remolque con ruedas antipinchazos para cargas de hasta 500kg

TRANSPALET DE OBRA 1.500KG



Transpalet manual de obra con ruedas neumáticas para el movimiento de cargas de hasta 1.500kg. Ancho de las horquillas regulable.

TRANSPALET ELÉCTRICO



Transpalet eléctrico para mover cargas de 1.500kg almacenes pequeños y medianos.

TRANSPALETA MANUAL



Transpaleta manual para mover cargas de 2.000kg y 2.500kg.

CONSTRUCCIÓN Y HORMIGÓN

AHOYADORA 2000MM



Ahoayadora potente sin escobillas para perforar agujeros en suelos blandos con dos opciones de velocidad.

AMOLADORAS ANGULARES ELÉCTRICAS Y DE BATERÍA



Amoladores angulares de 125mm a 230mm con función anti-restart para cortar y rectificar.

BATIDORA 2 VELOCIDADES



Batidora de dos velocidades idónea para mezclar yeso, hormigón y otros materiales hasta 50kg.

CORTADORA DE 1 DISCO GASOLINA 2T



Cortadora portátil con disco de 350mm para cortes de hormigón y asfalto.

CORTADORA DE 2 DISCOS GASOLINA 2T



Cortadora de doble disco para realizar cortes con una profundidad de hasta 40cm. Idónea para abrir puertas y ventanas.

CORTADORA DE BALDOSAS



Cortadora RUBI manual con doble guía. Medidas de 45cm, 66cm, 100cm y 125cm.

CORTADORA DE JUNTAS



Cortadora de juntas para disco de hasta 450mm para realizar cortes en hormigón y asfalto.

FRATASADORA



Fratasadora para el alisado y el pulido del hormigón con motor Honda. Diámetro de rotación de 90cm.

FRESADORA DE PAVIMENTOS



Fresadora para la eliminación de pinturas y resinas en cualquier tipo de pavimento, tratamientos y rebaje de superficies.

CONSTRUCCIÓN Y HORMIGÓN

HORMIGONERA 85L



Hormigonera monofásica de 85L de transmisión directa con cuba en polietileno expandido.

HORMIGONERA 250L



Hormigonera de 250L transmisión directa equipada con motor eléctrico monofásico.

MÁQUINA DE REGATAS



Máquina de regatas de 1.800W de doble disco con ajuste de profundidad y anchura para cualquier tipo de material, incluso hormigón.

PULIDORA DE DIAMANTE 220V



Pulidora de diamante para suelos de hormigón y otros materiales con disco de 280mm de ancho.

PERFORADORA DE DIAMANTE EN HÚMEDO 220V



Perforadora de diamante en húmedo para trabajos de perforación de dificultad media y alta. Coronas con diámetros de 50 a 350mm.

PERFORADORA DE DIAMANTE EN SECO



Perforadora de diamante en seco para perforaciones en mampostería, obra vista y bloques de hormigón sin varillas. Diámetros de coronas de 42mm a 122mm.

PISÓN COMPACTADOR



Apisonador de dos tiempos para la compactación de suelos, idónea para zanjas y lugares estrechos.

PLANCHA VIBRANTE



Plancha vibrante de 100kg con depósito de agua para la compactación de suelos.

REGLA VIBRANTE 2M



Regla vibrante con motor de gasolina y cuerpo vibrante sobre la base. Conjunto ligero y de fácil manejo. Perfil de 2m en "L" de aluminio.

CONSTRUCCIÓN Y HORMIGÓN

**MESA DE CORTE DE AGUA 220V
DISCO 350MM**



Mesa de corte de agua con disco de corte de hasta 350mm con cabezal basculante para hacer cortes a inglete para placas de hasta 1,20m de largo.

**MESA DE CORTE DE AGUA 220V
DISCO 700MM**



Mesa de corte de agua con disco de hasta 700mm ideal para cortar bloques de hormigón, ladrillos, azulejos, etc.

**TRONZADORA DE MADERA
220V Y 380V**



Tronzadora de madera de 220V y 380V con disco de sierra de hasta 450mm.

**VIBRADORES DE AGUJA,
ELECTRÓNICO Y TRIFÁSICO**



Vibradores con mangueras de hasta 8 metros y agujas de 60cm.

DEMOLICIÓN

MARTILLO DEMOEDOR ELÉCTRICO DE 15KG



Martillo demoedor eléctrico con motor de 1.510W para trabajos de suelo.

MARTILLO DEMOEDOR ELÉCTRICO DE 31KG



Martillo demoedor de 31,3kg para trabajos pesados con sistema anti-vibración idóneo para superficies muy duras.

MARTILLO PERFORADOR COMBINADO DE BATERÍA



Martillo perforador combinado de 8kg con batería de 40V para una perforación máxima de hasta 40mm.

MARTILLOS PERFORADORES COMBINADOS



Martillos perforadores combinados de 3kg, 6kg y 10kg para una perforación máxima de hasta 40mm.

MARTILLO PICADOR DE 5KG



Martillo picador de 5kg para trabajos ligeros, como por ejemplo alicatados. SDS PLUS.

MARTILLOS PICADORES DE 8KG Y 10KG



Martillos picadores de 8kg y 10kg para trabajos medios con sistema anti-vibración. SDS-MAX.

ELEVACIÓN DE CARGA

ELEVADOR MANUAL DE CARGAS HASTA 5M



Elevadores manuales de material de hasta 5 metros y 320kg.

ELEVADOR MANUAL DE CARGAS HASTA 7M



Elevador de material hasta 7m de altura y 295kg de carga.

ELEVADOR MINOR



Elevador con columna y bípodes con capacidad de 300kg y 28m de altura de trabajo.

GATO HIDRÁULICO 5TN



Gato hidráulico de 5tn.

JUEGO DE TANQUETAS 7TN



Conjunto de tanquetas de 7tn con superficie de apoyo antideslizante para un fácil transporte de equipos.

POLIPASTO DE CADENA 8M 500KG



Polipasto de cadena manual de 8m para cargas de hasta máximo 500kg.

POLIPASTO ELÉCTRICO HASTA 2TN



Polipasto eléctrico compacto y fácil de manejar para cargas máximas de 500kg con 28m de cable y para cargas máximas de 2tn con 12m de cable.

TRACTEL MANUAL



Tractel manual para tensar cables o arrastrar cargas de hasta 750kgs. Longitud del cable de acero: 30m.

COMPRESOR 50L



Compresor de 50 litros de fácil manejo y transporte.

GENERADOR MONOFÁSICO 230V



Generador monofásico profesional 230V de 3KVA y 6KVA.

MOTOSOLDADOR



Motosoldador para industria y construcción con electrodos de hasta 6mm. Depósito de 18L y tecnología VR.

SOLDADOR INVERTER 200AM



Soldador inverter de 200AM para electrodos de hasta 4mm.

FIJACIÓN

ATADORA DE FERRALLA ENCOFRADOS 18V



Atadora de ferralla a batería de 18V para barras de refuerzo y mallazo.

ATORNILLADOR PERCUTOR DE BATERÍA 18V



Atornillador percutor ligero de batería sin cable para tornillos de tabiquería seca y pladur.

CLAVADORA PARA HORMIGÓN Y ACERO



Clavadora de batería para instalar cables, conductos y pernos roscados en hormigón y acero.

PISTOLA DE CLAVOS



Pistola de clavos con batería de 18V compatible con clavos de 0,6mm de grosor.

TALADRO COMBINADO 18V



Taladro combinado con batería de 18V para atornillar y taladrar.

TALADRO PERCUTOR 720W



Taladro percutor de 720W con dos ajustes de potencia para brocas de hasta 20mm.

CONGELADOR DE TUBERÍAS



Congelador de tuberías con refrigerante R290 y sistema de fijación para minimizar el tiempo de congelación.

CURVADORA



Curvadora electroportátil para tubos de hasta 35mm para curvado en frío. Aplicación universal para construcción, refrigeración, etc.

DESATASCADOR DE ÉMBOLO



Desatascador de émbolo para la eliminación de obstrucciones sencillas en tuberías de lavabos, fregaderos, bañeras e inodoros.

DESATASCADOR MANUAL DE ESPIRAL



Desatascador manual de espiral para tuberías de fregaderos, duchas y bañeras de manera rápida y cómoda.

DESATASCADORA AGUA A PRESIÓN



Desatascadora para limpieza de tuberías a alta presión para uso profesional. Tuberías de hasta 150mm.

MÁQUINA DE PRENSAR (MULTICAPA)



Máquina de prensar con batería de 18V. Mordazas de 16, 20 y 25mm.

CORTACÉSPED



Cortacésped de fácil manejo con motor de cuatro tiempos.

CORTASETOS DE BATERÍA



Cortasetos de batería con tres niveles de velocidad y sistema de seguridad.

CORTASETOS DE GASOLINA



Cortasetos de gasolina de doble corte y con mango giratorio. Longitud de cuchilla de 64cm de largo.

DESBROZADORA DE BATERÍA



Desbrozadora de batería de 40V de tres velocidades y con sistema de rotación inversa. Cabezal ajustable, hilo y/o disco.

DESBROZADORA DE GASOLINA



Desbrozadora de gasolina con motor Honda de 4 tiempos de menor consumo, ruido y emisiones.

MOTOCULTOR



Motocultor de gasolina para realizar trabajos en huertos pequeños y medianos.

MOTOSIERRA DE GASOLINA



Motosierra de gasolina potente y ligera para trabajos profesionales. Longitud de espada: 45cm.

PODADORA DE ALTURA DE BATERÍA



Podadora de altura telescópica a batería 40V con un motor sin escobillas de alta potencia para realizar trabajos de hasta 4m.

SIERRA DE CADENA DE BATERÍA



Motosierra de batería de 40V, cómoda y manejable. Longitud de la espada: 30cm.

ASPIRADOR 30L



Aspirador compacto y fácil de manejar con capacidad de 30L de depósito.

ASPIRADOR DE MOCHILA



Aspirador de mochila móvil para limpieza o eliminación de polvo con bolsa de 6L.

ASPIRADOR DE PAVIMENTOS PROFESIONAL



Aspirador industrial con capacidad de 50 litros, tres motores de aspiración y dos filtros de limpieza automática.

ASPIRADOR DE POLVO Y AGUA



Aspirador profesional de polvo y agua con capacidad de 60 litros.

ASPIRADOR EXTRACTOR DE POLVO FINO



Aspirador extractor monofásico de polvo fino de trabajos de construcción, lijado, yeso y hormigón.

ASPIRADOR INDUSTRIAL 80L



Aspirador industrial para polvo y líquido de 80L con sistema de aspiración de dos etapas y con cubeta de acero inoxidable.

BOMBA SUMERGIBLE AGUA LIMPIA



Bomba sumergible de aguas limpias de 220V capaz de bombear hasta el nivel del suelo con flujo de 180L/m.

BOMBA SUMERGIBLE AGUAS CARGADAS



Bomba sumergible monofásica portátil de 220V para aguas cargadas con flujo de 230L/m.

FREGADORA ELÉCTRICA DE SUELOS



Fregadora eléctrica de suelos con cepillos de alto rendimiento y potente aspiración para limpieza en una sola pasada.

LIMPIEZA

HIDROLIMPIADORA DE AGUA CALIENTE



Hidrolimpiadora industrial de agua caliente y de alto rendimiento con motor gasoil de inducción de 3KW y 200bar de presión.

HIDROLIMPIADORA DE AGUA FRÍA



Limpiadora de alta presión con agua fría para trabajos tanto en vertical como en horizontal, con 180bar de presión.

MOTOBOMBA



Motobomba para aguas sucias para uso profesional en construcción y emergencias.

SOPLADOR DE BATERÍA



Soplador de batería para trabajos de limpieza.

SOPLADOR DE GASOLINA



Soplador de gasolina para trabajos de limpieza con motor de cuatro tiempos.

VAPORETA PROFESIONAL



Vaporeta profesional para la limpieza y desinfección con vapor.

EQUIPO DE PINTURA AIRLESS



Equipo de pintura de pulverización Airless con manómetro HEA para profesionales.

PISTOLA DE PINTURA



Pistola pulverizadora profesional para pinturas sintéticas.

MEDIDOR LÁSER 50M



Medidor láser hasta 50m con sólo pulsar un botón. Para medidores de distancia y cálculos de área.

NIVEL LÁSER + TRÍPODE



Nivel láser a batería multilínea de 360° con láser verde resistente al agua y al polvo. Incluye trípode.

PULIDO Y CORTE

ABRILLANTADORA DE SUELO 430



Abrillantadora de suelos rotativa para decapar, abrillantar y fregar con fácil manejo.

ARRANCADOR DE SUELOS



Arrancador de suelos para la eliminación de revestimientos en superficies como moquetas, vinilos, etc.

CEPILLO CARPINTERO



Cepillo carpintero de 1.050W con profundidad de cepillado de 4mm y una anchura de 82mm.

DESBASTADORA DE DIAMANTE



Desbastadora con disco de diamante de 125mm para el pulido de hormigón con campana extractora de polvo.

INGLETADORA DE MESA



Ingletadora de mesa con motor de 1.650W y hoja de 305mm.

LIJADORA DE BANDA



Lijadora de banda que combina potencia y velocidad, idónea para trabajos de madera, carpintería, construcción, etc.

LIJADORA ORBITAL



Lijadora orbital profesional de 330W y un tamaño de lijas de 115 x 280mm.

LIJADORA ROTORBITAL



Lijadora rotorbita de batería de 18V con una almohadilla de 125mm y bolsa para el polvo.

LIJADORA TELESCÓPICA PARED



Lijadora telescópica para paredes y techos de peso ligero y de uso cómodo. Inclinación de 160° del cabezal.

PULIDO Y CORTE

PULIDORA DE DISCO



Pulidora de disco angular de 1.600W para almohadilla de pulido y brillo con disco de 180mm.

SIERRA CIRCULAR



Sierra circular con un motor de 1.800W con discos de 210mm de diámetro.

SIERRA DE CALAR



Sierra de calar de 720W.

SIERRA DE INCISIÓN



Sierra de incisión para cortes precisos con motor de 1.300W y con diámetro de cuchilla de 165mm.

SIERRA DE MESA PARA MADERA



Sierra de mesa para madera con un motor de 1.650W para uso profesional. Diámetro de la cuchilla de 260mm.

SIERRA SABLE



Sierra sable para el corte de metales y maderas para trabajos de demolición de uso profesional.

TORRES DE ALUMINIO Y ESCALERAS

ANDAMIO RS TOWER 51



Torres móviles de aluminio para trabajos de construcción y mantenimiento con ancho de 0,85m y hasta 10m de altura.

ANDAMIO RS TOWER 52

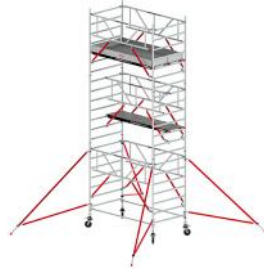

Torres móviles de aluminio para trabajos de construcción y mantenimiento con ancho de 1,35m y hasta 12m de altura.

ESCALERAS COMBINADAS



Escaleras combinadas de hasta 7 metros apoyada en pared.

VALLAS DE OBRA

FIBRA



Valla amarilla de fibra con pata giratoria.
Altura: 1m
Longitud: 2m

METÁLICAS



Valla peatonal metálica con anclajes laterales.
Altura: 1m
Longitud: 2,5m

RIVISA

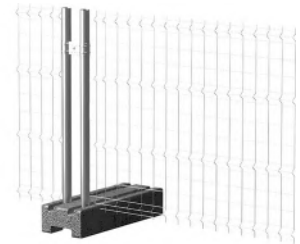

Valla de rivisa con pies de hormigón para delimitar espacios de obra o proyectos de construcción.

AIRE ACONDICIONADO PORTÁTIL



Aire acondicionado portátil de 3,5KW tipo pingüino con función de calefacción en invierno.

ENFRIADOR EVAPORATIVO



Enfriador por evaporación para grandes espacios con depósito de agua de gran capacidad.

EXTRACTOR DE HUMOS 300MM



Extractor/injector de gran caudal de aire y humo profesional idóneo para impulsar aire en espacios cerrados y la extracción de polvo, de 300mm de diámetro.

EXTRACTOR DE HUMOS 400MM



Extractor/injector de gran caudal de aire y humo profesional idóneo para impulsar aire en espacios cerrados y la extracción de polvo, de 400mm de diámetro. Opcional saco para polvo.

SECADOR DESHUMIDIFICADOR



Secador deshumidificador profesional portátil y resistente para proyectos de construcción.

VENTILADOR DE AIRE FRIO 50CM



Ventilador profesional de metal para interiores y exteriores. Compatibles con equipos de secado, calefacción y refrigeración.

MERCAELEVA

Formación

La *seguridad* en el manejo de plataformas elevadoras, carretillas y maquinaria es nuestra prioridad. Desde nuestro departamento de formación ofrecemos una amplia gama de cursos diseñados para garantizar un uso seguro, eficiente y conforme a la normativa vigente.

¿Por qué formarte?

Cumplimiento de legislación vigente.

Seguridad de los operarios en el manejo de equipos de trabajo.

Obtención carnet e-PAL. Certificación  con reconocimiento internacional.

¿Cómo lo hacemos?

Formación a medida: nos adaptamos a las necesidades del cliente.

Convocatorias abiertas.

Formación teórico-práctica en nuestras instalaciones o en las del cliente.

Entrega certificación oficial y carnet.

PRINCIPALES CURSOS FORMATIVOS



Operador de plataformas

Cursos para profesionales que quieren mejorar el uso efectivo y seguro de plataformas elevadoras. Obtención de carnet e-PAL y certificado IPAF.

Norma UNE 58923:2020 / Norma ISO 18878



Operador de carretillas

Curso intensivo para obtener el carnet de operador de carretillas elevadoras. Obtención de carnet y certificado.

Norma UNE 58451:2016 | 10.000kg



Carnet de carretillero

Curso básico para obtener el carnet de operario de carretillas elevadoras. Obtención de certificado de manejo seguro.

Real Decreto 1215/1997 | 4.000kg

OTRAS FORMACIONES

También ofrecemos cursos formativos de movimiento de tierras y de trabajos en altura. Para más formaciones, consúltanos.

MERCA-ELEVA

Ventas

En **MERCA-ELEVA** contamos con un departamento de venta que pone a disposición de los clientes una amplia oferta de maquinaria, tanto nueva como de ocasión, de las principales marcas del mercado. Todos los equipos están revisados por nuestro servicio técnico para garantizar su correcto funcionamiento.

Ofrecemos soluciones adaptadas a cada necesidad, con disponibilidad inmediata y asesoramiento personalizado en el proceso de compra.

*Amplio stock
nuevo y ocasión*

- ◆ Equipos nuevos y de ocasión totalmente revisados
- ◆ Asesoramiento técnico antes y después de la venta
- ◆ Envíos nacionales o internacionales



PLATAFORMAS ELEVADORAS

Tijeras eléctricas y diésel
Articuladas eléctricas y diésel
Telescópicas diésel
Verticales y unipersonales
Sobre oruga



CARRETILLAS ELEVADORAS

Carretillas eléctricas y diésel
Carretillas retráctiles
Apiladores eléctricos
Transpaletas eléctricas y manuales



También tenemos a la venta
MAQUINARIA GENERALISTA.
Consúltanos para más información.

Visita nuestra web para consultar nuestro stock actual

DELEGACIONES Y TIENDAS

MERCAELEVA

DELEGACIONES

BARCELONA

VILAFRANCA DEL Penedès

Av. Tarragona, 106
Vilafranca del Penedès
93 897 47 25
contacto@mercaeleva.com

SANTA PERPÉTUA DE MOGODA

Calle Maresme, 13
Santa Perpétua de Mogoda
93 840 61 09
contacto@mercaeleva.com

SANT BOI DE LLOBREGAT

Calle Riera Roja, 9
Sant Boi de Llobregat
93 595 04 31
contacto@mercaeleva.com

VIC

Calle Mas de la Móra, 18
Parc d'Activitats Econòmiques
93 393 92 62
vic@mercaeleva.com

TARRAGONA

Calle Suecia, 8
Pol. Ind. de Constantí
877 050 160
tarragona@mercaeleva.com

GIRONA

Calle Mas Plantís, 16
Fornells de la Selva
897 723 225
girona@mercaeleva.com

TIENDAS

VILAFRANCA DEL Penedès

Av. Tarragona, 106
Vilafranca del Penedès
638 835 202
vilafranca@mercaeleva.com

SANT BOI DE LLOBREGAT

Calle Riera Roja, 9
Sant Boi de Llobregat
601 527 942
santboi@mercaeleva.com

VIC

Calle Mas de la Móra, 18
P. Activitats Econòmiques (Vic)
622 545 191
vic@mercaeleva.com



MADRID

ALCALÁ DE HENARES

Av. de Madrid, 68
Alcalá de Henares
Madrid
91 889 01 25 - 682 483 537
correo@francisconunez.es

ARGANDA DEL REY

Av. de Madrid, 13-15
Arganda del Rey
Madrid
91 871 02 25 - 682 483 537
arganda@francisconunez.es

¡Síguenos en redes sociales!

 @mercaeleva

 Merca-Eleva

¡Visita nuestra web!



NUESTRAS PRINCIPALES MARCAS



*Todos los logotipos, marcas y nombres comerciales que aparecen en este catálogo son propiedad de sus respectivos fabricantes o titulares. Su inclusión tiene fines exclusivamente informativos y de identificación de los productos representados.

Grupo MERCAT-ELEVA



www.mercaeleva.com

info@mercaeleva.com



Partner of