

HunterDouglas
Architectural



FOLDING & SLIDING SHUTTERS



Stadsgehoorzaal, Leiden, Holanda



Paneles deslizantes

Con la introducción de los paneles corredizos y plegadizos Sliding & Folding Shutters, Hunter Douglas ha creado una solución perfecta para espacios residenciales, institucionales, educativos y comerciales, ya que permite mejorar el control solar y visual del proyecto, sin olvidar la estética arquitectónica; gracias a la diversidad de inlayers como GeoClad, ScreenPanel, MetalScreen y los distintos tipos de telas que le brindan a la fachada un aspecto atractivo tanto del exterior como el interior debido a movimiento de los paneles.

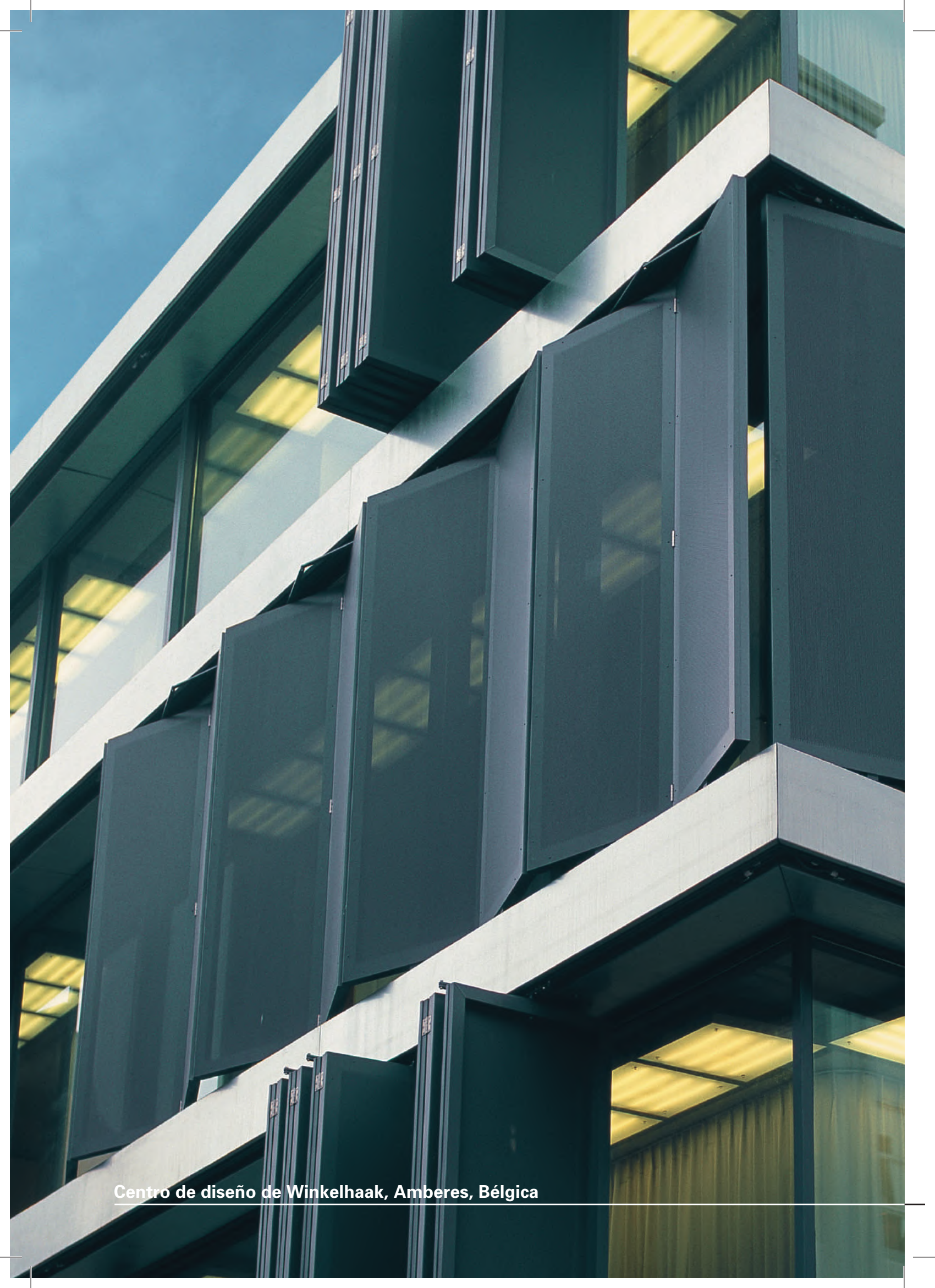

Centro de diseño de Winkelhaak, Amberes, Bélgica

Componentes estándar

Riel U-300

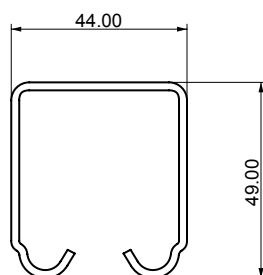

Riel U 150 Recto

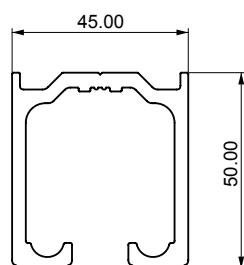

Carro DN 150

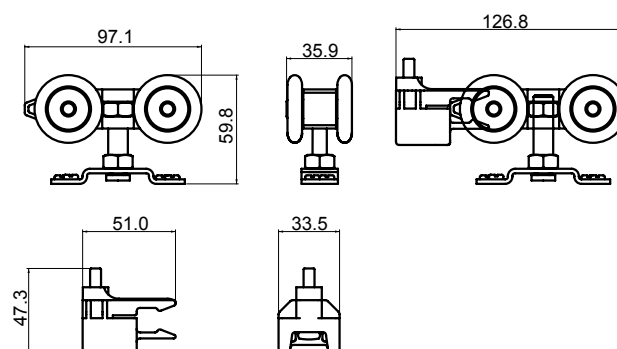

Carro DN 300 HD

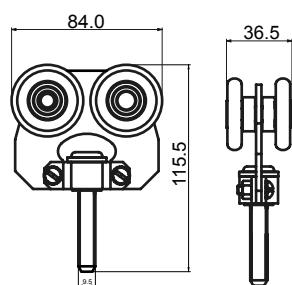

Tope Carro DN 300HD

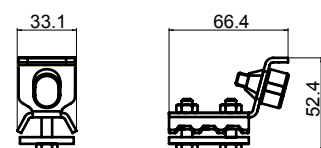

**Sistema Taurus
Carro superior**

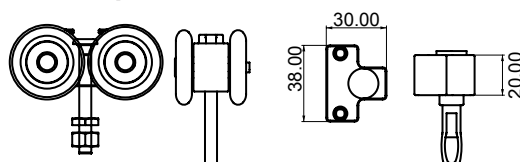

Platina de instalación

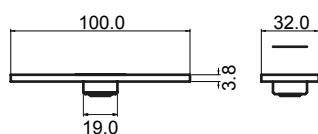

Pivote inferior

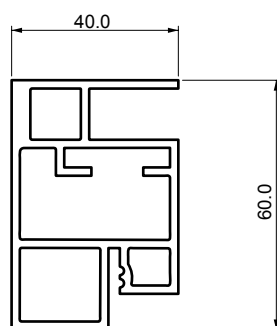
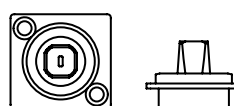

Perfil marco perimetral

Material: aluminio

Terminación: anodizado o pintado

Largo máximo 6.000 mm

Guía Inferior 25 mm

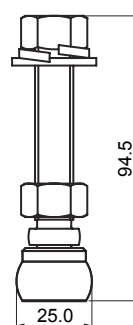

Riel inferior

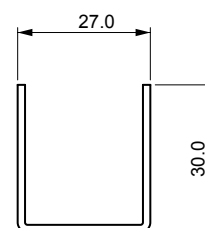

Nota: Medidas expresadas en milímetros.

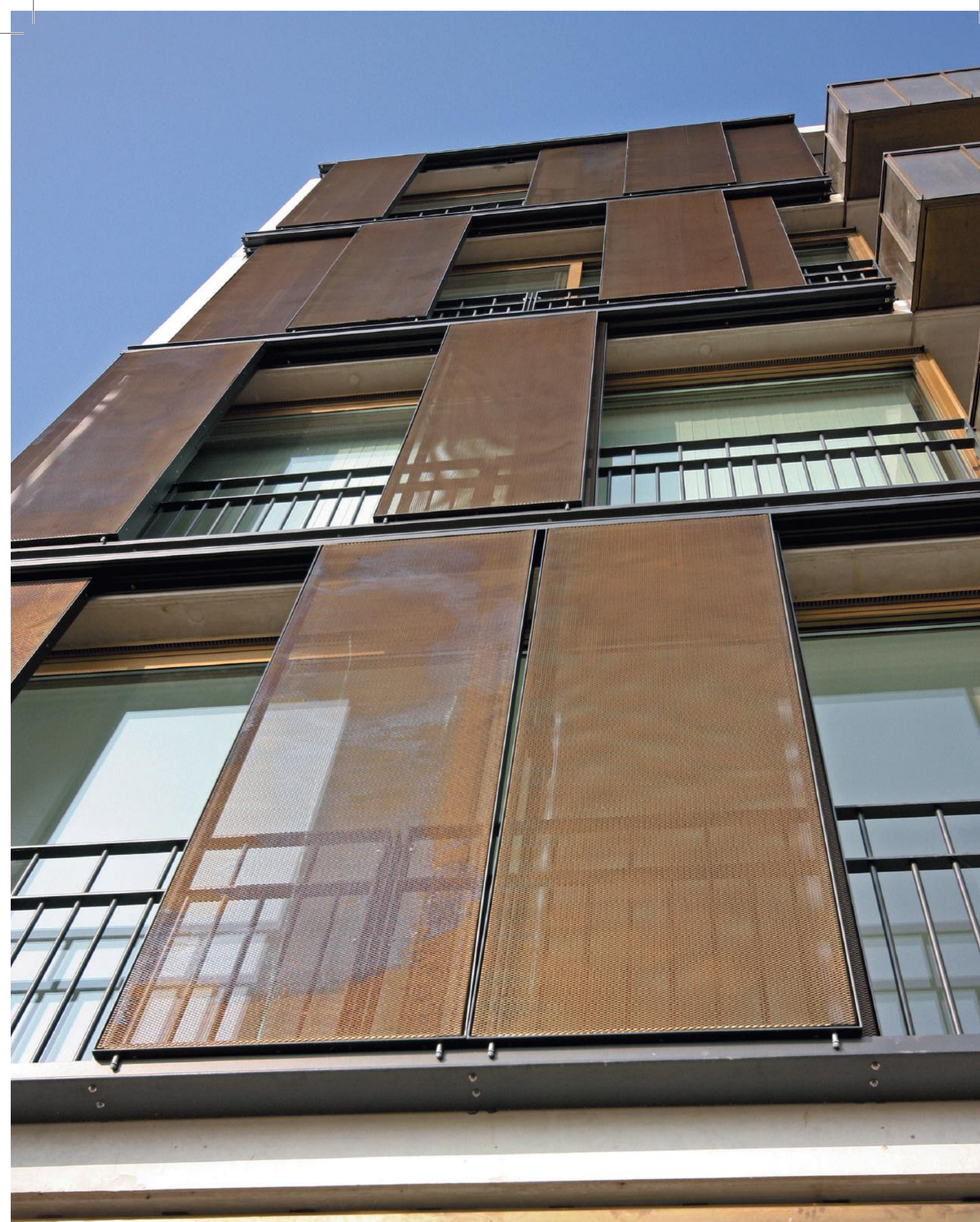

Apartamentos Meerhoven, Veldhoven, Holanda

Sistema Sliding Shutters

Lateral shutters

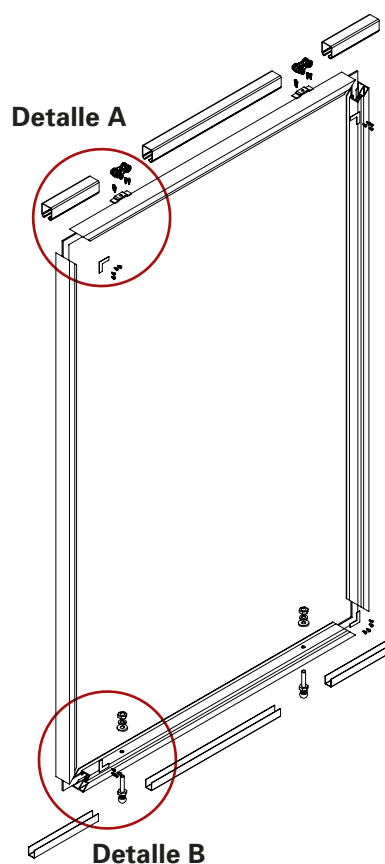
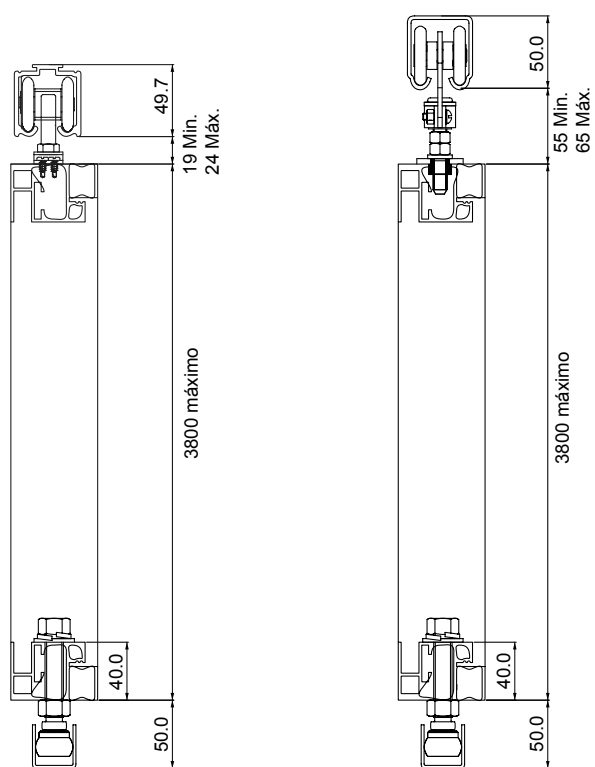

Detalle A

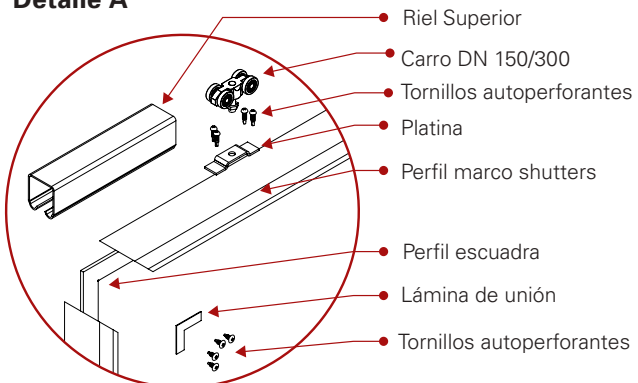

Detalle B



Tabla de dimensiones

| Parámetro | Mínimo (mm) | Máximo (mm) |
|-----------|-------------|-------------|
| Ancho | 500 | 1200 |
| Alto | 1000 | 3800 |

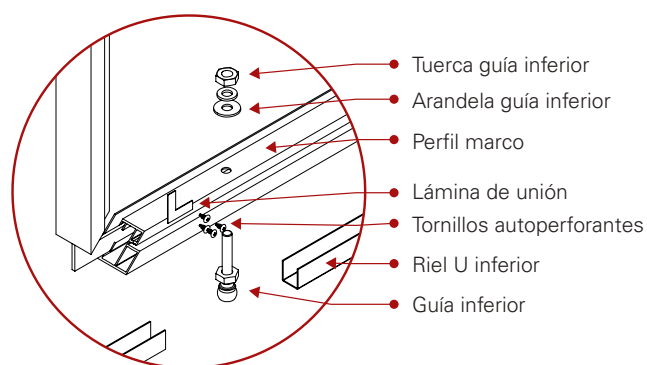

Stadsgehoorzaal, Leiden, Holanda

Sistema Folding Shutters



Tabla de dimensiones

| Parámetro | Mínimo (mm) | Máximo (mm) |
|-----------|-------------|-------------|
| Ancho | 300 | 700 |
| Alto | 1000 | 3800 |

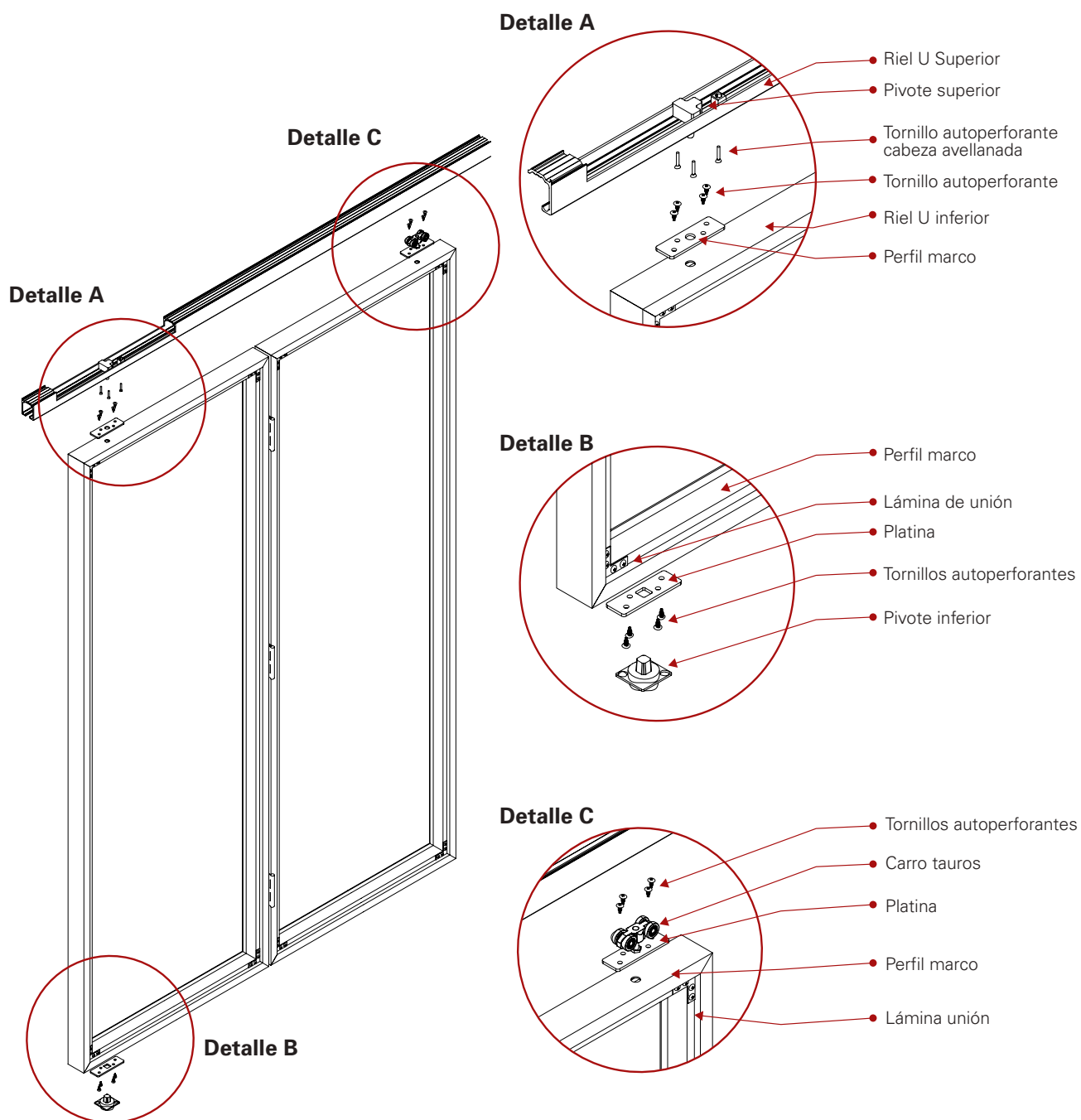
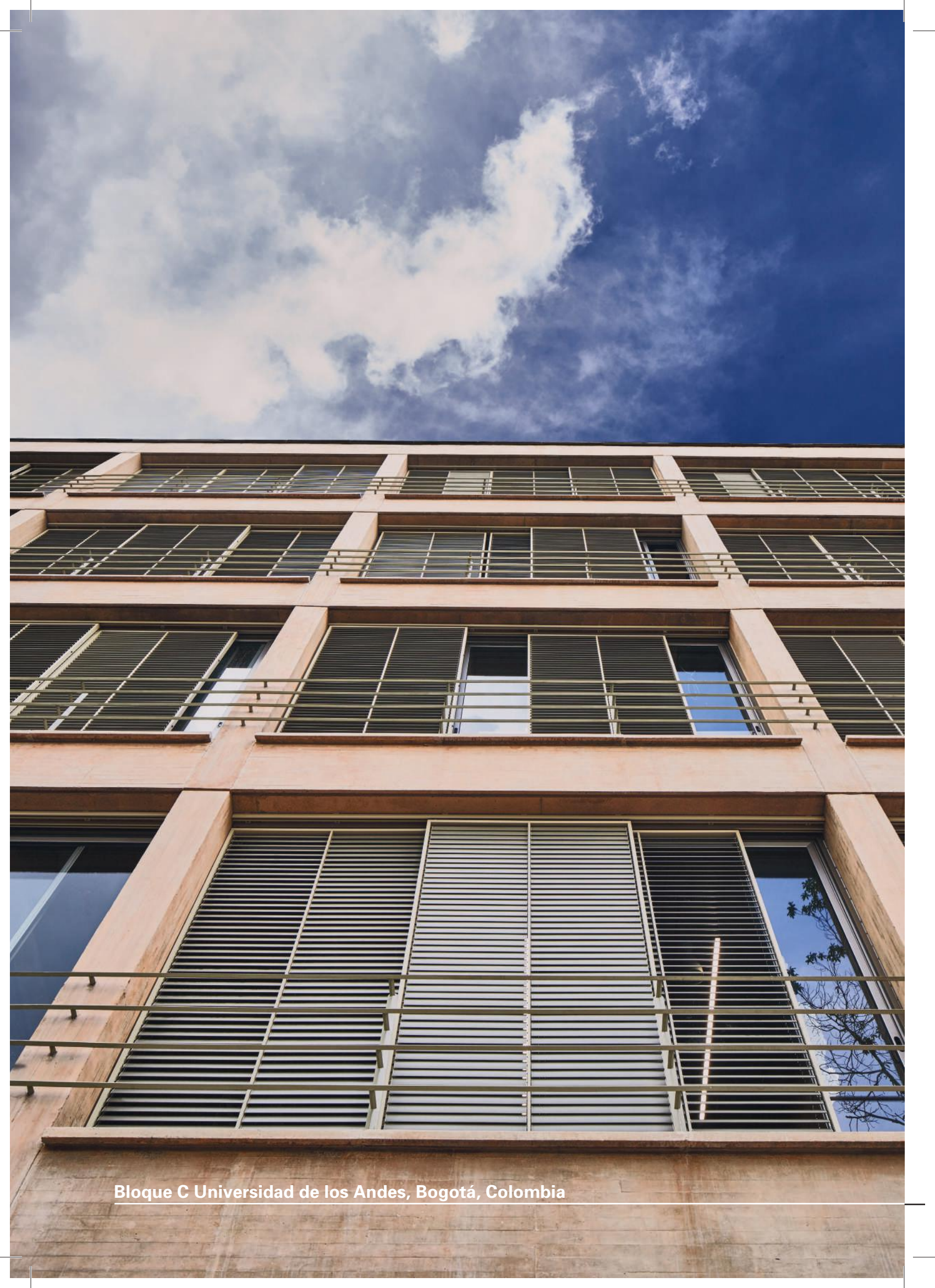

Bloque C Universidad de los Andes, Bogotá, Colombia

Accionamientos

Accionamientos Folding Shutter

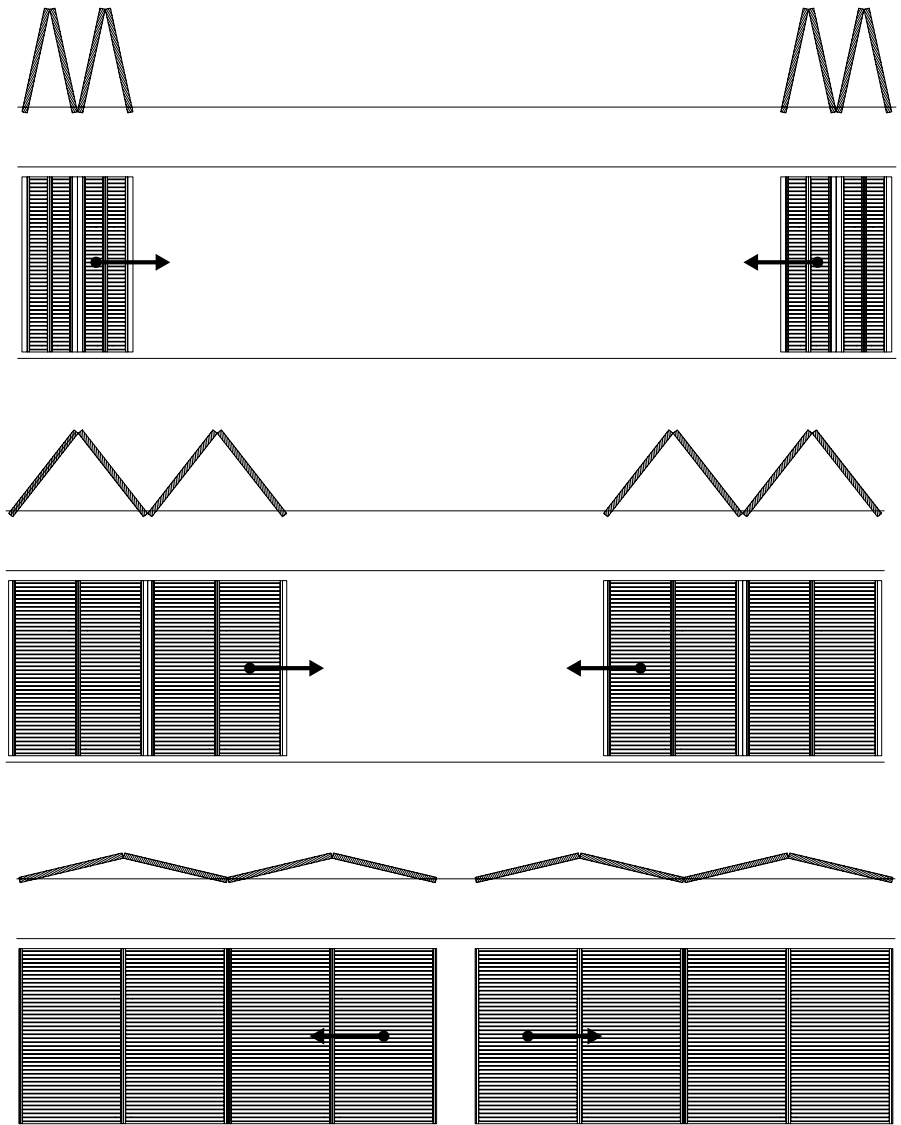

Accionamiento Sliding Shutters

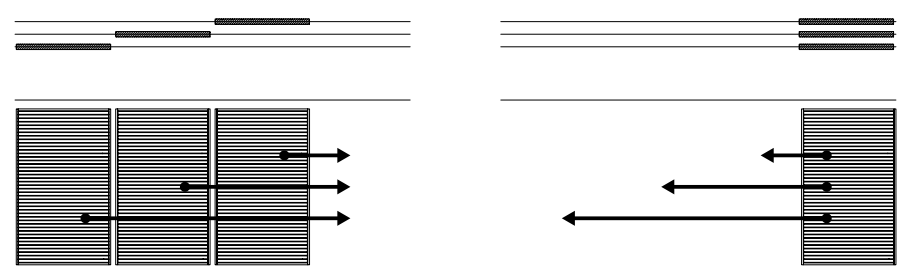



Apartamentos Cloc Marina, Salvador, Brasil

Inlayers

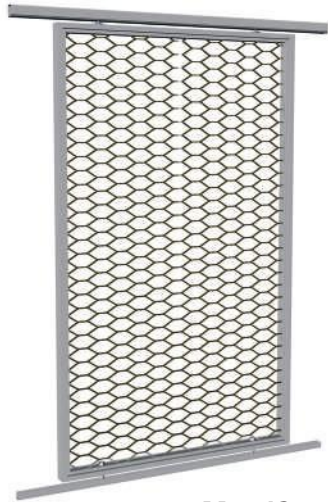

MetalScreen



Miniwave



ScreenPanel



Prodema



Tela



GeoClad

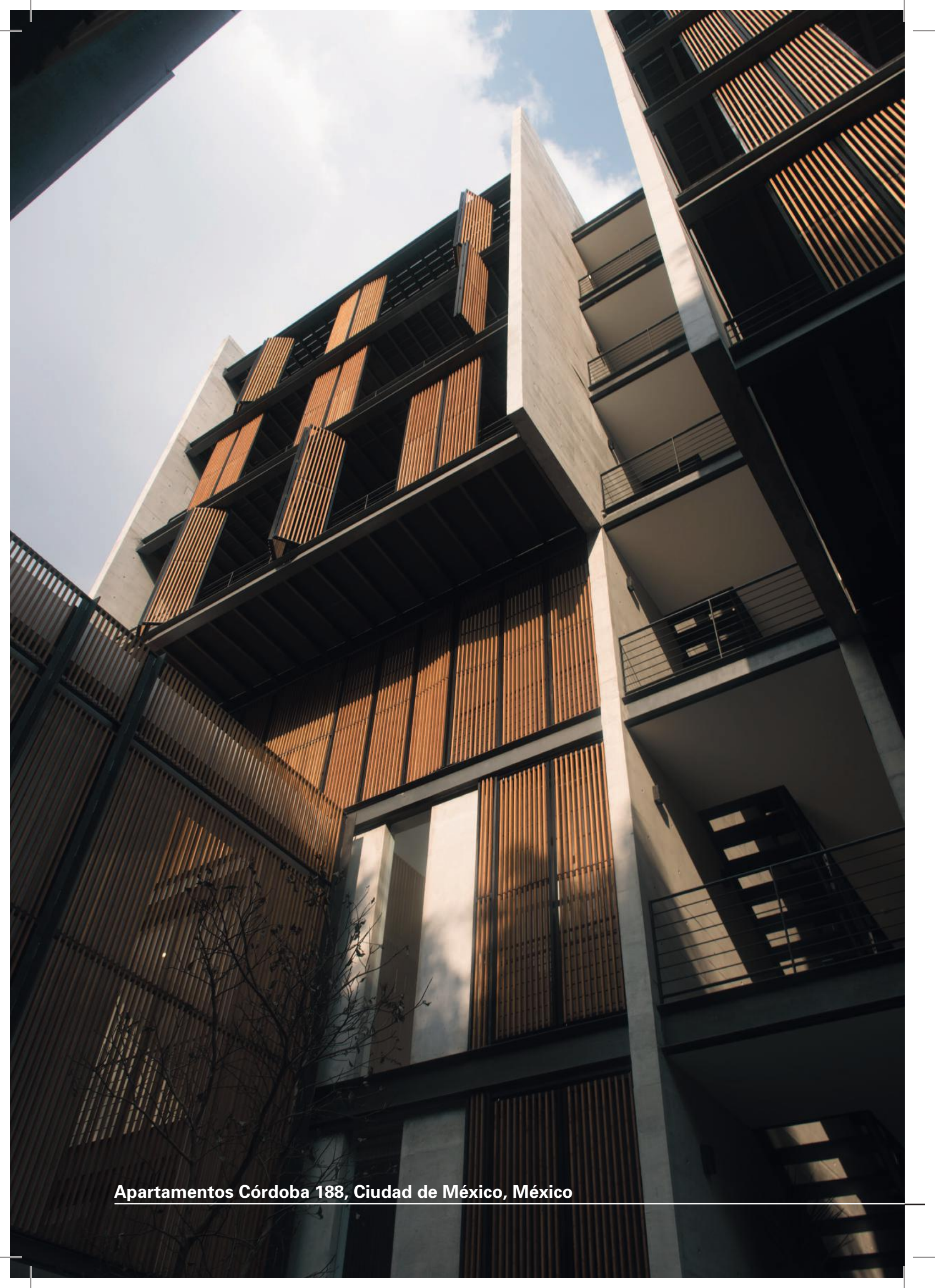

Apartamentos Córdoba 188, Ciudad de México, México

Calidad y diversidad

Hunter Douglas es líder mundial en productos arquitectónicos. Nuestra tradición de llevar soluciones innovadoras al mercado nos hace una empresa idónea para una amplia gama de productos de revestimiento para interiores y exteriores, cielos rasos, pisos y soluciones de control solar. Continuamente estamos buscando, probando y desarrollando nuevos conceptos y productos que nos permitan cumplir con normas cada vez más exigentes y ser, al mismo tiempo, una influencia positiva en el mundo del diseño, la arquitectura y la sostenibilidad de las edificaciones. A partir de la especificación trabajamos con arquitectos, diseñadores y constructores con el fin de manejar la luz, la acústica y la temperatura. Nuestra experiencia en la personalización, fabricación, instalación y soporte técnico ofrece excelentes productos con nuestro sello de diseño, rendimiento y durabilidad excepcional.



▲ Cortosoles

Pisos ▼



▲ Cielos Rasos

Fachadas ▼

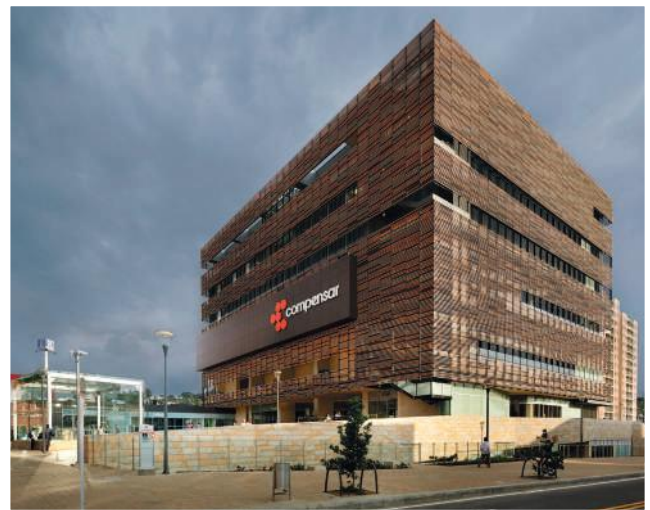

MÁS INFORMACIÓN

¿Quiere saber más sobre los servicios que ofrece Hunter Douglas?

Contáctese con nosotros:

(+57) 1 432 1000 - 018000 123000

Envíenos un correo:

contactoarquitectural@hdlao.com

Visite nuestra página web:

www.hunterdouglas.com.co/ap

 [hunterdouglasap_co](#)  [ProductosArquitectonicosHunterDouglas](#)

 [Hunter Douglas Architectural Colombia](#)  [Hunter Douglas Architectural Colombia](#)