

Версия – июль 2021 г.

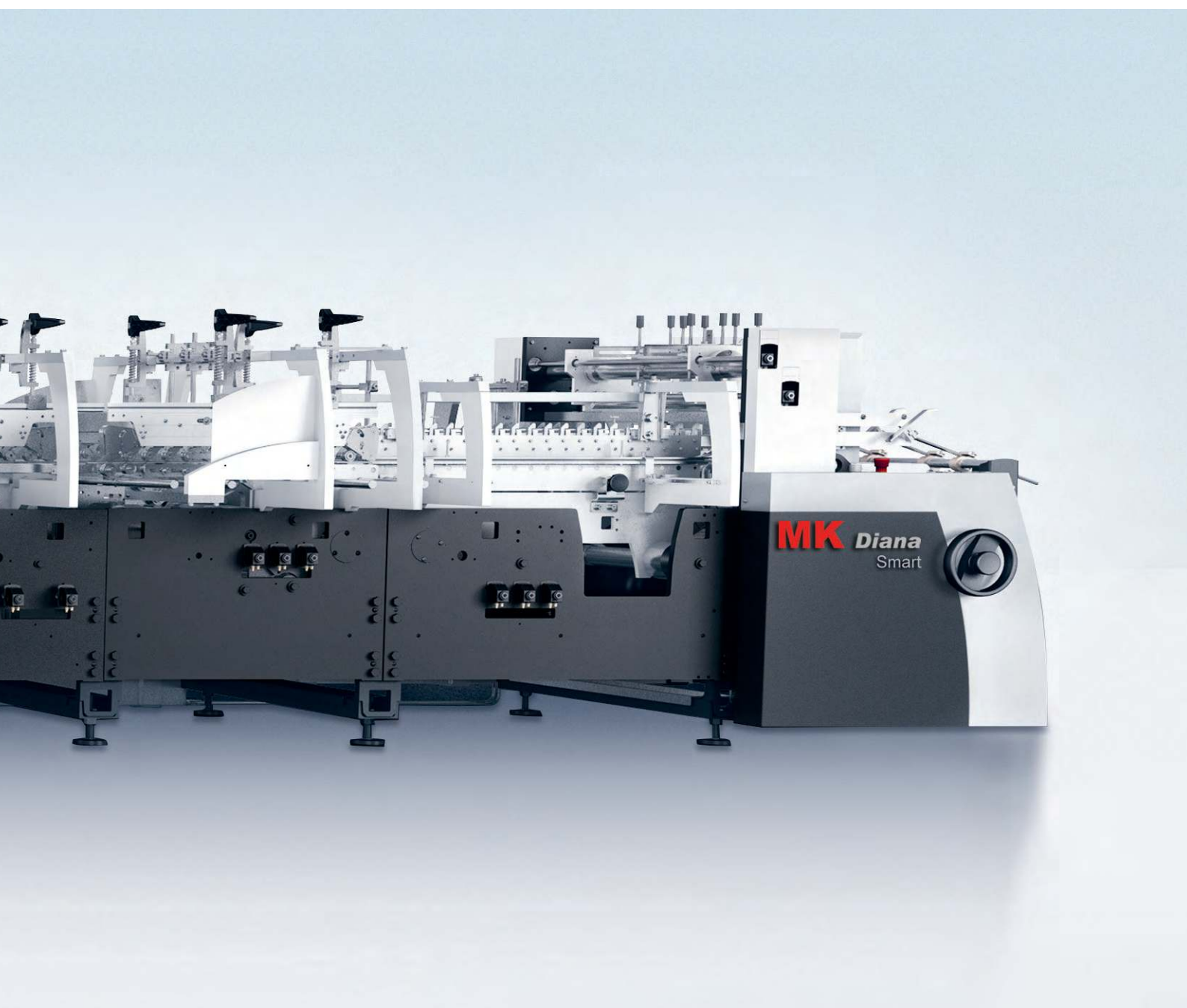

Умное производство складных коробок. **Diana Smart 55/80/115.**



HEIDELBERG

Великолепная гибкость благодаря модульной конструкции. **Diana Smart 55/80/115.**

Нет ничего более постоянного, чем перемены. Это также справедливо и для мира упаковки. Срок службы большинства потребительских товаров неумолимо становится всё более коротким. Одновременно с этим стремительно растут возможности ярко выделить бренд из основной массы товаров. В прошлом остался принцип «одно решение для всех».

Такие узкоспециализированные задачи, как тиснение шрифта Брайля или встроенный «в линию» видеоконтроль качества, поднимают технологический процесс фальцовки и склеивания картонных изделий на совершенно новый уровень сложности. Однако потребности производителей сфокусированы, прежде всего, на обработке заказов короткими тиражами, быстрой процедуре переналадки машины и удобстве выполнения настроек для оператора.

В ответ на изменяющиеся потребности наших клиентов мы расширили портфолио фальцевально-склеивающих машин в среднем ценовом сегменте благодаря машине Diana Smart от компании Masterwork. Основанная на успешной серии моделей Diana X, Diana Smart характеризуется компактностью, безупречным качеством фальцовки и максимальной рабочей скоростью 600 м/мин. (с пакетом Diana Smart Speed). Она предназначена для широкого разнообразия способов фальцовки картонных коробок в формате с рабочей шириной 55, 80 и 115 см и длиной до 600 мм, включая:

- Коробки с 1-й точкой склейки.
- Коробки с самоскладным дном.
- Коробки с двойными стенками и многокамерные коробки.
- 4- и 6-точечные коробки.
- Миниатюрные коробки.
- Почтовые конверты и т.п.

Обрабатываемые материалы – от сплошного картона 200-600 г/м² до гофрокартона E-профиля.

Система управления Diana Smart, основанная на концепции интеллектуальной системы PLC, расширяет возможности прежде трудоёмких и продолжительных процедур переналадки. В то время как функция SmartSet сохраняет все настройки для повторяющихся заказов, функция DigiSet вычисляет корректные позиции конвейеров для первоначальной переналадки. А с помощью функций AutoSet и AutoSet Plus устраняется даже необходимость ручных операций для перемещения рольшин: теперь они автоматически устанавливаются в корректные рабочие позиции нажатием лишь одной кнопки.

При комбинировании инспекционного модуля контроля качества Diana Inspector и модуля Diana Braille для тиснения шрифтов Брайля машина Diana Smart становится идеально оснащённой для удовлетворения самых высоких требований, например для охвата сегмента рынка упаковки фармацевтических продуктов. В случае комплектации устройством переворота стопы Pile Turner, питающим устройством Diana Feeder, а также автоматическим упаковщиком Diana Packer 4.0 или Diana EasyPacker обработка материалов на машине существенно упрощается и автоматизируется для достижения стабильности производственного процесса и снижения затрат на обслуживание.

Машина Diana Smart производится компанией Masterwork, а распространяется компанией Heidelberg на эксклюзивной основе и обеспечивается сервисной поддержкой через профессиональную и широко известную по всему миру сеть представительств и сервисных центров компании Heidelberg.

 heidelberg.com/ru/folding-carton-gluing

Превосходные характеристики. Краткий обзор фактов.

Ключевые особенности:

- Самонаклад с единым сервоприводом
- Выравнивание заготовок в стандартной комплектации
- Модуль предварительной фальцовки длиной 3 м
- Модуль Diana Braille 2.0 для тиснения шрифтов Брайля теперь с поперечной регулировкой для быстрой установки в соответствующую позицию
- Модуль видеоконтроля качества Diana Inspector: возможность использования встроенной «в линию» инспекционной системы контроля качества также для металлизированных поверхностей
- Фальцевальная секция с гибкой конструкцией роликовой штанги
- Комбинированный модуль для самоскладных коробок с новейшей концепцией надёжности и стабильности
- Возможность комбинирования с модулями Diana Pile Turner, Diana Feeder, Diana Packer 4.0, Diana EasyPacker
- Секции машины с сервоприводами
- Длина устройства подборки и опрессовки: 4, 5 или 7 м
- Современная концепция управления с помощью сенсорного экрана
- Свободный доступ для простой и удобной переналадки
- Надёжная конструкция рольшин, подтвердившая свою эффективность в серии машин Diana
- Машина монолитной конструкции при работе допускает лишь чуть заметную вибрацию
- Интеллектуальная система направления ремней для максимально простой и быстрой их замены

➔ heidelberg.com/ru/folding-carton-gluing



7 Секция опрессовки

- Снижает эффект «отпружинивания» по сфальцованным линиям биговки
- Возможность настройки давления с помощью эргономичных маховиков на стороне оператора и стороне привода
- Подходит для обработки мягких картонов с легко повреждаемой поверхностью, требующей деликатного обращения
- Боковое позиционирование совместно с внешними конвейерами секции фальцовки

8 Передаточная секция

- Электронный датчик контроля скорости
- Устройство отбраковки (дополнительная опция)
- Ручная регулировка верхнего и нижнего конвейеров в продольном направлении
- Панель управления с сенсорным экраном

+ Передаточная секция со встроенным устройством отбраковки (дополнительная опция):

- Сервоприводы обеспечивают максимальную точность позиционирования
- Уровень транспортных лент установлен чуть ниже для выталкивания отбракованных заготовок
- Все складные коробки любых типов и форматов могут выталкиваться на максимальной скорости

9 Секция подборки и опрессовки Для форматов 55, 80 и 115 A, B:

- Ширина опрессовываемого полотна 600 мм
- Секция опрессовки длиной 2,3 м
- Ручная настройка зон давления
- Мягкий резиновый ремень для точного и сбалансированного обжима (дополнительная опция)

+ Для формата 115 C:

- Ширина опрессовываемого полотна 900 мм
- Секция опрессовки длиной 3 м
- Четыре зоны давления с высокоточной регулировкой
- Мягкий резиновый ремень для точного и сбалансированного обжима (дополнительная опция)
- Дополнительно доступно для версий Diana Smart 80/115 A и B

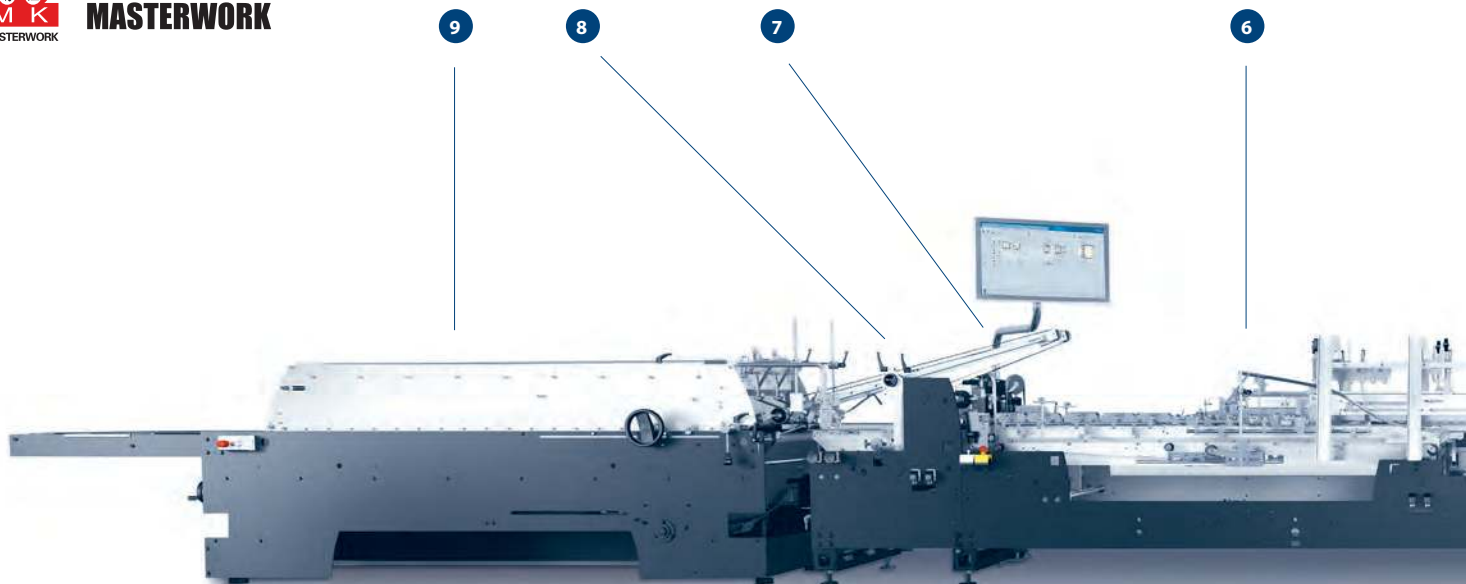

Представленная машина является примером конфигурации.
Некоторые указанные функции и узлы оборудования устанавливаются по желанию в качестве опции.



1 Самонаклад с модулем выравнивания заготовок

- Короткое время переналадки
- Фрикционный самонаклад с простой регулировкой направляющих транспортных ремней
- Замена ремней занимает менее 60 секунд без извлечения вала
- Единый привод для высокоточного контроля скорости
- Регулировка подачи заготовок по длине
- Вакуумная головка на самонакладе (дополнительная опция)
- Выравнивание заготовок возможно по правой или левой стороне
- Регулируемый упор, например для выравнивания картонных коробок с вырубными окошками
- Верхний/нижний центральный конвейер (дополнительная опция)

2 Модуль видеоконтроля качества Diana Inspector

- Встроенная «в линию» инспекционная система контроля качества по всей площади печатного изображения
- Технология вакуумных лент стабилизирует заготовку для точного видеоконтроля
- Инспекционная система контроля качества для заданных зон с различным разрешением
- Инспекционная система контроля качества для фольги горячего тиснения, материалов с ламинацией алюминиевой фольгой и прочих высокоглянцевых поверхностей
- Установленные значения могут быть сохранены для повторяющихся заказов
- Измерение неравномерности цвета свыше Δ2.5
- Возможность автоматической отбраковки дефектных и перекошенных картонных заготовок
- Формирование автоматических отчётов
- Надёжность и стабильность проводки заготовок
- Низкое энергопотребление (светодиодная подсветка)
- Сравнение с эталонным PDF-файлом для повышенного контроля качества

3 Модуль Diana Braille для тиснения шрифтов Брайля

- До двух инструментов оснастки можно разместить параллельно по всей рабочей ширине
- Оснастка для тиснения шрифтов Брайля на 4/5 строк
- Надёжность и стабильность проводки заготовок одновременно с тиснением
- Системный контроль качества тиснения
- Длина модуля менее 1 400 мм независимо от количества инструментов для тиснения шрифтов Брайля

+ Модуль Diana Braille с поперечной регулировкой (дополнительная опция):

- Превосходное решение для коротких и длинных тиражей
- Замена клише оснастки выполняется очень быстро непосредственно внутри машины
- Работа оператора поддерживается специальным программным обеспечением для достижения наилучшего качества точки шрифта Брайля
- Поддержка быстрой смены позиции

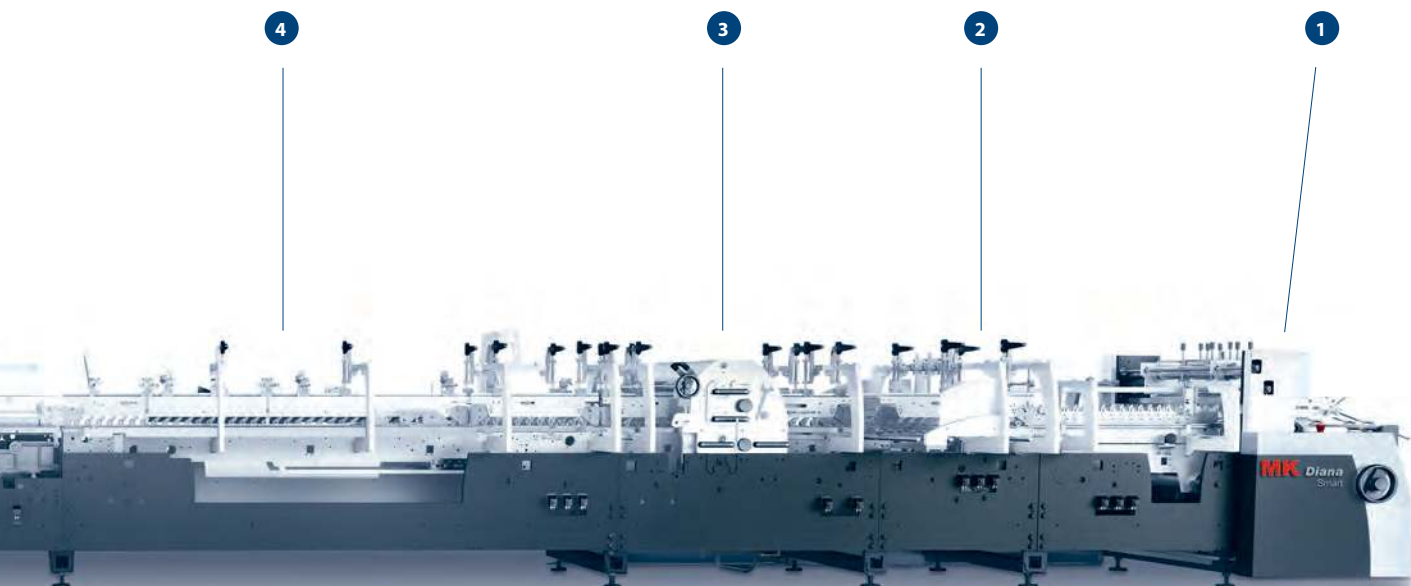

4 Модуль предварительной фальцовки

- Удобство обслуживания и свобода доступа благодаря низким станинам на стороне оператора и стороне привода
- По одному нижнему конвейеру с правой и левой сторон
- Одна верхняя рольшина на правой стороне и две верхние рольшины на левой стороне
- Дополнительная верхняя рольшина сзади справа (дополнительная опция)
- Фальцовка ремнём на стороне привода
- Модуль самоскладного дна (дополнительная опция)



5 Комбинированный модуль

- Три нижних и пять верхних конвейеров
- Обработка 4- и 6-точечных коробок
- Удобная и быстрая переналадка на коробки с самоскладным дном
- Первый вал задней фальцовки в устройстве предварительной фальцовки задних клапанов, второй вал задней фальцовки в комбинированном модуле
- Защитный световой барьер для максимальной безопасности и свободы действий во время переналадки

6 Фальцевальная секция

- По одной телескопической роликовой штанге с правой и левой сторон
- В качестве стандартной функции левосторонняя фальцовка с последующей правосторонней или правосторонняя фальцовка с последующей левосторонней
- Нижний центральный конвейер может откидываться вниз (дополнительная опция)
- Съёмный верхний центральный конвейер (дополнительная опция)
- Низкие боковые станины для удобства обслуживания и доступности
- Возможность фальцовки ремнём коробок с шириной до 45 мм (дополнительная опция)
- Возможность фальцовки со смещённым фальцем
- Фальцевальные ремни можно регулировать с помощью горизонтальных роликовых систем
- Укороченная левосторонняя фальцовка

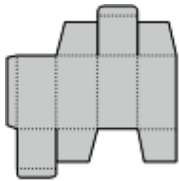
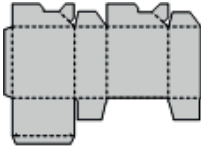
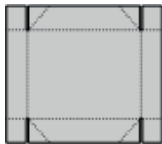
Технические характеристики

Область применения		Diana Smart 55	Diana Smart 80	Diana Smart 115
Коробка с 1-й точкой склейки				
Ш × Д (макс.), мм		550×600	800×600	1 150×600
Ш × Д (мин.), мм		75×55	75×55	75×55
Ш × Д (мин.) (с устройством обработки коробок малого формата), мм		45×55	45×55	45×55
Коробка с самоскладным дном				
Ш × Д (макс.), мм		550×800	800×600	1 150×600
Ш × Д (мин.), мм		146×80 Версия А ¹	146×80	146×80
		190×80 Версии В с устройством обработки коробок малого формата		
Коробка с 4-мя точками склейки				
Ш × Д (макс.), мм			800×680	1 150×68
Ш × Д (мин.), мм			120×110	120×110
Коробка с 6-ю точками склейки				
Ш × Д (макс.), мм			800×630	1 150×630
Ш × Д (мин.), мм			250×130	250×130

¹При подключении устройства вывода с транспортным ремнём 900 мм. См. техническую информацию.

Для повышения срока службы и максимальной эффективности: **Договоры на сервисное обслуживание**

- Договоры на сервисное обслуживание обеспечивают, с одной стороны, безопасность, надёжность и уверенность, а с другой – предоставляют вам преимущества полноценного контроля издержек и простоты администрирования
- Обслуживание выполняется высококвалифицированными специалистами
- Эксклюзивное пользование оригинальными запасными частями и расходными материалами
- Защита ваших капиталовложений в машину
- Сохранение стабильных номинальных технических характеристик для возможности дальнейшей перепродажи машины

 heidelberg.com/ru/service-agreements

Функции и решения. Diana Smart 55/80/115.

Качество



Высочайшее качество

и точность выталкивания бракованных заготовок благодаря встроенному контролю всего печатного изображения с помощью нового модуля видеоконтроля качества Diana Inspector, который также подходит для высокоотражающих поверхностей.

Высокая точность позиционирования благодаря отдельным сервоприводам.

Возможность одновременно выполнять тиснение шрифта Брайля:

Один модуль для двух параллельных процессов тиснения (с возможностью дооснащения).

Более **100 лет** успешного опыта создания фальцевально-склеивающих машин.

Производительность

Более
150 000
коробок
с самоскладным
дном в час.

Минимальная **ширина обрабатываемых коробок: 45 мм.**

Высоко-
скоростная
обработка.



Скорость
транспортных
ремней до
600 м/мин.
(с пакетом Diana
Smart Speed Package).

Удобство пользователя

Полностью
автоматическая
переналадка
с помощью AutoSet.
Экономия времени
более

50%.



**Безопасность
эксплуатации.**

Подтверждено
сертификатом GS Approval
(испытано на безопасность).

**Представительство по продажам
и сервисному обслуживанию:**

ООО «Гейдельберг-СНГ»

Россия, 141407, МО, г. Химки,

ул. Панфилова, влд. 19, стр. 1

телефон: +7(495) 995 04 90

факс: +7(495) 995 04 91

www.heidelberg.ru



Сведения о брошюре

Напечатано: 07/21

Фотографии: Heidelberg Druckmaschinen AG

Изготовление печатных форм: Suprasetter

Печать: Speedmaster

Послепечатная обработка: Stahlfolder

Расходные материалы: Saphira

Шрифты: Minion Pro, Myriad Pro

Отпечатано в России

Торговые марки

Heidelberg и логотип Heidelberg являются

зарегистрированными торговыми марками

Heidelberg Druckmaschinen AG в США и других странах.

Все другие торговые марки являются собственностью

соответствующих владельцев.

Для получения более подробной информации об уровне выбросов Diana Smart 55/80/115, пожалуйста, посетите наш сайт **heidelberg.ru**

**Мы оставляем за собой право на внесение
технических и иных изменений.**

Ответственность за содержание текста

Содержание данной брошюры было подготовлено с большой тщательностью. Не признаются никакие гарантии или ответственность за корректность, полноту или точность информации. Предоставленная информация основана на идеальных условиях и надлежащем применении машины. Достижение этих параметров и значений зависит от множества факторов и обстоятельств, которые находятся вне возможности контроля Heidelberg (например, настройки машины, технические условия, условия окружающей среды, используемые сырьё, запчасти и расходные материалы, применяемые стандарты ухода и обслуживания машины, уровень квалификации оператора и т.д.). В силу этого они не входят ни в перечень характеристик машины, ни в объём гарантии. Данная брошюра не является коммерческим предложением с контрактными обязательствами и представлена только в целях предоставления (необязывающей) информации.



长荣股份
MASTERWORK

business partner of
HEIDELBERG



print and equipment CO₂ neutral
HEIDELBERG
www.heidelberg.com/co2 · ID1000719/100000