



Mustafa Genç[®]
machinery

Gıda işleme makineleri
FOOD PROCESSING EQUIPMENT



ÜRÜN KATALOĞU
Product catalogue





HAKKIMIZDA

Mustafa Genç Machinery sektörde 20 yılı aşkın tecrübesiyle Gıda İşleme Makineleri alanında hizmet vermektedir. Yüksek kalite standartlarında üretilen ürünlerini ülkemize ve dünyanın dört bir yanına ihrac etmektedir.

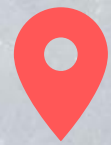

Fevzi Çakmak Mahallesi Şehit Hamdi Karagöz Caddesi no 6/ O
KARATAY/ KONYA



0 (332) 501 1575
+90 542 590 1571



BİLYALI ÇİKOLATA DEĞİRMENİ

BALL CHOCOLATE GRINDER

Çikolatanın kalitesini ve mikronunu
arttırmak için özel tasarlanmış bir
makinedir

ÖN HAZIRLAMA TANKI

PRE-PREPARATION TANK

Çikolata yapımında kullanılan
hammaddelerin karıştırıldığı makinedir



YAĞ ERİTME TANKI

OIL MELTING TANK

Çikolatada kullanılan blok
yağları eritmek için özel
tasarlanan bir makinedir



PUDRA ŐEKER DEĐİRMENİ

POWDERED SUGAR MILL

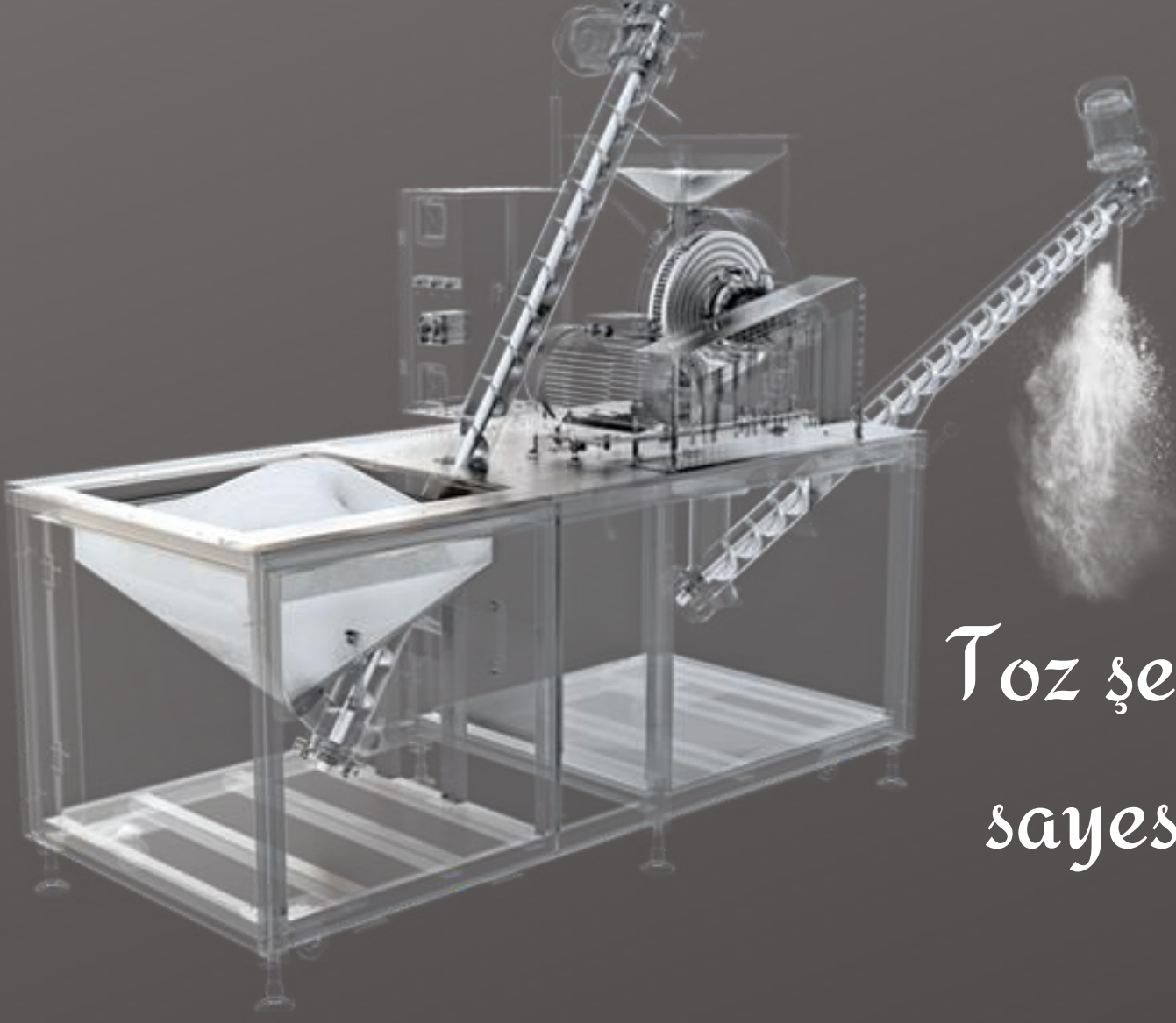

Toz Őekeri deĐirmen ierisindeki pimler sayesinde pudra Őekerine donüŐtüren makinedir

IKOLATA TEMPERLEME MAKİNESİ

CHOCOLATE TEMPERING MACHINE

ikolatanın temperlenmesindeki ama, iindeki kakao yaĐını ön kristalleŐtirmektir. Temperleme sırasında ikolatanın iindeki kakao yaĐı, kararlı kristal bir form alır.

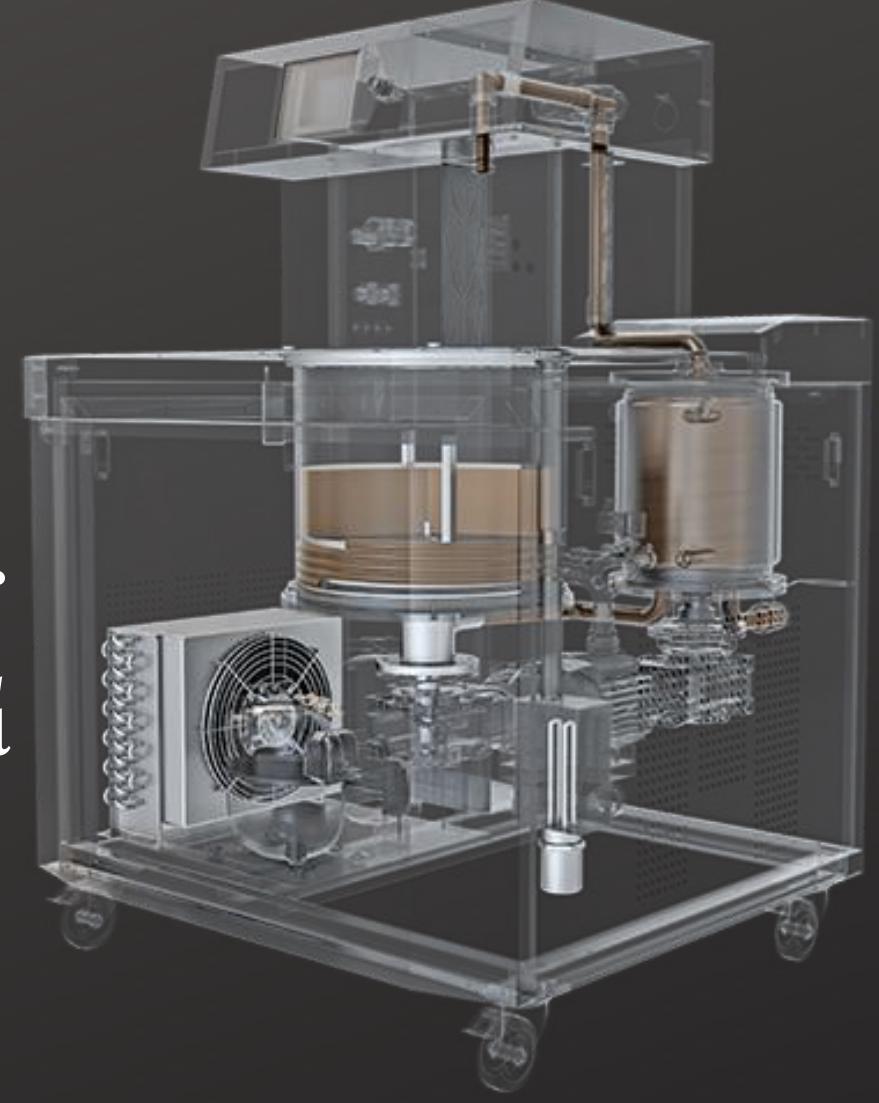

IKOLATA SOĐUTMA TÜNELİ

CHOCALATE COOLING TUNNEL

Kaplanmış olan ikolatanın ürün üzerine donmasını saĐlayan makinedir



REÇEL VAKUM ÜNİTESİ

JAM VACUUM UNIT



İstenilen Kapasiteye göre Reçel üretimi için özel tasarlanmış vakumlu pişirme makinesidir



PASTÖRİZE SOĞUTMA TÜNELİ

PASTEURIZED COOLING TUNNEL

Sıcak dolum yapılan kapatılmış kavanozdaki veya kutudaki ürünlerin pastörizasyon işlemini Tamamlayıp soğutmak veya ılık dolumlu sistemlerde pastörizasyon ve soğutma İşleminde kullanılır

SÜT TAŞIMA TANKI

MILK TRANSPORT TANK



Sütü çiftliklerden veya süt toplama merkezlerinden alıp süt işleme fabrikalarına taşımakta kullanılan, kendinden soğutma sistemi olmayan izolasyonlu tanklardır

SÜT SOĞUTMA TANKI

MILK COOLING TANK

Sütün sağıldıktan sonra yararlı bakterilerinin ve besin değerlerinin korunması için kullanılan saklama aracıdır



SÜT PIŞİRME TANKI

MILK COOKING TANK

Piştirme amaçlı kullanılan, cidardan ısıtmalı ve ısıtma cidarının üzeri 40 mm izole malzeme ile kaplı, komple AISI 304 kalite paslanmaz çelikten imal, gıdaya uygun olarak üretilmektedir



KAŞAR GRAMAJLAMA

MAKİNESİ

CHEDDAR WEIGHING MACHINE

Kaşar sulu Haşlama veya kaşar kuru haşlama makinesinden çıkan kaşar hamurunu sabit gramajda porsiyonlamak için kullanılan makinedir



KAŞAR KURU HAŞLAMA

MAKİNESİ

CHEDDAR DRY BLANCHING MACHINE

Kaşar kuru haşlama makinesinde oval bir kazan içerisinde olan teleme, kazan etrafında dolaşan buhar sayesinde ısıtarak yoğurulur. İçerisinde iki adet helezon ile teleme yoğurulur ve içine verilen buhar ve dış civarındaki buhar sayesinde hızlı bir şekilde pişirilir





KAŞAR PROSES TANKI

CHEDDAR PROCES TANK

Kaşar üretiminde kullanılan başlıca makinelerden birisidir.

İçerisine konulan sütün ısıtılmasını ve istenilen sıcaklığa geldikten sonra içerisine maya ve diğer bileşenler ilave edilir.

İçerisindeki karıştırıcı sayesinde maya ve diğer bileşenler homojen olarak tankın her tarafına yayılır

LOR KAYNATMA

TANKI

CURD BOILING TANK

Peynir altı suyunun kaynatılarak lor peyniri elde edilmesinde kullanılır



KAŞAR ARABASI

CHEDDAR TRANSPORT TROLLEY

Kaşar peyniri üretildikten sonra dinlendirilmesinde ve transferinde kullanılır

PEYNİR TEKNESİ

CHEESE BOAT

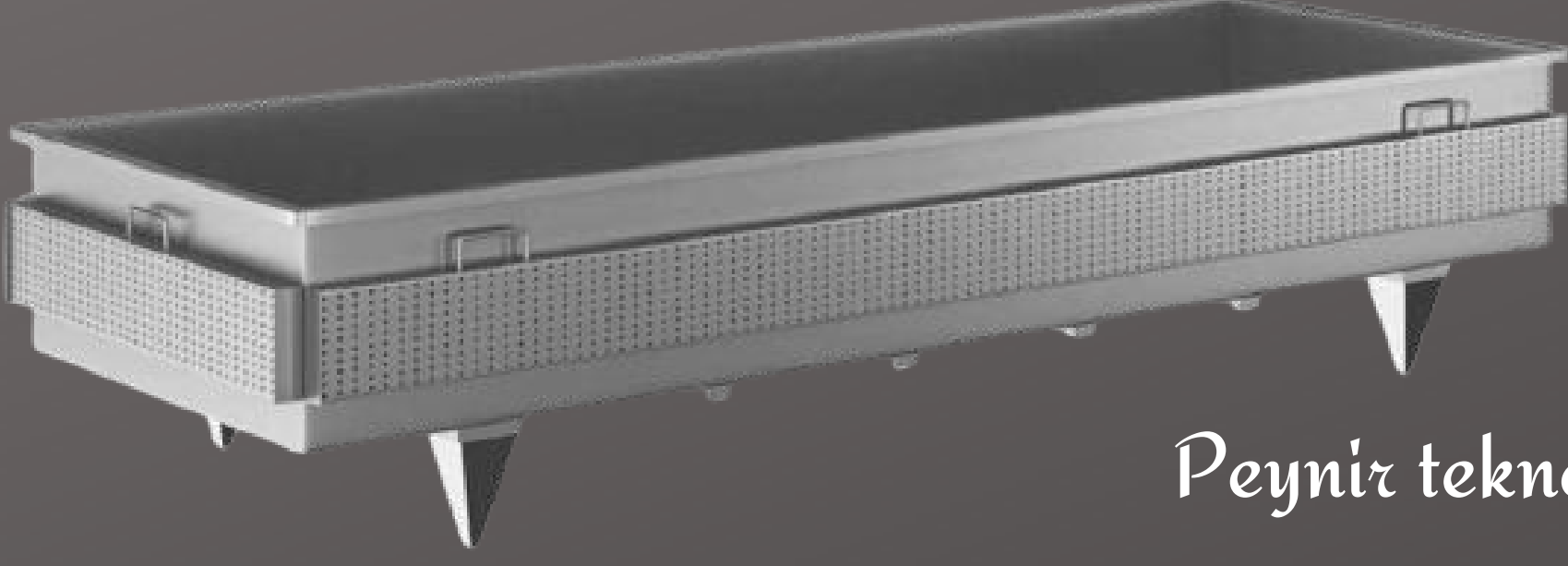

Peynir teknesi beyaz peynir türlerinin üretiminin sağlandığı tekne olarak ifade edilebilir.

Bu teknede Mayalama, teleme kırılarak cendere bezi ile yanlarında yer alan kasnaklar ile süzme işlemi sağlanır

STOK TANKI

STORAGE TANK

Stok tankları özellikle su, meşrubat, süt, zeytinyağı, asit ve kimyasal gibi her türden sıvı ürünün saklanabileceği özel tanklardır

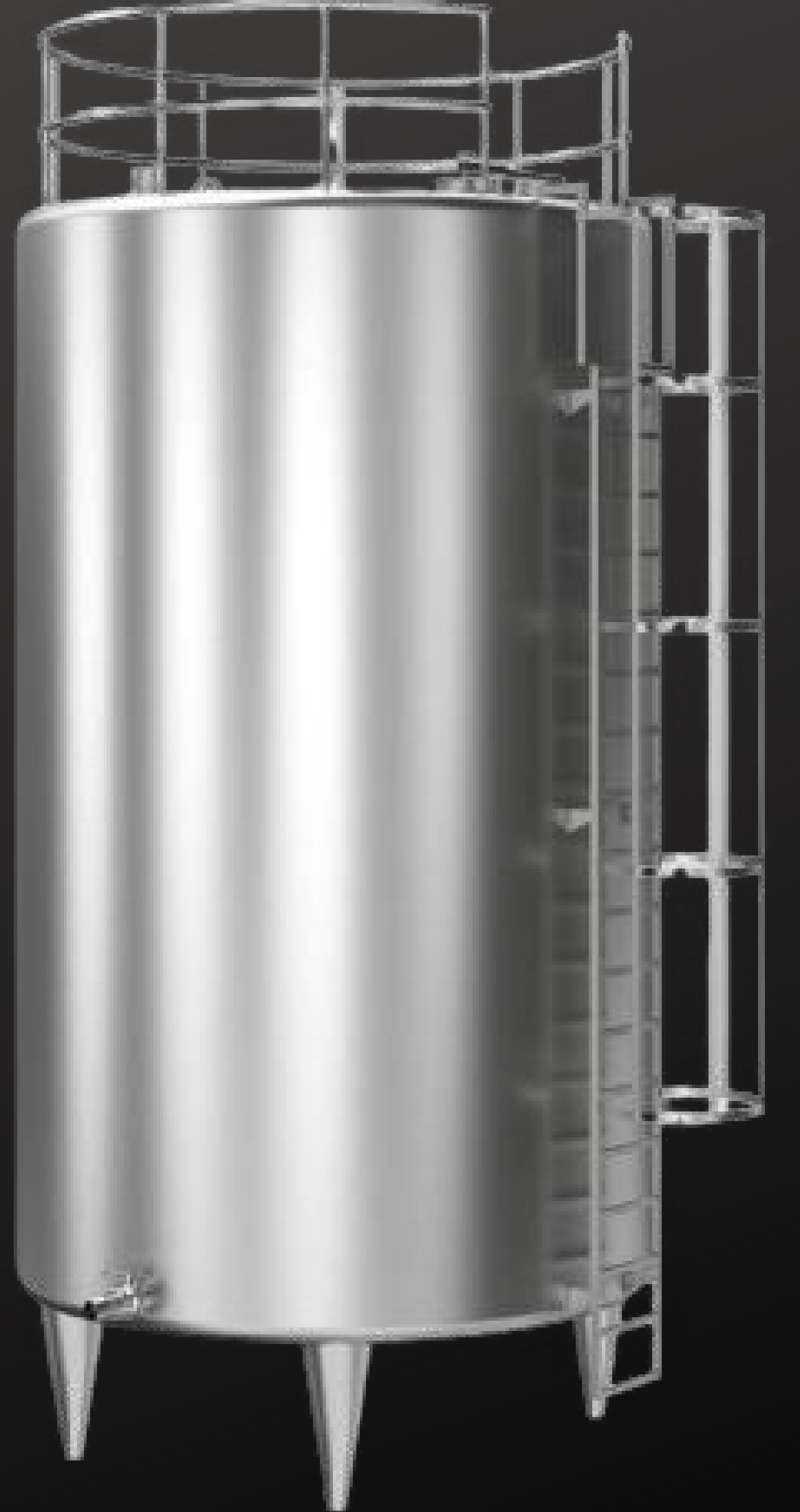

AYRAN PROSES TANKI

BUTTERMILK PROCES TANK



Ayran yapılacak sütün gönderildiđi, mayalandıđı ve mayalanan sütün kırılarak, sođutulduđu tanktır. Tankın aynı zamanda buhar ile ısıtma özelliđi mevcuttur. Ayran Proses Tankı Özellikleri : Sehpalı (dođal akıř), izoleleli, özel kırma özelliikli karıřtırıcı ve inverterleli, ısıtma ve Sođutma cidarlı.

TELEME SÜZDÜRME TAMBURU

CURD SIFTING DRUM

Kaşar proses tankından çıkan telemenin içerisinde bulunan peynir suyunu süzmek için kullanılır. 1 mm çapında delikleri bulunan bir tambur sürekli olarak döner ve tambur içerisinde teleme geçirilip süzme işlemi gerçekleşir. ... Tamburdan süzülen sular alttaki peynir altı suyu teknesine doğru süzülürler.



TEREYAĞI GRAMAJLAMA MAKİNESİ

BUTTER WEIGHING MACHINE



Tereyağının yoğurularak içindeki suyun çıkarılmasını sağlar, önündeki kalıp vasıtasıyla tereyağına yuvarlak, dikdörtgen, kare form verir. Ayarlı kesme telleri sayesinde istenilen gramaj aralıklarında bölünmesini sağlar.

CIP ÜNİTESİ

CIP UNIT



CIP sistemi üretim hatlarında en iyi temizliği amaçlayan elle temizlikte olduğu gibi makine ve ekipmanların parçalarına ayırmadan su ve çeşitli temizlik çözeltileri ile otomatik temizlik sağlayan üniteleridir.

ÜRÜN TAŞIMA TANKERİ

PRODUCT TRANSPORT TANKER

İçerisine koyulacak olan maddenin yapısı bozulmayacak şekilde transfer edilmesinde kullanılır. Gıda ile temas eden her bölgesi 304 kalite paslanmaz sactan imal edilir.



BOYA MİKSERİ

PAINT MIXER



Boya fabrikalarında boya karışımlarının yapıldığı mikserdir. Kolay temizlenmesi ve kullanım ömrü açısından boya ile temas eden kısımları paslanmaz çelikten imal edilmektedir.

KÜBİK TOZ MİKSERİ

CUBIC POWDER MIXER

Gıda, Temizlik ve İlaç sektöründe kullanılan bu mikserdir. Toz ve granül olan her tür malzemeyi, isteğe bağlı olarak karıştırır. Kübik tip mikserde isteğe bağlı olarak sıvı püskürtme sistemi uygulanabilir.



TOZ AKTARMA HELEZONU

DUST TRANSFER SCREW

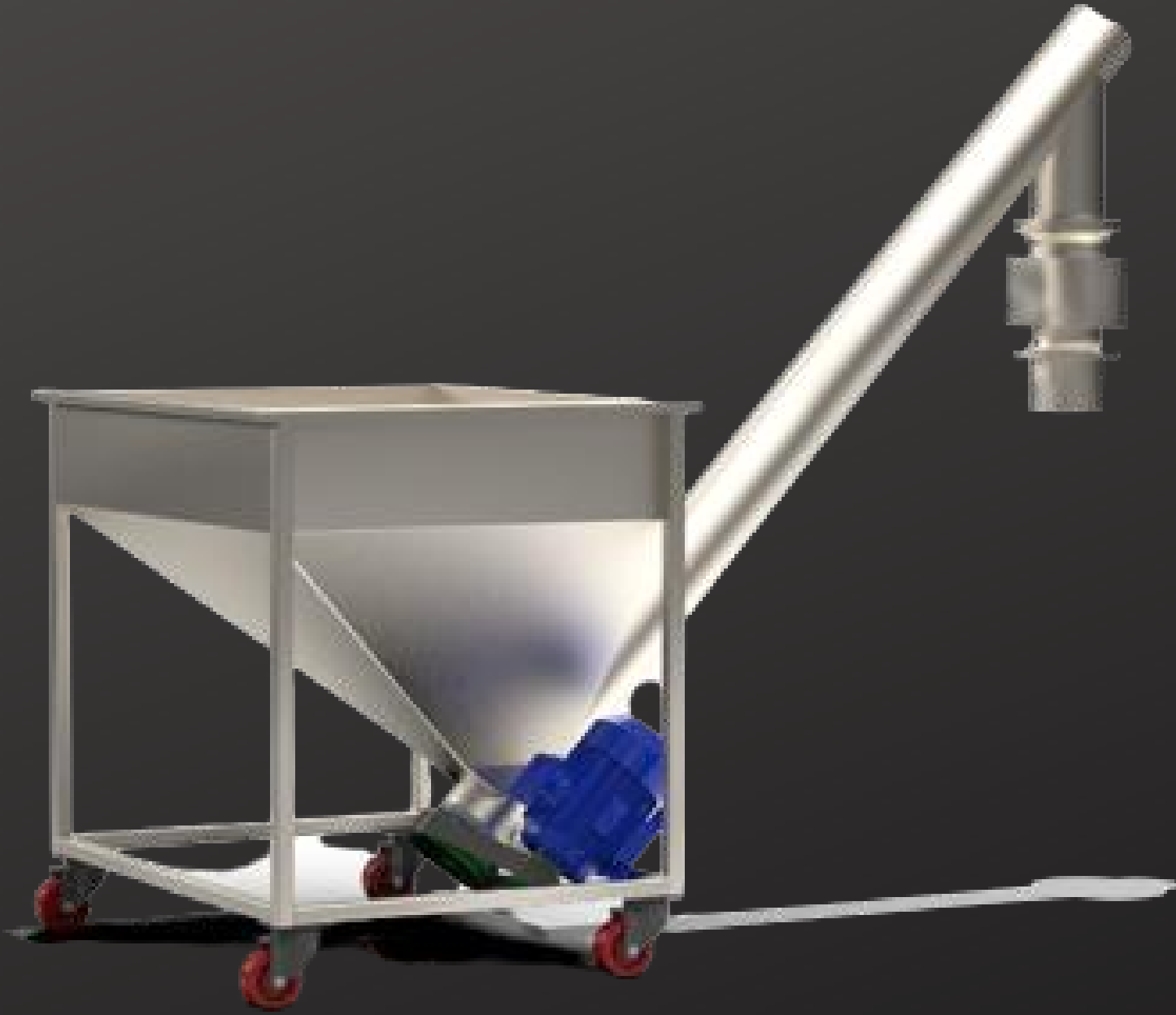

Farklı yapıdaki tozların aktarılmasında kullanılan Paslanmaz ve müşteri isteğine göre farklı malzemelerden imal edilen bir makinedir.

V TİPİ KARIŞTIRICI

TYPE V MIXER

V tipi karıştırma makineleri farklı yapıdaki toz ve granül ürünlerin hızlı bir şekilde karıştırılmasına olanak tanıyarak tam homojen karışımlar yapılabilmesini sağlar.

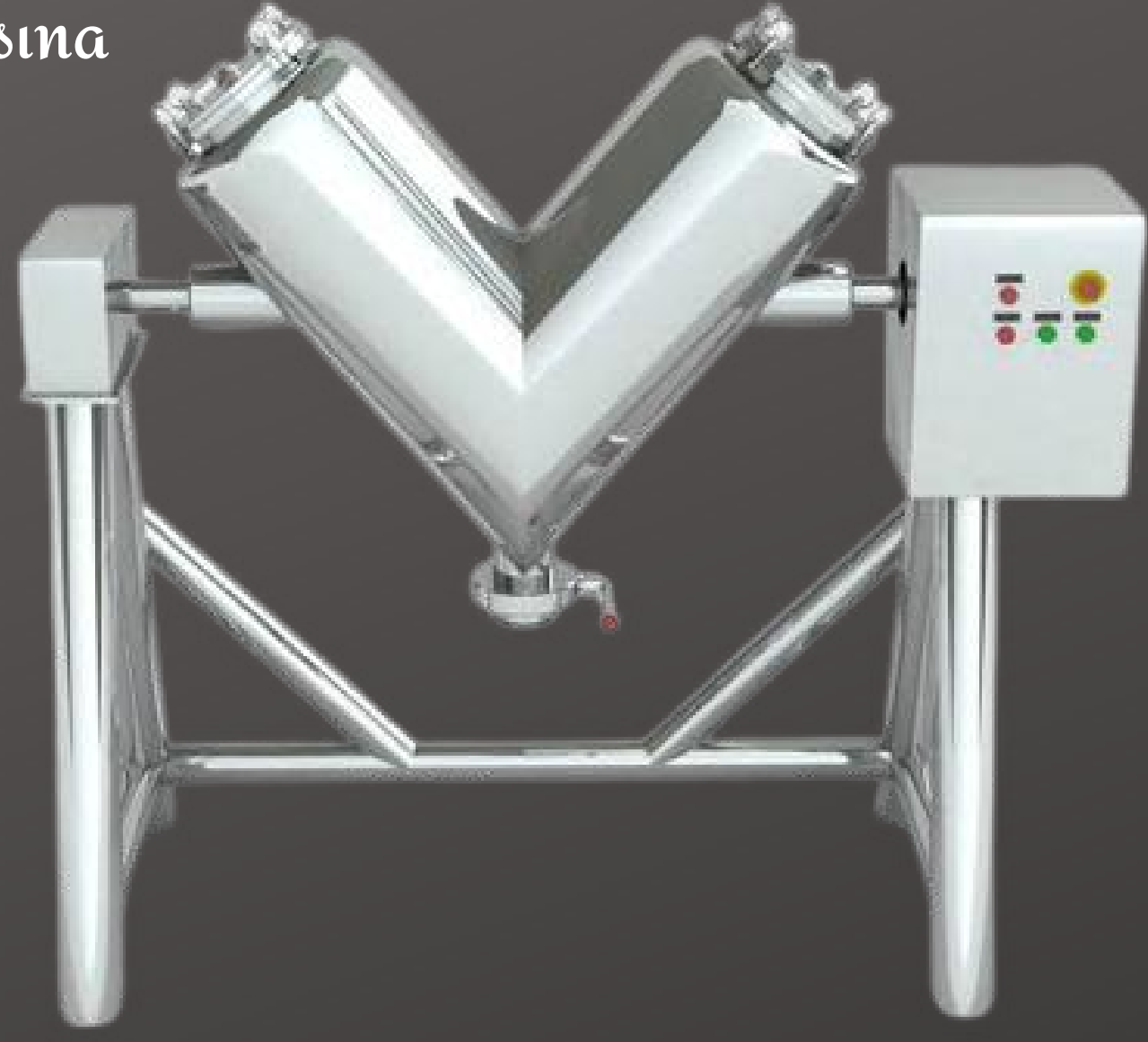

RİBBON TOZ KARIŞTIRICI

RIBBON POWDER MIXER



Ribbon (Toz) Mikseri yatay bir toz karıştırma mikseridir. İstenilen kapasiteye göre projelendirilip imalatı yapılır. Isıtma, soğutma, otomatik yıkama, tartım gibi opsiyonlar eklenebilir. Birbirinden yapısal olarak farklı olan toz nitelikteki ürünleri homojen olarak birbirine karıştırmak için kullanılır.



Kalite Üretir, Değer Katar
produces quality, adds value

www.mustafagencmachinery.com