

# HUECO

# ARQUITECTURA

La primera revista digital dedicada  
a la Arquitectura en Vidrio y Fachadas Ligeras

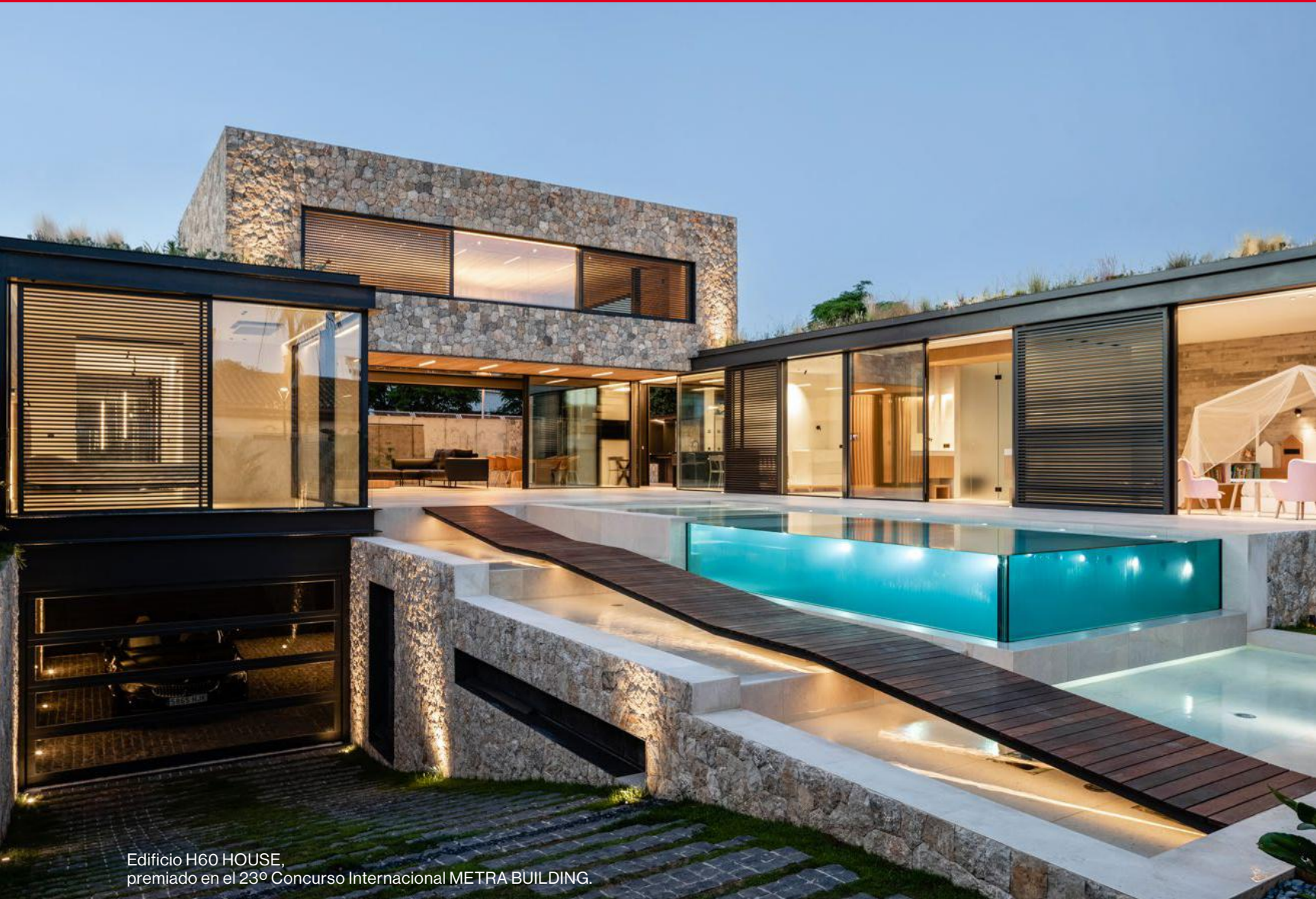

Edificio H60 HOUSE,  
premiado en el 23º Concurso Internacional METRA BUILDING.

BREVE HISTORIA DEL USO DEL VIDRIO EN LA ARQUITECTURA

BARCELONA 2026 - CAPITAL MUNDIAL DE LA ARQUITECTURA

GAUDÍ: VENTANAS AL FUTURO ANALIZA LA VENTANA  
COMO ELEMENTO CLAVE EN LA ARQUITECTURA DE GAUDÍ

TVITEC - CRICURSA EN LA CRUZ DE LA TORRE DE JESUCRISTO DE LA SAGRADA FAMILIA

KURARAY SENTRYGLAS® OBTIENE 5 PREMIOS EN LOS GLASS MAGAZINE AWARDS 2025



**Grandes aperturas requieren soluciones capaces de combinar estabilidad y precisión.** NC-S 150 HES es el sistema corredero elevable en aluminio que permite gestionar acristalamientos de gran formato con perfiles de impacto visual mínimo y altas prestaciones térmicas y acústicas.  
**Una solución técnica pensada para ampliar la transparencia y redefinir la envolvente contemporánea.**



[metrabuilding.com](http://metrabuilding.com) [in](#) [@](#) [f](#)

[FICHA DE EMPRESA](#)

[Ir al Sumario](#)  
[Ir al Índice de Anunciantes](#)

# CUBE PASSIVE 2.0



## El mejor cajón para una envolvente de alto rendimiento



### Su configuración técnica garantiza:

- Continuidad de la **envolvente térmica**.  
**hasta 0,57 W/m<sup>2</sup>K**
- Elevados niveles de **estanqueidad al aire** (Clase 4).
- Mejora del **aislamiento térmico** del hueco con valores optimizados de transmitancia (NEOPOR).
- Integración compatible con carpinterías de altas prestaciones y soluciones **Passivhaus**.

**PERSAX** 50  
fabricamos calidad, inspiramos confort

Persianas Persax, S.A. · Autovía A-31 (salida 191) · 03400 Villena (Alicante)  
T. 965 817 520 · central@persax.es

[www.persax.es](http://www.persax.es)

Suscríbese aquí

FICHA DE EMPRESA



Edificio H60 HOUSE, premiado en el 23º Concurso Internacional METRA BUILDING.

BREVE HISTORIA DEL USO DEL VIDRIO EN LA ARQUITECTURA  
 BARCELONA 2026 - CAPITAL MUNDIAL DE LA ARQUITECTURA  
 GAUDÍ: VENTANAS AL FUTURO ANALIZA LA VENTANA  
 COMO ELEMENTO CLAVE EN LA ARQUITECTURA DE GAUDÍ  
 TVITEC - CRICURSA EN LA CRUZ DE LA TORRE DE JESUCRISTO DE LA SAGRADA FAMILIA  
 KURARAY SENTRYGLAS® OBTIENE 5 PREMIOS EN LOS GLASS MAGAZINE AWARDS 2025

Arq. 2023



## SUMARIO

90

- 4 EDITORIAL / ÍNDICE DE ANUNCIANTES.
- 30 GALERÍA DE ARTISTAS  
**THERMAN STATOM** "La exploración infinita".
- 32 NEWS - NOTICIAS BREVES.
- 37 CATÁLOGOS.
- 38 VIDEOPRODUCTOS.
- 40 **TRIVEL** - PUBLIRREPORTAJE.
- 42 **GRADITEL SOLAR** - PUBLIRREPORTAJE.
- 44 **DIMASIMMA 1965** - PUBLIRREPORTAJE.
- 46 **CRISTALMAX** - PUBLIRREPORTAJE.
- 49 **FLEXIFORCE** - PUBLIRREPORTAJE.
- 50 **VITRUM** - Correderas **ST-EL** en el **ARONA GRAN HOTEL** de TENERIFE.
- 52 **TRANSGRÚAS** presenta la nueva generación de minigrúas **TRX** de **JEKKO**.
- 54 **KURARAY SENTRYGLAS®** obtiene 5 premios en los **GLASS MAGAZINE AWARDS 2025**.
- 58 Sistemas **KÖMMERLING** en el conjunto residencial **JARDÍN DE VALDEBEBAS**.
- 62 **H60 HOUSE** premiado en el 23º Concurso Internacional **METRA BUILDING**.
- 64 Proyectos ganadores del **Premio MÜCHTEK ARQUITECTURA**.
- 67 Soluciones **PERSAX** para Edificios de Consumo Casi Nulo.
- 71 Todo listo en MADRID para **ARCHITECT@WORK**.
- 72 Breve historia del uso del vidrio en la arquitectura.
- 80 **BARCELONA 2026** - Capital Mundial de la Arquitectura.
- 84 **IASO** protagonista en la arquitectura contemporánea de BARCELONA.
- 86 **ALU SYSTEM** - Soluciones en vidrio templado y laminado para diseño de interiores y balcones.
- 90 **GAUDÍ: VENTANAS AL FUTURO** analiza la ventana como elemento clave en la arquitectura de GAUDÍ.
- 94 **TVITEC - CRICURSA** en la CRUZ de la Torre de Jesucristo de la Sagrada Familia.
- 102 **SUNFLEX** mostró sus sistemas más avanzados en FENSTERBAU.
- 104 **WICONA** en la rehabilitación de un edificio en el ensanche de BARCELONA (España).
- 108 Vidrios **FINEO** de **AGC** en la rehabilitación de un estudio de estilo Art Déco.
- 110 **FINSTRAL** en una vivienda residencial del VALLE DE ARÁN.
- 112 **DICTATOR** - Accionamientos para puertas y portones.



54



104



36

- 114 **SUPER SPACER® TRISEAL™ PREMIUM PLUS** de **EDGETECH** en la CHAMBRE DES NOTAIRES de PARÍS.
- 118 **SAINT-GOBAIN** - Nuevo catálogo SOLUCIONES PARA FACHADAS.
- 120 **GRUPO AYUSO** - Sistema de corredera oculta *TUTTAVISTA GALANDAGE*.
- 122 Sistemas de barandillas **COMENZA** en el complejo arquitectónico NARAYA.
- 124 **KE** - Un espacio para todas las estaciones en el **J44 LIFESTYLE HOTEL**.
- 126 **TORINCO** recupera la carpintería del **Hotel Monumento La Ermita Suites**.
- 128 **REBUILD 2026** - Éxito de asistencia y anuncio de expansión a ITALIA.
- 133 **REBUILD 2026** en imágenes.
- 134 FERIAS Y EVENTOS INTERNACIONALES.



40



50



94



62

102





**PROPORCIÓN 3 S.A.**

**Redacción, publicidad, administración, suscripciones y producción:**

Bruc, 48  
08010 BARCELONA (España)  
Tel.: +34 93 412 07 64  
correo@vidrioperfil.com  
administracion@vidrioperfil.com  
[www.vidrioperfil.com](http://www.vidrioperfil.com)

**HUECO ARQUITECTURA**

no se hace responsable ni comparte necesariamente el contenido de los artículos y comentarios aparecidos en la publicación. Queda prohibida la reproducción total o parcial de lo publicado sin la autorización expresa de la Editorial.

© **PROPORCIÓN 3 S.A.**  
ISSN 2565-0645

## EDITORIAL

El sector de la construcción atraviesa un momento decisivo a escala global, en un contexto marcado por la volatilidad energética, las tensiones geopolíticas y la transformación de las cadenas de suministro internacionales. El bloqueo del flujo del petróleo y el encarecimiento de la energía han provocado un aumento generalizado del coste de las materias primas y, especialmente, del transporte, impactando directamente sobre la actividad constructiva y sobre todos los sectores vinculados a ella. La arquitectura y la edificación se enfrentan así al reto de adaptarse a un nuevo escenario económico y productivo de alcance mundial.

En EUROPA, este cambio coincide además con una profunda transformación normativa. La actualización del Código Técnico de la Edificación (CTE), la consolidación del Mercado CE y la implantación progresiva del Pasaporte Digital de Producto (PDP) entre 2026 y 2030 están redefiniendo las reglas del

sector. La eficiencia energética, la trazabilidad de los materiales, la reciclabilidad y el análisis del ciclo de vida dejan de ser únicamente requisitos técnicos para convertirse en factores estratégicos y económicos clave dentro del nuevo modelo europeo de construcción sostenible.

En ESPAÑA, la designación de **BARCELONA WORLD CAPITAL OF ARCHITECTURE 2026** representa una oportunidad excepcional para situar al país en el centro del debate internacional sobre el futuro de las ciudades. Durante este año, BARCELONA es el escenario de exposiciones, debates y experiencias urbanas que muestran cómo la arquitectura puede responder a los grandes desafíos del siglo XXI. La ciudad tiene la capacidad de consolidarse como un laboratorio urbano de sostenibilidad, innovación y ciudadanía, impulsando una nueva etapa hacia una arquitectura más responsable, eficiente, inclusiva y duradera. ■

## ÍNDICE DE ANUNCIANTES

ALU SYSTEM	6 y 7	KÖMMERLING	61	TRANSGRÚAS	18 y 19
ARCHITECT & WORK MADRID 2026	24	KURARAY - SENTRYGLAS	27	TRIVEL - INDÚSTRIAS GALTÉS	5
ARCHITECT & WORK MADRID 2026	70	METRA	<b>INT. PORTADA</b>	TRIVEL - PUBLIRREPORTAJE	40 y 41
CATÁLOGOS	37	MÜCHTEK - TECNOOPERFILES GROUP	13	TVITEC	10
CRISTALMAX	20	NET3 COMUNICACIÓN	26	VALLS GERMANS	8
CRISTALMAX - PUBLIRREPORTAJE	46 y 47	NET3 COMUNICACIÓN	107	VETECO 2026	22
DIMASIMMA 1965	23	PERSAX - PERSIANAS PERSAX	1	VIDEOPRODUCTOS	38 y 39
DIMASIMMA 1965 - PUBLIRREPORTAJE	44 y 45	PERSIMASTER	14	VIDRIOPERFIL.COM	48
EVALAM - PUJOL GROUP	21	PRODIM	29	VIDRIOPERFIL.COM	93
FLEXIFORCE - PUBLIRREPORTAJE	49	SISECAM	12	VIDRIOPERFIL.COM	136
GRADITEL SOLAR	11	SMARTDOORS 2026	28	VITRUM	16 y 17
GRADITEL SOLAR - PUBLIRREPORTAJE	42 y 43	SUNFLEX	15		
KÖMMERLING	9	THERMIA BARCELONA	25		

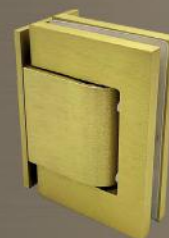
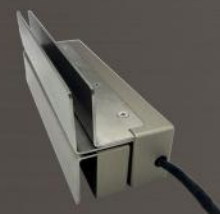

**TRIVEL**<sup>®</sup>  
EXPERIENCE MAKES US BETTER

COLECCIÓN  
**2026**

Diseño y fabricación en origen

[www.trivelgaltes.com](http://www.trivelgaltes.com)





**45**  
**ALU**  
**SYSTEM**  
AÑOS DE  
EXPERIENCIA

ALU  
system s.a.u.  
alusystem.com

## BISAGRAS GAMA PREMIUM

NUEVAS BISAGRAS DE  
ALTA GAMA  
- DUBAI  
- DAKAR  
- MEMPHYS  
- DALLAS

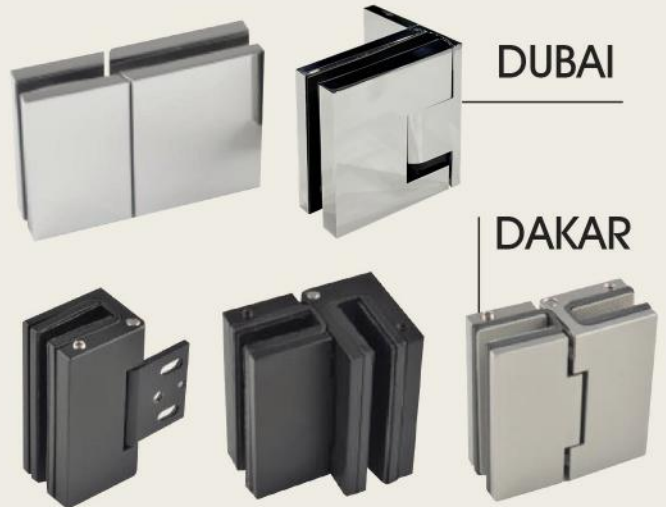

DUBAI

DAKAR

KIT MAMPARA DE BAÑO  
CON ILUMINACIÓN  
(OPCIONAL)

## NEMO PLUS



NUEVA CERRADURA INTELIGENTE  
PARA PUERTAS DE VIDRIO  
SUPER DELGADA

CONEXIÓN WIFI "TUYA" / BLUETOOTH  
MEDIANTE APP "SMART LIFE"

## SMART-LOCK SLIM



ARQUITECTURA NUEVOS MODELOS Y ACABADOS / ALTA CALIDAD

[Ir al Sumario](#)

[Ir al Índice de Anunciantes](#)

+34 938 492 055 /  
pedidos@alusystem.es /

# NUEVOS PRODUCTOS GAMA PREMIUM



## SIENA

PUERTA ENMARCADA  
PIVOTANTE

DE ALUMINIO  
CON FRENO EMPOTRADO  
EN EL PERFIL



INOX DUPLEX  
2205

5941/022  
INOX DUPLEX BRILLO

## Soporte de Barandillas Piscinas



5341 - BOSTON - Fuerza 7 (apto exteriores)  
5340 - MIAMI - Fuerza 5

## FRENOS HIDRÁULICOS BOSTON Y MIAMI

Suscríbese aquí

FICHA DE EMPRESA



# VALLS GERMANS, S.L.

CRISTALERÍA - SANITARIOS - ALUMINIO

FABRICANTE DE  
DOBLE ACRISTALAMIENTO



SGG CLIMALIT®

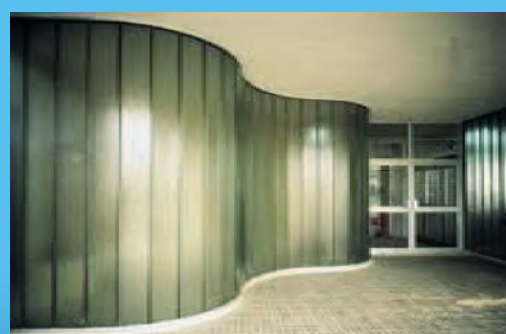

U-GLAS, VIDRIO EN SECCIÓN DE U



OFICINAS



CORTINAS DE CRISTAL



VIDRIOS LAMINADOS  
CON FOTOGRAFÍA DIGITAL



VIDRIO ANTI RAYOS X



VIDRIOS RESISTENTES AL FUEGO

#### Oficinas y Taller :

Polígono Industrial Bufalvent - Dr. 24 - 08240 MANRESA - Barcelona (España)

Tel.: +34 93 878 47 00 - Fax: +34 873 70 58

vidre@vallsgermans.com

[www.vallsgermans.es](http://www.vallsgermans.es)



ALUNEXT

LA GENERACIÓN DE VENTANAS  
CON PIEL DE ALUMINIO Y CORAZÓN DE PVC

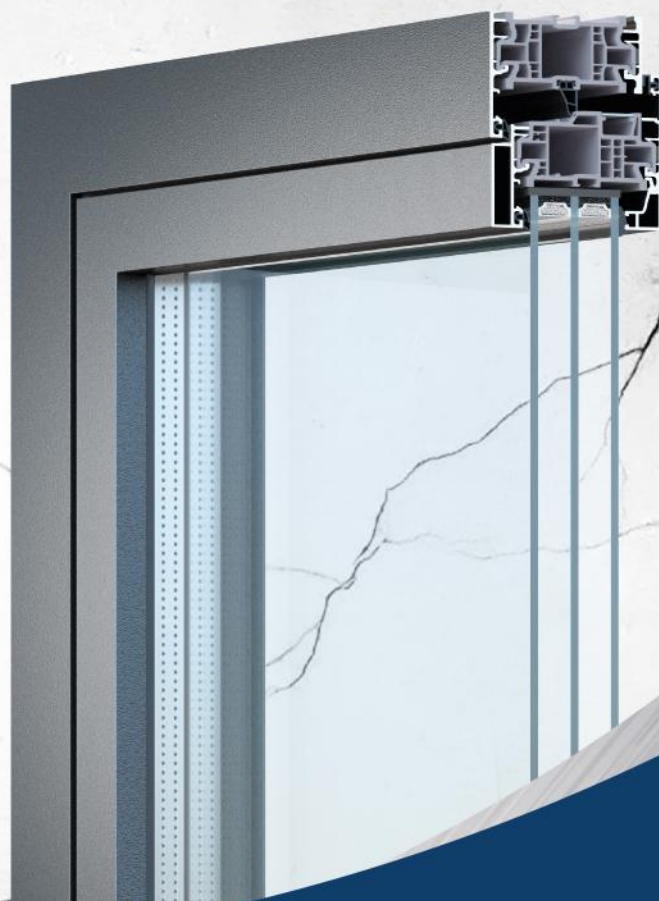

Suscríbese aquí

FICHA DE EMPRESA



Domino Sugar Refinery.  
PAU Architects, Nueva York

# INNOVACIÓN EN VIDRIO

*Specialty Glass for Unique Projects*

[www.tvitecglass.com](http://www.tvitecglass.com)

Cubillos del Sil. Pol. Ind. El Bayo.  
24492 León,  
Tel(+34) 987 021 925  
comunicacion@tvitec.com

Tvitec Cricursa es el mayor transformador de **vidrio arquitectónico y sostenible** de España y uno de los mayores del mundo. Procesamos vidrio aislante en doble y triple acristalamiento; templados y laminados de seguridad; serigrafiados y bird-friendly glass.

Fabricamos soluciones tanto planas como curvas y con **dimensiones de hasta 12.000 x 3200 mm**. Tvitec Cricursa está presente en los proyectos arquitectónicos más prestigiosos a escala internacional.



Conoce los acabados de Rocalux, el vidrio que se transforma en cualquier superficie arquitectónica



# Graditel Solar



Venta exclusiva a Profesionales  
[www.graditelsistemas.com](http://www.graditelsistemas.com)

## Enjoy every moment

### Modelo Prestige de Graditel Solar, la referencia en pérgolas Bioclimáticas.

Reconocida por profesionales y clientes por su diseño innovador y su eficiencia. Prestige se consolida como la pérgola bioclimática más avanzada y completa de su categoría. Diseño, precisión y tecnología se unen en la pérgola más moderna y eficiente del mercado.

Una solución creada para quienes buscan elegancia, confort y fiabilidad sin concesiones. Sin duda un diseño que marca tendencia.

Fábrica y oficinas:  
C/ de Bémez 6-8 - 28946 FUENLABRADA - Madrid (España)  
Tel.: +34 916 902 941 - +34 916 903 590  
[info@graditelsolar.com](mailto:info@graditelsolar.com)  
[www.graditelsistemas.com](http://www.graditelsistemas.com)

**Suscríbese aquí**

**FICHA DE EMPRESA**

# ¡Unidos por el progreso e innovando por el futuro!

**Transformamos la vida con una visión mundial que trasciende el vidrio.**

En nuestro viaje hacia el progreso, moldeamos el futuro con nuestras soluciones vanguardistas y sostenibles, nuestra experiencia a nivel mundial y nuestro asesoramiento en el sector del vidrio.



Por favor, escanee el código QR para obtener más información.



# Mûchtek

TECNOPERFILES GROUP

»»» VENTANAS QUE ENCANTAN «««

Diseña la luz natural  
con aberturas eficientes de PVC



Inscripciones abiertas para participar en las categorías **Arquitectura Residencial Unifamiliar** y **Arquitectura Residencial Multifamiliar**.

INFO + BASES Y CONDICIONES [www.muchtek.com/premioarquitectura](http://www.muchtek.com/premioarquitectura)

Elegí  
productos  
eficientes



Ahorrá energía. Cuidá el medio ambiente.

Encontranos en las redes

@muchtek.tecnoperfilesgroup  
/muchtek.com

@inoutdesign.muchtek  
/inoutmuchtek.com

Suscribase aquí

FICHA DE EMPRESA

# fuegomaster solution

VIDRIO CORTAFUEGOS



VIDRO CORTA-FOGO

Máxima resistencia (Pilkington Pyrostop EI30 a EI180)  
Vidrio extraclaro Pilkington OPTIWHITE  
Mas de 10 años de experiencia  
Dpto. especializado en vidrio Cortafuegos

A máxima resistencia (Pilkington Pyrostop EI 30 até EI 180)  
Vidro extra-claro Pilkington OPTIWHITE  
Mais de 10 anos de experiencia  
Dpto. especializado em vidros corta-fogos



Experiencia y calidad para una mayor prestación, tanto en servicio como en protección contra incendios, todo ello de la mano de la estética y el diseño.

Experiência e qualidade para maior benefício, tanto em serviço e proteção contra incêndio, tudo na mão da estética e desenho.



Ctra. N-301 Murcia - Cartagena, Km. 427 - 30331 Lobosillo, Murcia (ESPAÑA) Tel: + 34 968 55 02 28 - +34 968 16 00 60

Fax: +34 968 55 01 65 - + 34 968 16 00 62 e-mail: [info@fuegomaster.es](mailto:info@fuegomaster.es)

[www.fuegomaster.es](http://www.fuegomaster.es)

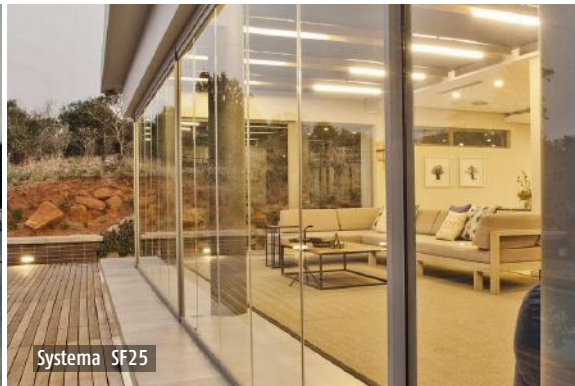

## Perspectivas soleadas para el hogar ...

Con los sistemas de acristalamiento flexibles de SUNFLEX, puede crear espacios luminosos y soluciones de espacios abiertos. Podemos ofrecerle soluciones a medida gracias a nuestros propios productos, desarrollados en cada detalle. La selección única de soluciones de acristalamiento SUNFLEX cubre todos los requisitos arquitectónicos modernos.

[sunflex.es](http://sunflex.es)

**SUNFLEX** 

**Suscríbese aquí**

**FICHA DE EMPRESA**

**DESCUENTO  
EXCLUSIVO\***

**NUEVA  
WEB**



\* SOLO EN PEDIDOS A TRAVÉS DE LA WEB. PROMOCIÓN VÁLIDA HASTA EL 04/06/2026



[Ir al Sumario](#)

[Ir al Índice de Anunciantes](#)

# ¡ESTRENAMOS TIENDA ONLINE!

[www.vitrum.es](http://www.vitrum.es)



[vitrum@vitrum.es](mailto:vitrum@vitrum.es)

Suscríbese aquí

FICHA DE EMPRESA

#MadeForLiftingHeroes

# Nueva g

Acristala. Eleva.  
Todo con una sola máquina.  
Sin límites.  
Compacta. Eléctrica.  
Perfecta para interiores.



[www.transgruas.com](http://www.transgruas.com)  
[info@transgruas.com](mailto:info@transgruas.com)

Distribuidor oficial

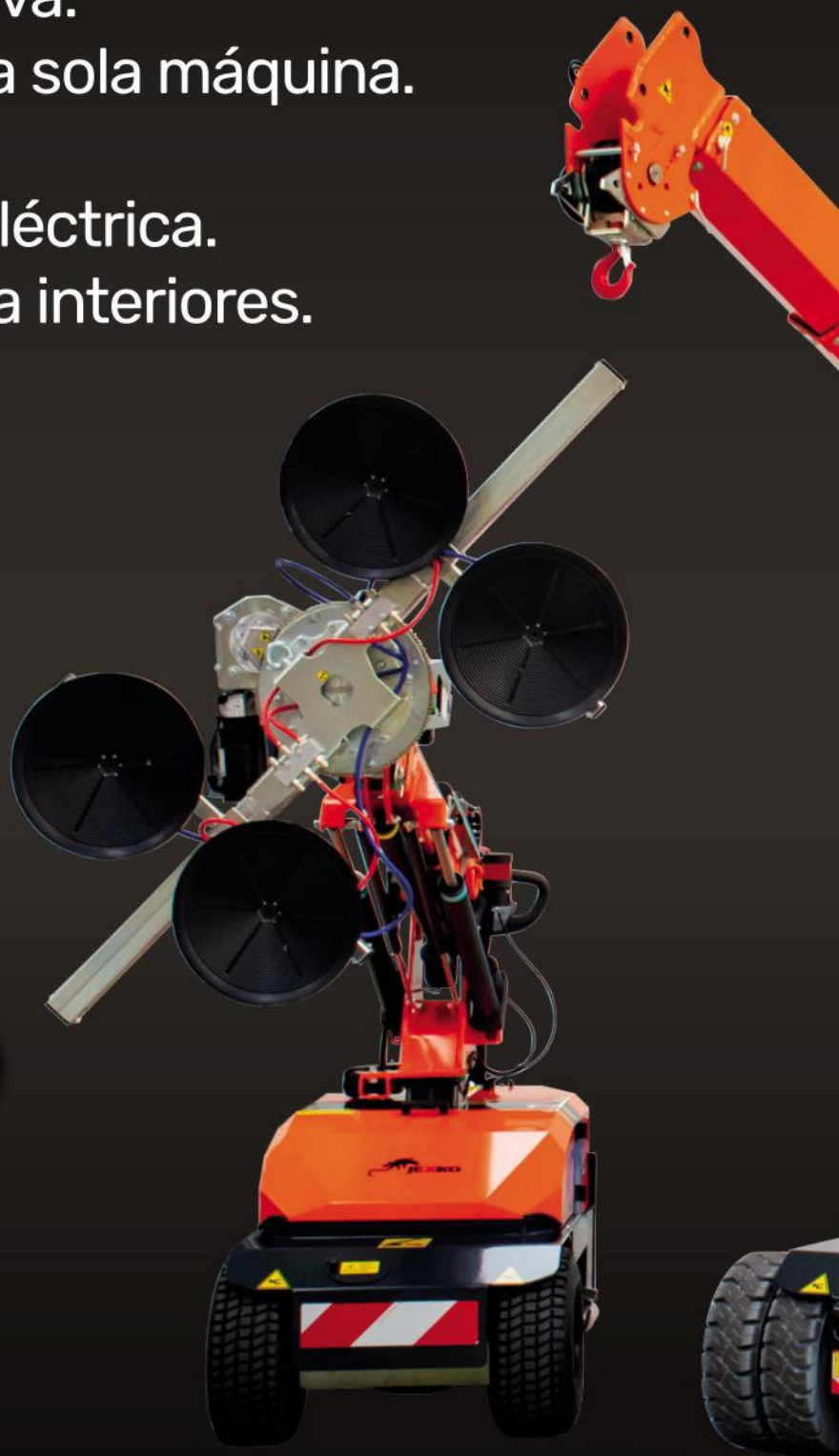

# ama **MPK**

**2en1:** robot cristalero  
y grúa Pick and Carry



Suscríbese aquí

FICHA DE EMPRESA

**crystalmax.pt**

**CEKAL**  
VITRAGE ISOLANT

INSULATING GLASS  
**IGCC IGMA**  
CERTIFICATION COUNCIL  
SEALING GLASS MANUFACTURE  
EUROPE

GLASS  
TRENDS  
by Crystalmax



inovadora



Moving  
Forward  
in

**Sempre**

Vidro isolante duplo e triplo

**isolmax**  insulated glass

**isolmaxplus**  insulated glass



 **CRISTALmax**

indústria de vidros - industrie du verre - glass industry



# Evalam

## La elección ultra clara de EVA para todos los proyectos arquitectónicos y decorativos.

Evalam es la marca de referencia internacional de EVA para laminado de vidrio destinado a aplicaciones arquitectónicas y decorativas. Nuestros productos, fabricados en España con fórmulas exclusivas propias ofrecen una calidad insuperable.

Evalam Visual, nuestra línea más avanzada, ofrece el máximo rendimiento en cualquier proyecto. Su transparencia excepcional e inigualable, junto con su alta adherencia, excelente aislamiento acústico y un índice de reticulación superior, convierten a Evalam Visual en la solución ideal de laminación para aplicaciones donde la calidad óptica y la durabilidad son requisitos esenciales.

[www.evalam.net](http://www.evalam.net)

+ (34) 936 855 672

[evalam@evalam.net](mailto:evalam@evalam.net)



[/EvalamOficial](#)

**Suscríbese aquí**

**FICHA DE EMPRESA**

**46.7k**  
participantes

**560**  
empresas

**81**  
países

**42k m<sup>2</sup>**  
superficie

El mayor  
evento de  
construcción  
en Madrid

QUIERO EXPONER:

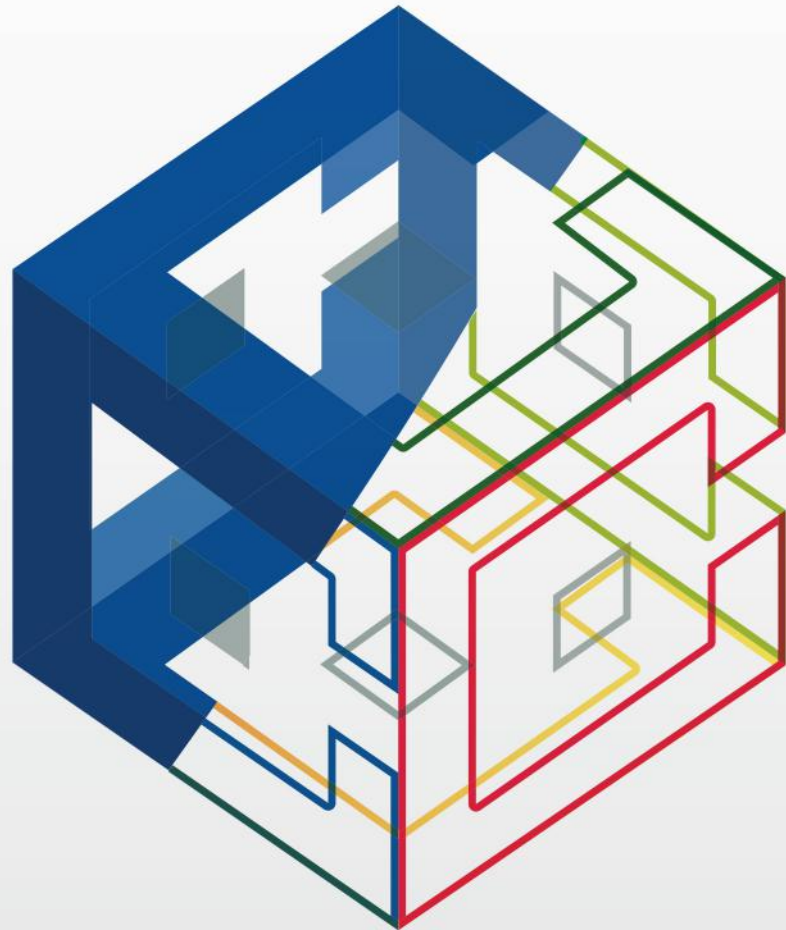

CONSTRUCTORAS

PROMOTORAS

ARQUITECTURA

PRESCRIPTORAS

**II CONGRESO**



SEMANA INTERNACIONAL  
DE LA CONSTRUCCIÓN

CONSTRUCCIÓN INDUSTRIALIZADA, SOSTENIBILIDAD Y TRANSFORMACIÓN DIGITAL

**10-13**  
**Nov**

**2026**

[ifema.es](http://ifema.es)



# INTRALOGÍSTICA para PERFILES de ALU y PVC

## ALMACÉN INTELIGENTE

Interfaz mecánica e informática con:

- Área de preparación de pedidos.
- Equipos de acabado y RPT.
- Otras líneas de proceso y embalaje.

**AGV**, para transporte de contenedores, eskid o cestas para perfiles de aluminio.

**DimaSimma**

**EXCELENCIA** basada en décadas de **EXPERIENCIA**.  
Desde 1965.

## ALBATROS:

- Sistema logístico aéreo en interfaz con almacén automático y AGVs.
- Velocidad: 240 metros/min.
- Capacidad: de 1,5 a 15 ton.

Movemos 90.000 paquetes de perfiles.

Cada día. En todo el mundo.

DIMSA INTRALOGÍSTICA IBÉRICA sl – comercial@dimsa.eu – www.dimasimma.com

Suscríbese aquí

FICHA DE EMPRESA

# ARCHITECT @WORK

6 & 7 MAYO 2026  
IFEMA MADRID

Belgium The Netherlands Luxembourg France United Kingdom Germany Switzerland Austria Italy Spain Portugal Poland Czech Republic

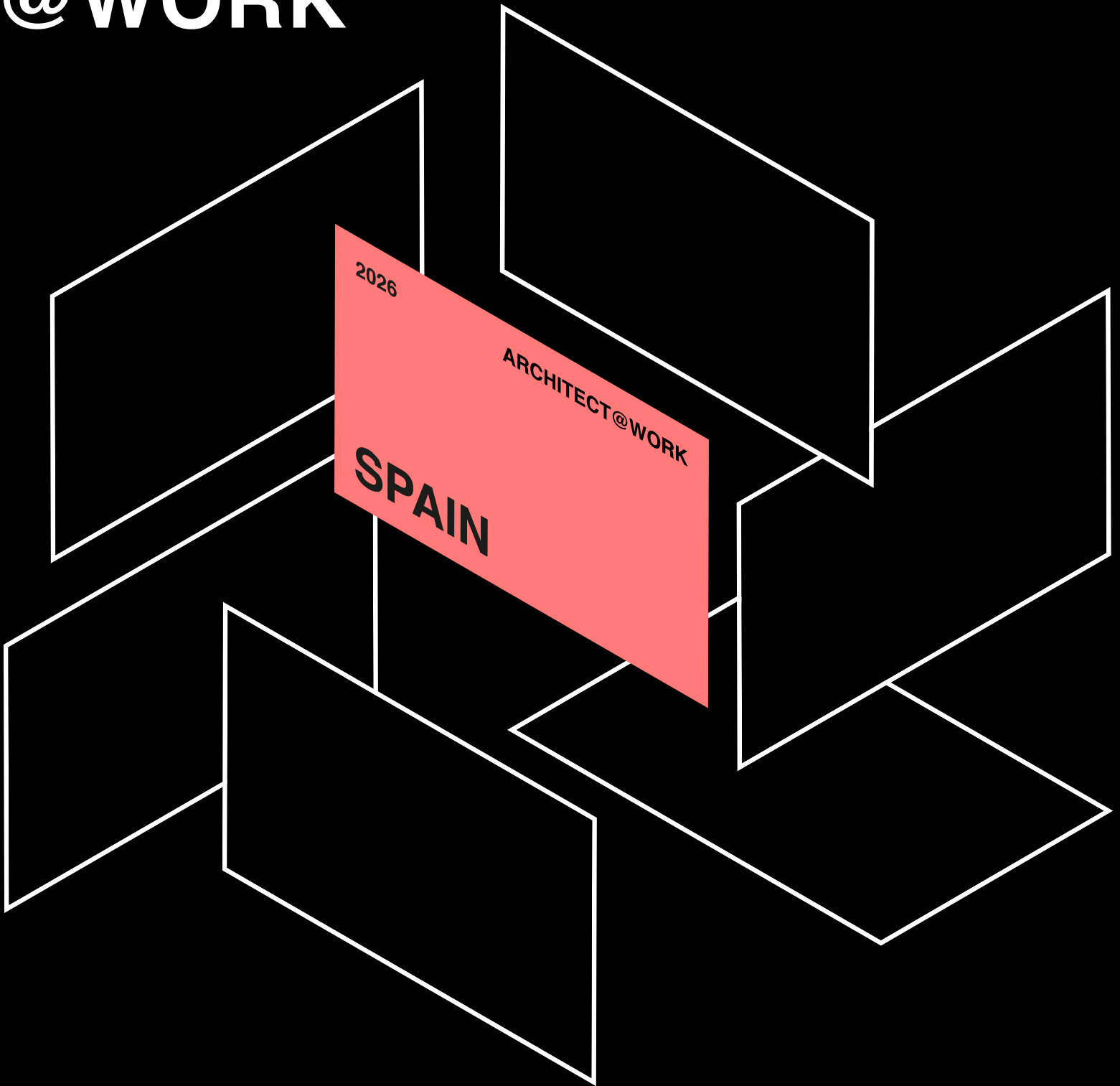

## ARCHITECT MEETS INNOVATIONS

Tema: descarbonizando la arquitectura

En cooperación con

**COAM** | COLEGIO  
OFICIAL  
ARQUITECTOS  
DE MADRID

**D** | COLEGIO OFICIAL  
DE DECORADORES  
Y DISEÑADORES DE  
INTERIOR DE MADRID

DESIGN & PLAN by **C<sup>4</sup>** © CREATIVE4

[ARCHITECTATWORK.ES](https://www.architectatwork.es)

# LUXOR

THERMIA BARCELONA.COM

Instagram @thermiabarcelona



## Cuando **menos** es realmente **más**

**Ventana corredera mínima de alto standing.**

Sus perfiles ultradelgados optimizan la entrada de luz y amplían las vistas. LUXOR es ideal para proyectos que exigen minimalismo, elegancia y alto rendimiento.

*Window Designers*

**THERMIA**<sup>®</sup>  
BARCELONA

**Suscríbese aquí**

FICHA DE EMPRESA

# NET3

comunicación



Bruc 48, 08010 - BARCELONA - España

Tel.: +34 - 93 412 07 64

ventas@net3.es

net3.es

 **Grupo**  
**PROPORCIÓN 3**

Fortaleza invisible:  
protección contra inundaciones  
con capas intermedias  
de vidrio laminado

# DETÉN LA INUNDACIÓN: CON ESTILO Y FUERZA

Aplicaciones de SentryGlas®:

Barreras contra inundaciones · Fachadas y muros cortina · Balaustradas y barandillas · Áreas inundables

Envía tu consulta a [trosifol@kuraray.com](mailto:trosifol@kuraray.com) · Visítanos en [trosifol.com](http://trosifol.com)



• Ventajas de SentryGlas®: Capacidad para soportar cargas de impacto excepcionales, fuerzas hidrodinámicas y cargas hidrostáticas · Resistencia a la humedad · Elevada capacidad de carga, SentryGlas® mejora la resistencia a la rotura del vidrio laminado.

[trosifol.com](http://trosifol.com)

Síguenos en las redes sociales:



Copyright © 2026 Kuraray. Todos los derechos reservados.

Trosifol, SentryGlas, SG, SentryGlas Xtra, SGX, BirdSecure, CamViera, SkyViera y Spallshield son marcas comerciales o marcas comerciales registradas de Kuraray Co., Ltd. o sus afiliados.

**46.7k**  
participantes

**560**  
empresas

**81**  
países

**42k m<sup>2</sup>**  
superficie

El mayor  
evento de  
construcción  
en Madrid

QUIERO EXPONER:

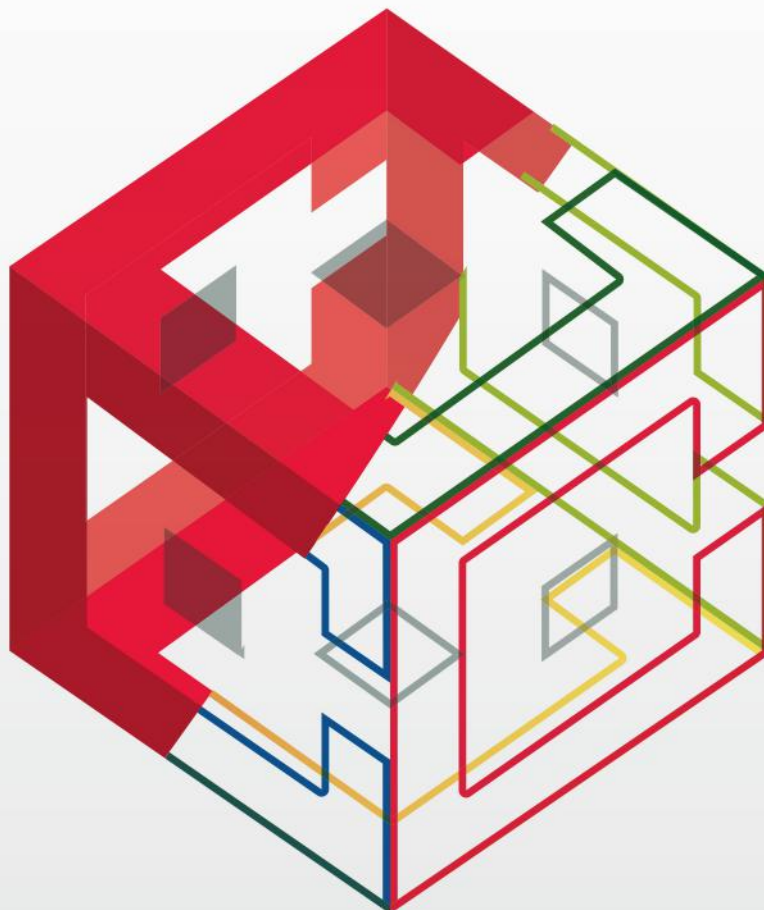

CONSTRUCTORAS

PROMOTORAS

ARQUITECTURA

PRESCRIPTORAS

**II CONGRESO**  **SEMANA INTERNACIONAL  
DE LA CONSTRUCCIÓN**

CONSTRUCCIÓN INDUSTRIALIZADA, SOSTENIBILIDAD Y TRANSFORMACIÓN DIGITAL

**10-13**  
**Nov**

**2026**

[ifema.es](http://ifema.es)



PRODIM

# DESCUBRE LA NUEVA SERIE PROLINER V



**MÁS RÁPIDO. MÁS PRECISO. MÁS VENTAS.**

MÁS INFORMACIÓN EN [WWW.PRODIM-SYSTEMS.ES](http://WWW.PRODIM-SYSTEMS.ES)

Suscríbese aquí

FICHA DE EMPRESA

# Galería de Artistas



## La exploración infinita

Therman Statom, escultor, artista del vidrio y pintor, es reconocido por sus creaciones en vidrio de colores vibrantes y espontáneos y líneas que toman matices del expresionismo abstracto y conceptos minimalistas, a la vez que incorporan un toque especial mediante el uso de elementos de vidrio soplado y objetos aparentemente casuales que este creador integra con total naturalidad en cada una de sus obras.

## THERMAN STATOM

THERMAN STATOM  
AUSTIN ART PROJECTS  
info@austinartprojects.com  
www.austinartprojects.com



"BLUE HOUSE".



"STORIES ABOUT TROY".



"ZEPPELINES DE INVIERNO"



"DOS SISTEMAS".



"CHILDREN'S HOSPITAL OF THE KING'S DAUGHTERS".

Nacido en WINTER HAVEN, Florida (EE. UU.) en 1953, **Therman Statom** pasó su adolescencia en WASHINGTON, D.C. Su interés por las artes surgió de su afición por la pintura y comenzó a investigar la cerámica en la escuela de diseño de RHODE ISLAND (RISD). Sin embargo, tras una sesión experimental de soplado de vidrio con **Dale Chihuly**, pronto se interesó por la técnica del soplado de vidrio y sus infinitas posibilidades. A lo largo de su carrera, se han instalado

obras de arte públicas de forma permanente en lugares destacados, incluyendo museos de arte, galerías y varios hospitales de todo el país.

Therman Statom se ha centrado en la importancia de la programación educativa en las artes y en el uso de talleres como catalizadores del cambio social y en el afecto, impactando positivamente a la comunidad. Trabajando directamente con el artista, adultos y niños comparten la experiencia de explorar la creación

artística a través de la experiencia práctica. En sus propias palabras, *"creo que es necesario que el público en general comprenda que, para apreciar el arte y la creatividad, debe confiar en sí mismo. Gran parte de mi trabajo se basa en un proceso más bien intuitivo. Considero que el arte es una herramienta para el empoderamiento y la educación. También es una forma viable para investigar cambios positivos e interactuar con una cultura mediante la exploración"*. ■

### EL ESTUDIO DE ARQUITECTURA L35 SE UNE A LA RED INFINITY PARTNER DE CORTIZO

**CORTIZO** continúa ampliando su red *INFINITY PARTNER* sellando nuevos acuerdos con distintas compañías del sector de la edificación para impulsar el uso de su tocho de aluminio 100% reciclado posconsumo en todo el mundo. La última firma en incorporarse a esta alianza ha sido **L35**, uno de los estudios de arquitectura españoles más importantes y que además cuenta con una destacada presencia internacional. Con casi 60 años de historia, L35 acumula numerosos proyectos icónicos, entre los que se encuentra el nuevo Santiago Bernabéu, y cuenta con oficinas en MADRID, BARCELONA, SOTOGRADE, PARÍS, MILÁN, ESTAMBUL, ABU DHABI, MÉXICO, BOGOTÁ y SANTIAGO DE CHILE, extendiendo su obra por EUROPA, AMÉRICA, ASIA y ÁFRICA.

Este prestigioso estudio de arquitectura internacional apostará por el uso del aluminio 100% reciclado posconsumo de la firma gallega en los proyectos que realice con sus fachadas y carpinterías. Tras la firma de este convenio, L35 apostará por el uso del aluminio 100% reciclado posconsumo de CORTIZO en aquellos proyectos en los

que incorpore fachadas y carpinterías de la firma gallega. Estos sistemas de cerramiento serán fabricados con perfiles extruidos a partir de *INFINITY*, el tocho de aluminio producido por la multinacional en su planta de fundición de COIRÓS (A Coruña) mediante el reciclaje de ventanas, puertas, fachadas y otros elementos constructivos de este material que, al finalizar su vida útil, son reincorporados al proceso productivo mediante el reciclaje. La producción de *INFINITY* arroja unas emisiones de menos de un kilo de CO<sub>2</sub> por cada kilo de aluminio producido, lo que supone una reducción de más del 95% de las emisiones de carbono y del consumo energético demandando en la producción de tocho primario.

*“Es un orgullo incorporar a L35 a esta alianza por la construcción sostenible”,* señala el director general de Arquitectura de CORTIZO, **Daniel Lainz**. *“Además de ser uno de los estudios más relevantes de nuestro país, cuentan con una importante presencia internacional con proyectos de gran calado en los cuatro continentes, lo que nos permitirá seguir expandiendo el uso de nuestro aluminio 100% reciclado posconsumo en todo el mundo para redu-*



A la izquierda Alejandro Lorca, director de L35 junto a Daniel Lainz, director general de arquitectura de CORTIZO en la firma del acuerdo.

*cir la huella de carbono de la edificación”,* explica Lainz. El directivo de CORTIZO también puso el foco en la circularidad del aluminio, reivindicándolo como un *“icono de la arquitectura sostenible”* que ofrece una *“reciclabilidad infinita”* sin merma alguna de sus propiedades.

Por su parte, el director de L35, **Alejandro Lorca**, señala: *“Reducir el impacto ambiental de un edificio empieza por los materiales que elegimos. Trabajar con el aluminio reciclado posconsumo de CORTIZO nos permite ser coherentes con los criterios ambientales que aplicamos en nuestros proyectos sin comprometer las prestaciones que exigen las fachadas y carpinterías que diseñamos”.* ■

[WWW.CORTIZO.COM](http://WWW.CORTIZO.COM)

# PARÍS BUILDERS SHOW SE PRESENTA EN MADRID

El evento **PARÍS BUILDERS SHOW** presentó en MADRID su nueva identidad y los retos de la rehabilitación sostenible en Europa en un evento celebrado el pasado 5 de marzo en la **CASA DE LA LUZ - SIMÓN** de MADRID, que congregó a más de 60 profesionales, periodistas e instituciones del sector de la arquitectura, la construcción y la rehabilitación para conocer la nueva etapa del evento internacional que reúne a las ferias **BATIMAT, INTERCLIMA, IDÉOBAIN** y **RENODAYS**.

La sesión comenzó con la presentación del **PARÍS BUILDERS SHOW** a cargo de **Jean-Philippe Guillon**, director del evento, quien explicó el nuevo posicionamiento que unifica bajo una misma identidad a cuatro citas clave del sector: **BATIMAT, INTERCLIMA, IDÉOBAIN** y **RENODAYS**. Este nuevo marco busca reunir a toda la cadena de valor de la construcción para abordar de forma conjunta los retos de innovación, sostenibilidad y transformación del sector.

Durante el encuentro también se presentaron dos estudios clave que analizan el estado actual de la rehabilitación en EUROPA.

Por un lado, se expuso el estudio sobre el mercado de la rehabilitación del parque residencial francés, elaborado por el **CLUB DE L'AMÉLIORATION DE L'HABITAT**, que analiza el potencial de renovación del parque inmobiliario y las oportunidades para impulsar una rehabilitación más eficiente y sostenible.

Por otro lado, se presentó el estudio europeo **NET ZERO CARBON RENOVATION**, desarrollado con el objetivo de comprender mejor el impacto de carbono de las rehabilitaciones en distintos contextos europeos.



Jean-Philippe Guillon, director del **PARÍS BUILDERS SHOW** en la presentación del evento.

Tras las presentaciones, el evento continuó con una mesa redonda dedicada al futuro de la rehabilitación en **ESPAÑA**, moderada por **Olga Solís**, arquitecta responsable de desarrollo y contenidos en **GREEN BUILDING COUNCIL ESPAÑA**.

En el debate participaron profesionales de diferentes ámbitos del sector, como **Jacinto Seguí**, director de desarrollo colaborativo en **FINSA** y cofundador de **ZICLICK** junto a **SIMON**; **Alejandro López Parejo**, arquitecto urbanista y coordinador del departamento de vivienda y rehabilitación de **EMSV GETAFE**; Ana Cunha, de **DEERNS**; y **Camille Conac**, directora de construcción y proyectos verdes para FRANCIA y BÉLGICA en **LSGI SERVICES** y socia de **WIRES**. Durante la conversación se abordaron cuestiones clave como la evolución del mercado de la rehabilitación, el papel de las administraciones públicas, los nuevos

modelos de colaboración entre industria y prescriptores, así como los retos regulatorios y tecnológicos que afrontará el sector en los próximos años.

El encuentro concluyó con un espacio de networking en el que los asistentes pudieron continuar intercambiando impresiones sobre las tendencias del sector y las oportunidades que plantea el nuevo **PARÍS BUILDERS SHOW**, que tendrá lugar del 28 de septiembre al 1 de octubre de 2026 en **PARÍS EXPO PORTE** de VERSAILLES.

Con esta presentación en MADRID, el **PARÍS BUILDERS SHOW** continúa su recorrido internacional, iniciado en ITALIA, para acercar a profesionales y prescriptores las novedades de una cita que aspira a consolidarse como el gran punto de encuentro internacional de la construcción, la climatización, el sector del baño y la rehabilitación integral de edificios, entre otros. ■

[PARIS-BUILDERS-SHOW.COM](https://paris-builders-show.com)

## GRUPO SCRIGNO SUPERA LOS 150 MILLONES DE EUROS DE FACTURACIÓN EN 2025

**GRUPO SCRIGNO** cierra el año 2025 con una facturación que supera los 150 millones de euros, lo que confirma una trayectoria de crecimiento y que consolida su papel como referente internacional en soluciones integradas del design y la arquitectura de interiores.

Un resultado especialmente significativo en el contexto de un mercado en contracción, que en los últimos cuatro años ha registrado una caída global del 30%. En este escenario, el GRUPO SCRIGNO ha seguido creciendo, registrando un incremento de aproximadamente el 80% en la facturación con respecto a 2020, gracias a una estrategia que combina el desarrollo mediante adquisiciones y el crecimiento orgánico. Una trayectoria evolutiva que ha llevado la empresa a pasar de ser líder en sistemas para puertas correderas a convertirse en un grupo industrial que integra competencias, productos y visión en un único ecosistema de diseño. El GRUPO SCRIGNO opera hoy en día en seis unidades de negocio, reflejo de un modelo cada vez más equilibrado y diversificado: contramarcos para puertas correderas, puertas de interior (una división que ha registrado un crecimiento significativo, duplicando su peso desde 2020 hasta la actualidad), puertas blindadas, escaleras de diseño, juntas para ventanas y puertas, monobloques termoacústicos y sistemas de oscurecimiento.

Tras la adquisición de **RINTAL** en 2024, el Grupo reforzó aún más a lo largo de 2025 su presencia industrial y geográfica (palanca central en su desarrollo) con la incorporación de **ENESCA**, empresa especializada en la distribución de escaleras en ESPAÑA, **ECOMET**, dedicada a los monobloques y sistemas para ventanas, y **FBP**, empresa centrada en la producción de puertas de madera de



altísima calidad. Paralelamente, el segmento de productos de alto rendimiento de **CCE**, empresa especializada en juntas técnicas y dispositivos de seguridad para aperturas automáticas del Grupo registró un crecimiento orgánico significativo, contribuyendo a un equilibrio cada vez más articulado de su cartera de producto.

Hoy en día, SCRIGNO cuenta con casi 600 empleados, una presencia internacional consolidada y una estructura productiva distribuida en 11 plantas, entre las que se encuentra la nueva fábrica en BILBAO - España, estratégica para afianzarse en el mercado español. De hecho, el 45% de la producción se exporta al extranjero, a más de 30 países.

En 2025, SCRIGNO inició una evolución de su posicionamiento con la introducción de la visión «Evolving Spaces», que consolida el papel de la marca, hoy en día un referente en el sector en términos de reconocimiento y prestigio, ampliando el papel de la puerta, que pasa de ser un elemento funcional a convertirse en un componente integrado del proyecto arquitectónico.

Esta orientación responde a una creciente demanda del mercado, en particular de arquitectos y diseñadores, de soluciones

que combinen prestaciones técnicas, calidad de los materiales y valor estético. En este contexto, SCRIGNO apuesta por reforzar su papel como socio de referencia para el mundo del diseño, ofreciendo un sistema integrado de productos y competencias.

Las colecciones desarrolladas a lo largo del año reflejan esta orientación. **MAPPA MUNDI**, diseñada por **ELISA OSSINO STUDIO**, un estudio de arquitectura y diseño de prestigio internacional, introduce elementos distintivos como el uso de **CIMENTO®**, un material innovador y sostenible, y una creciente atención a los acabados artesanales de la madera. Un enfoque que se inscribe en un proceso más amplio de valorización de las competencias productivas y los materiales, en consonancia también con las recientes operaciones industriales del Grupo.

Con **ARCHÉ**, colección de puertas blindadas firmada por el arquitecto **Egidio Panzera**, SCRIGNO ha actuado en un segmento tradicionalmente guiado por lógicas funcionales ligadas a la seguridad, introduciendo una propuesta que integra contenido técnico y diseño. ■

[WWW.SCRIGNO.COM](http://WWW.SCRIGNO.COM)

# SAINT-GOBAIN ENTREGA LOS PREMIOS DE LA FASE NACIONAL DEL ARCHITECTURE STUDENT CONTEST

**SAINT-GOBAIN** celebró el pasado 24 de abril la entrega de premios de la Fase Nacional de la XXI edición del **ARCHITECTURE STUDENT CONTEST**, el concurso internacional para estudiantes de arquitectura cuyo eje vertebrador es la sostenibilidad. El acto ha tenido lugar en el **COLEGIO OFICIAL DE ARQUITECTOS DE MADRID (COAM)**.

Las universidades participantes en esta edición han sido la UNIVERSITAT ROVIRA I VIRGILI, la UNIVERSIDAD DE VALLADOLID, la UNIVERSIDAD DE ALCALÁ DE HENARES, la ESCUELA TÉCNICA SUPERIOR DE ARQUITECTURA DE A CORUÑA, la UNIVERSIDAD ANTONIO DE NEBRIJA y la UNIVERSIDAD POLITÉCNICA DE MADRID.

En la actualidad, el ARCHITECTURE STUDENT CONTEST está presente en más de 40 países y reúne a más de 2.800 estudiantes de 210 universidades a nivel global. El concurso está dirigido a alumnos de grado o máster de arquitectura, diseño, ingeniería de la edificación y disciplinas afines, que pueden participar de manera individual o en equipos de hasta tres personas.

Este concurso propone un desafío arquitectónico real a los estudiantes, quienes deben desarrollar proyectos de construcción moderna que integren criterios de sostenibilidad y mejoren el bienestar de los ocupantes.

El reto de este año era desarrollar una propuesta para la transformación de la ribera del río SAVA en BELGRADO, en el emplazamiento de una antigua fábrica de cemento junto al BELGRADE WATERFRONT. El objetivo era diseñar un Centro Deportivo y Recreativo con alojamiento para deportistas y acometer la rehabilitación del CLUB NÁUTICO DE BELGRADO, integrando ambas intervenciones en un espacio público sostenible que potencie la movilidad peatonal y ciclista a lo largo del río.

Los proyectos se han valorado en función de cuatro criterios. Por un lado, la arquitectura (excelencia en el diseño, concepto funcional, aspectos regionales y distribución). Por otro lado, el criterio técnico (que sean construcciones que cumplan con el criterio SAINT-GOBAIN de carbono y energía, recursos y circularidad, salud y

bienestar, así como los requerimientos de protección frente al fuego). Además, se han valorado los detalles constructivos del tipo de calidad y la consistencia de los detalles constructivos propuestos, teniendo en cuenta la física de la construcción y el uso de materiales.

Los ganadores de la Fase Nacional son:

- El primer premio, con una dotación de 1.500 euros, ha sido para la UNIVERSIDAD DE LA CORUÑA - FLUX.
- El segundo premio, con una dotación de 1.000 euros, ha correspondido al equipo UNIVERSITAT ROVIRA I VIRGILI: LLINDAR DE VENT.
- El tercer premio, con una dotación de 750 euros, ha sido para la UNIVERSIDAD DE ALCALÁ DE HENARES: WHERE THE RIVER MEETS THE FACTORY.

El equipo ganador del primer premio, además de la dotación económica, representará a ESPAÑA en la Fase Internacional del concurso, a celebrar en BELGRADO, Serbia, del 23 al 25 de junio de 2026. ■

[WWW.SAINT-GOBAIN.ES](http://WWW.SAINT-GOBAIN.ES)



## LUZ VERDE AL HORNO DE VIDRIO FLOAT DE TVITEC



A la izquierda Alberto Fernández Sutil, director comercial junto a Javier Prado, director general de TVITEC.

**TVITEC** construirá en el Polígono Industrial de El Bayo, en la comarca de EL BIERZO en León, su primer horno de fabricación de vidrio float, una operación para la que ha contado con un crédito de 120 millones de euros del Gobierno de ESPAÑA.

El Gobierno de ESPAÑA ha aprobado el crédito de 120 millones de euros que permitirá a la empresa TVITEC hacer realidad la construcción de un horno float en el Polígono Industrial EL BAYO y que convertirá a la comarca de EL BIERZO, León, en un punto estratégico en la fabricación de vidrio dentro de la PENÍNSULA IBÉRICA, con una inversión global de 185 millones de euros.

Las obras se iniciarán en 2027 y se crearán 250 nuevos empleos directos y entre 700 y 800 indirectos, según las previsiones de la compañía.

“El día llegó”, comentó el director comercial de TVITEC, **Alberto Fernández Sutil**, que compareció junto al director general **Javier Prado** para desgranar los

detalles de un proyecto “muy complejo y ambicioso” que permitirá a la empresa, la producción directa de la materia prima del vidrio en un momento de escasez, apuntó Sutil. Actualmente, solo quedan tres hornos de similares características (más pequeños) en la PENÍNSULA IBÉRICA, cuando llegó a haber seis.

El nuevo horno producirá 850 toneladas de vidrio al día y la planta ocupará una superficie de 150.000 metros cuadrados, de los que 90.000 metros serán para almacén y el resto para el propio proceso de fabricación.

El horno float “tendrá la posibilidad de funcionar con cuatro energías diferentes con una potencia de 30 o 35 megas eléctricos. También permite reciclar vidrio y habrá un importante ahorro en transporte, ya que la fabricación se hará a pocos metros de la zona de transformación”, añadió el director general de TVITEC, cifrando también el gasto de agua, que será de 130.000 metros cúbicos al año o 360 metros cúbicos diarios.

La inversión ampliará la planta de TVITEC en el Polígono Industrial EL BAYO, su principal centro productivo, desde el que suministra vidrio arquitectónico para proyectos internacionales.

En palabras de Alberto Fernández Sutil, este proyecto industrial ha supuesto “un hito en la colaboración entre instituciones, sumando los esfuerzos de varias administraciones locales, la autonómica y la estatal, así como los de las centrales sindicales”.

El proyecto de TVITEC ha recibido un amplio respaldo institucional, sindical y político, destacándose como un hito para EL BIERZO por su impacto en la economía local. Se subraya su capacidad para generar empleo, reforzar el tejido industrial y atraer nuevas inversiones. En conjunto, se percibe como una iniciativa clave para aportar estabilidad y contribuir a la fijación de población en la comarca. ■

[WWW.TVITEC.COM](http://WWW.TVITEC.COM)

# CONSTRUMAT INTEGRA LA SEGURIDAD EN ALTURA EN BARCELONA CAPITAL MUNDIAL DE LA ARQUITECTURA 2026

CONSTRUMAT colaborará con la **FUNDACIÓN LABORAL DE LA CONSTRUCCIÓN** en una acción de sensibilización y formación sobre seguridad en altura los días 16 y 17 de mayo en la plaza de la **CATEDRAL DE BARCELONA**, dentro de **BARCELONA CAPITAL MUNDIAL DE LA ARQUITECTURA 2026**. Habrá demostraciones prácticas, formación y recreación de escenarios de trabajo en altura para profesionales y público general.

La iniciativa, integrada en la agenda de la ciudad y previa a CONSTRUMAT 2027 en **FIRA DE BARCELONA**, incluirá un espacio con simulaciones de rescate, uso de plataformas elevadoras y un aula móvil con equipos de protección. Se realizarán exhibiciones y sesiones formativas con expertos del sector.

Desde la organización y la fundación destacan la importancia de la formación y la prevención en seguridad laboral, así como la utilidad de estas actividades para concienciar sobre riesgos en el trabajo en altura. ■

[WWW.CONSTRUMAT.COM](http://WWW.CONSTRUMAT.COM)



## Catálogos

**MASTER**  
Catálogo General

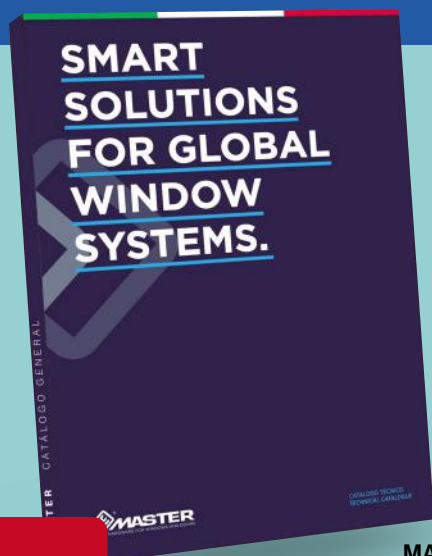

CLICAR AQUÍ  
PARA VER EL  
CATÁLOGO

**MASTER ITALY**  
CONVERSANO  
Bari - Italia  
[info@masteritaly.com](mailto:info@masteritaly.com)  
[www.masteritaly.com](http://www.masteritaly.com)

**ALU SYSTEM**  
Nuevo CATÁLOGO 64



CLICAR AQUÍ  
PARA VER EL  
CATÁLOGO

**ALU SYSTEM**  
L'AMETLLA DEL VALLÈS  
Barcelona - España  
[info@alusystem.es](mailto:info@alusystem.es)  
[www.alusystem.com](http://www.alusystem.com)

Suscríbese aquí

**LAMILUX SKYLIGHTS: Vivimos la luz natural.**



**METRA BUILDING: Entrevista a ARUP SPAIN.**

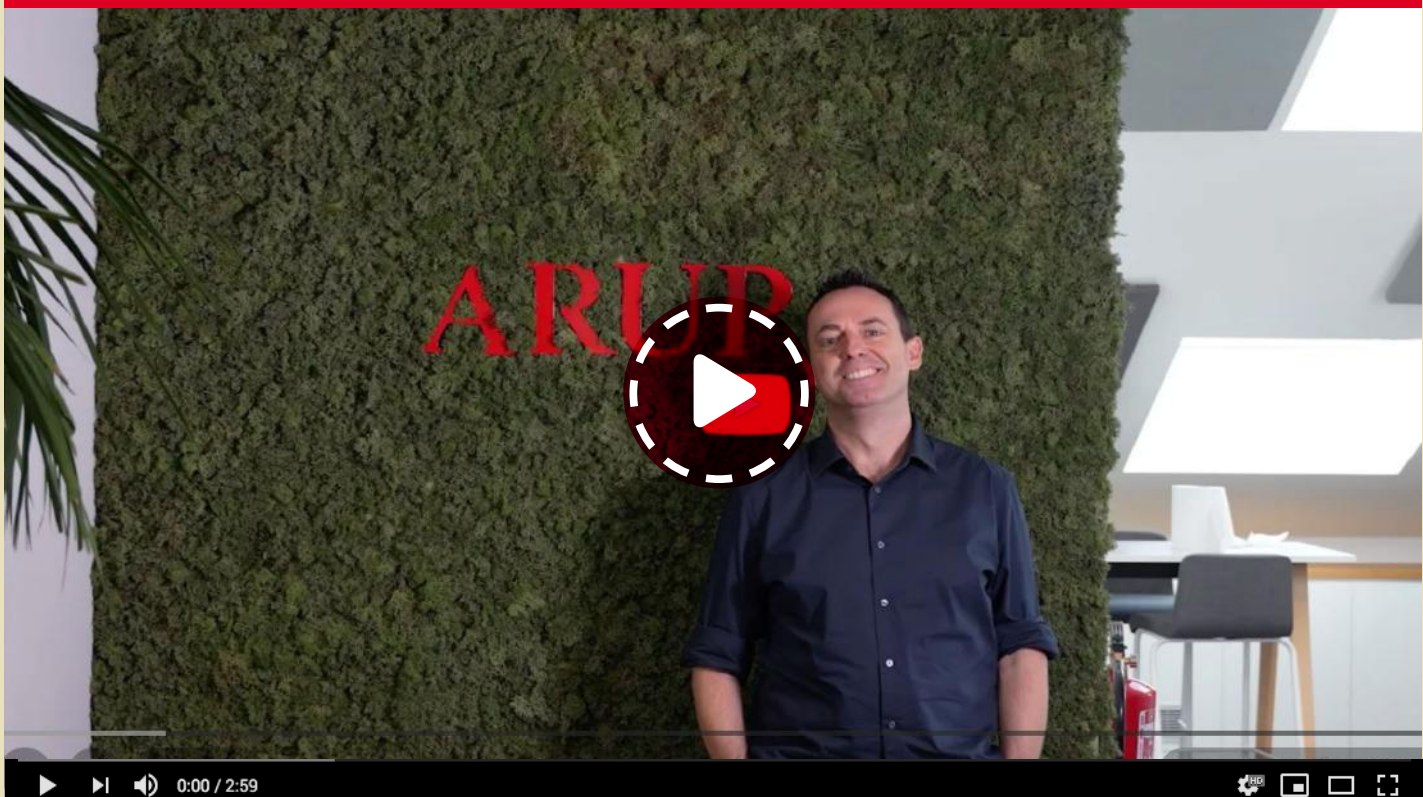

**KÖMMERLING: Edificio ZERO.**



**MASTER: Soluciones APRO.**



# Proyectos que definen la especialización de TRIVEL

Herrajes fabricados en BARCELONA en el proyecto realizado por ALUMAN en PARÍS, bajo la dirección de CHARTIER DALIX ARCHITECTES.



**TRIVEL** presenta este nuevo "CASE STUDY" a nivel internacional, desarrollado para **ALUMAN**, en un singular edificio de París, firmado por el estudio **CHARTIER DALIX ARCHITECTES**. Un complejo de 31.400 m<sup>2</sup> concebido para un uso mixto -comercial, oficinas y residencial-, y con un firme compromiso ambiental, acreditado por certificaciones como HQE o BREEAM.

ALUMAN es una firma industrial con más de 50 años de trayectoria, fundada en GALICIA. La empresa cuenta con un reconocido portfolio de proyectos realizados, a nivel internacional, donde desarrolla soluciones constructivas innovadoras y sostenibles para las envolventes energéticas en edificios y equipamientos.

El edificio, concebido bajo los más altos estándares de sostenibilidad y eficiencia energética, destaca por su estructura

construida en su mayor parte en madera, revestida en chapas de acero galvanizado y con una gran superficie acristalada que supera los 18.000 metros cuadrados.

Un "Ecoedificio" en PARÍS que exigía herrajes de alto rendimiento para las puertas de acceso, situadas en la planta baja del edificio con acceso a las concurridas calles de la ciudad. Una gran fachada acristalada a zonas ajardinadas y a las calles de la ciudad, con varias puertas de acceso al edificio donde se instalaron plintos de alta resistencia de la gama **ROBUST** de TRIVEL.

## Plintos **ROBUST** by TRIVEL

**ROBUST** es la gama de plintos que tal como indica su nombre "robusto" se han diseñado para garantizar un alto uso en puertas de acceso de vidrio. Herrajes para puertas



de vidrio hasta 1.100mm y con espesores hasta 12mm (máx. 120 kg/hoja).

Aunque bajo pedido TRIVEL puede desarrollar cualquier sistema de herraje completamente a medida para responder a las exigencias requeridas, tanto en la construcción y arquitectura, como en aplicaciones industriales, gracias a que cuenta con un departamento de I+D propio, junto a unas instalaciones industriales integradas para desarrollar cualquier diseño, fabricación, acabado especial, en su fábrica situada en BARCELONA.

Características del plinto *ROBUST*:

- Fabricado con chapa de 4 mm y materiales internos de acero inoxidable AISI 304.
- Instalación sin muesca, tipo pinza.
- Punto de giro superior escamoteable.
- Cilindro euro perfil de seguridad multipunto.
- Núcleos de leva plinto bajo pueden ser R regleta o cuadradillo C16/19.
- Juntas de apriete al vidrio fabricadas con material corcho caucho.
- Acabados estándar: Inoxidable brillo – Inoxidable satinado.

### Opciones bajo pedido

- Acabados electrolíticos.
- Colores RAL.
- Espesores de vidrio hasta 21.52 m/m. (Para otros espesores consultar).

Diferentes anchos de puerta:

- Tirador anclado directamente al plinto (Especificar en el pedido).

Un complejo donde TRIVEL además ha suministrado otros productos, como la cerradura *MEIA* y el cierrapuertas *G75*, todos ellos, manteniendo una impecable uniformidad estética en acabado *INOX SATINADO*.

Lacados con la máxima durabilidad y calidad certificada propios de la marca de BARCELONA.

Un destacado proyecto que se suma a la lista de proyectos internacionales de la marca TRIVEL, en edificios residenciales, equipamientos públicos, oficinas, y sobre todo en prestigiosos hoteles, donde los productos de TRIVEL son un denominador común en las mamparas de los baños, zonas spas y accesos principales.



### Productos de TRIVEL que incorpora el proyecto

- *PLA - ROBUST*- Plinto alto en acabado *INOX SATINADO* para vidrio de 22 mm.
- *PLB - ROBUST*- Plinto bajo en acabado *INOX SATINADO* para vidrio de 22 mm.
- *PLBC - ROBUST*- Plinto bajo con cerradura en *INOX SATINADO* para vidrio de 22 mm.
- *PLL - ROBUST* Plinto lateral fijo en *INOX SATINADO* para vidrio de 22 mm.
- *G75C* – Cierrapuertas en *INOX SATINADO* leva 16/19.
- *463C* – Tejuelo cuadradillo 16/19.
- *1001* – Cerradura *MEIA* en *INOX SATINADO* para vidrio de 22 mm.
- *2002* – Cerradero *MEIA* en *INOX SATINADO* para vidrio de 22 mm.

Ver proyectos en [www.trivelgaltes.com](http://www.trivelgaltes.com). ■



**TRIVEL**  
INDUSTRIAS GALTÉS  
CASTELLBISBAL  
Barcelona - España  
trivel@trivelgaltes.com  
[www.trivelgaltes.com](http://www.trivelgaltes.com)

# GRADITEL SOLAR

## *Cuando el precio baja, algo más también lo hace*

El mercado de las Pérgolas Bioclimáticas está creciendo. Cada vez hay más opciones, más marcas y más ofertas. Pero hay una realidad que no se dice lo suficiente: no todas las pérgolas están preparadas para lo que prometen.

Reducir costes es fácil: reducir espesores, simplificar estructuras y eliminar refuerzos.

Lo difícil es hacer ingeniería real.

La creciente demanda ha dado entrada a nuevos actores que centran su estrategia en la venta a corto plazo, priorizando el coste por encima de la calidad.

Una pérgola no es solo diseño. Es una estructura que soporta cargas de viento, nieve, cerramientos de vidrio, toldos y un uso continuo frente a las inclemencias meteorológicas. Cuando esto no se tiene en cuenta desde el origen, el problema no es estético, es estructural.

Aspectos como los espesores, los refuerzos internos o el diseño de las uniones marcan la diferencia entre un sistema que simplemente cumple... y uno que responde con fiabilidad a lo largo del tiempo. Porque cuando una estructura falla, ya es tarde.

### **GRADITEL SOLAR no compite en precio, compite en criterio.**

Desarrolla sus productos desde esa base: la ingeniería como punto de partida. Sus soluciones están concebidas para configuraciones exigentes, donde la estabilidad y la durabilidad no son opcionales.

Por eso, muchas de las soluciones que hoy se presentan como novedad en el mercado, en GRADITEL SOLAR SISTEMAS ya llevan años implementándose.



Pérgola bioclimática orientable *PRESTIGE*.



Arriba y abajo:  
pérgola bioclimática orientable *PRESTIGE*.

En VETECO 2026,  
desvelaremos lo  
que viene después.

Porque lo próximo...  
no es una  
pérgola.



No es tendencia. Es anticipación: el máximo exponente de creatividad que nace como resultado de un estudio completo del mercado y sus necesidades.

Modelos como *GRADISUN EVO* o soluciones como *GYZA THERMAL* no nacen para competir. Nacen para marcar el estándar. Y después, llega la tendencia.

En un mercado donde cada vez hay más oferta, la pregunta no es qué pérgola elegir.

La pregunta es:  
*¿Quién está realmente preparado para garantizar calidad, consistencia y respuesta cuando de verdad importa?*

La experiencia no se improvisa. Mientras otros siguen la estela, GRADITEL SOLAR marca el rumbo: lo que hoy inspiran nuestros diseños, mañana definen los mercados.

En VETECO 2026, desvelaremos lo que viene después.

Porque lo próximo... no es una pérgola. ■



**GRADITEL SOLAR SISTEMAS**

FUENLABRADA

Madrid - España

comercial@graditelsolar.com

www.graditelsistemas.com

# DIMASIMMA 1965

## Intralogística inteligente en AV ALUMITRAN

Desde hace más de dos décadas, AV ALUMITRAN mantiene una colaboración estratégica con la firma italiana DIMASIMMA, consolidando un modelo industrial en el que la intralogística no es un complemento, sino un factor estructural de competitividad.



Conjunto 2 ALBATROS con muelle SIMBA en AV ALUMITRAN.

AV ALUMITRAN apuesta por la tecnología de DIMASIMMA en su estrategia sostenida de automatización interna que reduce tiempos de tránsito, minimiza manipulaciones y acelera la entrega de perfiles al mercado.

En una fase temprana de su crecimiento, AV ALUMITRAN comprendió que la calidad del perfil extruido no era suficiente para garantizar excelencia en el servicio. La verdadera ventaja competitiva residía en gestionar flujos internos con precisión, reducir tiempos de tránsito, minimizar manipulaciones innecesarias y asegurar trazabilidad completa.

Bajo esta premisa, fue una de las primeras empresas en ESPAÑA en 2006 en invertir en un almacén automático tipo "nido de abeja" de 25 metros de altura, con

capacidad para 3.250 paquetes de aluminio, optimizando densidad de almacenamiento y tiempos de acceso.

A finales de 2019 se instaló el primer sistema logístico aéreo

ALBATROS para la manipulación automatizada de cestas de extrusión entre prensa, embalaje y acabado. El objetivo era claro: eliminar cuellos de botella, reducir manipulaciones



ALBATROS 2 y 3.



Sistema logístico aéreo ALBATROS con muelle SIMBA.

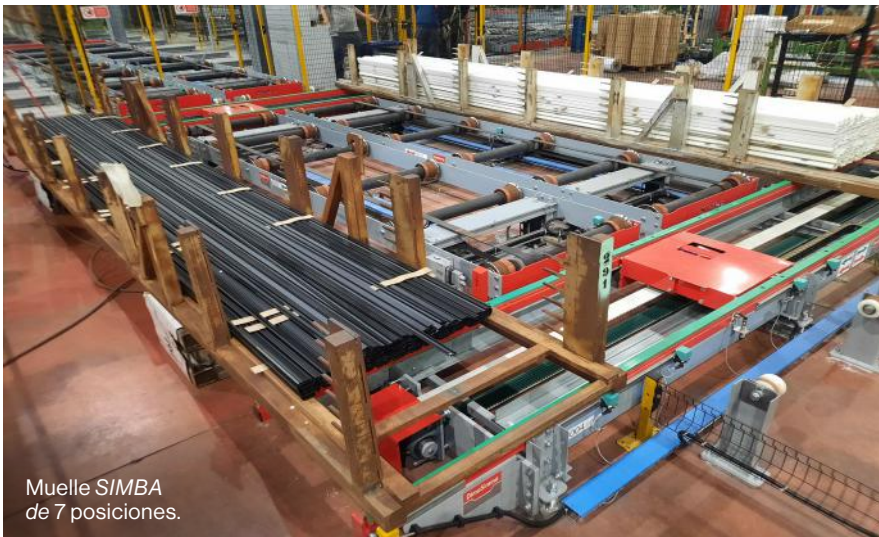

Muelle SIMBA de 7 posiciones.

intermedias y sincronizar procesos productivos.

Los resultados obtenidos llevaron a extender el modelo al resto de la planta principal, interconectando las otras tres prensas existentes con las áreas de lacado, acabado en resina, embalaje y expedición, garantizando un flujo continuo y sincronizado a lo largo de todo el proceso.

El sistema completado al comienzo de este año integra dos nuevos sistemas

aéreos ALBATROS junto con varios transportadores modulares de suelo modelo SIMBA, interconectados informáticamente para una gestión inteligente de flujos.

Los transportadores SIMBA, con rodillos motorizados y tramos de correa, representan una evolución frente a los sistemas tradicionales de cadena, aportando mayor velocidad operativa, precisión de

posicionamiento, trazabilidad digital y reducción de mantenimiento. El revestimiento en poliuretano minimiza ruido y riesgo de daños en las cestas.

Especialmente relevante es el flujo de alimentación a la zona de lacado, compuesto por siete posiciones independientes, que permiten operatividad autónoma y eliminan bloqueos secuenciales.

El resultado es una planta más eficiente, segura y preparada para responder con rapidez a las exigencias del mercado. Una estrategia iniciada hace 20 años que hoy se consolida como modelo de intralogística aplicada a la extrusión moderna. ■

**DimaSimma**

**DIMASIMMA 1965**  
www.dimasimma.com

Para España, Portugal e Iberoamérica:  
**DIMS INTRALÓGÍSTICA IBÉRICA**  
comercial@dimisa.eu

# CRISTALMAX

## 31 años transformando el vidrio con Innovación, Excelencia e Impacto Social

Desde hace 31 años, CRISTALMAX construye una trayectoria marcada por el crecimiento, la visión estratégica y el compromiso en el sector del vidrio. Más que transformar y aplicar vidrio en obra, la empresa convierte desafíos en oportunidades, combinando productos certificados de alto rendimiento, innovación tecnológica, ahora reforzada con el revolucionario **CMAX GLASSTRACE** y un profundo sentido de la responsabilidad social, materializado a través de la **FUNDACIÓN MÁXIMO SILVA**.

Fundada en 1994 por **Máximo Silva, CRISTALMAX - INDÚSTRIA DE VIDROS**, nació sobre valores sólidos: Excelencia, Valoración de las Personas, Innovación y Contribución activa a la Comunidad. Tres décadas después, se consolida como un referente en el sector, respaldado por un crecimiento constante, presencia internacional, ampliación de instalaciones y un equipo altamente especializado que evoluciona al ritmo de las exigencias del mercado.

A lo largo de su trayectoria, la empresa ha reforzado continuamente su portafolio y ha obtenido certificaciones que acreditan calidad, rigor y prestaciones. Al combinar excelencia e innovación, el verdadero diferencial de CRISTALMAX reside en su capacidad para anticiparse al futuro: integrar prácticas ESG, apostar por la mejora continua y desarrollar soluciones que responden a desafíos reales, promoviendo eficiencia energética, confort y sostenibilidad.

Entre sus productos de referencia destacan los vidrios aislantes **ISOLMAX** e **ISOLMAX PLUS**, certificados por CERTIF, CEKAL e IGCC/IGMA. Estos vidrios constituyen soluciones fiables



para proyectos residenciales, comerciales y públicos que exigen calidad y eficiencia sin compromisos.

En 2026, CRISTALMAX da un nuevo paso decisivo hacia el futuro con

el lanzamiento de **CMAX GLASSTRACE**, un sistema avanzado de trazabilidad de vidrio aislante que incorpora códigos QR exclusivos en el perfil intercalario y en cada unidad producida. Esta

innovación permite el acceso inmediato a información técnica detallada, desde el rendimiento térmico y el factor solar (g-value) hasta el aislamiento acústico, la clasificación de seguridad, certificaciones y la Declaración de Prestaciones (DOP), incluyendo además orientaciones para instalación, mantenimiento y deconstrucción.

La información se presenta de forma visual e intuitiva, mediante un sistema gráfico con vidrios de colores que traducen rápidamente los niveles de rendimiento, simplificando la lectura técnica y favoreciendo decisiones más fundamentadas. A partir de marzo de 2026, todos los vidrios aislantes de CRISTALMAX incorporarán códigos QR, reforzando la trazabilidad, facilitando futuras intervenciones y contribuyendo activamente a la economía circular.

En línea con este compromiso, la **FUNDACIÓN MÁXIMO SILVA**, liderada por **Ana Margarida Silva**, continúa impulsando la responsabilidad social de la empresa, apoyando proyectos de carácter social, educativo y ambiental. Iniciativas como la Navidad Solidaria (2025) y el apoyo a las víctimas de la tormenta Kristin (enero 2026) reflejan una cultura empresarial que sitúa a las personas en el centro de su misión.

Combinando tradición, innovación tecnológica, productos certificados y un impacto



Ana Margarida Silva, junto al fallecido Sr. Máximo Pereira da Silva en el brindis de celebración del 30 aniversario de CRISTALMAX.

En 2026, CRISTALMAX da un nuevo paso decisivo hacia el futuro con el lanzamiento de **CMAX GLASSTRACE**, un sistema avanzado de trazabilidad que integra información técnica completa directamente en cada unidad de vidrio aislante.

social significativo, CRISTALMAX se reafirma como socio estratégico y referente para fabricantes, empresas de

carpintería e instaladores: una compañía que construye el presente con responsabilidad y proyecta el futuro con confianza. ■



Fundação  
Máximo Silva

 **CRISTALmax**  
indústria de vidros - industrie du verre - glass industry

CRISTALMAX - INDÚSTRIA DE VIDROS

MURTEDE

Portugal

geral@crystalmax.pt

www.crystalmax.pt

# vidrioperfil.com

EL PORTAL DE LA CARPINTERÍA Y EL VIDRIO

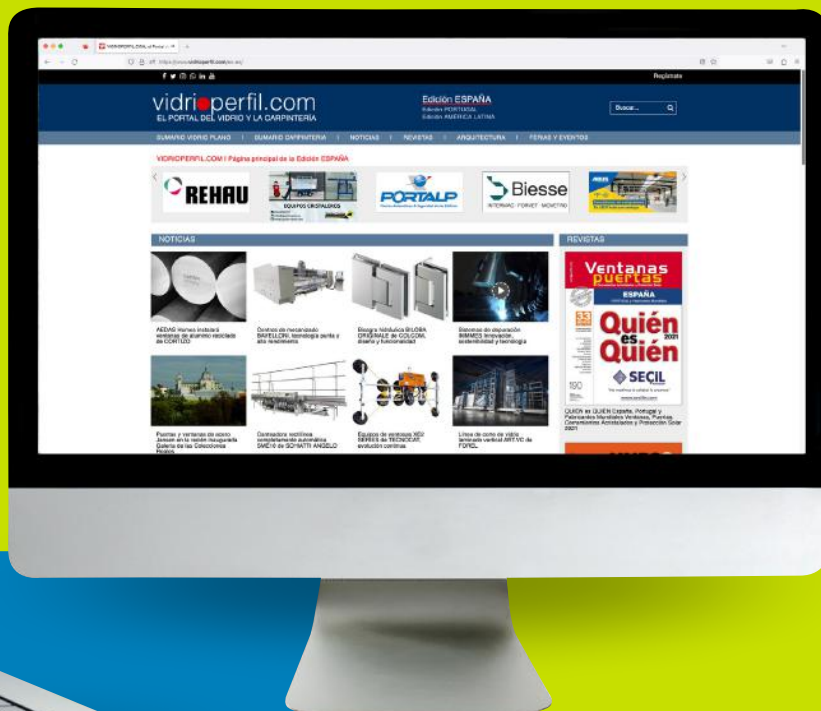

**DISEÑO  
RESPONSIVE**

adaptado a ordenadores,  
tablets, móviles...

Síguenos en:



Descúbralo en  
**www.vidrioperfil.com**

# FLEXIFORCE

## Tu socio global para puertas seccionales



Cada puerta cuenta una historia, pero detrás de una puerta de calidad, segura y fiable, hay un socio que lo hace posible. Desde 1980, FlexiForce apoya a los fabricantes de puertas en España, Portugal y más allá, ofreciendo componentes de alta calidad, kits completos de herrajes, muelles de torsión, paneles y sistemas de automatización para puertas seccionales residenciales e industriales.

### ¿POR QUÉ TRABAJAR CON FLEXIFORCE?

Porque ofrece soluciones que ayudan a que las puertas funcionen a la perfección, reduciendo el mantenimiento y ahorrando tiempo. Los muelles de torsión granallados de FlexiForce están diseñados para dar precisión y durabilidad, garantizando que las puertas se abran y cierren sin esfuerzo día tras día. Esto se traduce en menos llamadas de servicio, menos tiempo de inactividad y clientes permanentemente satisfechos.

Pero no se trata solo de muelles. Desde kits de herrajes residenciales RSC e industriales ISC hasta motores de alto rendimiento y sistemas de automatización, cada producto está diseñado para integrarse de manera perfecta. Los paneles combinan calidad con un diseño consistente, ofreciendo un acabado profesional en cada instalación. ¿El resultado? Un sistema completo y fiable que permite garantizar un negocio más competitivo.

FlexiForce está también comprometido con la rapidez de respuesta. Gracias a su red global de fábricas y almacenes, los componentes son recibidos sin demora, sin importar dónde. Esto permite mantener la continuidad de la producción, cumplir con los plazos y responder con mayor rapidez, dándole a los negocios de sus clientes una ventaja real en el mercado.

Elegir FlexiForce significa más que comprar piezas, es ganar un socio que entiende los desafíos y ayuda a los negocios de sus clientes a rendir al máximo. Ya sea renovando garajes residenciales o instalando sistemas industriales, las soluciones de FlexiForce dan la confianza para que cada puerta siempre se abra y cierre perfectamente, durante miles de ciclos.



En resumen:

- **Amplia gama de componentes:** desde kits de herrajes RSC e ISC hasta operadores y paneles.
- **Soporte local:** FlexiForce Ibérica está aquí para ayudar en lo que necesite.
- **Innovación continua:** soluciones que responden a las tendencias del mercado.

Descubra cómo FlexiForce puede simplificar su trabajo y potenciar su negocio a través del teléfono +34 604 421 295, al correo comercial@flexiforce.com, o visite la web [www.flexiforce.com](http://www.flexiforce.com) para explorar la completa gama de componentes con los que FlexiForce cuenta para puertas seccionales. ■

# flexiforce<sup>FF</sup>

# VITRUM

## Correderas *ST-EL* en el ARONA GRAN HOTEL de TENERIFE

Las mamparas correderas *ST-EL* de la firma VITRUM están presentes en todas las habitaciones del ARONA GRAN HOTEL & SPA del grupo SPRING HOTELS en TENERIFE - España.

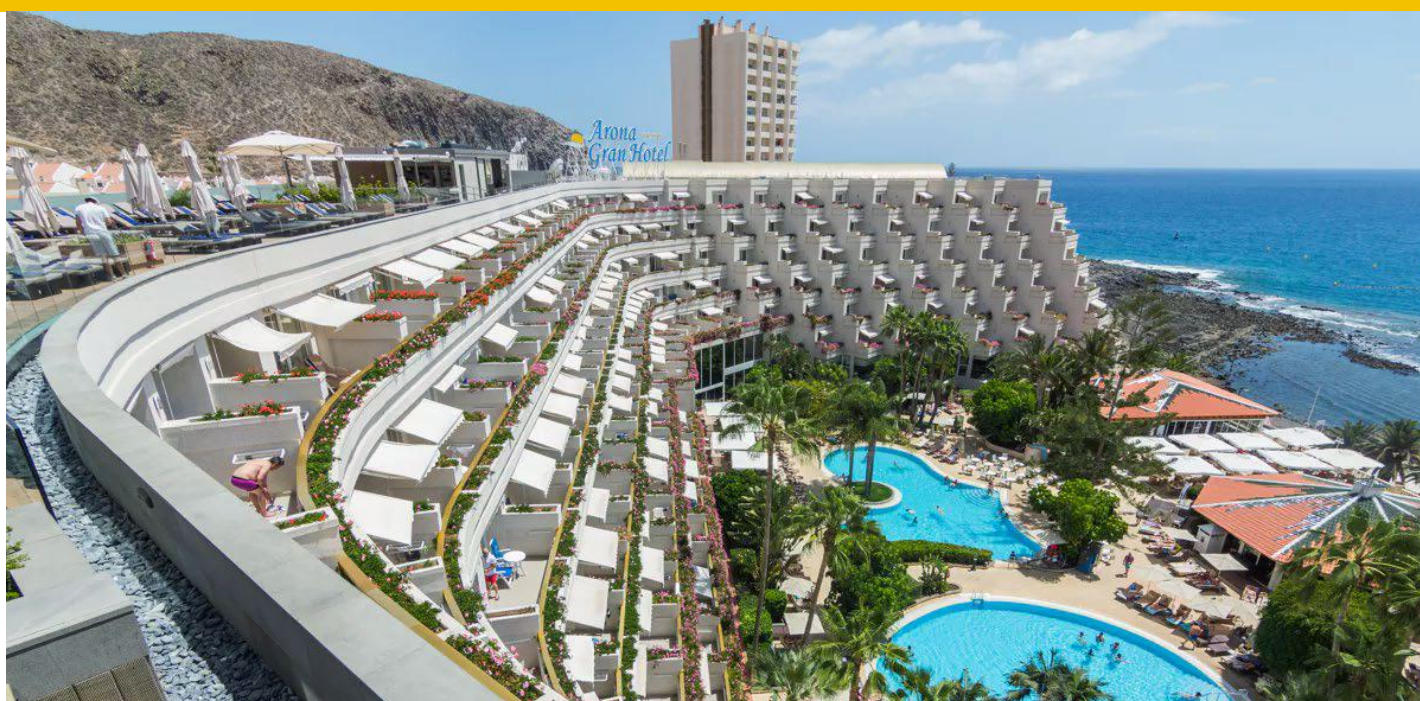

La importante cadena hotelera se dejó asesorar por **VITRUM** y confió en las prestaciones que ofrece la mampara corredera *ST-EL*, una de las novedades más potentes y versátiles del catálogo de la firma en aquel momento.

El proyecto requería de un producto funcional y estético a partes iguales, pues el alojamiento turístico situado en ARONA, provincia de Tenerife, es un hotel de lujo con más de 390 habitaciones. Para ello, la mampara *ST-EL*, diseñada por VITRUM, era la solución perfecta, ya que se adapta a las necesidades y medidas específicas de cada cuarto de baño y está disponible en varios acabados. Al tratarse de

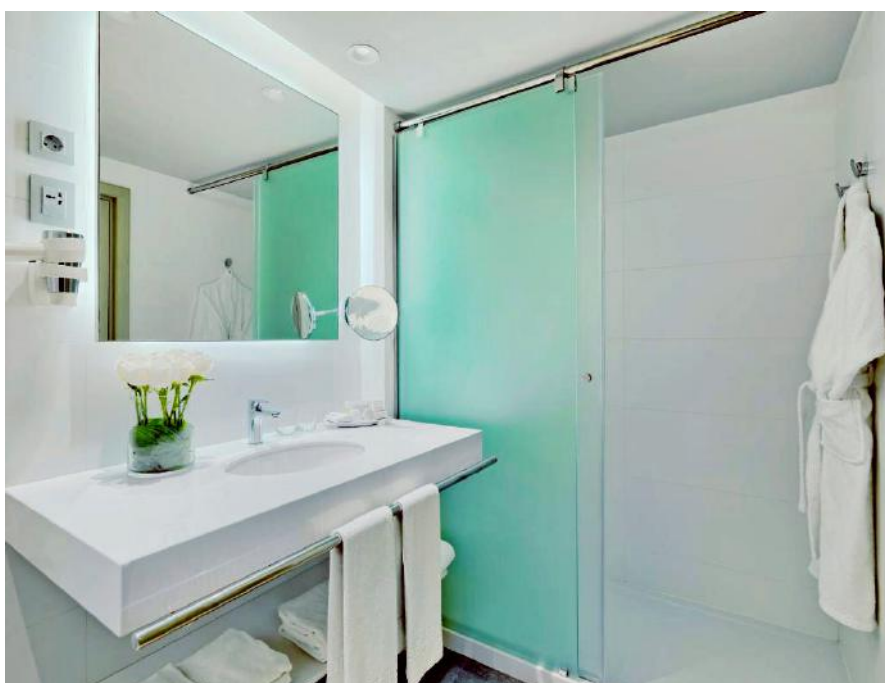



El proyecto requería un producto funcional y estético a partes iguales, en un hotel de lujo con más de 390 habitaciones.



una mampara corredera, se aprovecha mejor el espacio útil de la estancia, haciendo que los espacios parezcan más amplios y visualmente limpios.

El diseño de la mampara destaca por su equilibrio, elegancia y por evitar el contraste excesivo en las líneas. Se trata de un perfil simple pero de gran pureza en sus formas, lo que le permite alcanzar la máxima expresión con los mínimos detalles.

La mampara *ST-EL* está fabricada en acero inoxidable, lo que le confiere una solidez inigualable que, combinada con un diseño elegante, da lugar a un espacio atemporal, sofisticado y en armonía con el entorno.

Así pues, el proyecto se ha convertido en un ejemplo de la excelente integración de la mampara corredera en un proyecto hotelero de gran escala, resolviendo con éxito funcionalidad y estética en cuartos de baño. ■



**VITRUM**  
**COMPLEMENTOS DEL VIDRIO**

L'HOSPITALET DE LLOBREGAT

Barcelona - España

vitrum@vitrum.es

www.vitrum.es

# TRANSGRÚAS presenta

# la nueva generación de minigrúas TRX de JEKKO

La última edición de SMOPYC 2026, celebrada los días 15 al 18 de abril en ZARAGOZA, ha servido como escenario para la presentación de importantes novedades en el ámbito de la elevación, entre ellas una nueva propuesta que abre interesantes posibilidades para el sector del vidrio: la gama de minigrúas sobre camión TRX de JEKKO está distribuida en ESPAÑA por TRANSGRÚAS.

La nueva gama TRX de JEKKO combina la versatilidad de las minigrúas con la movilidad de un vehículo y plena compatibilidad con accesorios manipuladores mediante ventosas, dando respuesta a una necesidad creciente en trabajos de instalación de vidrio en entornos urbanos, donde el acceso, la rapidez de intervención y la precisión son factores clave.

## Compacta, accesible y eficiente

El modelo TRX32 marca el inicio de esta gama. Se trata de una minigrúa de 3,2 toneladas montada sobre un camión compacto de 3,5 toneladas, lo que permite su conducción con permiso de categoría B. Esta característica supone una ventaja significativa para empresas del sector del vidrio, al facilitar la operativa sin necesidad de personal con permisos de conducción especiales.

Su diseño compacto, con sólo 1,86 m de ancho, la convierte en una solución ideal para trabajar en cascos urbanos, calles estrechas o zonas de difícil acceso. Además, su sistema de estabilización configurable permite trabajar con estabilizadores comple-



tamente extendidos, parcialmente desplegados o incluso cerrados, optimizando el espacio disponible en cada maniobra.

A pesar de su tamaño, ofrece prestaciones destacadas: capacidad de elevación de 3,2 toneladas, alcance de hasta 13 metros y una altura máxima de trabajo de 17,5 metros. Todo ello gestionado mediante un sistema LMI (limitador de carga) completo que garantiza seguridad y optimización del rendimiento en cualquier configuración.

## TRX80: primicia mundial

Durante la feria **SMOPYC 2026** también se presentó como primicia mundial el modelo TRX80, que amplía las capacidades de esta nueva gama y refuerza el compromiso de JEKKO con soluciones cada vez más especializadas y adaptadas a las necesidades reales en obra.

Este nuevo modelo se posiciona como una alternativa de mayor capacidad dentro del concepto TRX, manteniendo la filosofía de compacidad, facilidad de uso y eficiencia operativa que caracteriza a la gama.

Minigrúa TRX80.



La línea TRX de JEKKO integra versatilidad, movilidad y compatibilidad con manipuladores por ventosas como el JVM800, facilitando instalaciones de vidrio con acceso eficiente, rápido, preciso y de gran compacidad.

### Manipulación de vidrio con ventosas JVM800

En aplicaciones de instalación de vidrio, la combinación de estas minigrúas con manipuladores específicos resulta

determinante. En este contexto, el manipulador de ventosas JVM800 se presenta como el complemento ideal. Diseñado para la manipulación segura y precisa de elementos



Manipulador de ventosas JVM800.

delicados, el JVM800 permite trabajar con cargas de hasta 800 kg. Gracias a sus ocho ventosas y a su sistema autónomo con batería integrada, el equipo ofrece movimientos suaves y controlados, fundamentales en la colocación de vidrio arquitectónico, muros cortina o paneles de revestimiento.

Su versatilidad es otro de sus puntos fuertes: puede acoplarse fácilmente a cualquier equipo con gancho, ya sean minigrúas, multicargadores o grúas hidráulicas articuladas. Además, incorpora mandos independientes por radiocontrol, lo que permite al operario posicionar la carga con total precisión desde una ubicación segura.

Con unas dimensiones máximas de 2.900 x 1.250 mm y un peso total de solo 242 kg, el JVM800 combina ligereza, maniobrabilidad y alto rendimiento, adaptándose a las exigencias de los trabajos más delicados.

### Una solución completa para el sector del vidrio

La combinación de las minigrúas sobre camión TRX de JEKKO, distribuidas en ESPAÑA por **TRANSGRÚAS**, con manipuladores de vidrio como el JVM800, ofrece una solución integral para las empresas del sector del vidrio que buscan mayor seguridad, precisión y productividad.

Con estos sistemas, el sector del vidrio dispone de herramientas que permiten abordar con garantías los retos del acristalamiento moderno, incluso en los entornos más complejos, optimizando tiempos de instalación y mejorando las condiciones de trabajo. ■

Distribuidor para ESPAÑA de JEKKO:  
**TRANSGRÚAS**  
LLIÇA DE VALL  
Barcelona - España  
info@transgruas.com  
www.transgruas.com

# KURARAY SENTRYGLAS®

## obtiene 5 premios en los **GLASS MAGAZINE AWARDS 2025**

Kuraray anuncia que varios proyectos arquitectónicos que incorporan interláminas ionoplásticas SENTRYGLAS® han sido reconocidos en los GLASS MAGAZINE AWARDS 2025, obteniendo los premios a “Proyecto del Año y Mejor Equipo de Proyecto”, además de una distinción como finalista en la categoría “Proyecto del Año”.

Los **GLASS MAGAZINE AWARDS** son un prestigioso programa organizado por la **NATIONAL GLASS ASSOCIATION (NGA)** y publicado por GLASS MAGAZINE. En la edición de este año se presentaron 78 proyectos y 39 productos. La ceremonia de entrega de premios tuvo lugar el 4 de noviembre en ORLANDO, Florida (EE.UU.), y contó con la asistencia de miembros de la división de **KURARAY ADVANCED INTERLAYER SOLUTIONS**.

### **ONE RIVER NORTH DENVER**

#### **Premio Proyecto del Año y Mejor Equipo de Proyecto.**

Un desarrollo de uso mixto con viviendas en altura redefine la arquitectura en vidrio mediante la incorporación de un “cañón vivo” esculpido en la fachada. Este vacío vertical, con terrazas y jardines abiertos, exigió una coordinación avanzada entre diseño, ingeniería y ejecución para resolver geometrías complejas, ángulos variables y retranqueos poco convencionales.

La participación temprana de consultores y fabricantes permitió ajustar soluciones en tiempo real, superando retos derivados tanto de la complejidad formal como de las condiciones del proyecto.

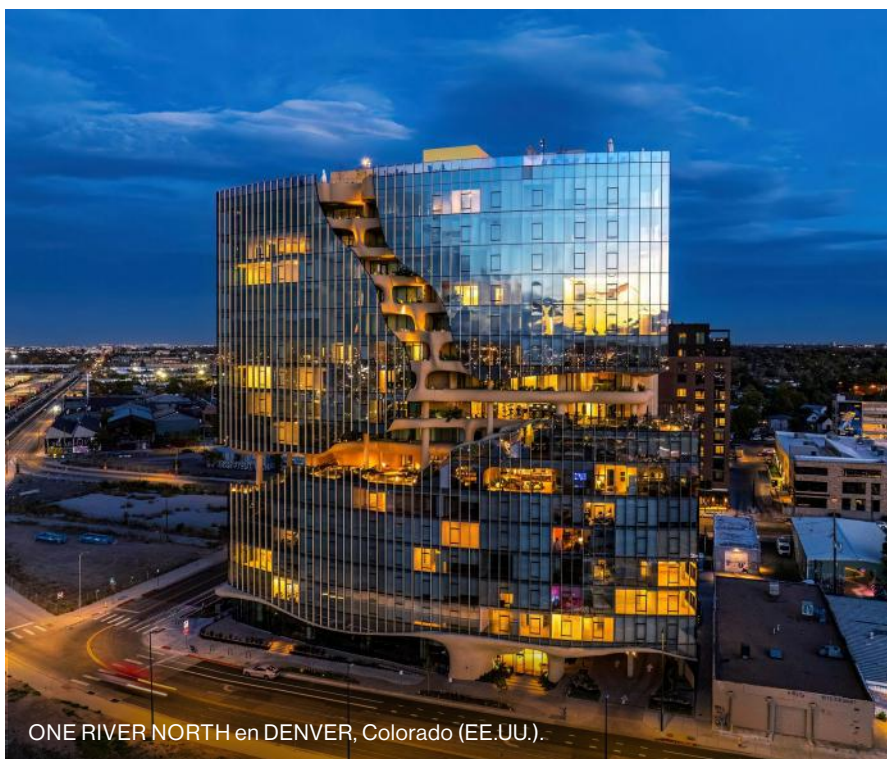

ONE RIVER NORTH en DENVER, Colorado (EE.UU.).

FOTOGRAFÍA: BAPTISTE YANG

La envolvente incorpora unidades de vidrio altamente personalizadas, concebidas para combinar rendimiento térmico, seguridad y transparencia.

En las zonas exteriores elevadas se emplearon interláminas SENTRYGLAS® de KURARAY, seleccionadas por su elevada resistencia post-rotura y claridad óptica. Fabricado por **MILLET GLASS INDUSTRY** con vidrio de **VITRO ARCHITECTURAL**

**GLASS**, el proyecto demuestra cómo los sistemas de acristalamiento pueden reforzar la expresión arquitectónica, el bienestar de los usuarios y una narrativa urbana de carácter biofílico.

### **THE HENDERSON**

#### **Finalista Proyecto del año.**

Diseñado por la firma **ZAHA HADID ARCHITECTS** y ubicado en el distrito financiero de HONG KONG, representa un hito en la ingeniería de vidrio y fachadas.



THE HENDERSON en HONG KONG, China.

El rascacielos integra vidrio laminado aislante de doble curvatura desde el podio hasta la coronación, combinando una expresión orgánica con un elevado rendimiento estructural. Fabricadas por **SEDAK**, más de 4.000 unidades de vidrio curvo incorporan interláminas **SENTRYGLAS®**, que aportan alta resistencia al impacto, estabilidad estructural y protección total frente a la radiación ultravioleta.

La geometría curva no responde solo a criterios estéticos: optimiza la distribución de cargas de viento y mejora el comportamiento del edificio en un entorno expuesto a tifones. Destaca especialmente el salón de banquetes en cubierta, un volumen íntegramente acristalado y estructural que demuestra la viabilidad de grandes espacios

transparentes a gran altura. Finalizado en 2024, el proyecto evidencia el valor de la colaboración multidisciplinar y la precisión digital aplicada a la arquitectura de alto rendimiento.

## MOYNIHAN TRAIN HALL

### Mejor Proyecto Retrospectivo.

La transformación del histórico edificio de **James A. Farley** en la **MOYNIHAN TRAIN HALL** demuestra cómo la ingeniería de fachada puede revitalizar un icono urbano. Para este proyecto de reutilización adaptativa en NUEVA YORK, el transformador **SEELE** desarrolló e instaló cinco grandes lucernarios abovedados de acero estructural y vidrio, concebidos para inundar de luz natural el nuevo vestíbulo ferroviario y aumentar la capacidad de la estación, que atiende a más de 650.000 pasajeros diarios.

La intervención preserva la estructura metálica original de 1918 y la integra con nuevas cubiertas tensadas mediante cables, conectadas a las históricas existentes. El conjunto incluye

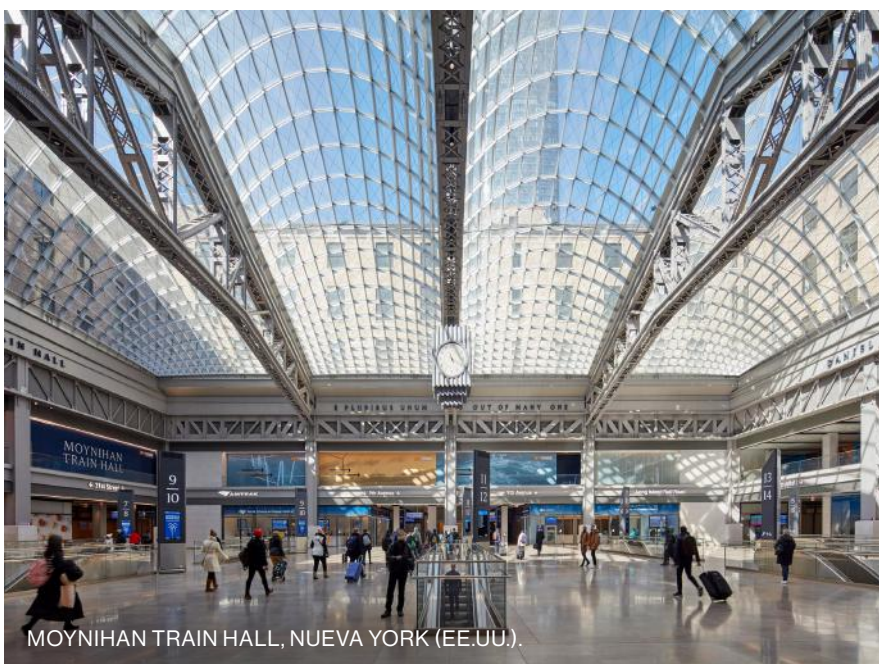

FOTOGRAFÍA: TREV W. ADAMS

MOYNIHAN TRAIN HALL, NUEVA YORK (EE.UU.).

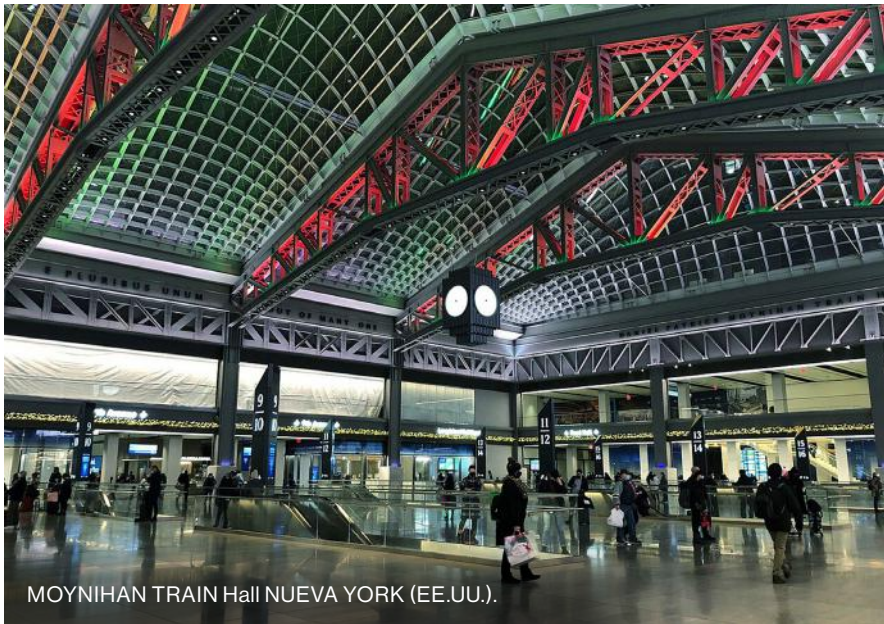

FOTOGRAFÍA: TREV W. ADAMS

MOYNIHAN TRAIN Hall NUEVA YORK (EE.UU.).

3.384 unidades de vidrio aislante con recubrimiento solar y serigrafía cerámica, montadas en marcos de aluminio, además de 670 toneladas de acero estructural. Cada elemento es único e incorpora sistemas de drenaje calefactados, garantizando funcionalidad y durabilidad incluso en condiciones invernales extremas.

## WESTFIELD HAMBURG ÜBERSEEQUARTIER

### Mejor Ingeniería.

La cubierta acristalada instalada en el **WESTFIELD HAMBURG ÜBERSEEQUARTIER** constituye un logro excepcional de la ingeniería estructural y del diseño paramétrico. Concebida como una superficie

orgánica que evoca un lago de vidrio, la estructura integra más de 9.000 nodos diseñados individualmente y una compleja red de perfiles de acero y aluminio, todos adaptados a su posición específica.

Los grandes paneles de vidrio laminado con interlámina SENTRYGLAS®, suministrada por Kuraray, aportan la resistencia estructural y la seguridad necesarias para un dosel de gran luz y mínimo apoyo. El sistema de uniones atornilladas, desarrollado para permitir movimientos controlados, garantiza flexibilidad y durabilidad frente a cargas de viento y vibraciones. La fabricación fuera de obra y el montaje de alta precisión, junto con el uso de vidrio de control solar, refuerzan el enfoque sostenible y la excelencia técnica del proyecto.

## ASTON MARTIN RESIDENCES

### Mejor Vidrio de Seguridad.

**ASTON MARTIN RESIDENCES**, un rascacielos residencial de 66 plantas situado en la desembocadura del río Miami,



WESTFIELD HAMBURG-ÜBERSEEQUARTIER en HAMBURGO, Alemania.

FOTOGRAFÍA: DARRIN ARPE / ROSCHMANN GROUP



Rascacielos ASTON MARTIN RESIDENCES, en MIAMI (EE.UU.).



FOTOGRAFÍAS: TECNOGLASS

establece un nuevo referente en acristalamientos de protección para edificios en altura. La compleja geometría curva del proyecto, con plantas únicas en cada nivel, exigió una solución de fachada totalmente a medida, desarrollada y fabricada por **TECNOGLASS**.

Para cumplir con los exigentes códigos de impacto por huracanes del sur de FLORIDA, la torre incorpora unidades de vidrio aislante laminado con interláminas *SENTRYGLAS*®, que garantizan resistencia frente a escombros proyectados y cargas extremas de viento. Este sistema mantiene la integridad de la envolvente tras la rotura, preservando la seguridad de los ocupantes.

Además de su función estructural, el acristalamiento permite amplias vistas y refuerza la estética fluida del edificio, demostrando que protección, diseño y transparencia pueden integrarse en una única solución técnica de alto nivel. ■

**KURARAY ADVANCED INTERLAYER SOLUTIONS DIVISION**

TROISDORF - Alemania

[trosifol@kuraray.com](mailto:trosifol@kuraray.com)

[www.trosifol.com](http://www.trosifol.com)

# Sistemas **KÖMMERLING** en el conjunto residencial JARDÍN DE VALDEBEBAS

El conjunto residencial JARDÍN DE VALDEBEBAS en MADRID, España, es un proyecto de 91 viviendas pensado para disfrutar de la luz, el espacio y el confort al que la empresa KÖMMERLING ha contribuido con algunos de sus más avanzados sistemas de ventanas y protección solar.



Cada vivienda del conjunto JARDÍN DE VALDEBEBAS se ha diseñado con terrazas amplias que conectan el interior con el exterior, y con una distribución que potencia la funcionalidad

y el bienestar de sus habitantes. La arquitectura combina líneas modernas y espacios abiertos, creando un ambiente cálido y acogedor donde cada detalle suma.

El proyecto incorpora zonas comunes que fomentan la vida en comunidad: piscina, gimnasio, áreas de juego y espacios de ocio que invitan a relajarse y socializar, reforzando el carácter

## KÖMMERLING Xtrem 76AD

**Sistema practicable de 76 mm para puertas y ventanas de doble junta**

KÖMMERLING Xtrem 76AD es un perfil de PVC de 76 mm de profundidad y sistema de doble junta para ventanas y puertas de primera calidad. Consigue un aislamiento perfecto optimizando su eficiencia energética con un diseño ligero de líneas rectas, con una estética muy cuidada y una construcción estandarizada gracias a su innovadora tecnología.

[Más información](#)



residencial y confortable del conjunto.

En cuanto al confort y la eficiencia, las carpinterías de altas prestaciones juegan un papel clave. Se han instalado ventanas con el sistema

**KÖMMERLING XTREM 76AD** y el cajón de persiana **ROLAPLUS**, una combinación que garantiza aislamiento térmico y acústico, reduce pérdidas energéticas y

**Suscríbese aquí**

**FICHA DE EMPRESA**

59



El conjunto residencial **JARDÍN DE VALDEBEBAS** es un proyecto de 91 viviendas en el que se han instalado ventanas con el sistema **KÖMMERLING XTREM 76AD** y el cajón de persiana **ROLAPLUS**, una combinación que garantiza aislamiento térmico y acústico.



## FICHA TÉCNICA

Proyecto:

**Conjunto residencial  
JARDÍN DE VALDEBEBAS.**

Promotora:

**AMENÁBAR.**

Constructora:

**AMENÁBAR.**

Arquitectos:

**FG Studio.**

Sistemas utilizados:

**Ventanas KÖMMERLING Xtrem  
76AD y CAJÓN ROLAPLUS.**

Miembro Red Oficial **KÖMMERLING:**

**Ricardo Fidalgo.**

contribuye a un hogar saludable y confortable durante todo el año.

Este es un proyecto que pone la atención en la arquitectura, la funcionalidad y el bienestar de quienes lo habitan.

KÖMMERLING XTREM 76AD es un sistema practicable de 76 mm para puertas y ventanas de doble junta. Utiliza un perfil de PVC de 76 mm de profundidad y sistema de doble junta para ventanas y puertas de primera calidad, con lo que consigue un aislamiento perfecto optimizando su eficiencia energética con un diseño ligero de líneas rectas, con una estética muy cuidada y una construcción estandarizada gracias a su innovadora tecnología. ■

**PROFINE IBERIA**  
**SISTEMAS KÖMMERLING**  
CAMARMA DE ESTERUELAS  
Madrid - España  
info@kommerling.es  
[www.kommerling.es](http://www.kommerling.es)



ALUNEXT

LA GENERACIÓN DE VENTANAS  
CON PIEL DE ALUMINIO Y CORAZÓN DE PVC

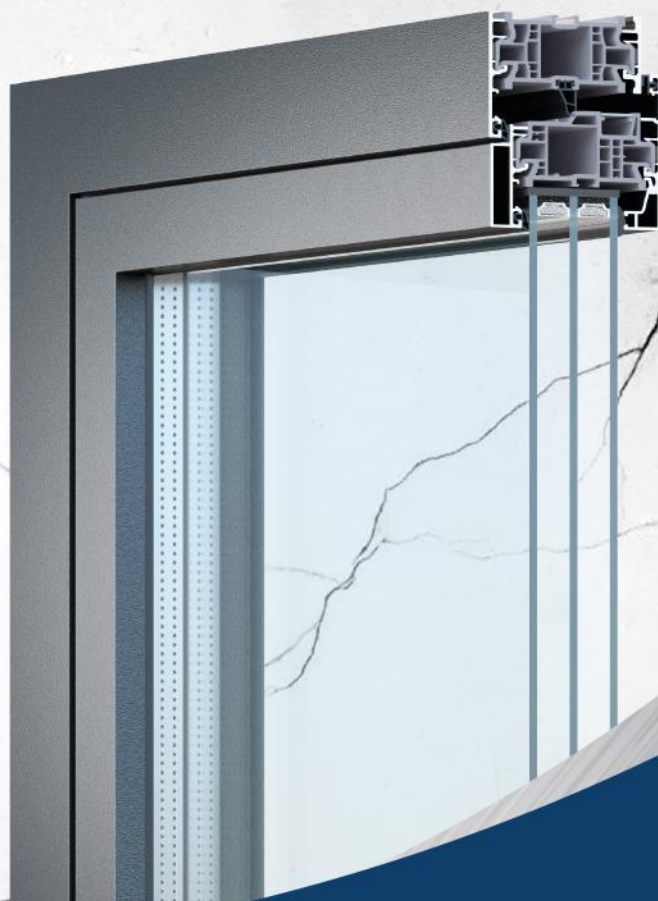

Suscríbese aquí

FICHA DE EMPRESA

# H60 HOUSE premiado en el 23º Concurso Internacional **METRA BUILDING**

El proyecto H60 HOUSE, ubicado en PALMA DE MALLORCA, España, fue distinguido en la 23ª edición del Concurso Internacional METRA BUILDING en la categoría residencial, con la incorporación de sistemas de la firma en la envolvente del edificio.



El edificio presenta una planta en "U" que integra arquitectura, luz natural y paisaje en un contexto mediterráneo.

El proyecto **H60 HOUSE** desarrollado por **OIB ARCHITECTURE** y ejecutada por **ALUMAS 2000** en la fabricación del muro cortina, incorpora soluciones de aluminio de **METRA BUILDING**, empresa con sede en ITALIA dedicada al desarrollo de sistemas para arquitectura.

El edificio se organiza en torno a una planta en forma de "U", concebida para articular la relación entre arquitectura, luz natural y paisaje en un entorno mediterráneo. Esta configuración genera un espacio interior protegido que, al mismo

tiempo, se abre hacia el exterior, donde la envolvente adquiere un papel relevante en la definición del comportamiento ambiental y espacial del conjunto.

Los sistemas empleados, entre ellos *NC-S 120 STH*, *NC 75 HES* y celosías, intervienen en la configuración de grandes superficies acristaladas que caracterizan el proyecto. Estas soluciones permiten resolver aperturas de gran dimensión, favoreciendo la continuidad visual entre interior y exterior y facilitando la entrada controlada de luz natural. La reducción

del impacto visual de los perfiles contribuye a reforzar la presencia del vidrio como elemento principal de la fachada.

El sistema corredero elevable incorporado permite resolver grandes luces con estabilidad estructural y precisión constructiva. A nivel prestacional, las soluciones aplicadas aportan aislamiento térmico y acústico, aspectos relevantes en un contexto climático con elevada radiación solar. La envolvente actúa así como elemento regulador, contribuyendo al confort interior durante todo el año.



El diseño incorpora umbrales rebajados que mejoran la accesibilidad y refuerzan la continuidad entre interior y exterior.

La línea de sistemas minimalistas de METRA BUILDING prioriza la reducción de perfiles y el aumento de superficie acristalada.

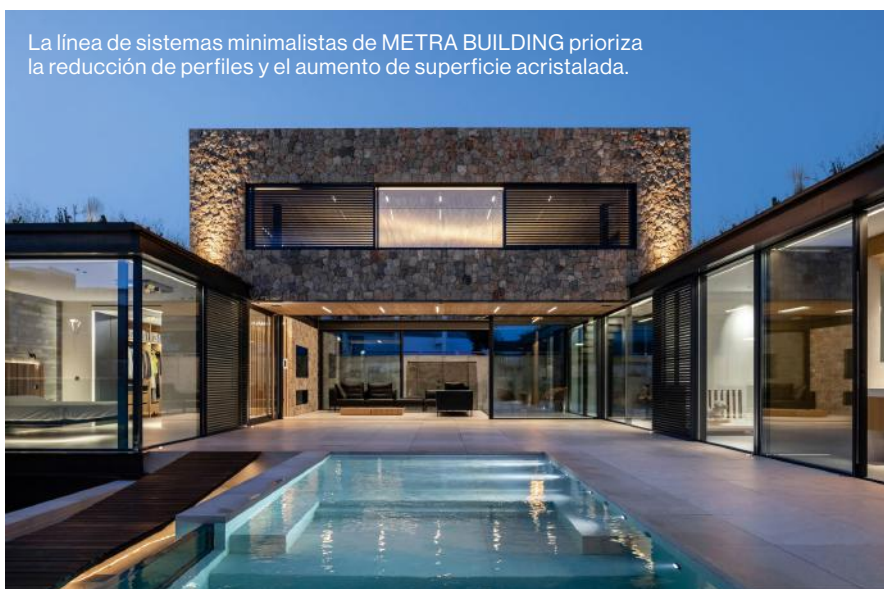

El diseño contempla además un umbral rebajado en determinadas zonas, que favorece la continuidad física entre espacios interiores y exteriores. Esta solución mejora la accesibilidad y refuerza la integración de la vivienda con su entorno inmediato.

El uso del aluminio en la envolvente responde a criterios de durabilidad

y resistencia frente a agentes atmosféricos. Se trata de un material reciclable que mantiene las prestaciones técnicas a lo largo del tiempo, sin alteraciones significativas en su comportamiento.

En el planteamiento arquitectónico de H60 HOUSE, el cerramiento no se

limita a una función de cierre, sino que se integra como un componente activo del sistema constructivo. Su papel abarca tanto la definición formal de la fachada como la gestión de las condiciones ambientales y la relación entre la vivienda y el paisaje.

La línea de sistemas minimalistas de METRA BUILDING, como *NC 65 HES SLIM*, *NC 75 HES SLIM* y *NC 75 HES LUX*, se orienta a reducir la sección vista de los perfiles y maximizar la superficie acristalada. Estas soluciones permiten trabajar la composición de fachada desde criterios de ritmo y proporción, integrando prestaciones térmicas, acústicas y de seguridad con la precisión del detalle constructivo. ■

**METRA BUILDING**  
 RODENGO SAIANO  
 Brescia - Italia  
 marketing@metrabuilding.com  
 www.metrabuilding.com

# Proyectos ganadores del **Premio MÛCHTEK ARQUITECTURA**

**MÛCHTEK anuncia los proyectos ganadores de la categoría COMERCIAL / INSTITUCIONAL en la segunda edición del Premio MÛCHTEK ARQUITECTURA 2025/2026, un certamen que nació para visibilizar cómo la luz natural redefine y potencia nuevas formas de habitar y recorrer la arquitectura contemporánea.**

**MÛCHTEK** ha dado a conocer los proyectos ganadores de la categoría COMERCIAL - INSTITUCIONAL, en la que el diseño de los cerramientos adquiere una importancia fundamental. En los edificios corporativos, es esencial garantizar una adecuada iluminación, ventilación y la integración de vistas atractivas que enriquezcan el entorno laboral diario. Por otro lado, en los espacios comerciales, las transparencias, el juego de luces y las transiciones son elementos vitales para concebir ambientes lúdicos que estimulen la imaginación.

En esta edición, el prestigioso jurado integrado por las arquitectas **Valeria del Puerto** del estudio **DEL PUERTO SARDIN**, **Claudia Faena** del estudio **FAENA**, **Angie Dub** del estudio **DUB GANEM**, el arquitecto **Juan Micieli** de **MCL ESTUDIO**, las arquitectas **Victoria Baeza**, líder del proyecto del **Premio MÛCHTEK ARQUITECTURA** y **Adriana López** de MÛCHTEK, asesora técnica del certamen; evaluó más de 30 proyectos presentados desde URUGUAY, BRASIL, PANAMÁ y ARGENTINA que buscan elevar la experiencia espacial a través de la luz, entendida como material, lenguaje y valor de eficiencia energética.

## **Ganadores de la categoría COMERCIAL - INSTITUCIONAL**

### **PRIMER PREMIO**

**ANMA WASI REFUGIOS**  
JUJUY, Argentina.

Estudio: **ADRIÁN STACCHIOLA**.  
Taller elaborador: **VEXAR**.

Un proyecto inspirado en el paisaje y la cultura de PURMAMARCA, en JUJUY, se integra con su entorno natural mediante el uso de materiales y técnicas

ANMA WASI REFUGIOS en JUJUY, Argentina.





VIÑAS DON MARTÍN en MENDOZA, Argentina.

locales como el tapial y la piedra vista. La arquitectura combina elementos tradicionales con recursos contemporáneos como estructuras de hormigón armado donde se destacan las carpinterías de PVC MÛCHTEK en color golden oak especialmente elegidas por su diseño, tecnología y eficiencia.

El proyecto fue reconocido por su capacidad para integrar luz natural y el entorno, como eje organizador del espacio comercial, generando atmósferas cálidas, eficientes y funcionales. La obra demuestra cómo la combinación entre ventanas y un concepto claro de iluminación natural pueden transformar la experiencia del usuario.

#### PRIMERA MENCIÓN

**VIÑAS DON MARTÍN**  
MENDOZA, Argentina.

Estudio: **B16 ARQUITECTURA.**

Taller elaborador: **KAISER.**

El proyecto ubicado en MENDOZA, integra oficinas, restaurante, café y bodega artesanal, buscando convertirse en un referente urbano y turístico de la zona.

Con una arquitectura abierta y patios centrales que fomentan el recorrido y la interacción, el diseño combina volúmenes claros y materiales contrastantes para destacar en la trama urbana. El edificio es bioclimáticamente eficiente, con ventanales en fachadas orientados al norte, paneles solares y carpinterías de PVC MÛCHTEK en gris grafito que se integran naturalmente con el diseño requerido.

El proyecto fue reconocido por su resolución técnica y sensibilidad lumínica, donde incorpora aberturas estratégicas que maximizan la lumi-

nosidad sin perder control térmico, definiendo un lenguaje arquitectónico minimalista, sobrio y contemporáneo.

#### SEGUNDA MENCIÓN

**MOON BOX**

BARILOCHE - Río Negro (Argentina).

Estudio:

**GMF ARQUITECTOS + IDERO.**

Taller elaborador: **AUKOT.**

Este Hotel Modular Boutique, ubicado en la base del Cerro Cathedral, BARILOCHE - Río Negro; es un proyecto diseñado con un sistema de módulos metálicos prefabricados, integrados al entorno natural de la montaña. Ofrece servicios y amenities exclusivos, donde las carpinterías de PVC MÛCHTEK fueron especialmente elegidas por su eficiencia, diseño y resistencia en línea con los requerimientos del sistema



MOON BOX  
en BARILOCHE, Argentina.

constructivo y exigencias propias del clima de montaña.

El proyecto fue valorado por el uso inteligente de la luz natural en un desarrollo comercial complejo, debido a las dificultades del terreno y adversidades climáticas de la montaña; logrando vincular interior y exterior a través de ventanas que potencian vistas y confort, brindando la máxima eficiencia y aislación térmica requerida por este sistema constructivo contemporáneo.

### Diseño, confort, eficiencia y sostenibilidad

El Premio MÜCHTEK ARQUITECTURA reafirma la visión de la empresa: promover obras donde la luz natural sea protagonista, no sólo como recurso estético, sino como eje de diseño, confort, eficiencia y sostenibilidad; y convoca a arquitectos, estudios, desarrolladores y talleres elaboradores certificados que componen su red a presentar sus proyectos donde los sistemas de MÜCHTEK aportan luz natural, integrándose con el diseño y el entorno de manera armónica y funcional.

En esta segunda edición del certamen, la presentación y premiación de las obras se lleva a cabo en tres etapas, una por categoría, para que cada una tenga su distinción y relevancia, dividiendo de esta manera a su vez la entrega de Premios en tres estadios diferentes. La primera finalizó con la arquitectura COMERCIAL - INSTITUCIONAL; la segunda continúa con la categoría arquitectura RESIDENCIAL MULTIFAMILIAR que cierra la inscripción de proyectos el 16 de mayo de 2026 y por último; la tercera etapa finaliza con la

categoría arquitectura RESIDENCIAL UNIFAMILIAR que cierra la inscripción el 5 de junio del año próximo.

Los ganadores del PRIMER PREMIO en las tres categorías viajarán a ESPAÑA junto al equipo MÜCHTEK para participar en **VETECO** dentro de la **SEMANA INTERNACIONAL DE LA CONSTRUCCIÓN 2026**, una de las exposiciones más relevantes de la industria que se celebrará en MADRID, donde se presentan todas las tendencias en arquitectura y construcción del mundo.

Como empresa de referencia en AMÉRICA LATINA, MÜCHTEK continúa impulsando la conversación sobre eficiencia, innovación y soluciones arquitectónicas de vanguardia, acompañando a estudios, profesionales y desarrolladores en obras donde la luz define espacios más humanos y responsables. ■

**MÜCHTEK**

CABA

Argentina

perfiles@muchtek.com

[www.muchtek.com](http://www.muchtek.com)

# Soluciones **PERSAX** para Edificios de Consumo Casi Nulo

El estándar de Edificios de Consumo Casi Nulo (ECCN) y las exigencias actuales en rehabilitación energética plantean un reto constante al sector de la ventana y la envolvente. Hoy en día, la eficiencia no depende de un único componente, sino de un conjunto de soluciones que garanticen hermeticidad, aislamiento, control solar y confort interior, un reto al que PERSAX responde con soluciones técnicamente avanzadas.

Para los fabricantes e instaladores, esto implica trabajar con productos que aporten prestaciones reales y contrastadas, que aseguren la coherencia de todo el sistema y que, además, resulten sencillos de instalar y mantener. En este contexto, **PERSAX** ha desarrollado un catálogo de soluciones pensadas para responder a los desafíos del presente y del futuro de la edificación eficiente.

Entre ellas destacan tres productos que, combinados, ofrecen un enfoque integral a los proyectos de obra nueva y de rehabilitación: el cajón *CUBE PASSIVE 2.0*, la lama *TERMICUR 50* y el toldo *HELIA SCREEN ZIP*.

## Cajón *CUBE PASSIVE 2.0*: hermeticidad y aislamiento en la ventana

Uno de los puntos más críticos de la envolvente es la unión entre ventana y muro. Una carpintería de altas prestaciones puede ver comprometida su efectividad si el cajón de persiana no está a la misma altura en términos de aislamiento y hermeticidad. Por ello, el cajón *CUBE PASSIVE 2.0* ha sido diseñado para responder a este desafío con un rendimiento sobresaliente.

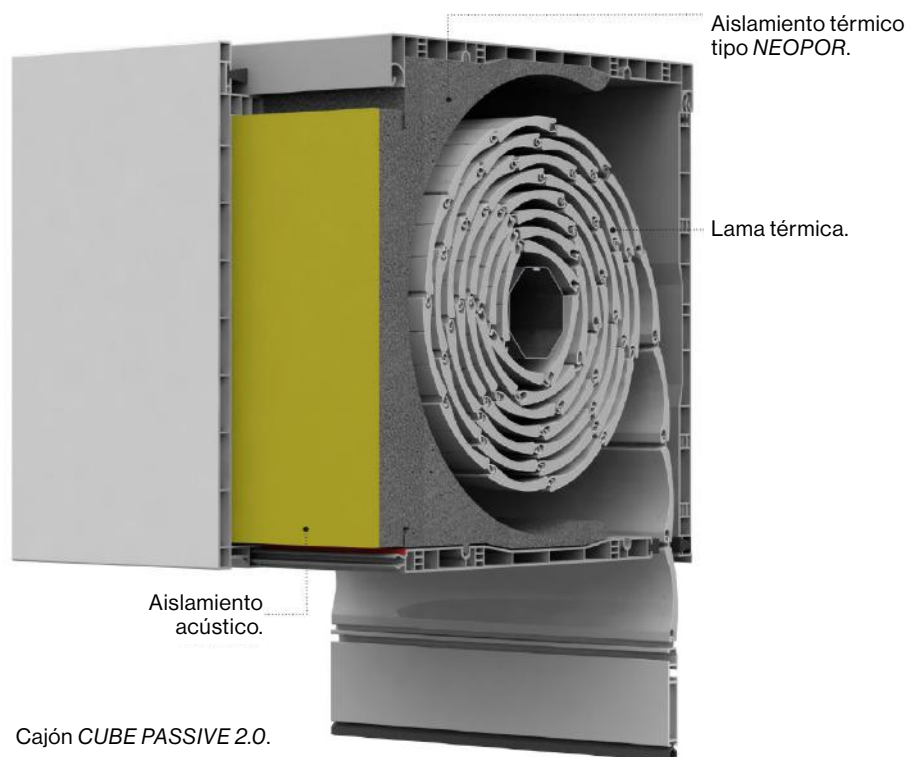

Prestaciones destacadas:

- Aislamiento térmico: con un valor U de 0,58 (W/m<sup>2</sup>K) para el tamaño 225, contribuye a reducir las pérdidas de calor en invierno y a minimizar la ganancia térmica en verano.
- Permeabilidad total: ha obtenido la máxima clasificación (Clase 4) en permeabilidad al aire, además de superar con nota las pruebas de estanqueidad

al agua (E3000) y resistencia al viento (3000 Pa). Estos resultados garantizan un cajón robusto y duradero incluso en condiciones extremas.

- Hermeticidad diferencial: incorpora de forma exclusiva unas almohadillas expansivas interiores de **ISO CHEMIE**, que refuerzan uno de los puntos más sensibles: la junta vertical del perfil frontal. Esta solución, patentada por PERSAX, reduce



significativamente el riesgo de infiltraciones no deseadas.

- Rendimiento energético optimizado: gracias al diseño del cajón, que minimiza los puentes térmicos, se logra una mayor continuidad del aislamiento. El cajón *CUBE PASSIVE 2.0* mantiene una temperatura superficial interior más cálida, lo que se traduce en confort y ahorro energético.

*CUBE PASSIVE 2.0* supone una tranquilidad añadida: el conjunto ventana + cajón mantiene la coherencia de prestaciones exigida por los proyectos ECCN (Edificios de Consumo Casi Nulo), evitando “eslabones débiles” en la envolvente. Para el instalador, además, es un producto diseñado para facilitar la colocación, reducir incidencias y garantizar un resultado a la altura de la carpintería más exigente.

### **Lama *TERMICUR 50*: protección térmica inteligente**

Las persianas han evolucionado, de ser un elemento auxiliar a convertirse en una parte activa de la envolvente energética. La *lama TERMICUR 50* es un buen ejemplo de cómo la innovación aplicada a un producto tradicional puede marcar la diferencia en términos de eficiencia y durabilidad.

Prestaciones destacadas:

- Espesor superior: con 0,27 mm + pintura, supera los estándares habituales del mercado (0,20–0,23 mm), ofreciendo una resistencia y durabilidad excepcionales.
- Versatilidad total: es compatible con todas las guías existentes, lo que facilita enormemente la instalación en obra nueva o en rehabilitación. Su adaptabilidad tanto a cajones de obra como a compactos la convierte en una opción práctica para los profesionales.
- Respuesta a nuevas tendencias: diseñada para dar solución a la creciente demanda de ventanas de mayor tamaño,

## Características destacadas del toldo *HELIA SCREEN ZIP*

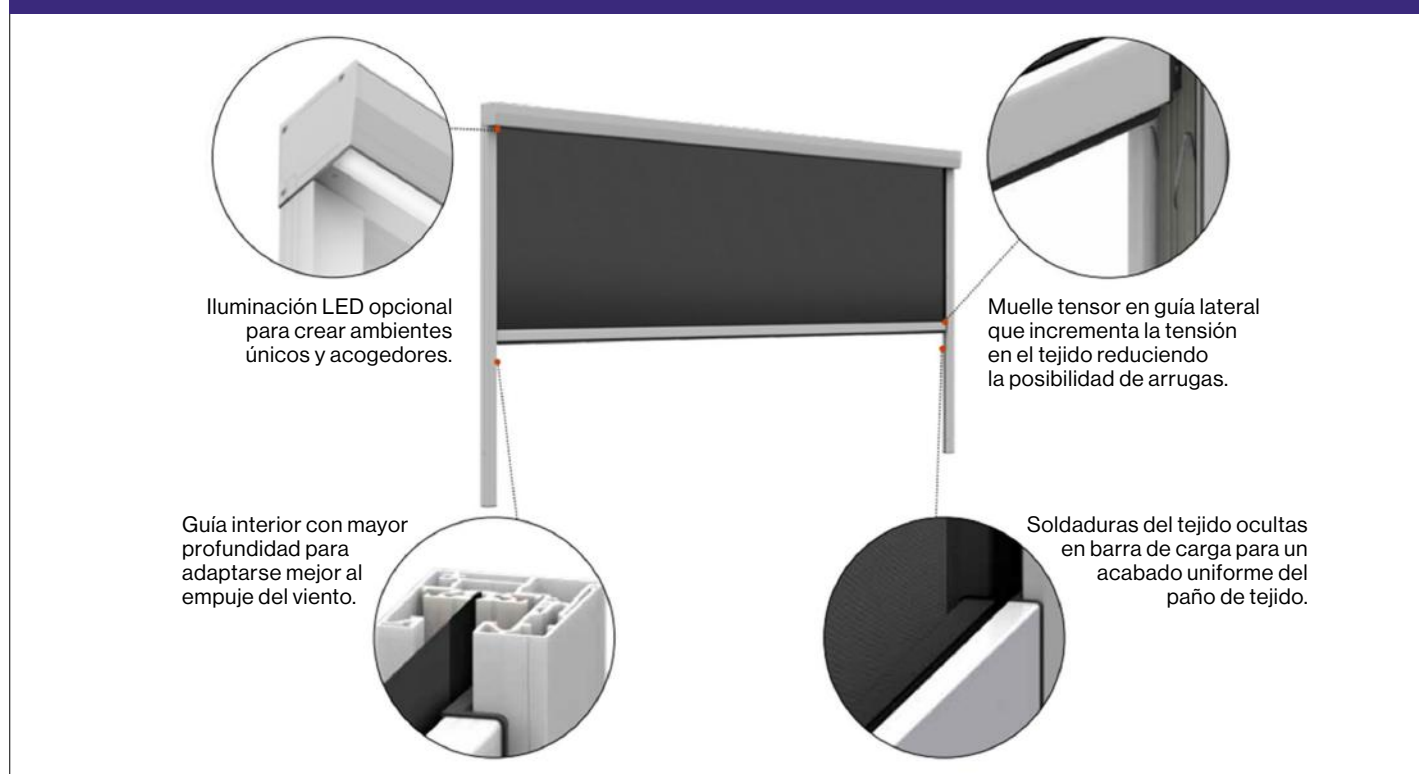

esta lama permite anchuras superiores, sin comprometer ni la estabilidad ni el rendimiento.

- Confort acústico: su diseño también aporta un plus de aislamiento frente al ruido, cada vez más valorado en entornos urbanos.

Para instaladores y fabricantes, la lama *TERMICUR 50* significa instalación sencilla, compatibilidad universal y fiabilidad a largo plazo. En rehabilitación, sustituir lamas antiguas por este modelo es una intervención rápida con impacto inmediato en el confort térmico y acústico del usuario final.

### **HELIA SCREEN ZIP: control solar, confort y diseño**

El tercer pilar de esta propuesta es el *HELIA SCREEN ZIP*, un sistema de toldo vertical que complementa a la ventana y a la persiana con una solución avanzada de control solar. Especialmente útil en edificios con grandes superficies acristaladas, este producto reduce la carga térmica interior y mejora el confort visual.

Prestaciones destacadas:

- Protección solar eficiente: bloquea hasta el 95% de la radiación solar, en combinación con el acristalamiento adecuado, reduciendo así la demanda de climatización en verano.

- Privacidad sin renunciar a la luz natural: el tejido técnico permite mantener la visibilidad hacia el exterior sin comprometer la intimidad interior.

- Estabilidad frente al viento: gracias a su guiado ZIP y a los muelles tensores internos, mantiene la lona tensa y sin vibraciones, incluso en condiciones de viento fuerte.

- Diseño minimalista: su estética cuidada permite integrarlo en distintos estilos arquitectónicos, tanto en obra nueva como en rehabilitación.

Para el instalador, el toldo *HELIA SCREEN ZIP* es un producto de fácil instalación y bajo mantenimiento, lo que lo convierte en una opción atractiva para proyectos residenciales y terciarios. Para el fabricante de ventanas, supone un argumento comercial sólido: vender no solo

una carpintería, sino un sistema completo de gestión solar y confort.

### **Soluciones que suman valor**

La construcción eficiente no depende de un único detalle, sino de la suma de muchos. Productos como el cajón *CUBE PASSIVE 2.0*, la lama *TERMICUR 50* y el toldo vertical *HELIA SCREEN ZIP* demuestran que es posible ofrecer al mercado soluciones que combinan eficiencia energética, confort, durabilidad y facilidad de instalación.

Para los fabricantes, son la garantía de que el sistema completo cumple con las exigencias normativas y con las expectativas del cliente. Para los instaladores, representan productos diseñados para facilitar el trabajo, aportando además un valor añadido al cliente final. ■

**PERSAX - PERSIANAS PERSAX**  
VILLENNA  
Alicante  
España  
marketing@persax.es  
www.persax.es

# ARCHITECT @WORK

6 & 7 MAYO 2026  
IFEMA MADRID

Belgium The Netherlands Luxembourg France United Kingdom Germany Switzerland Austria Italy Spain Portugal Poland Czech Republic

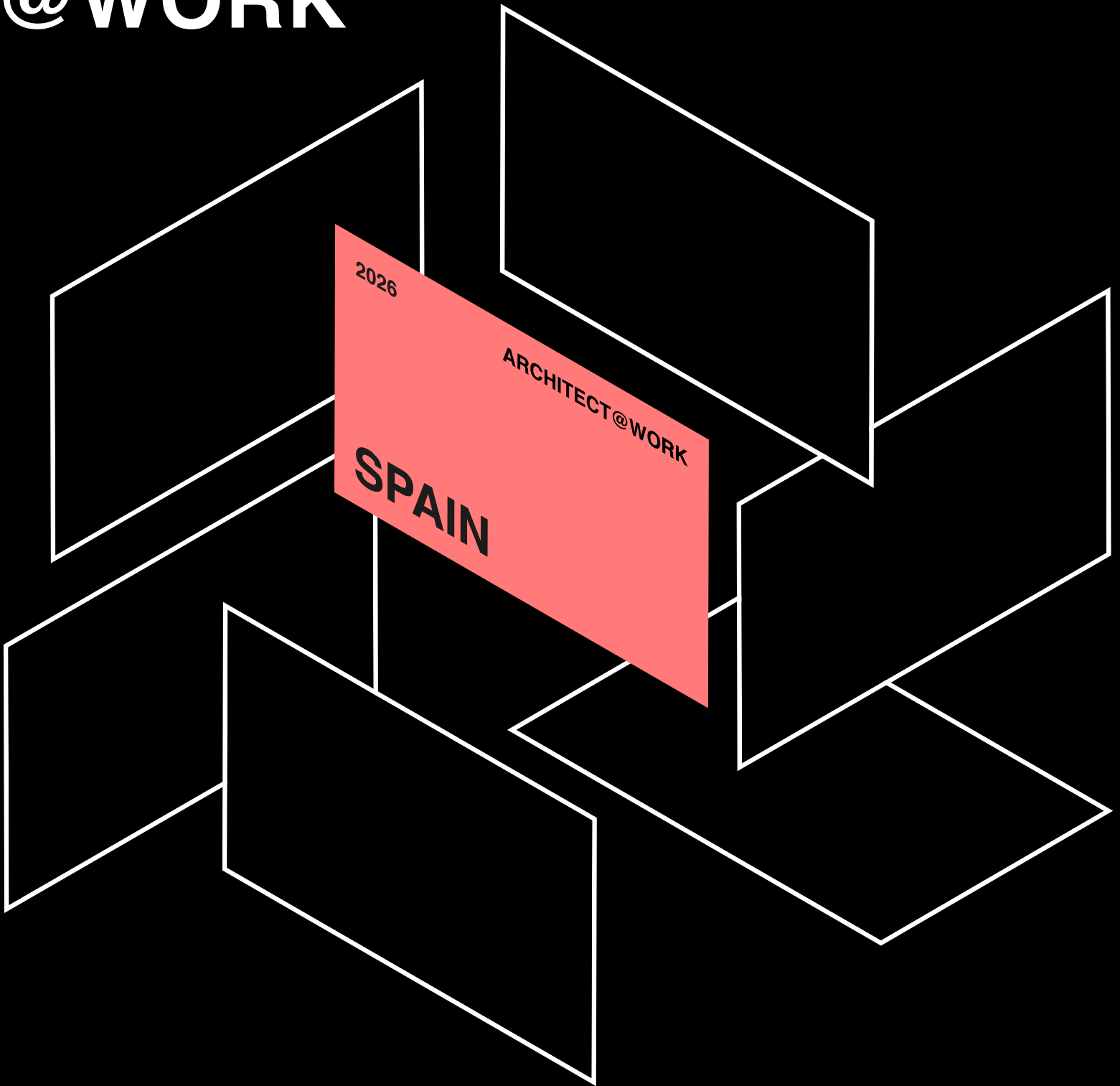

## ARCHITECT MEETS INNOVATIONS

Tema: descarbonizando la arquitectura

En cooperación con

**COAM** | COLEGIO  
OFICIAL  
ARQUITECTOS  
DE MADRID

**D** | COLEGIO OFICIAL  
DE DECORADORES  
Y DISEÑADORES DE  
INTERIOR DE MADRID

DESIGN & PLAN by **C<sup>4</sup>** © CREATIVE4

[ARCHITECTATWORK.ES](https://www.architectatwork.es)

[Ir al Sumario](#)

[Ir al Índice de Anunciantes](#)

# Todo listo en MADRID

## para **ARCHITECT@WORK**

Los días 6 y 7 de mayo de 2026 se celebra en IFEMA Madrid, A@W (ARCHITECT@WORK MADRID), un encuentro de referencia para arquitectos, interioristas y prescriptores, orientado a la innovación de producto y al networking profesional cualificado.

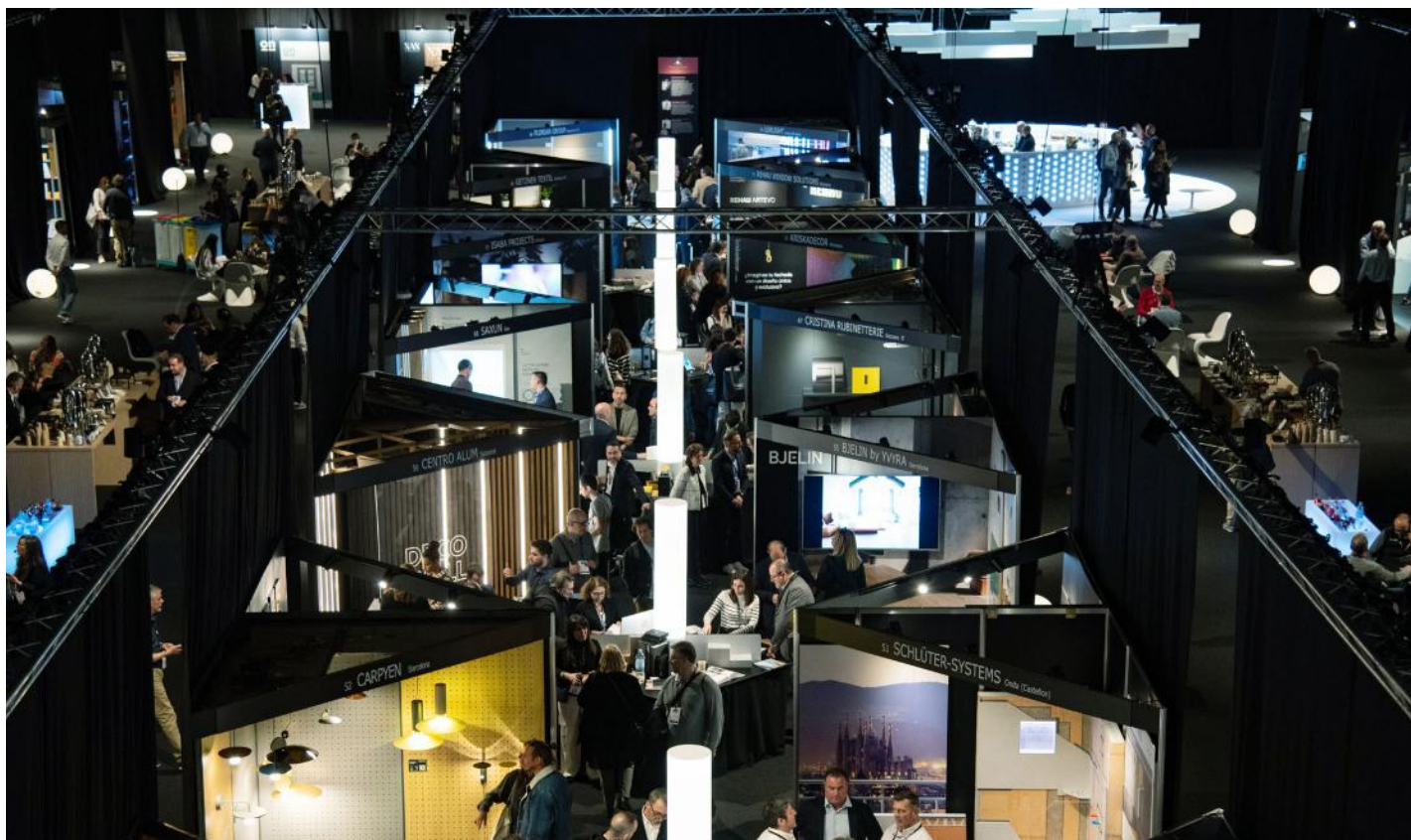

El tema central de esta edición es "Descarbonizando la Arquitectura", un enfoque que busca inspirar soluciones sostenibles y responsables en cada proyecto.

Durante el evento se celebrarán las siguientes actividades:

- **A@W ACADEMY**: conferencias de alto nivel con expertos que analizan tendencias actuales y aportan conocimiento práctico aplicable al sector.
- Exposiciones innovadoras: tendrán lugar, entre otras, una exposición de materiales (*MaterialDriven*), una

exposición de proyectos (*world-architects.com*), una exposición organizada por el COAM y arte en vivo de **Raffaele Salvoldi**.

- **Networking profesional**: un entorno único para intercambiar ideas, generar contactos y establecer colaboraciones con otros profesionales del sector.

**A@W (ARCHITECT@WORK MADRID)** no es solo un evento: es una experiencia que combina inspiración, conocimiento y oportunidades de negocio y un espacio para descubrir nuevas soluciones,

ampliar tu red profesional y mantenerte a la vanguardia de las tendencias que transforman la arquitectura y el diseño.

En el área de exposición podremos encontrar empresas del sector del cerramiento como: **BERTOLOTTO, CELO, DECEUNINCK, FRITSJURGENS, GEALAN, JANSEN, JNF, KRONA, LAMILUX, MINIMAL WINDOWS, PERSYCOM, RENSON, SOLARCHECK, SOLARLUX o WAREMA.** ■

[ARCHITECTATWORK.COM/ES](https://www.architectatwork.com/es)

# Breve historia del uso del vidrio en la arquitectura

Con ocasión del CONGRESO MUNDIAL DE ARQUITECTOS de la UIA 2026 BARCELONA, repasamos algunos hitos sobre la importancia del vidrio en la historia de la arquitectura.

Luca Montemaggi

Arquitecto - General manager de ALU SYSTEM - Doctorando en Teoría y Estética de la Arquitectura

## Orígenes

Según la entrada «vidrio» en "A Dictionary of Architecture" (Pevsner, Fleming y Honour, 1966), su uso arquitectónico se remonta a la época romana para la fabricación de vidrieras (siglo I d. C.), una tradición que ha perdurado durante siglos, especialmente en edificios religiosos. Gracias a la pericia de los artesanos -denominados VITRIARIUM en latín o VERRIER en francés-, las catedrales europeas evidencian cómo el diálogo entre la luz y la estructura desempeña una función trascendental. Este elemento no solo es funcional para la protección atmosférica, sino fundamental en la percepción

espacial -en su contraste entre estructuras y huecos- y la ornamentación.

Fue necesario esperar hasta el siglo XVII para observar una difusión progresiva del vidrio en el ámbito residencial. No obstante, las dificultades para lograr la transparencia, las dimensiones limitadas y los altos costes restringieron su uso hasta la llegada de la máquina de vapor y la industrialización, las cuales impulsaron la evolución. A principios del siglo XIX, la producción de hojas de vidrio de hasta 2,50 x 1,70 metros permitió la introducción del material en la realización de grandes lucernarios de hierro y vidrio en edificios de uso

colectivo y comercial. En 1829, **Percier** y **Fontaine** cubren con vidrio y hierro la GALERIE D'ORLÉANS del PALAIS ROYAL, prototipo de las galerías públicas, como observa **Leonardo Benevolo** en su "Storia dell'Architettura Moderna" (1960).

## El cambio de paradigma: el CRYSTAL PALACE y el progreso tecnológico

El uso del vidrio en la arquitectura está intrínsecamente ligado a la historia de la arquitectura moderna a partir de la segunda mitad del 1800. La historiografía arquitectóni-

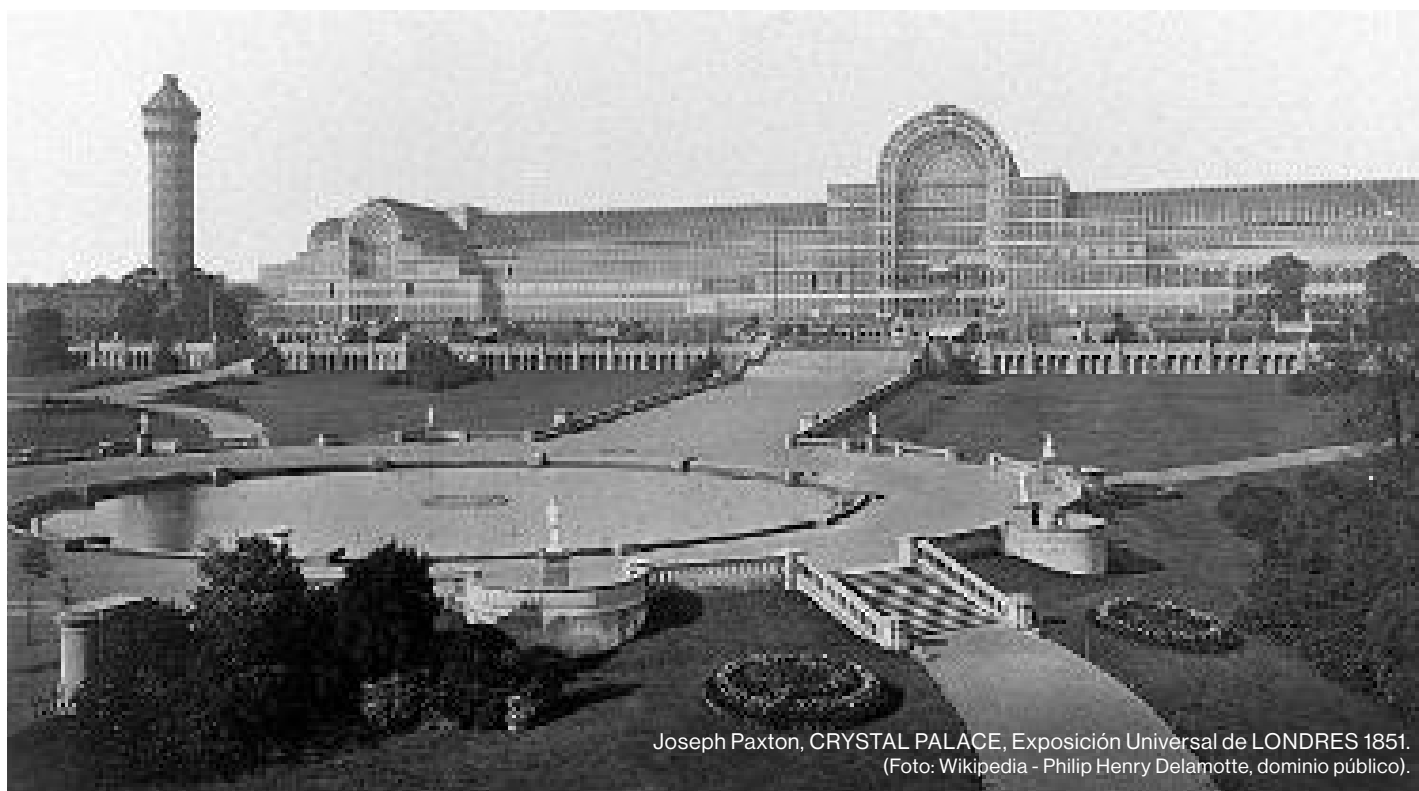

Joseph Paxton, CRYSTAL PALACE, Exposición Universal de LONDRES 1851. (Foto: Wikipedia - Philip Henry Delamotte, dominio público).

ca coincide en que es a partir del CRYSTAL PALACE de la EXPOSICIÓN UNIVERSAL DE LONDRES 1851 (**Joseph Paxton**, 1806-1865) cuando el vidrio cambió radicalmente las relaciones compositivas de la arquitectura, junto con el incesante desarrollo tecnológico impulsado por la industria manufacturera no solo del vidrio, sino también de los metales (hierro fundido, aceros y otras aleaciones de fundición) y el hormigón armado. En LONDRES, Joseph Paxton usó hierro fundido y forjado con vidrios en un edificio que será un referente en los proyectos de diversas tipologías arquitectónicas, como los palacios feriales, estaciones de tren, grandes almacenes e invernaderos: nuevas tipologías arquitectónicas y nuevos materiales para cubrir espacios comunitarios.

En estos años se producen dos innovaciones tecnológicas importantes. En 1856, **Henry Bessemer** patentó su convertidor, permitiendo la producción de acero a gran escala y bajo costo, y ampliando las posibilidades constructivas del nuevo material mejorado y apto para nuevos retos constructivos. La invención llevó al desarrollo del hormigón armado y de las estructuras metálicas, con un impacto tan importante en la historia de la arquitectura como lo tuvo el "OPUS CAEMENTICIUM" en la época romana.

Alrededor de 1874 en FRANCIA, en ALEMANIA (SIEMENS, 1875) y en ESTADOS UNIDOS (**George E. Rogers**, 1876) se conceden las primeras patentes para templar el vidrio, inicialmente para objetos domésticos. El proceso se basa en llevar el vidrio cerca de la temperatura de ablandamiento (620-680 grados) y enfriarlo en un líquido relativamente frío, creando unas tensiones superficiales que aumentan la resistencia del vidrio entre 4 y 5 veces. En caso de rotura, el vidrio se



fragmenta en pequeñas piezas mucho menos peligrosas que los grandes fragmentos cortantes de los vidrios no templados.

### Primeros rascacielos y modernismo

En ESTADOS UNIDOS, a finales del siglo XIX, bajo la presión del alto coste de los solares y la especulación edilicia, la Escuela de Chicago propuso una visión revolucionaria en los primeros rascacielos. Al liberar el espacio de las convenciones residenciales tradicionales, la ventana se volvió decisiva para dotar de ligereza y luminosidad a las fachadas.

En EUROPA, con las vanguardias modernistas de finales del siglo XIX y principios del XX, se recupera la antigua tradición de las vidrieras decoradas y se amplía su uso en los lucernarios, gracias a la alta calidad de los artesanos. **Domènech i Montaner** en el PALAU DE LA MÚSICA CATALANA (1905) y las experiencias recíprocas en la arquitectura europea (el art nouveau o el Jugendstil) atestiguan la importancia que asumieron el vidrio y la ventana en el proyecto arquitectónico. Entretanto **Antoni Gaudí**, como gran genio innovador, en LA PEDRERA, CASA MILÀ (1912) experimenta el uso del acero como elemento estructural y el vidrio en combinación con el hierro en los balcones.



Lluís Domènech i Montaner, PALAU DE LA MÚSICA CATALANA, BARCELONA 1908. (Foto: Wikipedia - Jiuguang Wang).



Antoni Gaudí,  
CASA MILÀ (LA PEDRERA),  
BARCELONA 1912.  
(Foto: Luca Montemaggi)

## Las vanguardias del Movimiento Moderno

Con los movimientos vanguardistas de principios del siglo XX encontramos la verdadera revolución del diseño en la arquitectura contemporánea. El hueco como elemento compositivo de la arquitectura asume un protagonismo absoluto; las relaciones entre llenos y vacíos, luz y sombras se reinventan en una evolución que caracteriza toda la historia de la arquitectura contemporánea, y el uso del vidrio se extendió como elemento principal en la composición arquitectónica.

**Peter Behrens** y **Walter Gropius** proyectan edificios donde el vidrio asume una im-

portancia proyectual primordial, con los primeros muros cortina y amplias vidrieras y coberturas de vidrio. En la historia de la arquitectura son emblemáticos los casos de la Fábrica AEG en BERLÍN (de P. Behrens, 1909) y la Fábrica FAGUS en ALFELD (W. Gropius y A. Meyer, 1911). En 1919, Walter Gropius funda la escuela de arte y arquitectura más influyente del siglo XX en la cultura occidental, la BAUHAUS, que sentará las bases de la arquitectura contemporánea. El paradigma básico de la arquitectura vanguardista es «Arte y técnica: una nueva unidad», donde los nuevos materiales abrían una nueva era constructiva.

El progreso en el desarrollo de nuevos materiales sigue rápido. En 1913, **Harry**

Peter Behrens, Fábrica de turbinas AEG, BERLÍN 1910.  
(Foto: <https://architecture-history.org/>).



Walter Gropius, Fábrica FAGUS, ALFED (Alemania) 1911.  
(Foto: Wikipedia - Carsten Janssen).



Pierre Chareau, Bernard Bijvoet, MAISON DE VERRE, PARÍS 1932.  
(Foto: Wikipedia - Subrealistsandu).



**Brearley** descubrió el acero inoxidable añadiendo cromo al hierro, lo que cambió la industria. Entre 1914 y 1925 las mejoras en la producción de vidrio plano transparente fueron notables y se aceleró también la producción y la experimentación en nuevos empleos arquitectónicos. En los años treinta, el proceso de curvatura en caliente del vidrio permitía moldear formas y mobiliario hasta ahora impensables en arquitectura y diseño. Los fabricantes históricos de herrajes para puertas empiezan a fabricar artículos dedicados exclusivamente al vidrio de seguridad.

A partir de los años treinta, el templado de vidrio plano se difunde masivamente en la industria automovilística primero y en la edificación después. Inventado a finales del siglo XIX y patentado a principios del XX, con la industrialización se difunde también el uso de los ladrillos de vidrio (pavé); la MAISON DE VERRE (1930) de **Pierre Chareau** es fundamental por ser una de las primeras viviendas en utilizar el pavé en toda su fachada. A raíz de los principios teóricos de los grandes maestros de la modernidad, la «arquitectura racionalista» se difunde rápidamente hasta el giro conservador de los regímenes totalitarios en EUROPA.

## Ludwig Mies van der Rohe y la industrialización de la posguerra

Probablemente la figura más influyente de la segunda mitad del siglo XX fue el arquitecto alemán **Ludwig Mies van der Rohe** (1886-1969), quien primero como profesor y director de la BAUHAUS y luego exiliado en ESTADOS UNIDOS (1937) como profesor en CHICAGO (INSTITUTO DE TECNOLOGÍA DE ILLINOIS, IIT), dejó la huella más profunda en el uso del vidrio en la arquitectura.

Desde los primeros proyectos de rascacielos en acero y vidrio en la Friedrichstrasse de BERLÍN (1921), pasando por el emblemático Pabe-

llón de ALEMANIA en la EXPOSICIÓN UNIVERSAL DE BARCELONA en 1929, la etapa decisiva en la expansión de la arquitectura basada en el vidrio y el

acero tuvo lugar a finales de los años cuarenta y cincuenta en el escenario americano con tres obras icónicas: la CASA FARNSWORTH (1945-1951), el SEAGRAM BUILDING (1954-1958) -verdadero prototipo del «muro cortina» y del así denominado «Estilo Internacional»- y la Neue Nationalgalerie. LA NUEVA GALERÍA NACIONAL de BERLÍN (1969) es considerada el «Partenón del siglo XX» por el ilustre historiador de la arquitectura **Francesco Dal Co**, e icono del principio estético representado por la famosa frase «Less is more» (“menos es más”), atribuida popularmente al propio Ludwig Mies van der Rohe. Con Mies, las puertas y las ventanas ya no son recortes en la pared, sino huecos o llenos de techo a suelo integrados totalmente en el espacio.

Es a partir de la Segunda Guerra Mundial cuando la producción del vidrio templado crece exponencialmente y empiezan a difundirse las fábricas dedicadas exclusivamente a los herrajes para vidrio de seguridad. Con las mejoras tecnológicas evoluciona también la estética de la arquitectura. La difusión del aluminio extruido y del acero inoxidable como materiales asequibles extiende el uso del vidrio y del muro cortina en todos los continentes y tipologías de edificios.



Ludwig Mies van der Rohe, NEUE NATIONALGALERIE, BERLÍN 1968. (Foto: Wikipedia - A. Savin).



Ludwig Mies van der Rohe, proyecto de edificio en la Friedrichstrasse de BERLÍN 1921. (Foto: Wikipedia)



Ludwig Mies van der Rohe, SEAGRAM BUILDING, NEW YORK 1958. (Foto: Luca Montemaggi).



Ludwig Mies van der Rohe, Lilly Reich, Pabellón de ALEMANIA, EXPOSICIÓN UNIVERSAL 1929 de BARCELONA. (Foto: Luca Montemaggi).



Ludwig Mies van der Rohe, CASA FARNSWORTH, ILLINOIS, EE.UU. 1945-1951. (Foto: Wikipedia).

Otro tipo de vidrio que se difunde ampliamente a partir de los cincuenta es el vidrio laminado, utilizado a menudo en arquitectura junto al vidrio templado

para obtener la más alta seguridad, especialmente en los elementos estructurales donde participa el vidrio. Originalmente utilizado por

la automoción y por las máscaras antiguas en la Primera Guerra Mundial, su uso en arquitectura empieza en los treinta cuando con el PVB (butiral de polivinilo, 1927) se consigue mejorar y asegurar la transparencia de los vidrios. La característica del vidrio laminado es que se compone mediante la estratificación de hojas de vidrio intercaladas con láminas plásticas que pueden proporcionar al producto características muy importantes para el bienestar del ambiente, como una sensible reducción del ruido, una casi total filtración de los rayos UV (y, por tanto, control del calor) y más ventajas funcionales, como los vidrios antibalas, etc. Es importante recordar su amplia utilización en la industria de la ventana conjuntamente con el sistema de vidrio-cámara o doble acristalamiento, tecnología implementada desde los cincuenta que tuvo su punto de afirmación y difusión sobre todo con la crisis energética de los setenta, gracias a su gran eficacia en el ahorro energético y mejora del confort ambiental. Además de la eficiencia energética, el vidrio es un material totalmente reciclable sin perder sus características. Hoy en día el vidrio laminado ofrece infinitas posibilidades en la decoración de los espacios mediante la inserción de múltiples texturas entre los vidrios.



James Stirling, FACULTAD DE HISTORIA de la Universidad de CAMBRIDGE (Reino Unido) 1968. (Foto: Wikipedia - Andrew Dunn).



Renzo Piano, Richard Rogers, CENTRO POMPIDOU, PARÍS 1977. (Foto Luca Montemaggi).



Zaha Hadid, GUANGZHOU OPERA HOUSE, GUANGDONG 2010 (China). (Foto: Wikipedia).

## De los sesenta hasta hoy

A partir de los años sesenta, el vidrio adquiere cada vez más protagonismo en el paisaje urbano. El crecimiento de las metrópolis promueve nuevos centros urbanos donde predominan los edificios altos. Es imposible nombrar a todos los arquitectos que han utilizado o están utilizando el vidrio de modo extremadamente creativo, porque el vidrio es esencial en la arquitectura y tan polifacético que se adapta a las



Norman Foster, HONG KONG AND SHANGHAI BANKING CORPORATION, HONG KONG 1985.  
(Foto: Wikipedia - Wocpey).



Jean Nouvel, TORRE AGBAR, BARCELONA 2005.  
(Foto: Wikipedia - Alexander Z).



leoh Ming Pei, Pirámide de Acero y Vidrio, MUSEO DEL LOUVRE, PARÍS 1989.  
(Foto: Wikipedia - Benh LIEU SONG).

necesidades de cada arquitecto y cada tendencia. Citamos a algunos arquitectos entre los más famosos (premiados con el prestigioso premio PRITZKER) que han caracterizado la arquitectura reciente explorando las posibilidades creativas del vidrio: **James Stirling**, **I. M. Pei** y **Frank Gehry** suelen confrontar las superficies acristaladas y las ventanas con volúmenes de ladrillo, hormigón o revestidos con metales. **Renzo Piano**, **Richard Rogers** y **Norman Foster**, a finales de los sesen-

ta, empezaron la tendencia High-Tech de la arquitectura vidrio-acero.

Con la rápida evolución de los sistemas paramétricos de dibujo y del cálculo estructural por ordenador, conjuntamente con las continuas mejoras de los procesos productivos, las posibilidades del uso del vidrio en las fachadas y techos a menudo se funden en una superficie continua moldeada plásticamente. Quizás el estudio de **Zaha Hadid** (1950-2016) haya obtenido los resultados más

sorprendentes en la creación de espacios únicos por su fluidez curvilínea, testimonio de la versatilidad que el vidrio ha adquirido gracias a las mejoras tecnológicas y a las evoluciones estéticas arquitectónicas.

El vidrio normalmente recubre la estructura de los edificios e interactúa con la luz natural mediante el tratamiento superficial que las diversas técnicas existentes permiten, desde la personalización decorativa de los vidrios laminados a la serigrafía. En otros casos, el diálogo se invierte y el muro cortina es puesto en el interior, dejando a las superficies matéricas exteriores el cometido de graduar la luz y caracterizar la fachada del edificio mediante celosías o paramentos. Este recurso fue el que el mismo **Jean Nouvel** utilizó en PARÍS en la fachada de otro edificio emblemático, el INSTITUTO DEL MUNDO ÁRABE (1987), experiencia propuesta de nuevo en la cubierta del museo LOUVRE ABU DABI (2017).

Jean Nouvel, BIBLIOTHÈQUE DE L'INSTITUT DU MONDE ARABE, PARÍS 1987.  
(Foto: sin cedditos encontrados).



Frank Gehry, CENTRO RAY Y MARÍA STATA, BOSTON 2004.  
(Foto: Luca Montemaggi).



Frank Gehry, CASA DANZANTE, PRAGA 1996.  
(Wikipedia: Hans Peter Schaefer).



EMTB, SCOTTISH PARLIAMENT BUILDING 2004.  
(Foto: Wikipedia: Andrew Cowan/Scottish Parliament).



## BARCELONA y la ventana

Si las grandes infraestructuras arquitectónicas normalmente destacan por el uso del acero y el vidrio, hay que destacar también la enorme dimensión del mercado de la ventana en la arquitectura residencial. Su industrialización constituye uno de los campos más importantes de la construcción, donde los retos estéticos se mezclan con innovaciones técnicas continuas guiadas por la sostenibilidad y el confort.

En el centenario de la muerte de **Antoni Gaudí**, BARCELONA acoge el **CONGRESO INTERNACIONAL DE ARQUITECTURA 2026**. En la exposición recientemente inaugurada en el PALAU GÜELL, "GAUDÍ: VENTANAS AL FUTURO", a través del estudio de la ventana se propone redescubrir cómo la creatividad, la funcionalidad, la artesanía y la innovación se integran dentro de la visión de obra de arte total. Y en algunos intérpretes barceloneses contemporáneos de gran proyección internacional, como el estudio **EMTB (Enric Miralles - Benedetta Tagliabue)**, la ventana tal vez parece retomar estas directrices, como en el PARLAMENTO DE ESCOCIA, donde la ventana es el elemento principal de la fachada y de los interiores, entre poéticos ecos del pasado y formas abstractas del presente.

Hablando de Gaudí, es obligada una referencia final a su obra más polémica entre los críticos de arquitectura, pero también muy interesante por la aplicación de las nuevas tecnologías del vidrio: la SAGRADA FAMÍLIA. La colocación de la gran CRUZ de cuatro brazos en la cima de la torre de Jesucristo ha sido un gran reto para los arquitectos y las empresas participantes en la culminación de una obra icónica entre pasado -el proyecto de Gaudí- y presente, con la nueva tecnología aplicada en la fabricación de los vidrios con soluciones absolutamente innovadoras y únicas hasta hoy. ■

# BARCELONA 2026

## Capital Mundial de la Arquitectura



BARCELONA 2026 CAPITAL MUNDIAL DE LA ARQUITECTURA es un proyecto impulsado por el Ayuntamiento de BARCELONA con la colaboración de la FUNDACIÓN MIES VAN DER ROHE, y con la participación activa de instituciones, entidades, profesionales y ciudadanía de todo el territorio.

CASA MILÀ (LA PEDRERA) de Antoni Gaudí.



Biblioteca GABRIEL GARCÍA MARQUEZ, obra del estudio SUMA ARQUITECTURA.

Con motivo de la designación de la ciudad de BARCELONA como CAPITAL MUNDIAL DE LA ARQUITECTURA, se desplegará una programación multidisciplinar con más de 1.500 actividades repartidas por los diez distritos de la ciudad y también en todo el país, entre el 12 de

febrero y el 13 de diciembre de 2026. El evento, con el apoyo del Ayuntamiento de BARCELONA y la Generalitat de Catalunya, pretende divulgar los valores y la capacidad transformadora de la arquitectura, situando a BARCELONA como epicentro mundial y como única

ciudad del mundo que repite como sede del Congreso Mundial de Arquitectos de la UIA, que este año tendrá lugar del 28 de junio al 2 de julio.

Desde Santa Eulalia hasta Santa Lucía, serán diez meses llenos de arquitectura en los diez distritos de la ciudad, en el marco de la designación por la UNESCO y la Unión Internacional de Arquitectos (UIA) de BARCELONA como la CAPITAL MUNDIAL DE LA ARQUITECTURA 2026.

A través de un amplio abanico de actividades, la ciudad invita a mirar la arquitectura con otros ojos: a celebrar su patrimonio histórico y contemporáneo y a proyectar la arquitectura catalana en todo el mundo, pero también a repensar de forma colectiva cómo queremos vivirla, habitarla y construirla.

La programación se confeccionó a partir de propuestas presentadas por 170 entidades del tejido arquitectónico,

MERCAT DELS ENCANTS del estudio de arquitectura B720.



Palacete CASA DE LES ALTURES proyectado por Enric Figueres en 1890.



cultural y educativo de la ciudad, con un total de 200 proyectos que se han traducido en más de 1.500 actividades: rutas y visitas guiadas, talleres, debates y conferencias, exposiciones y acciones de cultura contemporánea. Una programación coral y multidisciplinar que se dirige tanto al público general como al profesional y educativo y que tiene el apoyo del Colegio de la Arquitectura Técnica de Barcelona (CATEB), el Colegio de Arquitectos de Cataluña (COAC), la asociación Arquin-FAD, Construmat-Fira Barcelona y 48h Open House Barcelona, así como todos los centros universitarios dedicados a la arquitectura, el paisajismo y el diseño del espacio.

## UNA SEDE POR CADA DISTRITO

Con la antigua sede de la editorial **GUSTAVO GILI** como espacio central, BARCELONA 2026 CAPITAL MUNDIAL DE LA ARQUITECTURA se desplegará por los 10 distritos con una sede cada mes para convertirse en un proyecto descen-

Más de 1.500 actividades multidisciplinares convertirán los diez distritos de BARCELONA en un laboratorio urbano abierto a profesionales y ciudadanía durante diez meses.

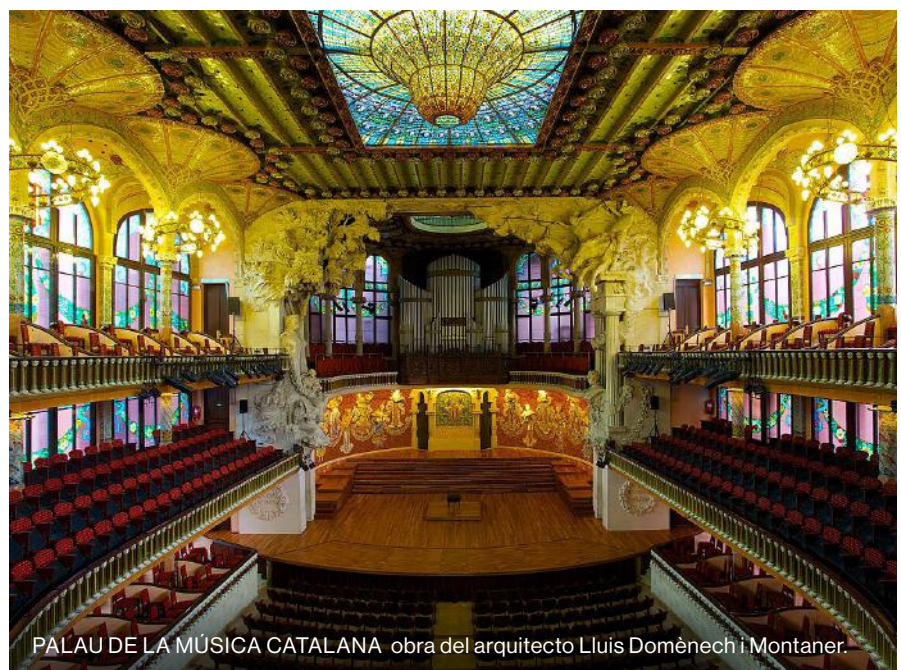

PALAU DE LA MÚSICA CATALANA obra del arquitecto Lluís Domènech i Montaner.

Edificio WALDEN 7, proyectado en 1970 por el estudio TALLER DE ARQUITECTURA, dirigido por Ricardo Bofill.



tralizado, plural y arraigado en los barrios, que hace visible a la vez la riqueza del patrimonio arquitectónico y la vitalidad vecinal.

- Febrero: Fort Pienc (l'Eixample).
- Marzo: Centre Cívic Joan Oliver "Pere Quart" (Les Corts).
- Abril: Lleialtat Santsenca (Sants-Montjuïc).
- Mayo: antiguo Institut Mental de la Santa Creu, sede del Districte de Nou Barris.
- Junio: Casa de les Altures (Horta-Guinardó).
- Julio y agosto: Oliva Artés - Museu d'Història de Barcelona (Sant Martí).

• Septiembre: Dipòsit d'aigües del Rei Martí (Sarrià – Sant Gervasi).

• Octubre: Canòdrom (Sant Andreu).

• Noviembre: sede del Districte de Gràcia.

• Diciembre: El Born - Museu d'Història de Barcelona (Ciutat Vella).

## CONGRESO MUNDIAL DE ARQUITECTOS DE LA UIA

Del 28 de junio al 2 de julio BARCELONA será la sede del congreso y se convertirá en la única ciudad

del mundo que repite como sede de este evento, que tuvo lugar en la ciudad también en 1996. Organizado por el CSCAE y el COAC, reunirá a más de 10.000 profesionales y más de 200 ponentes. El programa se articulará en seis líneas de investigación interconectadas e incluirá ponencias, talleres, una exposición abierta al público y un amplio programa de actividades.

La capitalidad dejará un legado permanente en la ciudad: la transformación de diez medianeras ciegas en diez fachadas llenas de vida, fruto de un concurso internacional de ideas para jóvenes arquitectos impulsado por el Ayuntamiento. Los diez proyectos ganadores, repartidos por los diez distritos de la ciudad, pretenden conseguir ciudades más amables, eficientes y sostenibles, y algunos de ellos ya se han puesto en marcha.

A lo largo del año, la capitalidad tejerá vínculos con los principales eventos festivos, deportivos y culturales de BARCELONA y se integrará tanto en las fiestas populares de barrio como en grandes celebraciones y eventos de referencia como Luz BCN, Sant Jordi, el Festival Grec, Dansa Metropolitana, la Mercè o la Biennial de Pensament, así como en momentos de gran relevancia. Asimismo, se extenderá por toda Cataluña a través del programa Territori, con el apoyo de la Generalitat de Catalunya.

La programación incluye 143 exposiciones, más de 500 rutas y visitas guiadas, 300 debates y conferencias, 140 talleres y 60 actividades que conectan la arquitectura con disciplinas como el cine, la danza y la música. En este marco, se desplegarán más de 600 talleres a través del programa educativo dirigido a niños y jóvenes.

El programa de actividades se puede consultar en la web [www.barcelona.cat](http://www.barcelona.cat) BARCELONA 2026 CAPITAL MUNDIAL DE LA ARQUITECTURA. ■

TORRE DE COMUNICACIONES DE MONTJUÏC obra del arquitecto Santiago Calatrava.



# IASO protagonista en la arquitectura contemporánea de BARCELONA

IASO ha sido protagonista en dos proyectos recientes en la Ciudad Condal que muestran cómo la arquitectura puede responder a necesidades muy distintas desde una misma lógica: hacer más habitable el exterior.



L'OMBRA DEL TRENCADÍS.

Que BARCELONA haya sido designada **CAPITAL MUNDIAL DE LA ARQUITECTURA** 2026 por la **UNESCO** y la **UIA** no solo reconoce su legado urbano y arquitectónico, también pone el foco en una manera contemporánea de entender la ciudad: una arquitectura que no se limita a construir edificios, sino que mejora la relación entre las personas, el clima, el paisaje y el espacio compartido. En este sentido, las soluciones de la firma **IASO** son parte fundamental de dos proyectos arquitectónicos recientes altamente singulares.

El primero de ellos es **L'OMBRA DEL TRENCADÍS**, una propuesta impulsada en el marco del reto urbano de **BIT HABITAT** para generar sombra efi-





Hotel METT BARCELONA.



mera en el espacio público. El proyecto, presentado por **ARQUITECTURA DE CONTACTE** en colaboración con **TALL FUSTA**, se concibe como un sistema modular y reproducible capaz de crear refugio climático, descanso y relación en calles, plazas o parques allí donde la vegetación no puede dar una respuesta inmediata. IASO participa con las lonas que aportan sombra y color a la estructura de madera,

contribuyendo a una solución ligera, adaptable y profundamente vinculada a uno de los grandes retos de la ciudad: hacer frente al calor urbano desde una escala humana.

El segundo proyecto es el **Hotel METT BARCELONA**, situado en una posición privilegiada sobre la ciudad, con terrazas y zonas de piscina abiertas al horizonte, al mar y a la topografía que rodea BARCELONA.

En este caso, la intervención aborda la arquitectura exterior desde la integración con el paisaje y la experiencia del usuario. IASO participa con pérgolas *PERGOSTAR HORIZONTAL* y con parasoles *AZORES* y *AZORES D*, elegidos para acompañar visualmente el entorno y responder al mismo tiempo a las exigencias de una ubicación elevada y expuesta al viento. En el conjunto de cinco pérgolas, la personalización fue clave para adaptar cada solución a las necesidades concretas de la terraza exterior del hotel. El resultado es un exterior donde la protección solar ordena, acompaña y deja que la arquitectura dialogue con la ciudad al fondo.

Ambos proyectos reflejan una misma convicción: la arquitectura también sucede en la sombra, en la estancia y en el modo en que un espacio exterior invita a quedarse. ■

**IASO**  
Lleida - España  
info@iasoglobal.com  
[www.iasoglobal.com](http://www.iasoglobal.com)

# ALU SYSTEM Soluciones en vidrio templado y laminado para diseño de interiores y balcones

ALU SYSTEM desarrolla accesorios para vidrio templado y laminado con aplicaciones en diseño de interiores, barandillas transparentes y equipamientos comunitarios como hoteles y residencias, mediante sistemas y acabados adaptados a las necesidades del proyecto.

Luca Montemaggi - Director general de ALU SYSTEM

Tras más de 45 años en el sector del vidrio, **ALU SYSTEM** se ha especializado en los últimos 30 años en el diseño y distribución de accesorios para el uso de vidrio templado y laminado en arquitectura, especialmente en el ámbito del diseño de interiores y de los balcones con barandillas de vidrio completamente transparentes. Cabe destacar la trayectoria de ALU SYSTEM en equipamientos comunitarios como hoteles y residencias, donde la personalización de sistemas y acabados permite su adaptación a los requerimientos del equipo de diseño y su integración con el conjunto del proyecto.

En el sector de las correderas para duchas, la gama *NEMO* se ha consolidado durante los últimos 15 años evolucionando año tras año para cubrir diferentes soluciones de diseño. Su estética minimalista basada en el rectángulo y el círculo rompió con las formas redondeadas tradicionales de los sistemas existentes, convirtiéndose en un punto de referencia para el diseño internacional. La rapidez y facilidad de montaje fueron las ventajas de un sistema altamente flexible que permitía romper los patrones de los modelos existentes y reducir el peso visual de los accesorios metálicos.

Con la versión *NEMOPLUS* se incorpora la posibilidad de añadir luz en la



NEMOPLUS SOFT.



Mampara de ducha *NEMO*, desde 2011.



Mampara *QUEEN*.



Puertas de paso de la gama *CANTON*.

pista e iluminar el vidrio desde arriba, resaltando las texturas, colores o decoraciones superficiales que pueden caracterizar los vidrios. La versión *NEMOPLUS SOFT* permite usar vidrios de hasta 50 kg de peso con cierre automático amortiguado, por lo tanto, permite realizar puertas de altura techo-suelo. Las últimas versiones *NEMO MINI* reducen las dimensiones del carril a 30 mm de altura con la posibilidad de utilizar el acero inoxidable 304, con acabados espejo de alta calidad en distintas tonalidades. El mismo resultado se puede obtener con la nueva mampara *QUEEN*, de presencia más imponente y un diseño más clásico pero actualizado hacia un estilo minimalista.

En el sector de las bisagras para ducha, la gama *PREMIUM* es la oferta más actualizada en términos técnicos y de diseño a nivel mundial. La bisagra *DUBAI* es la bisagra más elegante actualmente en el mercado mientras que la bisagra *DAKAR* es la más práctica, ya que está diseñada para vidrio laminado sin muescas. Las bisagras *MEMPHIS* y *DALLAS* completan una gama que puede personalizarse.

En el ámbito de las puertas de paso, desde 2020 la gama *CANTON* permite la ejecución de puertas correderas con vidrio enmarcado mediante perfil de aluminio, disponibles en distintas configuraciones, como corredera simple, doble corredera o telescópica, así como con mecanismo oculto o con motorización silenciosa mediante electroimanes. La puerta enmarcada se



Puertas de paso de la gama CANTON.

ofrece igualmente en versión abatible, con opciones de bisagras ocultas libres o con mecanismo hidráulico pivotante integrado en el propio perfil de la hoja, correspondiente a la gama SIENA.

Los mecanismos hidráulicos constituyen una línea de especialización de ALU SYSTEM, desarrollada en colaboración exclusiva con un fabricante especializado en pernos y bisagras hidráulicas, lo que permite integrar este tipo de soluciones en su catálogo. Destacan las bisagras PRAGA, en acero inoxidable 304 macizo, con una precisión y delicadeza de cierre únicas en su categoría. En este sector, ALU SYSTEM ofrece soluciones únicas por tecnología y fiabilidad también para las puertas de madera, con bisagras hidráulicas "soft-closing" ocultas o con perno exterior y otros accesorios hidráulicos premium únicos en el mercado. Algunos modelos son aptos también para exterior.

La última tecnología en cerraduras se llama SMARTLOK y ALU SYSTEM presenta varias soluciones para puertas de vidrio, vidrio enmarcado con perfiles de aluminio y también para madera. La posibilidad de abrir las cerraduras con código temporal, a distancia con el móvil (con tecnología Tuya y Bluetooth), la huella digital o tarjeta constituye el futuro de los sistemas de cierre, como también el reconocimiento facial.



Bisagras hidráulicas en acero inoxidable PRAGA.



Cerraduras con tecnología SMARTLOK.

Los soportes de acero inoxidable para barandillas transparentes concentran la oferta en soluciones sin marcos ni perfiles, orientadas a configuraciones de

vidrio continuo. ALU SYSTEM está especializado en soportes de acero inoxidable DÚPLEX 2205, el mejor acero inoxidable existente por su

resistencia a la corrosión en ambientes marinos y por sus características mecánicas. El sistema de regulación rápido distingue los soportes de ALU SYSTEM del resto de accesorios, pero es su peculiar diseño, imitados por los demás fabricantes, lo que hace únicos sus soportes. A diferencia de los perfiles de aluminio utilizados en fachadas cuando se busca una presencia anónima del soporte, los accesorios de ALU SYSTEM no quedan ocultos y confieren un carácter distinto a las barandillas de vidrio "frameless", vidrios completamente transparentes y panorámicos. Su uso se puede extender a los espacios interiores, especialmente a las escaleras que, gracias al vidrio transparente, parecen más amplias y ligeras. ■



Soportes de acero inoxidable para barandillas de vidrio.

**ALU SYSTEM**  
L'AMETLLA DEL VALLÈS  
Barcelona - España  
info@alusystem.es  
[www.alusystem.com](http://www.alusystem.com)

# GAUDÍ: VENTANAS AL FUTURO

## analiza la ventana como elemento clave en la arquitectura de GAUDÍ

GAUDÍ: VENTANAS AL FUTURO es un proyecto internacional que analiza las ventanas de Antoni Gaudí mediante exposiciones, publicaciones y actividades en BARCELONA y TOKIO con motivo del centenario del fallecimiento del arquitecto.

### GAUDÍ: VENTANAS AL FUTURO

constituye un proyecto internacional centrado en el análisis de las ventanas en la arquitectura de **Antoni Gaudí** (1852–1926), desarrollado con motivo del centenario de su fallecimiento. La iniciativa aborda este elemento constructivo desde distintas perspectivas, integrando investigación, patrimonio y divulgación a través de un programa de exposiciones, publicaciones y contenidos audiovisuales.

El proyecto es impulsado por **YKK AP**, el fabricante japonés de ventanas, que articula esta propuesta en colaboración con investigadores, especialistas y diversos enclaves vinculados a la obra del arquitecto. La iniciativa conecta BARCELONA, TOKIO y TOYAMA, configurando un itinerario internacional que permite examinar el papel de la ventana en la concepción arquitectónica de GAUDÍ.

En BARCELONA, la exposición principal se desarrolla en el PALAU GÜELL entre el 21 de abril y el 25 de octubre de 2026. Organizada por el propio PALAU GÜELL, dependiente de la Diputación de Barcelona, junto con YKK AP, la muestra se inscribe en el marco del **AÑO GAUDÍ**, la designación **UNESCO-UIA CAPITAL MUNDIAL DE LA ARQUITECTURA** y el **AÑO CATALUÑA-JAPÓN**.



PALAU GÜELL, BARCELONA, España.

La exposición propone un recorrido desde las primeras obras del arquitecto hasta la BASÍLICA DE LA SAGRADA FAMÍLIA, poniendo el foco en la ventana como elemento clave para comprender su lenguaje

arquitectónico. El contenido incluye carpinterías y vitrales originales, maquetas y dibujos realizados por GAUDÍ, así como material procedente de investigaciones especializadas. Se incorporan también recursos interactivos



Ventana en el patio interior de la CASA BATLLÓ, BARCELONA, España.

y TORRE BELLESGUARD, previstas entre abril y octubre de este año. Estas acciones amplían el alcance del proyecto y refuerzan la conexión entre distintos espacios patrimoniales.



Vidrieras de la cripta en la COLONIA GÜELL en SANTA COLOMA DE CERVELLÓ, Barcelona, España.



Ventana en el PARK GÜELL en BARCELONA, España, una obra icónica del arquitecto Antoni Gaudí.

y documentales que permiten contextualizar la evolución técnica y formal de las soluciones de apertura en su obra.

De forma complementaria, el programa contempla exposiciones temporales y actividades en otros enclaves vinculados a GAUDÍ, como CASA BATLLÓ, CASA VICENS, COLONIA GÜELL

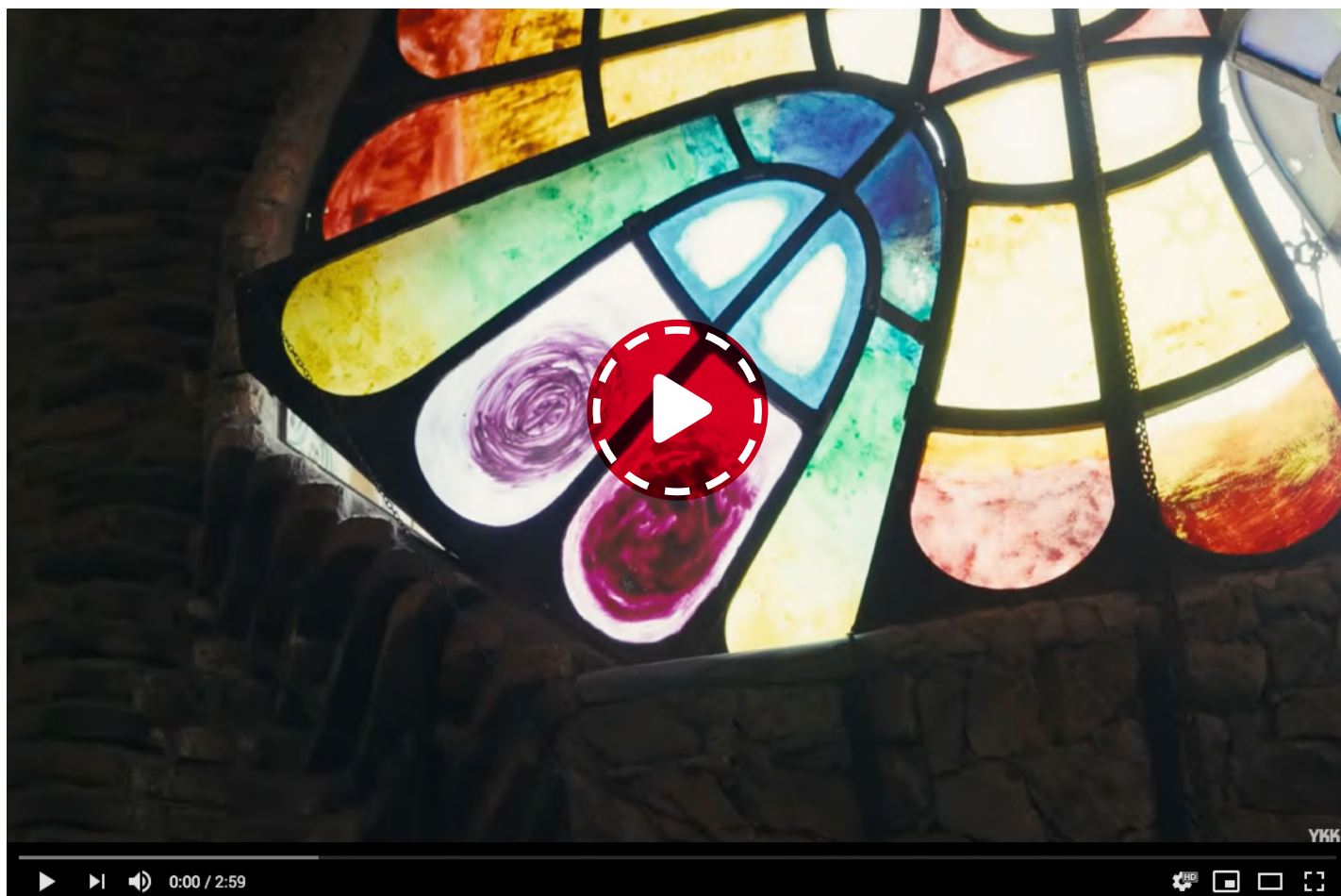

Entre estas iniciativas, destaca la colaboración con CASA BATLLÓ para la organización de visitas nocturnas durante el mes junio, coincidiendo con el centenario. Estas sesiones plantean una aproximación a la arquitectura del edificio desde la experiencia espacial, atendiendo a la interacción entre luz, apertura y configuración interior.

En JAPÓN, la exposición se presenta en TOKIO, en la 21\_21 DESIGN SIGHT GALLERY 3 (Tokyo Midtown), entre el 16 de mayo y el 12 de julio de 2026, dentro del FESTIVAL DE ARQUITECTURA DE TOKIO y del programa del AÑO CATALUÑA-JAPÓN. Está previsto que la muestra continúe su itinerancia en TOYAMA. El proyecto se completa con la publicación de un libro, producido por YKK AP y editado por TRIANGLE BOOKS, que recopila una selección de ventanas representativas de la obra de GAUDÍ. La obra incluye material gráfico, documentación de

Detalle arquitectónico y vitral de la BASÍLICA DE LA SAGRADA FAMILIA en BARCELONA, España.



diseño y ensayos de investigadores, con versiones en inglés y traducciones al español, catalán y japonés.

Asimismo, se incorpora un documental audiovisual que explora las posibilidades futuras de la arquitectura a partir del análisis de las ventanas de GAUDÍ, incluyendo entrevistas con especialistas y personas vinculadas a la construcción y conservación de sus edificios.

Con sede en JAPÓN, YKK AP desarrolla su actividad en el ámbito de los sistemas de ventana y productos arquitectónicos. A través de este proyecto YKK AP articula una iniciativa que vincula investigación, patrimonio y reflexión sobre el papel de la ventana en la arquitectura.

En el enlace adjunto se puede acceder a la información sobre exposiciones, libros y videos conmemorativos disponibles. ■

# vidrioperfil.com

EL PORTAL DE LA CARPINTERÍA Y EL VIDRIO

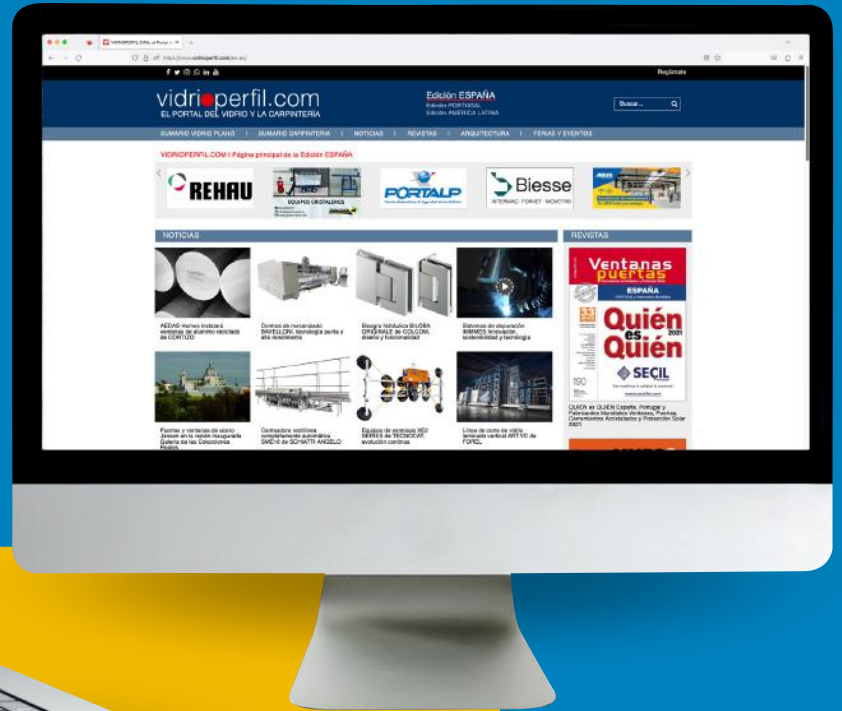

**DISEÑO RESPONSIVE**  
adaptado a ordenadores,  
tablets, móviles...

Síguenos en:



Descúbralo en  
[www.vidrioperfil.com](http://www.vidrioperfil.com)

Suscríbese aquí

IR A LA WEB

# TVITEC - CRICURSA

## en la CRUZ de la Torre de Jesucristo de la Sagrada Familia

La finalización de la CRUZ de la TORRE DE JESUCRISTO marca la culminación estructural de la SAGRADA FAMILIA, con participación de JOSEF GARTNER y TVITEC - CRICURSA, en la fabricación, acristalamiento e instalación del elemento superior.

La colocación de la última pieza de la CRUZ de la TORRE DE JESUCRISTO completa el remate de la torre central de la SAGRADA FAMILIA, en BARCELONA (España), tras 144 años de construcción del templo diseñado por **Antoni Gaudí**. Con una altura total de 172,5 metros, esta torre sitúa al edificio como la basílica o estructura eclesiástica más alta del mundo y el edificio más alto de la ciudad, sin superar la cota de la montaña MONTJUÏC, en coherencia con el planteamiento original.

La CRUZ, concebida como parte del eje vertical de la basílica, constituye uno de los elementos simbólicos y técnicos más relevantes del conjunto. Su desarrollo ha requerido la integración de vidrio técnico curvado y sistemas de iluminación, configurando una pieza arquitectónica de elevada complejidad en términos de diseño, fabricación y montaje.

**TVITEC - CRICURSA**, grupo industrial dedicado al procesamiento de vidrio de altas prestaciones para aplicaciones arquitectónicas, ha intervenido en la fabricación del vidrio curvado utilizado en la CRUZ. Este material responde a exigencias específicas de comportamiento estructural, control de la transmisión luminosa y durabilidad frente a condiciones ambientales, en línea con los requisitos del proyecto.





Suscríbese aquí

FICHA DE EMPRESA

El conjunto final combina el valor simbólico del elemento con soluciones técnicas avanzadas en vidrio estructural, consolidando la culminación de uno de los proyectos arquitectónicos más prolongados en el tiempo dentro del ámbito de la edificación contemporánea.

Con motivo de la finalización del proyecto, nos hemos puesto en contacto con **Ferran Figuerola**, general manager de CRICURSA, para conocer los aspectos más relevantes de la obra.

**¿Qué tipología y composición de vidrio se ha empleado en la CRUZ (laminación, templado, tratamientos, capas especiales) y qué criterios técnicos han definido su especificación?**

Los vidrios de la CRUZ de la SAGRADA FAMILIA son un “patchwork” que combinan muchas tecnologías distintas: el grabado, fundido, mecanizado, pulido, curvado y laminado.

**La cruz utiliza un “patchwork” tecnológico que combina grabado, fundido, curvado y laminado. Los vidrios triangulares y trapezoidales se adaptan a la geometría de doble giro mediante complejas sumas de capas laminadas.**

Las distintas aperturas por lo general tienen forma triangular, y están subdivididas en vidrios triangulares y trapezoidales, curvados siguiendo una geometría de doble giro, para adaptarse a la geometría de la CRUZ.

Cada uno de estos vidrios triangulares o trapezoidales curvados, están a su vez

conformados por una suma de distintos vidrios laminados entre sí, permitiendo juntar dentro de un mismo conjunto las distintas tecnologías que aporta cada uno de los componentes.

Para entender cómo están hechos podríamos dividirlos en dos tipologías, que si bien tienen alguna similitud





formal, se expresan de forma radicalmente distinta: por un lado tendríamos pirámides artísticas y por otro lado diamantes transparentes.

Las pirámides artísticas aparecen en la base de la CRUZ, el fuste y en el brazo superior, mientras que los diamantes transparentes estarían en los 4 brazos.

Las pirámides artísticas se realizan mediante la tecnología de fundir vidrio sobre un molde que le confiere la textura y el relieve en forma de pirámide. Cada pirámide está formada por 3 facetas que tienen distintas texturas, dos de ellas más translúcidas y una tercera algo más transparente. Estas pirámides van acompañadas de otros vidrios artísticos con distintas textu-

ras obtenidas mediante la técnica del conformado en caliente. Una amalgama de vidrios obtenidos mediante distintos procesos que después van todos ellos curvados y laminados sobre un vidrio curvado y laminado que los aglutina.

Los diamantes transparentes vendrían a ser el equivalente a las pirámides artísticas pero en el otro extremo: son prismas con unas facetas muy lisas, brillantes, absolutamente transparentes. Si en el fuste la piel de vidrio es translúcida y texturizada, en los brazos, que son miradores sobre la ciudad, las texturas dan paso a vidrios mucho más transparentes, para permitir la visión. Los distintos paneles que conforman los vidrios de los brazos se identifican gracias a sus aristas marcadas y a los

cambios de plano que proporcionan las facetas de los diamantes.

El brazo superior vuelve a ser parecido al fuste. La transparencia y perfección vuelven a ceder espacio a la translucidez y artesanía, y los vidrios vuelven a incorporar pirámides artísticas, en lugar de diamantes transparentes.

**¿Qué retos ha supuesto la fabricación en términos de geometría, tolerancias y precisión para adaptarse al doble giro y a la conexión con acero inoxidable y hormigón?**

La geometría y la precisión para adaptarse al doble giro, no eran el reto más importante, ya que es algo que forma par-



te de nuestro trabajo más habitual. El reto estaba más en lograr los prismas transparentes en la zona de los brazos de la CRUZ, y lograr unas pirámides artísticas en la zona del fuste y del brazo superior.

Para ello, se diseñaron dos proyectos de investigación y desarrollo, que deberían de obtener dos nuevos productos que cumplieran con los requisitos de diseño del equipo de arquitectura de LA SAGRADA FAMILIA.

La fábrica de GRANOLLERS, especializada en procesos más artesanales, se encargaría de conseguir hacer unos vidrios de doble giro que integraran texturas y pirámides artísticas y la fábrica de LA SENTIU, más especializada en manufacturas complejas, debía de lograr hacer unos prismas facetados muy transparentes que refractaran la luz en distintas direcciones.

Ha sido un complejo proceso de 4 años, y por el camino, se han que-

dado varios intentos de llegar a los mismos resultados.

Teníamos claros los objetivos, pero desconocíamos cual sería el resultado final. Así que se pactaron inspecciones periódicas para dar a conocer los avances, visualizar muestras y rectificar o retocar tecnologías.

Como es de suponer los caminos más sencillos que partían de tecnologías existentes, no ofrecían los mejores resultados.

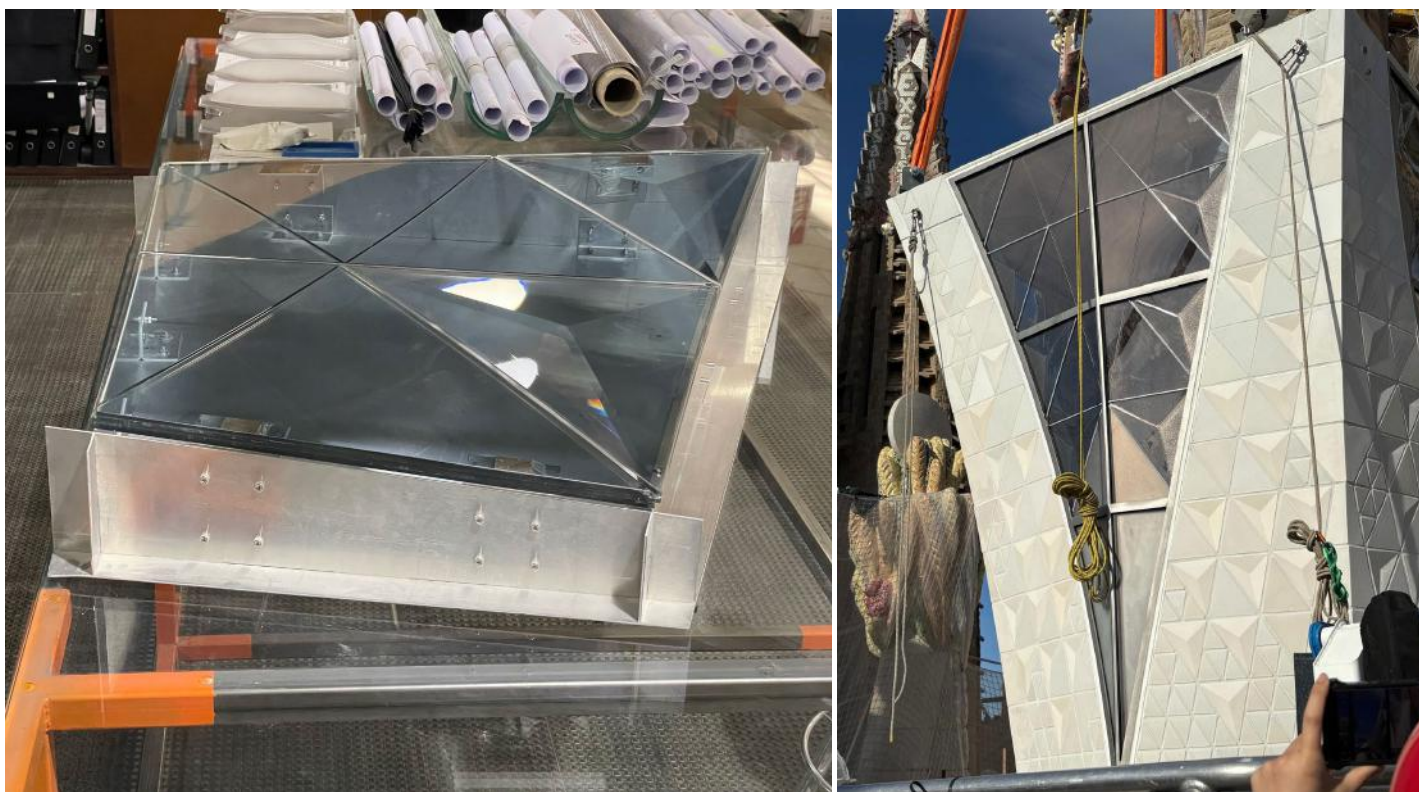

Las muestras no marcaban las aristas, los distintos planos no se distinguían lo suficiente, los prismas no refractaban la luz como se buscaba. La visualización de cada muestra, cancelaba un camino y abría otro más complejo hasta conseguir los resultados finales.

Al final, en la fábrica de LA SENTIU desarrollamos una maquinaria que nos permitía tratar el vidrio como si talláramos un diamante. Como no se había realizado anteriormente una manufactura de este tipo, no existía máquina para ello, así que había que desarrollarla. Resulta increíble que una obra iniciada hace más de cien años, traiga consigo el desarrollo de tecnologías punteras en la industria.

En GRANOLLERS las pirámides artísticas, que en un principio parecían un reto más asumible, nos obligaron a investigar a fondo la técnica del fundido de vidrio, por un lado debíamos obtener una pirámide texturizada, pero el reverso debía ser una absolutamente liso y plano para permitir su laminación con el resto del conjunto.

Otro reto, vino de la demanda de SAGRADA FAMILIA, de combinar facetas texturizadas con facetas transparentes, algo nada sencillo cuando se trata de vidrio fundido.

Una vez confirmadas las últimas muestras de aprobación, en plano, de cada uno de los dos procesos de investigación, ya sólo quedaban realizar la fase de prototipaje, a partir de la cual obtendríamos los primeros dos vidrios de proyecto. Es decir, integrar las nuevas tecnologías con el resto de procesos que podríamos considerar más habituales para nosotros, como serían la curvatura y la laminación compleja.

**¿Cómo se ha dimensionado el vidrio frente a cargas de viento y solicitaciones estructurales a 172,5 m de altura? ¿Qué normativa y modelos de cálculo se han aplicado?**

El vidrio por un lado ha sido analizado, estudiado y dimensionado a nivel de ingeniería con el asesoramiento de ARUP. Al no existir un diseño exacto de lo que se realizaría al final, no era posible dimen-

sionar técnicamente el vidrio de entrada.

Ha sido un proceso en constante evolución. Si en las inspecciones visuales se iban definiendo los parámetros estéticos de los vidrios, tras cada hito, se programaban reuniones técnicas para analizar y definir la componente estructural y técnica del diseño.

En estas reuniones se acabó de perfilar la composición de las muestras. Así se fue definiendo que el vidrio sería un triple laminado, con dos laminaciones con intercalarios distintos, una de tipo patchwork y otra que integraba una capa de control solar. También se definieron los espesores y las dimensiones de los distintos vidrios que conforman cada unidad, así como un diseño de unos cantos decalados que permitían la correcta instalación de los vidrios en el sistema de fijación.

**¿Se han realizado ensayos específicos previos (impacto, choque térmico, carga estática o dinámica) para validar el comportamiento del sistema acristalado?**

Sí, una vez se habían dimensionado y definido los vidrios, se realizaron unos prototipos y fueron sometidos a distintos ensayos. Por un lado se confirmó la resistencia al impacto, a cargas estáticas y dinámicas. Y por otro lado se realizaron también ensayos de adherencia, y de estabilidad del laminado.

**¿El vidrio desempeña una función estructural o exclusivamente de cerramiento/revestimiento? ¿Cómo se han resuelto los anclajes y la absorción de tensiones?**

El vidrio no desempeña una función estructural más allá que la de resistir frente a las cargas de viento a las que está sometido. Hace de cerramiento o revestimiento, cumpliendo con sus funciones de diseño.

A nivel de instalación, los vidrios van encolados estructuralmente sobre unos bastidores que son los encargados de absorber las tolerancias y movimientos del sistema. Como medida extra, los cantos de los vidrios tienen unos decalajes que permiten alojarlos cómodamente dentro de los anclajes mecánicos diseñados para ello.

**¿Cuáles han sido los principales desafíos logísticos y de seguridad en el izado e instalación de los módulos acristalados a gran altura?**

Para responder a esta pregunta sería mejor hablar con **JOSEF GARTNER (PERMASTEELISA GROUP)**, la empresa de fachadas alemana encargada de la producción de toda la estructura de la CRUZ en lo alto de la TORRE DE JESÚS, en la que se incorporaron nuestros vidrios.

Para facilitar el montaje, GARTNER dispuso un sistema organizado en tres niveles:

- En la primera fase, cada vidrio se encolaba sobre un marco o bas-



tidor independiente en nuestra fábrica. Aquí podríamos decir que terminaba nuestra implicación en el proyecto.

- En una plataforma sobre la cubierta de la SAGRADA FAMILIA, Gartner terminaba de completar el revestimiento de cada una de las 6 secciones de la cruz (el fuste, los 4 brazos horizontales y el brazo superior, integrando los distintos elementos que conformaban cada sección, el vidrio, la cerámica y la

piedra. Nuestros vidrios encolados sobre sus bastidores eran alojados en los correspondientes huecos de las estructuras que los recepcionaban. Así se fueron conformando cada una de las 12 fachadas presentes en la CRUZ (dos por cada una de las 6 secciones de la cruz).

- Una vez terminado cada cuerpo de la CRUZ, Gartner lo izaba desde la plataforma de trabajo a más de 170 metros, para ubicarlo en su posición exacta en lo alto de la TORRE DE JESÚS. Primero el fuste, después cada uno de



los brazos, creando momentos de gran relevancia mediática, especialmente cuando se coronó el templo, con la colocación de la última sección de la CRUZ, el brazo superior.

**Desde el punto de vista óptico, ¿cómo se ha trabajado el vidrio para cumplir el objetivo de que la CRUZ brille de día y emita luz de noche? ¿Se realizaron simulaciones lumínicas previas?**

Se han realizado varias simulaciones lumínicas para ver el día y la noche, pero las más importantes han sido las distintas pruebas que se han realizado para ver cómo se verían los vidrios durante el día, y si permitirían identificar las distintas geometrías y texturas. Algunas de las visualizaciones se realizaban en fábrica y las muestras que más gustaban se llevaban a obra, para una simulación más realista, cada vez que se conseguía un hito en el proceso de desarrollo de las muestras de cada proceso de investigación.

Recuerdo las primeras muestras de pirámides transparentes realizadas mediante la tecnología del curvado, que daban unas

aristas muy suavizadas, lo que dificultaba la identificación de las distintas facetas. Fue entonces cuando se decidió investigar si se podrían marcar más las aristas cambiando absolutamente el proceso, intentando crear prismas, con aristas muy marcadas que refractaran la luz y la visión desde el interior y que reflejaran la luz en distintos ángulos desde el exterior.

El buen resultado del efecto final se descubrió en una inspección de vidrios realizada un año más tarde.

**Tras 100 años de vinculación con el templo, ¿qué evolución tecnológica destacaría entre los primeros suministros históricos y esta intervención en la TORRE DE JESUCRISTO?**

La SAGRADA FAMILIA es un proyecto al que le tenemos un cariño especial. Normalmente, el resto de proyectos con los que tenemos mayor implicación podrían suponer una relación que como mucho pueden durar 3 o 4 años, desde los primeros contactos para analizar lo que se quiere realizar, hacer los primeros

prototipos que permiten definir cómo serán los vidrios del proyecto, para pasar a una segunda fase, que sería la de contratación, producción y entrega.

La SAGRADA FAMILIA es el único proyecto que ha acompañado a la empresa desde el día de la fundación de CRICURSA hace casi 100 años. Gracias a que **GAUDÍ** era un amante de la línea curva, a lo largo de estos años hemos realizado vidrios para numerosas partes: en cerramientos interiores, en barandillas, en cerramientos de ascensor, en cerramientos de fachada, los vidrios de las torres, y finalmente en la ESTRELLA y ahora en la CRUZ.

A lo largo de los años ha sido una concatenación de muchos pequeños proyectos distintos. De hecho hoy estamos fabricando vidrios para el cerramiento de una de las torres, y aún quedan por hacer las torres de la fachada de la GLORIA. Lo que está claro es que en estos 100 años de pequeños proyectos, lo más significativo ha sido nuestra participación en la ESTRELLA y ahora en la CRUZ, que son más especiales que el resto.

Y lo son tanto por la singularidad y presencia que tienen en el templo, como por lo que han podido representar para nosotros desde un punto de vista de desarrollo técnico y productivo.

La realización de los vidrios de la CRUZ ha sido un reto que nos ha acompañado durante varios años, y que ha supuesto el desarrollo de técnicas que no se habían utilizado en el vidrio arquitectónico hasta el momento y que ahora podremos aportar en otros proyectos. Un proceso que hemos disfrutado y que viendo el resultado, nos llena de orgullo. ■

**TVITEC - CRICURSA**  
CUBILLOS DE SIL - León  
España  
info@tvitec.com  
[www.tvitec.com](http://www.tvitec.com)

# SUNFLEX

## mostró sus sistemas más avanzados en FENSTERBAU

La firma SUNFLEX estuvo presente los días 24 a 27 de marzo en la feria FENSTERBAU FRONTALE 2026 en NÚREMBERG - Alemania, donde dio a conocer sus últimas novedades para el sector de las ventanas, puertas y cerramientos con un balance muy positivo en términos de asistencia de visitantes y contactos comerciales.

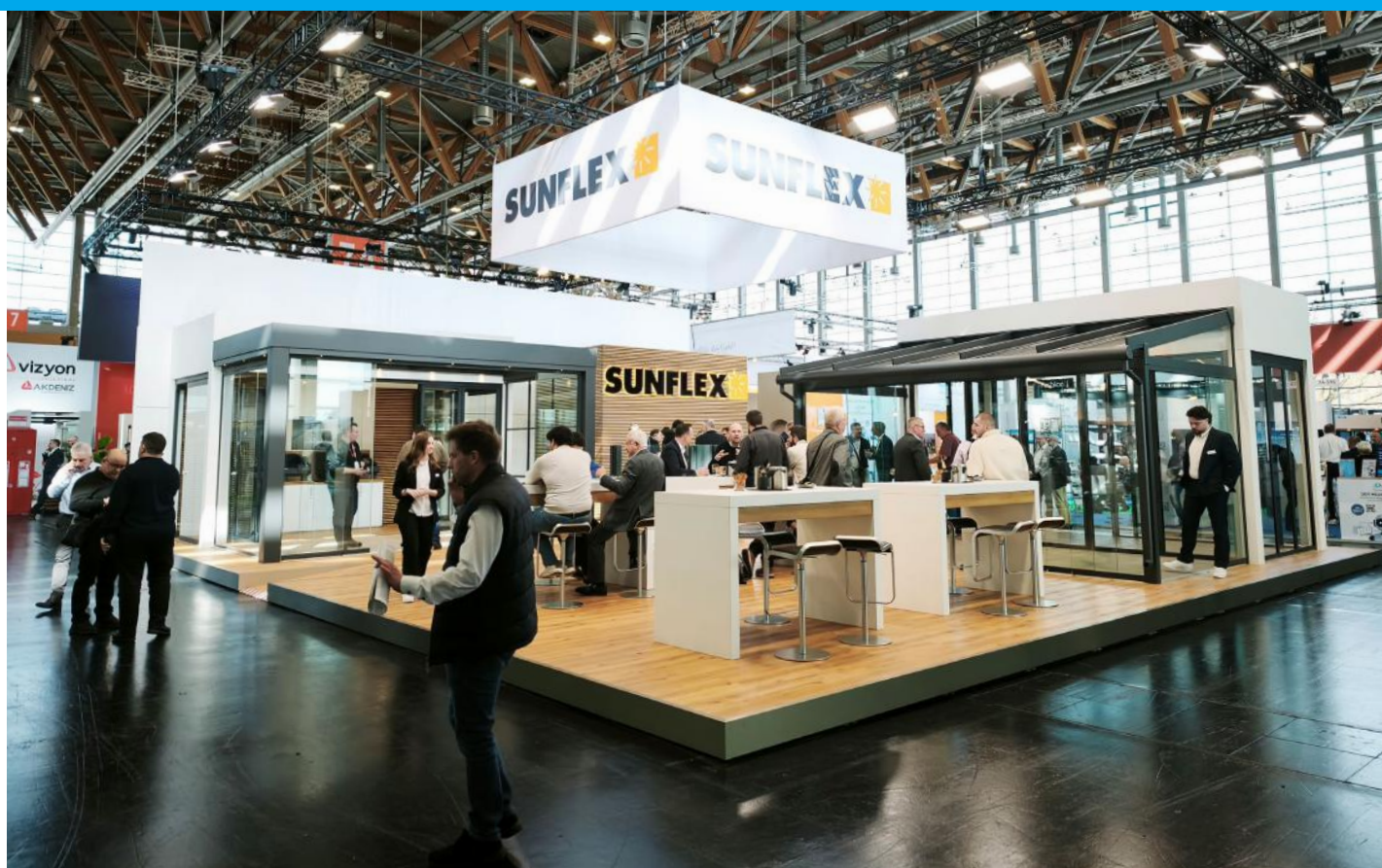

**SUNFLEX** presentó toda su gama de productos, incluyendo sistemas de correderas de vidrio, sistemas de correderas-giratorias, sistemas plegables, ventanas correderas, sistemas H-S-W y cubiertas de terraza. Se valoraron especialmente la arquitectura abierta del stand, así como la presentación y el acceso a todos los sistemas SUNFLEX.

Como principales novedades, destacaron los sistemas minimalistas de ventanas correderas con sus variantes *SF40*, *SF60* (con aislamiento térmico) y *SF80* (de alto aislamiento térmico), así como el nuevo sistema plegable *SF75*, que estará disponible en la segunda mitad del año. Este sistema se basa en un concepto completamente nuevo, con perfiles muy finos, alta capacidad de carga, funcionamiento sua-

ve y una estética elegante. Fue presentado con un carril inferior empotrado que incorpora soluciones innovadoras en cuanto a drenaje y montaje oculto. El sistema *SF75* despertó un gran interés, al igual que los sistemas de ventanas correderas.

SUNFLEX ha mostrado su satisfacción con la calidad de los visitantes. Además de numerosos contactos nuevos, la empresa recibió también la visita



Sistema de corredera con aislamiento térmico SF40.



Sistema de corredera con aislamiento térmico SF60.



Sistema de corredera de alto aislamiento térmico SF80.

de muchos clientes habituales en su stand. Cabe destacar, además de los profesionales alemanes, el alto número de visitantes internacionales procedentes de EUROPA, entre ellos de los

PAÍSES BAJOS, BÉLGICA, FRANCIA, AUSTRIA, SUIZA y LUXEMBURGO. Muchos de ellos realizaron largos desplazamientos para informarse sobre las novedades. ■

**SUNFLEX**  
 WENDEN-GERLINGEN  
 Alemania  
 info@sunflex.es  
 www.sunflex.es

# WICONA en la rehabilitación de un edificio en el ensanche de BARCELONA (España)

Los sistemas de fachada WICONA son parte fundamental en la rehabilitación de un edificio administrativo en BARCELONA con elevados estándares de sostenibilidad y bienestar, en la que se han empleado los sistemas de fachada *WICTEC 50* y las ventanas *WICLINE 75 EVO HOJA OCULTA* de WICONA, fabricadas con aluminio reciclado certificado posconsumo *HYDRO CIRCAL® 75R*.



El despacho **GCA ARCHITECTS** ha sido el encargado de la rehabilitación de la fachada de un edificio antiguo construido en los años 70, en el distrito del ensanche barcelonés. La fachada preexistente estaba formada por un conjunto de elementos estructurales verticales y horizontales dispuestos

en una retícula que soportaba los paneles acristalados y los opacos. Uno de los principales objetivos fue el de generar una nueva identidad, mejorando al mismo tiempo el confort y el bienestar de los usuarios. Para lograrlo, se ha empleado el sistema de fachada *WICTEC 50* de **WICONA**, compues-

to por montantes y travesaños y que ofrece una amplia gama de variantes para adaptarse a todo tipo de exigencias constructivas. La solución cuenta con un mínimo perfil visto de tan sólo 50 mm, y una profundidad de perfiles que oscilan entre los 50 y los 260 mm. Además, el tamaño de los hue-



## FICHA TÉCNICA

Proyecto:

**Edificio administrativo,  
calle Aragón 330.**

Ubicación:

**BARCELONA.**

Despacho de arquitectura:

**GCA ARCHITECTS** (rehabilitación fachada principal),  
**ELASTIKO ARCHITECTS +  
FORGAS ARQUITECTES** (rehabilitación interior e interiorismo).

Fachadista:

**CRISTALERÍA MARTOS.**

Soluciones **WICONA** empleadas:

**Fachada WICTEC 50,  
ventanas WICLINE 75  
EVO HOJA OCULTA.**

Fotografía:

**Simón García.**

cos se ha ampliado, incrementando así la superficie acristalada y la transmisión luminosa al interior. Desde el punto de vista constructivo, el sistema modular facilita un montaje ágil en obra y posibilita, además, el desmontaje y la reciclabilidad futura de los materiales empleados. En cuanto a su integración urbana, el zócalo y el cuerpo principal del edificio se ajustan a la escala de los edificios del entorno, mientras que la coronación se resuelve con un sistema de lamas verticales que generan una doble piel y aportan privacidad y control solar. El zócalo y la coronación comparten lenguaje arquitectónico, en sintonía con la composición clásica de los edificios de la zona. La incorporación de elementos practicables y la liberación de las es-

*“Se ha trabajado el hueco como un sistema ligero modular que reinterpreta la antigua retícula, creando una fachada ventilada terminada en composite, que actúa como un colchón térmico y acústico, optimizando la eficiencia general del conjunto” (GCA ARCHITECTS).*

quinas favorecen la ventilación cruzada natural. Se han instalado las ventanas **WICLINE 75 EVO HOJA OCULTA** de la **WICONA** que, gracias a un junquillo especial fijado directamente en la zona de rotura de puente térmico, se consigue una reducida elevación del marco. La solución presenta una mejora de la ratio entre el marco y el vidrio, además de lograr una  $U_w$  global favo-

rable y un incremento de luz natural en las estancias donde se instalan.

El nuevo edificio responde a criterios de sostenibilidad energética y económica. Asimismo, se ha diseñado siguiendo como referencia el estándar **WELL**, que pone el foco en el bienestar de los usuarios. Con el objetivo de crear un entorno de trabajo saludable y eficiente, se han tenido en cuenta aspectos como la acús-



tica, la iluminación y el confort térmico, empleando soluciones que reducen el consumo y mejoran la comodidad. Las soluciones WICONA instaladas en el edificio van en concordancia con ello, ya que están fabricadas con aluminio reciclado certificado posconsumo *HYDRO CIRCAL® 75R* proveniente de, al menos, un 75% de chatarra postconsumo, y con una huella de carbono de 1,9 CO<sub>2</sub> eq./kg de aluminio, un dato que contrasta con la media de aluminio primario consumido en EUROPA que, actualmente, es del 10 CO<sub>2</sub> eq./kg de aluminio. Los sistemas WICONA empleados no solo favorecen la eficiencia energética del nuevo edificio administrativo gracias a sus elevadas prestaciones, que contribuyen al confort de los usuarios, sino que también ayudan a promover la sostenibilidad y la circularidad del complejo.

El complejo albergará ahora la nueva sede del DEPARTAMENT DE SALUT de la GENERALITAT, cuyo diseño in-

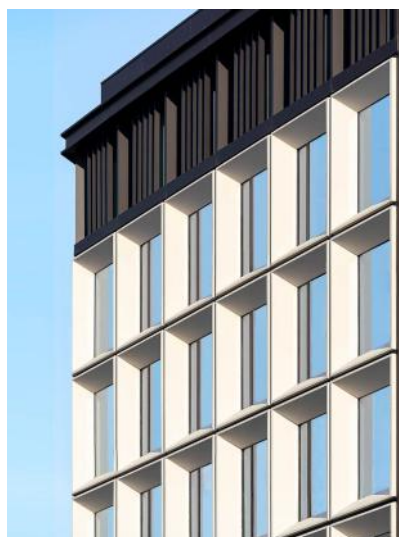

terior y renovación ha estado a cargo de los estudios **ELASTIKO ARCHITECTS** y **FORGAS ARQUITECTES**, dotándolo de una imagen actual y moderna, que refleja la voluntad de una administración pública abierta y al servicio de la ciudadanía. Los nuevos espacios de oficinas, flexibles y colaborativos, promueven nuevas formas de trabajar con especial atención en el bienestar

de los usuarios. La intervención se ha centrado en transformar la estructura original mediante la eliminación de la escalera posterior del edificio para crear un único núcleo central de comunicación y una nueva fachada orientada hacia el patio interior de manzana. Esta decisión favorece una mayor entrada de luz natural desde el sur, la ventilación natural cruzada y la recuperación de las vistas hacia esa zona.

La distribución en planta queda organizada en torno al núcleo central compacto, que concentra los espacios de colaboración y vertebrar el edificio. De esta manera, se logra una planta diáfana y de gran flexibilidad, en la que las formas orgánicas del núcleo aportan una mayor continuidad visual al espacio y facilitan la circulación. ■

**WICONA**  
 BARCELONA - España  
 wicona.es@hydro.com  
 www.wicona.es

# NET3

comunicación

Notas de prensa  
Youtube  
Instagram  
Análisis de resultados  
Diseño  
Copywriting  
LinkedIn Ads  
Whatsapp Business  
Tiktok  
Miniaturas  
Google Ads  
Google Analytics  
Facebook  
Entrevistas  
Supervisión técnica  
Comunicación  
Banners  
Opinión  
SEM  
Podcasting  
Branding  
Descripciones para vídeo  
Grabación  
UTM  
Catálogos  
Relaciones con medios  
Edición de textos  
Plan de redes  
Blog  
Márketing  
Artículos de producto  
Fotografía  
Traducción  
Edición de vídeo  
Hashtags  
Anuncios  
Páginas publicitarias

Bruc 48, 08010 - BARCELONA - España

Tel.: +34 - 93 412 07 64

ventas@net3.es

net3.es

 **Grupo**  
**PROPORCIÓN 3**

Suscríbese aquí

NET3 COMUNICACIÓN

# Vidrios *FINEO* de **AGC** en la rehabilitación de un estudio de estilo Art Déco

La ampliación acristalada del antiguo estudio de diseño **WILMOTTE & INDUSTRIES**, de los años 30, ubicado en el número 59 de la Rue de Charonne, en el distrito 11 de **PARÍS**, ha sido sometida a una profunda renovación térmica y acústica que combina el patrimonio arquitectónico del edificio con las exigencias modernas de confort, practicidad y durabilidad. El nuevo acristalamiento con vidrio aislante al vacío *FINEO* de **AGC** ha permitido cumplir con los estándares de física de la construcción contemporánea sin modificar la subestructura existente.



En la renovación de 2024, el estudio **WILMOTTE & ASSOCIÉS** aplicó los mismos criterios conceptuales y cualitativos que en sus proyectos de gran escala, como la **MAISON DE LA COSMÉTIQUE**, en **CHARTRES**, que se integra de manera armónica en el entorno histórico de su famosa catedral gótica, y donde su fachada de vidrio esmaltado, delicada y discreta, realza sutilmente el carácter histórico de la estructura de madera.

La fachada de vidrio Art Déco del antiguo estudio de diseño **WILMOTTE &**



INDUSTRIES realiza la elegancia del edificio. Si bien los empleados apreciaban la sutil interacción entre el vidrio y el metal, la histórica construcción ya no cumplía con los requisitos energéticos y acústicos actuales. *“Debido a que la comunidad de propietarios quería preservar el aspecto histórico, se renovaron las vigas metálicas en T de la subestructura y se equiparon con acristalamientos FINEO. Gracias a la baja altura de instalación del sistema, se conserva la estructura original, mientras que el acristalamiento alcanza valores de rendimiento comparables al triple acristalamiento”*, explica **Georg Kallas**, el arquitecto que dirigió este proyecto. Se utilizaron

intercalarios warm edge para hojas de más de 400 x 1.500 mm, lo que aumenta la protección contra la rotura del vidrio y posibles impactos externos. La precisa implementación estuvo a cargo de **VERRE & MÉTAL**, empresa fundada en 1921

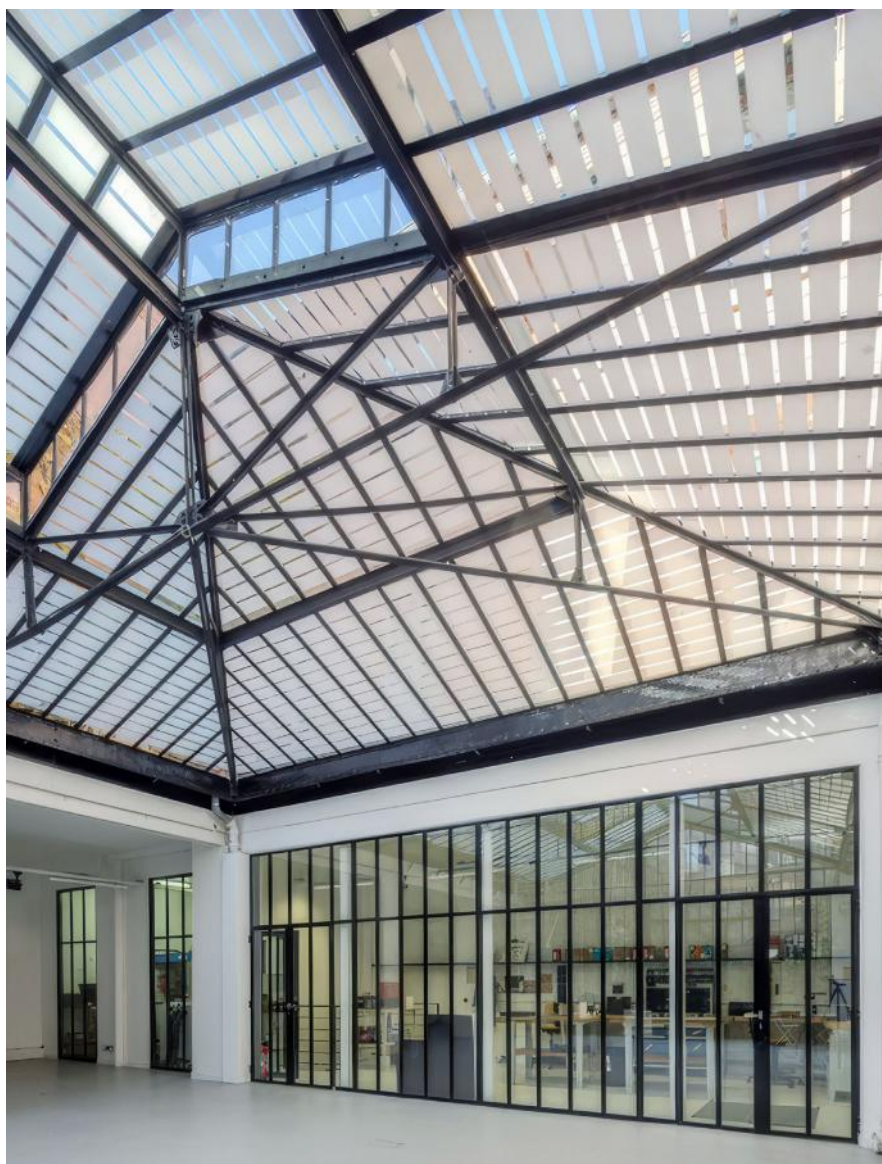

con experiencia demostrada en construcción de vidrio y metal. Para el proyecto se eligió **FINEO 8** laminado de **AGC** con vidrio de seguridad monolítico transparente de 4 mm, que se integra a la perfección con el estilo de los años 30, combinando la esencia histórica con la comodidad contemporánea.

**Clément Lemoine**, director de producto y estrategia de mercado de **FINEO** by **AGC**, destaca: *“La principal innovación del acristalamiento FINEO reside en el espacio sellado al vacío entre dos paneles de vidrio, de tan solo 0,1 milímetros de grosor, que permite una altísima eficiencia energética y una delgadez sin precedentes. Este espacio de vacío excepcionalmente pequeño reduce drásticamente el intercambio de calor entre los dos paneles, proporcionando un excelente aislamiento térmico con un valor  $U_g$  de 0,7 W/(m<sup>2</sup>.K) y un grosor total de tan solo 6,7 milímetros en la versión minimalista. Lo mismo ocurre con el aislamiento acústico, medido mediante el valor  $R_w$ , que alcanza los 36 decibelios en las configuraciones estándar y hasta los 45 decibelios en las versiones de vidrio laminado que incorporan el vidrio aislante acústico **STRATOPHONE** de **AGC**. **FINEO** combina así un alto rendimiento y una durabilidad ideales en un contexto histórico y protegido”*, asegura Lemoine.

**AGC** fue el primer fabricante en obtener el marcado CE para su vidrio aislante al vacío **FINEO**. Además, **FINEO** destaca como el primer y único vidrio aislante al vacío con una Declaración Ambiental de Producto (DAP) verificada por terceros, alcanzando valores de CO<sub>2</sub> excepcionalmente bajos, de hasta 18,9 kg/m<sup>2</sup> en su versión baja en carbono. ■

**AGC FLAT GLASS IBÉRICA**

BARCELONA

España

sales.iberica@agc.com

www.agc-yourglass.com

# FINSTRAL en una vivienda residencial del VALLE DE ARÁN

Las ventanas FINSTRAL son parte fundamental de un proyecto residencial diseñado por el arquitecto Jesús Filloy y realizado en colaboración con el FINSTRAL PARTNER STUDIO VIALPE, donde desempeñan un papel esencial en la definición estética y funcional de esta vivienda unifamiliar situada en el VALLE DE ARÁN.



El emplazamiento en el que se construyó esta casa unifamiliar en 2022 no sólo imponía grandes exigencias en materia de aislamiento térmico, sino que también casi dictaba el estilo arquitectónico: la madera de la casa típica del VALLE DE ARÁN en LLEIDA, España, debe marcar la pauta tanto en el interior como en el exterior. Además, las grandes ventanas deben maximizar la entrada de luz natural en las habitaciones, retos a los que **FINSTRAL** responde con su sistema modular de ventanas.

Los perfiles de madera de abeto natural combinan a la perfección con el aspecto



[Ir al Sumario](#)

[Ir al Índice de Anunciantes](#)



pirenaico tradicional del revestimiento de madera del interior, mientras que los perfiles de aluminio de color negro del exterior aportan una elegante ligereza a la fachada de madera y piedra natural. La forma

del marco *SLIM-LINE* contribuye con sus elegantes perfiles estrechos al aspecto rural de la casa. Gracias a las grandes superficies acristaladas, la orientación estratégica de la casa

tiene el mayor efecto posible: la máxima entrada de luz natural y la calidez fluyen hacia las habitaciones. Además, las grandes superficies acristaladas ofrecen unas vistas únicas del idílico panorama montañoso del VALLE DE ARÁN.

Para este proyecto se han utilizado los sistemas siguientes: *FIN-PROJECT SLIM-LINE 78/95 ALUMINIO-MADERA* y *FIN-PROJECT SLIM-LINE 78/88 ALUMINIO-ALUMINIO*, dos variantes de ventana de aluminio de aspecto tradicional, con estética enrasada. El núcleo de PVC, los perfiles más estrechos de su categoría, la junta central coextrusionada y el vidrio adherido en vez de calzado, son solo algunas de las ventajas de las ventanas FINSTRAL. ■



**FINSTRAL**  
 VALLMOLL - Tarragona (España)  
 tarragona@finstral.com  
 www.finstral.com

# DICTATOR

## Accionamientos para puertas y portones

Desde los años 80, DICTATOR ofrece soluciones innovadoras para la motorización de puertas y portones mediante sistemas de accionamiento modulares que permiten combinar distintos motores, cajas de cambios y engranajes para crear soluciones personalizadas.

### ACCIONAMIENTOS PARA PUERTAS CORREDERAS

**DICTATOR** ofrece soluciones para una amplia variedad de aplicaciones industriales, comerciales, arquitectónicas y exteriores, respaldadas por años de experiencia y una amplia gama de productos. La firma acompaña a sus clientes en todo el proceso, desde la planificación e instalación hasta el marcado CE del sistema, ofreciendo también presupuestos personalizados según cada necesidad.

Tres ejemplos a destacar son:

- *DICTAMAT MOVE*: sistema modular de accionamiento para puertas correderas y portones de hasta 2.000 kg, con aplicaciones en el sector industrial, por ejemplo, en recintos de máquinas o cabinas de insonorización.

- *DICTAMAT 900-21*: sistema para automatizar puertas correderas de gran tamaño y hasta 4.000 kg, con hasta 300 ciclos/día (según peso y velocidad). Apto para condiciones ambientales adversas y con múltiples aplicaciones en el sector industrial y en el de seguridad, por ejemplo, en puertas antibalas.

### ACCIONAMIENTOS PARA PUERTAS BATIENTES

DICTATOR ofrece un programa estándar y soluciones a medida para la automatización de puertas, incluyendo opciones para grandes dimensiones, espacios reducidos o instalaciones complejas. Sus accionamientos *DICTAMAT* para puertas batientes, orientados al sector industrial y comercial, permiten aperturas de hasta 180° y pueden adaptarse a necesidades especiales. Además, brindan



Accionamiento para puerta corredera *MOVE*.

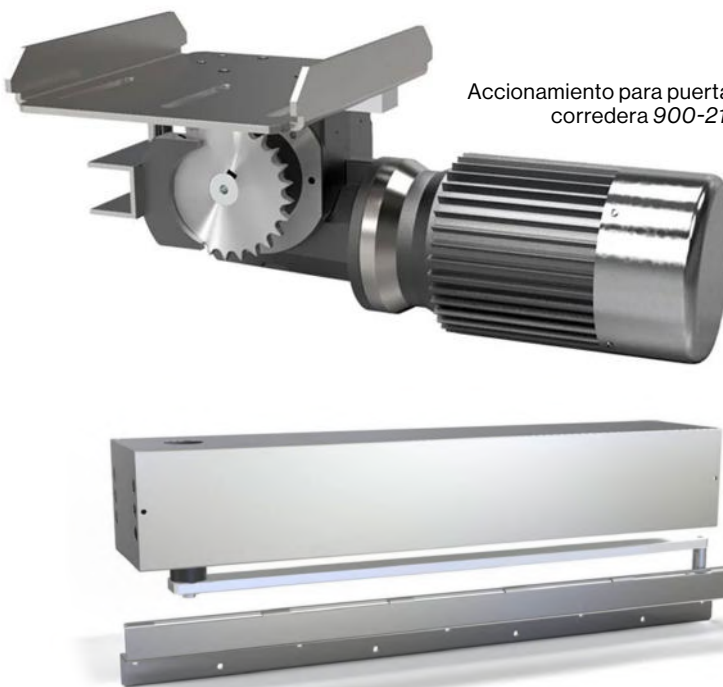

Accionamiento para puerta corredera *900-21*.

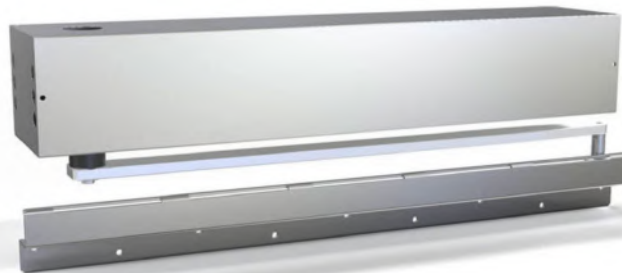

Accionamiento para puertas batientes *DICTAMAT 310-21 XXL*.



Accionamiento para puertas batientes *DICTAMAT SPR*.



Dispositivos de seguridad y servicio.

asesoramiento técnico gratuito para elegir la solución adecuada.

La gama de accionamientos para puertas grandes, pesadas y batientes de *DICTATOR* está diseñada para cubrir desde aplicaciones industriales exigentes hasta instalaciones más ligeras que requieren fiabilidad y comodidad.

El *DICTAMAT 310-21 XXL* es la solución para puertas batientes de gran

tamaño o muy pesadas, ya que ofrece una fuerza de hasta 700 Nm, soporta puertas de hasta 2,5 metros de ancho y permite realizar hasta 300 accionamientos al día, dependiendo del peso y la velocidad de la puerta. Su robustez lo convierte en un aliado ideal para entornos industriales y comerciales de alta exigencia.

Por otro lado, el *DICTAMAT SPR* es un accionamiento compacto pero potente, diseñado para puertas batientes más ligeras, de hasta 100 kg, dependiendo del ancho de la puerta. Puede alcanzar hasta 600 operaciones diarias y se adapta a distintas necesidades gracias a su disponibilidad en 230 VCA o 24 VCC. Además, se puede instalar fácilmente a posteriori, lo que lo convierte en una opción versátil para modernizar o automatizar puertas ya existentes.

## DISPOSITIVOS DE SEGURIDAD Y DE SERVICIO

La gama de accesorios y dispositivos de seguridad para accionamientos *DICTATOR* está pensada para garantizar un manejo cómodo, seguro y adaptado a cada sistema, independientemente de si se requiere un control básico mediante pulsadores o un funcionamiento totalmente automatizado con sensores y mandos a distancia. La seguridad de personas y bienes es prioritaria, por lo que se incluyen soluciones específicas para minimizar riesgos en puertas industriales, batientes o correderas, siempre con el respaldo del asesoramiento técnico de *DICTATOR* para elegir la opción más adecuada. ■



Puerta batiente accionada con *DICTAMAT 310-21 XXL*.

### DICTATOR ESPAÑOLA

SANTA PERPÈTUA DE MOGODA

Barcelona

España

[dictator@dictator.es](mailto:dictator@dictator.es)

[www.dictator.com](http://www.dictator.com)

# *SUPER SPACER® TRISEAL™* *PREMIUM PLUS* de **EDGETECH** en la CHAMBRE DES NOTAIRES de PARÍS

La modernización de la CHAMBRE DES NOTAIRES de PARÍS incorpora 77 unidades de vidrio curvado fabricado con *SUPER SPACER® TRISEAL™ PREMIUM PLUS*, garantizando el comportamiento del sellado perimetral en una fachada acristalada de siete plantas.



FOTOGRAFIA: ©JARED CHULSKI.

La rehabilitación de la **CHAMBRE DES NOTAIRES**, ubicada en el número 12 de Avenue Victoria, en PARÍS, Francia, introduce una nueva fachada acristalada en el patio interior del histórico HÔTEL DU CHÂTELET. El proyecto redefine la relación entre el edificio original, inaugurado en 1855, y los nuevos espacios de trabajo mediante una envolvente curva que se extiende desde la planta baja hasta la sexta.

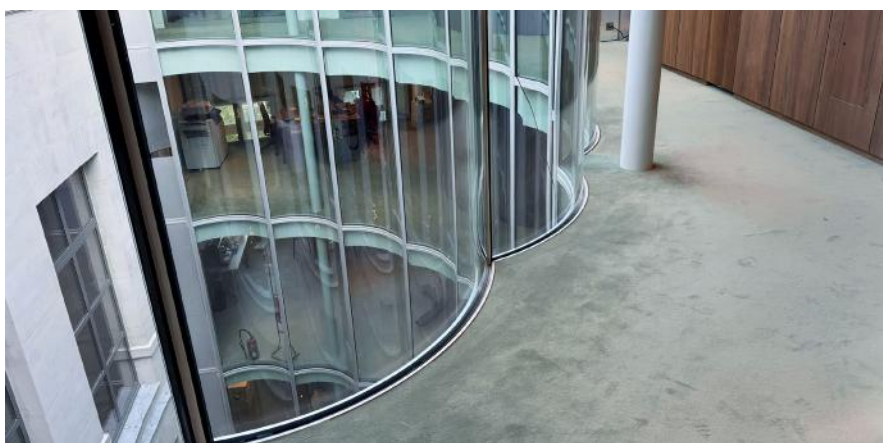

FOTOGRAFIA: ©EIFFAGE MÉTAL.

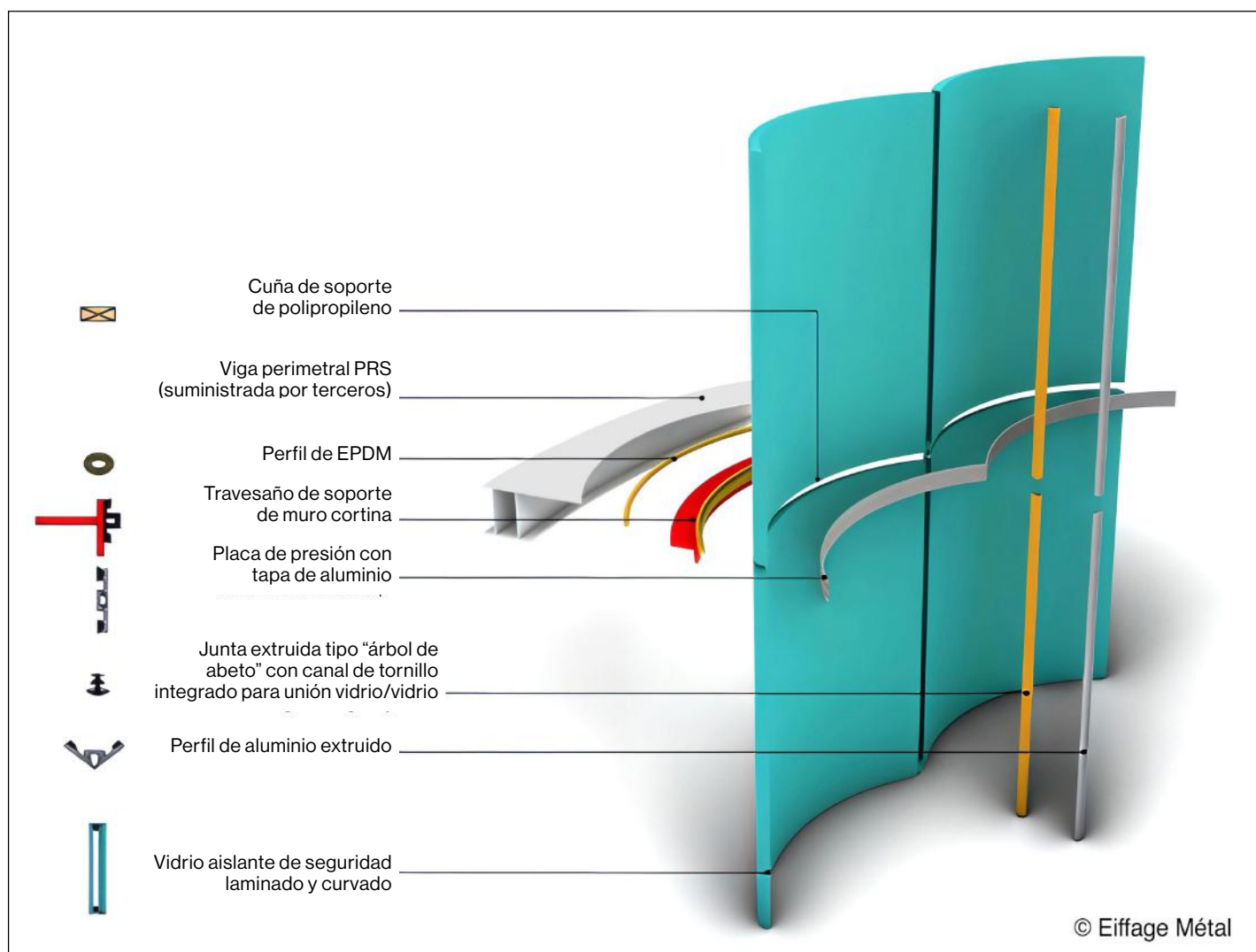

La intervención responde a un concurso convocado en 2019 con el objetivo de adaptar el inmueble a requerimientos funcionales y técnicos actuales. El diseño desarrollado por **ATELIER SENZU** y **LAGNEAU ARCHITECTES** plantea la eliminación de elementos que limitaban la entrada de luz y la profundidad espacial, incorporando una fachada semicircular que canaliza la iluminación natural hacia el interior.

La ejecución de la fachada fue realizada por **EIFFAGE MÉTAL**, empresa especializada en la construcción de envolventes, mientras que la fabricación de las unidades de vidrio aislante curvado correspondió a **DOERING BERLIN**, con sede en BERLÍN, Alemania, dedicada a la producción de acristalamientos especiales para aplicaciones arquitectó-

nicas. El sistema de sellado perimetral se resolvió mediante el separador **SUPER SPACER® TRISEAL™ PREMIUM PLUS**, desarrollado por **EDGETECH (GRUPO QUANEX)**, compañía especializada en soluciones para vidrio aislante con presencia internacional.

La fachada está compuesta por 77 unidades de vidrio aislante curvado que conforman una superficie total de 305 m<sup>2</sup>. Cada unidad presenta un espesor de 35,52 mm y una geometría cilíndrica cóncava, con una longitud de arco de 1.305 mm, radio interior de 1.000 mm y altura aproximada de 1.287 mm. El vidrio exterior está formado por una composición laminada de vidrio float de 6 mm y vidrio de control solar **SG COOL-LITE® SKN 176 II** de 6 mm, unidos mediante una lámina de PVB de 1,52 mm. El conjunto incorpora

una cámara de 16 mm con el separador **SUPER SPACER® TRISEAL™ PREMIUM PLUS** y un vidrio interior de 6 mm.

El sistema constructivo se basa en travesaños de acero en T soldados y recubiertos, cuyo radio de curvatura coincide con el del acristalamiento. Sobre esta estructura se instala un sistema de muro cortina **RAICO THERM+ 56**, donde el vidrio se apoya sobre perfiles de EPDM que permiten la evacuación de la condensación. La fijación se realiza mediante placas de presión y tapetas exteriores de aluminio, mientras que bloques de silicona compensan las desviaciones derivadas de la curvatura. Las juntas entre vidrios se resuelven con perfiles tipo B.

Desde el punto de vista estructural, los vidrios se fijan en cabeza y base, dejando libres los cantos verticales. La transfe-

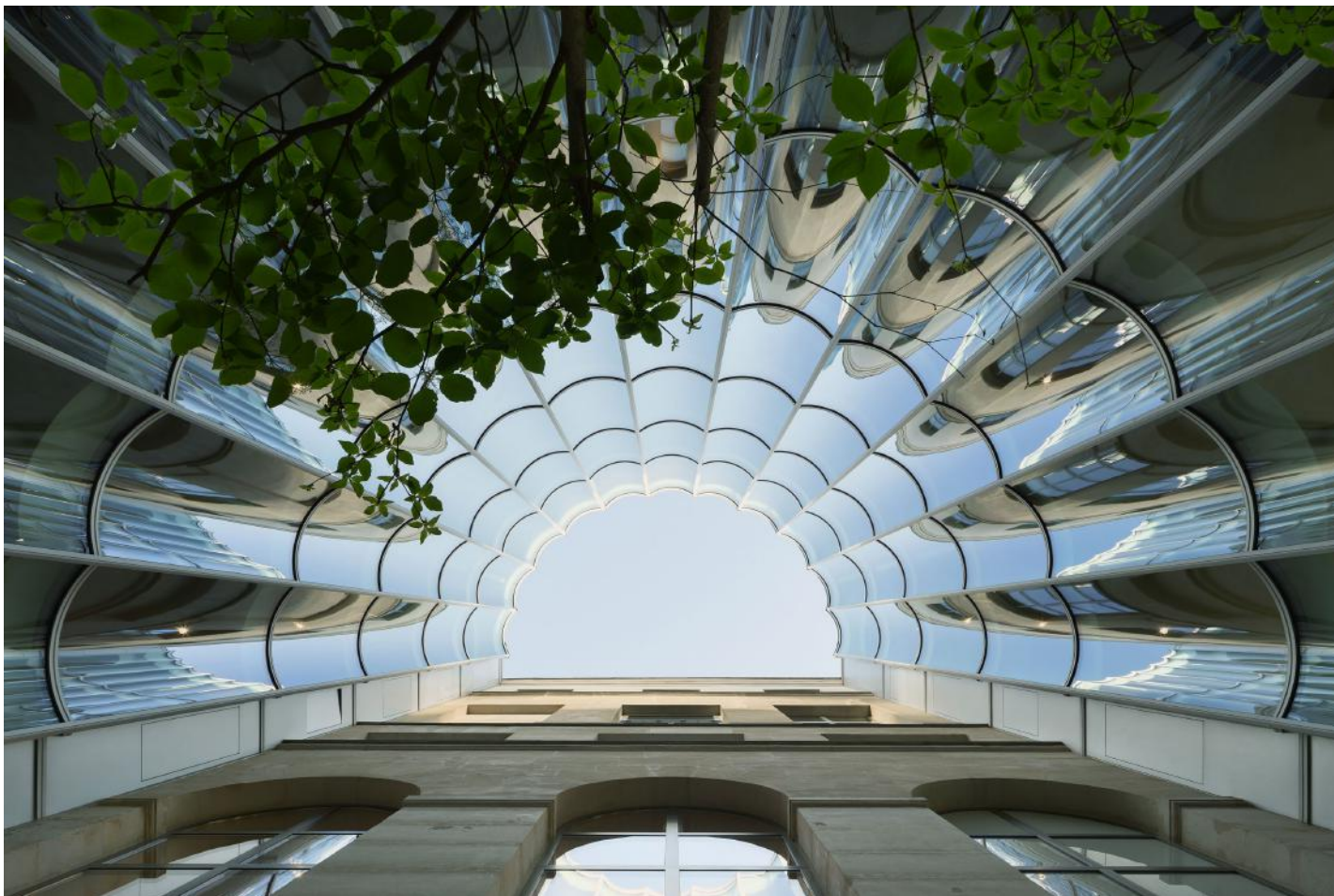

FOTOGRAFÍA: ©JARED CHULSKI.



FOTOGRAFÍA: ©EIFFAGE METAL.

rencia de cargas se distribuye mediante tres calzos por unidad. Dado que la fachada cumple funciones de protección frente a caídas, se diseñó conforme a los requisitos de barandilla, verificando su comportamiento mediante un ensayo de impacto con cuerpo blando de 50 kg.

Las tolerancias de fabricación e instalación resultaron determinantes en el desarrollo del proyecto. Las desviacio-



FOTOGRAFÍA: ©JARED CHULSKI.



FOTOGRAFÍA: ©JARED CHULSKI.

nes admisibles alcanzaron hasta cinco milímetros en el radio de curvatura y siete milímetros en altura. “Una desviación de un milímetro por planta habría generado desajustes acumulativos en toda la altura de la fachada”, explica **Benjamin Jourdanne**, de **DO BÂTIMENT / EIFFAGE MÉTAL**. Estas condiciones exigieron una secuencia de montaje estrictamente controlada, en la que cada elemento debía colocarse en una posición y orden definidos.

El comportamiento del sellado perimetral adquiere especial relevancia en este tipo de soluciones. La geometría curvada incrementa la rigidez del vidrio y su sensibilidad a variaciones térmicas y de presión, generando esfuerzos sobre la capa de sellado. “Un separador flexible permite compensar tolerancias y evitar concentraciones de tensiones en el borde del vidrio”, señala **Carsten Kunert**, responsable en **DOERING BERLIN**.

El intercalario **SUPER SPACER® TRISEAL™ PREMIUM PLUS** presenta una estructura de espuma estructural basada en silicona, sin componentes metálicos, lo que reduce la conductividad térmica en el borde del vidrio. Su comportamiento elástico permite absorber deformaciones derivadas de cambios térmicos y cargas diferenciales, aliviando tensiones sobre el sellado primario de PIB y distribuyendo esfuerzos en la unión adhesiva.

En términos energéticos, la fachada alcanza una transmitancia térmica de 1,0 W/m<sup>2</sup>K. El vidrio de control solar limita la entrada de energía con un factor solar máximo del 38%, mientras que la transmisión luminosa supera el 45%, contribuyendo al aprovechamiento de la luz natural en el interior.

El comportamiento del sistema en condiciones variables se vincula también a su capacidad para reducir fenómenos de difusión de gas y condensación en la

cámara. “En acristamientos curvos de gran formato, los sistemas de separador flexible son necesarios para gestionar los movimientos estructurales”, afirma **Mike Moran**, vicepresidente de ventas de **EDGETECH (GRUPO QUANEX)**.

La ejecución de esta fachada pone de manifiesto la interacción entre diseño arquitectónico, precisión industrial y comportamiento de los materiales en soluciones de envolvente complejas, donde la geometría, las tolerancias y las prestaciones térmicas condicionan la viabilidad técnica del conjunto. ■

**EDGETECH EUROPE - QUANEX**  
 HEINSBERG  
 Alemania  
 info@edgetech-europe.com  
 www.superspacer.com  
 www.quanex.com  
 Distribuidor para España y Portugal:  
**TKV TEKVIMO**  
**GLASS TECHNOLOGY**  
 j.mora@tekvimo.com  
 www.tekvimo.com

# SAINT-GOBAIN

## Nuevo catálogo SOLUCIONES PARA FACHADAS

**SAINT-GOBAIN** presenta su nuevo catálogo **SOLUCIONES PARA FACHADAS**, un documento que reúne sus soluciones integrales para el diseño y ejecución de la envolvente del edificio, con criterios de sostenibilidad, eficiencia y prestaciones.

El nuevo catálogo **SOLUCIONES PARA FACHADAS** de **SAINT-GOBAIN** es un documento de referencia que estructura, compara y explica las principales soluciones para diseñar, seleccionar y ejecutar la envolvente de edificios, tanto en obra nueva como en rehabilitación. Dirigido a promotores, proyectistas y técnicos, este manual guía a los profesionales para seleccionar la fachada más idónea para cada proyecto.

La fachada es un elemento decisivo en el rendimiento, la sostenibilidad y el valor global de un edificio. Consciente de su importancia, **SAINT-GOBAIN** ha

desarrollado esta guía para acompañar a promotores, proyectistas y técnicos en la definición de la envolvente, ofreciendo criterios técnicos, comparativos y de ejecución que facilitan la toma de decisiones y permiten optimizar cada proyecto.

El documento incluye información y soluciones para el cerramiento completo, revestimiento, los sistemas de huecos y ventanas y los **SERVICIOS 360°**, ofreciendo una visión integral que permite analizar la fachada desde una perspectiva global. Esta estructura ofrece una visión clara y or-





denada, ayudando a analizar el papel de cada sistema dentro del conjunto y a valorar sus implicaciones en términos de sostenibilidad, ejecución, prestaciones y diseño.

Entre los contenidos destacados, el catálogo incorpora herramientas prácticas que permiten comparar alternativas y fundamentar la elección final: una guía de selección, análisis frente a sistemas tradicionales, datos de rendimiento, información sobre impacto ambiental y ejemplos de obras de referencia. Estos recursos ayudan a comprender el valor añadido que aportan las soluciones SAINT-GOBAIN cuando se trasladan a proyectos reales.

En el apartado dedicado al cerramiento completo, el catálogo incorpora los sistemas de fachada ligera **ENVEO**, una solución de altas prestaciones que

ofrece ligereza, eficiencia energética, rapidez de ejecución y una reducción significativa del impacto ambiental. Estos sistemas combinan el aislamiento térmico y acústico de **ISOVER** con los sistemas constructivos de **PLACO®** para dar forma a un cerramiento opaco optimizado, tanto por su comportamiento técnico como por la facilidad y rapidez de instalación.

En el ámbito de los acabados y revestimientos de fachada, el documento reúne las soluciones de **SAINT-GOBAIN WEBER**, que incluyen tanto los sistemas **SATE** como los revestimientos decorativos. Estas propuestas permiten mejorar el comportamiento térmico del edificio, optimizar su durabilidad y aportar una amplia

versatilidad estética, adaptándose a los distintos requisitos arquitectónicos y constructivos.

En el bloque dedicado a huecos y fachada acristalada, el catálogo aglutina las soluciones de **SAINT-GOBAIN GLASS**, tanto para ventanas como para muro cortina, incorporando acristalamientos de altas prestaciones que contribuyen a mejorar el confort térmico y acústico, optimizar el control solar y reducir la huella de carbono del edificio, sin renunciar a la entrada de luz natural ni a la libertad de diseño.

El catálogo se completa con los **SERVICIOS 360º**, un acompañamiento técnico que abarca todas las fases del proyecto. Estos servicios incluyen recursos para la fase de diseño como detalles constructivos, objetos BIM o documentación ambiental, asesoramiento en la licitación a través de redes de instaladores especializados y acompañamiento en obra mediante mock-ups y visitas técnicas. Además, contemplan la entrega de manuales, garantías y certificaciones, junto con servicios de reciclaje de **RECIRCULA BY SAINT-GOBAIN**, que favorecen una gestión más responsable de los materiales.

Con este nuevo catálogo, SAINT-GOBAIN refuerza su compromiso de construir mejor para las personas y el planeta, avanzando en el objetivo de ofrecer soluciones completas siempre guiados por el propósito común del **GRUPO SAINT-GOBAIN** "MAKING THE WORLD A BETTER HOME".

El documento ya está disponible en la web de SAINT-GOBAIN a la que se puede acceder desde el enlace que hay en el catálogo de la página anterior. ■

**SAINT-GOBAIN GLASS**  
Madrid  
España  
[www.saint-gobain.es](http://www.saint-gobain.es)

# GRUPO AYUSO

## Sistema de corredera oculta *TUTTAVISTA GALANDAGE*

GRUPO AYUSO presenta *TUTTAVISTA GALANDAGE*, una nueva versión mejorada de su reconocido sistema de corredera *TUTTAVISTA*. Esta nueva propuesta combina la elegancia, la funcionalidad y el confort, permitiendo la creación de espacios amplios y luminosos, sin renunciar a una estética contemporánea y minimalista.



*TUTTAVISTA GALANDAGE*, la nueva corredera de **GRUPO AYUSO**, incorpora un innovador sistema de ocultación de la hoja corredera en el tabique, lo que permite una apertura total del hueco, además de que también se puede configurar en esquina.

Esta versión mejorada de la corredera *TUTTAVISTA* ofrece gran luminosidad, visibilidad total y altísimas prestaciones térmicas y acústicas, asegurando un con-

La nueva corredera *TUTTAVISTA GALANDAGE* incorpora un innovador sistema de ocultación de la hoja corredera en el tabique.





TUTTAVISTA GALANDAGE conserva la luminosidad y visibilidad del modelo original, con alto aislamiento térmico y acústico para máximo confort.

fort inigualable para grandes espacios tanto en invierno como en verano.

La TUTTAVISTA GALANDAGE mantiene las características que han convertido al modelo original en un referente en el mercado: gran luminosidad y visibilidad total. Gracias a su sistema de corredera de altas prestaciones térmicas y acústicas, ofrece un excelente aislamiento que garantiza un confort inigualable tanto en verano como en invierno.

Uno de los aspectos más destacados de esta nueva versión es el sistema GALANDAGE, que permite abrir y ocultar la hoja corredera dentro del tabique, consiguiendo así una apertura total del hueco. Esta solución se adapta per-

fectamente a espacios modernos y sofisticados, donde la funcionalidad se combina con la estética para conseguir un efecto visual impresionante. La opción de hoja monorraíl o dos hojas ofrece flexibilidad, mientras que la integración con el sistema de suelo integrado (S.I.) posibilita una vista continua del suelo, sin obstáculos visuales.

TUTTAVISTA GALANDAGE destaca, además, porque se puede configurar en esquina y por su extrema facilidad de movimiento, gracias a su sistema de carros específicos con ruedas de acero inoxidable y un perfil reducido que optimiza la fluidez

de la apertura y cierre. Para mayor comodidad, también se ofrece la opción de motorización, permitiendo una apertura automática de la hoja, lo que hace aún más cómodo su uso en viviendas y grandes espacios.

“La TUTTAVISTA GALANDAGE representa un paso más en nuestro compromiso por ofrecer soluciones innovadoras que transformen los espacios y mejoren la calidad de vida de nuestros clientes”, afirma **José Luis Sebastián**, presidente y consejero delegado de GRUPO AYUSO. “La combinación de diseño, tecnología y confort ha sido siempre el eje central de nuestra propuesta, y con este nuevo sistema, hemos logrado elevar esos estándares a un nivel superior. Creemos que la flexibilidad que ofrece la opción de ocultar completamente la hoja, junto con las mejoras térmicas y acústicas, son un claro ejemplo de cómo la funcionalidad puede ir de la mano con la estética”.

El diseño de la TUTTAVISTA GALANDAGE se basa en la discreción y elegancia, colocando el vidrio como protagonista indiscutible del espacio entre el interior y el exterior, lo que maximiza la luminosidad y la conexión con la naturaleza. Con un marco perimetral que se puede ocultar completamente en el muro de obra, el perfil visible del vidrio se reduce a tan solo 10 mm, lo que aporta un toque de sofisticación y modernidad al espacio.

Con este lanzamiento, GRUPO AYUSO continúa reafirmando su compromiso con la innovación, la calidad y el diseño de vanguardia, ofreciendo soluciones que no solo mejoran la estética de los espacios, sino que también elevan la experiencia de confort y funcionalidad. ■



El sistema GALANDAGE oculta la hoja en el tabique, logrando una apertura total y fusionando funcionalidad con estética sofisticada.

**GRUPO AYUSO**  
 COSLADA  
 Madrid  
 España  
[www.grupoayuso.org](http://www.grupoayuso.org)

# Sistemas de barandillas **COMENZA** en el complejo arquitectónico NARAYA

El estudio de arquitectura VIA 35 ha confiado en **COMENZA** para instalar más de 500 metros lineales de su sistema para barandillas de vidrio *GLASSFIT SV-1401*. El principal desafío del proyecto ha sido la integración de barandillas curvas. El resultado es una estética fluida que enriquece el valor arquitectónico del edificio.



Complejo NARAYA, desarrollado por el GRUPO TERROT en SURESNES, a las afueras de PARÍS, Francia.

El nuevo complejo NARAYA, situado en SURESNES, a las afueras de PARÍS, en Francia, y desarrollado por el **GRUPO TERROT**, es uno de los proyectos recientes más representativos de la regeneración urbana en la periferia parisina, con unas características arquitectónicas singulares y llamativas.

Se trata de una edificación con un programa mixto de 11.000 m<sup>2</sup>, que integra oficinas, comercios, viviendas, una escuela infantil y espacios deportivos. El proyecto lo firma el estudio de arquitectura **VIA 35**, que ha confiado en **COMENZA**, especialistas en el desarrollo de sistemas de barandillas y pasamanos para proyectos de edificación, para la instalación de más de 500 metros lineales de su sistema *GLASSFIT SV-1401*. La arquitectura del edificio destaca por sus balcones curvos que envuelven la fachada con líneas fluidas y completamente transparentes, ofreciendo vistas panorámicas al BOSQUE de BOULOGNE y a los monumentos del entorno. Este aspecto ha sido, de hecho, el mayor reto del proyecto.

El sistema de **COMENZA** ha sido elegido por su capacidad de adaptación a la singularidad del edificio, su seguridad certificada y su diseño minimalista.

Sistema para barandillas de vidrio GLASSFIT SV-1401.



Para potenciar una estética contemporánea, los responsables del proyecto han apostado por esta solución de COMENZA equipada con vidrios rectos y curvos (fabricados por **GLASS PARTNERS SOLUTIONS**) y perfiles que se adaptan a los radios de la fachada. Lejos de ser un mero elemento de seguridad, la barandilla también se convierte aquí en un recurso estético clave, enfatizando la identidad arquitectónica del proyecto y garantizando una total visibilidad sin obstáculos desde la terraza del edificio.

### INSTALACIÓN OPTIMIZADA, MÁXIMA SEGURIDAD Y PERSONALIZACIÓN TOTAL

El sistema *GLASSFIT SV-1401* incorpora *LEVEL-IN*, el sistema de nivelación de COMENZA que permite una instalación más sencilla y eficiente reduciendo en un 25% el tiempo de montaje frente a métodos de instalación más convencionales. Esta

solución, gracias a su instalación "a la francesa", permite colocar los vidrios desde el interior, eliminando la necesidad de utilizar andamios u otros medios, lo que representa una ventaja importante para proyectos de tal envergadura.

Además de su eficacia técnica, el sistema destaca por su durabilidad. El perfil está fabricado en aluminio anodizado, que ofrece una mayor resistencia que el aluminio convencional y una mayor protección frente a la corrosión. Permite también una amplia personalización, con hasta siete tipos de pasamanos, incluyendo opciones redondas, cuadradas y en madera, y una paleta de más de 15 colores RAL disponibles para el lacado del perfil. La resistencia del conjunto se refuerza con vidrios templados y laminados 10+10.4, entre seis y ocho veces más sólidos que los vidrios convencionales, asegurando que, incluso en caso de rotura, las capas intermedias mantengan la pieza cohesionada.

El sistema *GLASSFIT SV-1401* ha sido ensayado para asegurar su cumplimiento normativo en FRANCIA, siendo un sistema cer-

Este sistema de COMENZA ha sido elegido por su capacidad de adaptación a la singularidad del edificio, su seguridad certificada y su diseño minimalista.

tificado por el CSTB. En ESPAÑA, también cumple con los requisitos del Código Técnico de la Edificación para las categorías de uso privado (0,8 kN/m) y público (1,6 kN/m), verificado mediante ensayo físico según la norma UNE 85-238 Barandillas y empleando el método de verificación de resistencia con una acción variable, mediante la aplicación del coeficiente parcial de seguridad de 1,5. La verificación de la resistencia es un requisito indispensable para garantizar la seguridad y cumplimiento normativo de un sistema de barandillas.

Uno de los elementos clave en el éxito de proyectos de tal calibre es el acompañamiento técnico especializado que COMENZA también ofrece en aquellas obras que lo requieren. Más allá del suministro de sistemas de barandillas, el equipo de soporte técnico de la empresa gallega participa en las fases estratégicas de los proyectos, asegurando que todas las decisiones constructivas y de seguridad estén fundamentadas y optimizadas. ■

#### COMENZA

LUGO - España  
comenza@comenza.com  
[www.comenza.es](http://www.comenza.es)

**KE**

# Un espacio para todas las estaciones en el **J44 LIFESTYLE HOTEL**

**J44 es un nuevo concepto de LIFESTYLE HOTEL de cinco estrellas en JESOLO - Venecia (Italia), al que la firma KE ha contribuido con sus pérgolas bioclimáticas KEDRY PRIME, que permiten utilizar los espacios exteriores con vistas al mar asegurando el máximo confort en todas las épocas del año.**

El **J44 LIFESTYLE HOTEL** es un lugar de inspiración urbana que evoluciona continuamente en estilo y propuestas y siempre ofrece nuevos motivos para pasar tiempo allí. Un hotel de cinco estrellas que se destaca por ser el primer hotel de lujo inteligente en JESOLO, con una estructura preciosa y bien diseñada, que ofrece a los huéspedes una experiencia de hospitalidad contemporánea y refinada. En una ubicación privilegiada, el hotel es un lugar donde la calidad del servicio es evidente, sin hacer alarde de un lujo demasiado llamativo. En la sexta planta, una gran terraza se abre a la ciudad con una zona exterior que incluye una piscina y un fabuloso SKYBAR, donde poder disfrutar de un cóctel junto a la piscina.

La creación de una terraza cubierta en el AMERICAN BAR TACCO11 era un proyecto que el cliente quería hacer realidad para que la estancia de los huéspedes fuera aún más exclusiva y mágica a través de la experiencia de una terraza totalmente acristalada, desde la que se puede admirar el horizonte de JESOLO, hasta la laguna de VENECIA.

El J44 es un hotel de diseño donde todo ha sido elegido y pensado para proporcionar la mejor experiencia de estancia, por lo que la propiedad, la conocida familia de hoteleros **Rizzante**, ha elegido un



Terraza cubierta en el AMERICAN BAR TACCO11 ubicada en la sexta planta del hotel que además incluye una piscina exterior.



## FICHA TÉCNICA

Nombre del proyecto:

**J44 LIFESTYLE HOTEL.**

Ubicación:

**JESOLO - Venecia (Italia).**

Proyecto: oficina **PMO KE**

con la arquitecta **Michela Morsilli.**

Producto instalado:

**4 pérgolas bioclimáticas KE KEDRY PRIME con vidrios LINE GLASS.**

Cliente:

**RIZZ IMMOBILIARE.**

Superficie cubierta:

**100 m<sup>2</sup>.**

Las cristaleras *LINE GLASS* cierran lateralmente la pérgola, asegurando su uso en cualquier clima sin perder las vistas panorámicas.



Las lamas orientables de la pérgola *KEDRY PRIME* regulan ventilación e iluminación y, al cerrarse, protegen de la intemperie.



socio del más alto nivel para cada uno de los elementos.

Para el diseño de la cubierta de la terraza recurrió a **KE**, que en estrecha colaboración con la arquitecta **Michela Morsilli** ha seleccionado la pérgola bioclimática *KEDRY PRIME*, diseñada para que el espacio sea utilizable incluso en las estaciones más frías, la pérgola biocli-

mática ha transformado la terraza en una zona de comedor que se puede utilizar los 365 días del año.

*KEDRY PRIME* es una estructura de aluminio con lamas orientables que, gracias a su amplia modularidad tanto en anchura como en proyección, es adecuada para cubrir grandes superficies. Las largas lamas orientables en

el techo permiten una correcta ventilación y modulación de la iluminación ambiental, pero al mismo tiempo, una vez cerradas, garantizan un techo que protege de la intemperie.

En el proyecto para J44, el color de la estructura, un elegante aluminio mate, fue elegido para armonizar perfectamente con la arquitectura minimalista y rigurosa del hotel. La geometría esencial de *KEDRY PRIME* y el juego de sombras creado por sus lamas orientables son el elemento distintivo de este proyecto, más funcional gracias a la presencia de una única columna central que garantiza la máxima disponibilidad del espacio bistró. Para completar el proyecto, las cristaleras *LINE GLASS*, instaladas para cerrar lateralmente la pérgola, garantizan que la estancia sea perfectamente utilizable en todas las condiciones climáticas. Las ventanas *LINE GLASS*, instaladas en tres lados de la estructura, también conservan la belleza de la vista panorámica circundante.

La capacidad de **KE** para adaptarse a clientes y arquitectos la consolida como un referente con el hotel J44 como ejemplo destacado. ■

**KE - KE IBÉRICA**

ALBACETE - España

info@keiberica.es

www.keoutdoordesign.com

# TORINCO

## recupera la carpintería del **Hotel Monumento La Ermita Suites**

El Hotel La Ermita Suites, único con categoría de Monumento en la provincia de CÓRDOBA, recibió el Premio al Mejor Hotel 2024 del portal internacional de reservas Rusticae. Un reconocimiento al resultado de un intenso proceso de rehabilitación, en el que el establecimiento ha contado con la empresa TORINCO para la recuperación de toda la carpintería.



El **Hotel Monumento La Ermita Suites** de CÓRDOBA está formado por la unión de tres construcciones aledañas: la Ermita de la Concepción (año 1700); la Casa del Santero (año 1753), cuidador de la Ermita; y una vivienda judéoconversa (año 1412), adquiridas por **Javier Velasco**. Para conseguir que la rehabilitación fuera lo más fidedigna

posible, el emprendedor tuvo que contar con el asesoramiento de expertos del Museo del Prado, la Universidad de CÓRDOBA y la Mezquita-Catedral, así como con empresas como **TORINCO** para la ejecución de la obra.

Como explica Javier Velasco, "TORINCO se ha encargado de la carpintería durante la rehabilitación en

*balcones, ventanas, contraventanas, cierres, etc. También de la carpintería de interior, consistente en las puertas de entrada a habitaciones y puertas de paso a estas. Se llevaron y restauraron las puertas del convento, de la propia iglesia y los postigos de la Casa del Santero. Fueron capaces de aprovechar esas maderas y darles nueva vida".*



Salón Duplex.



Suite Terrace.

En este sentido, toda la carpintería cumple con las máximas certificaciones europeas, tanto a nivel de origen, en la parte nueva y de recuperación, como de insonorización.

Entre las seis suites del Hotel La Ermita Suites destaca la Column Room, una habitación cuya ventana integra una columna con su capitel original del siglo X de MEDINA AZAHARA.

*“Esa ventana se puso nueva con una cristalería que realizaba aún más la columna a propuesta de TORINCO”, destaca el dueño del establecimiento. Del mismo modo, el mirador de la suite de la última planta, de 80 m<sup>2</sup> con vistas a la Mezquita-Catedral, también fue una propuesta de TORINCO, firma con sede en PEDRO ABAD, Córdoba.*

*Javier Velasco concluye reconociendo que “estamos muy satisfechos con toda la restauración y, en especial, con la carpintería del proyecto, por el trato, la calidad, el resultado y el servicio postventa. Al final, la industria del turismo son recuerdos. Estar aquí es formar parte de ese recuerdo, y quienes han hecho posible este proyecto participan de esa idea”. ■*

**TORINCO**  
PEDRO ABAD  
Córdoba  
España

torrero@torrero-torinco.com  
[www.torrero-torinco.com](http://www.torrero-torinco.com)



# REBUILD 2026

## Éxito de asistencia y anuncio de expansión a ITALIA

Con la presencia de 32.487 profesionales y el anuncio de su expansión a ITALIA, REBUILD 2026 cerró con éxito una edición en la que se ha constatado la necesidad de normalizar y financiar la industrialización para impulsarla y atender a la crisis de vivienda que vive ESPAÑA en la actualidad.

Por los pabellones de **REBUILD 2026** han pasado 32.487 profesionales los días 24 a 26 de marzo, que han descubierto de primera mano las innovaciones que han presentado las 758 firmas expositoras y las tendencias que han compartido un total de 732 expertos en el marco de su Congreso. Con su celebración en IFEMA MADRID, REBUILD 2026 ha generado un impacto económico de más de 84 millones de euros.

Esta edición también ha supuesto un punto de inflexión en la trayectoria de REBUILD con el anuncio de su expansión internacional. Tras consolidarse



[Ir al Sumario](#)

[Ir al Índice de Anunciantes](#)



como el evento que encumbró la construcción industrializada en ESPAÑA, **el encuentro da un paso más y desembarca en ITALIA, donde celebrará su próxima cita en RÍMINI, del 17 al 19 de noviembre de este año, con carácter anual.** El movimiento representa un hito en la proyección exterior de la feria y abre una nueva etapa para estimular la transformación de la edificación en uno de los mayores mercados europeos.

**Gema Travería**, directora de REBUILD, se ha mostrado ilusionada con el anuncio de la próxima cita en ITALIA y ha explicado que “REBUILD

*seguirá con el mismo formato y objetivo con el que empezamos: contar con un punto de encuentro de referencia para el sector donde se muestren los últimos avances del mercado, se comparta contenido de valor y se fomente el ‘networking’. Todo ello con el propósito de estimular la industrialización en un país que, al igual que ESPAÑA, afronta desafíos como el acceso a la vivienda asequible, la rehabilitación del parque edificado y la transición hacia un modelo más descarbonizado y digitalizado”.*

La tercera jornada de REBUILD 2026 ha recibido a la ministra de Sanidad,

**Mónica García**, quien ha abordado el vínculo entre edificación y bienestar, uno de los ejes de la novena edición del CONGRESO DE ARQUITECTURA AVANZADA Y CONSTRUCCIÓN 4.0, que ha tenido lugar en el marco de la feria REBUILD 2026. La ministra ha destacado que “la salud no solo se juega dentro del sistema sanitario, sino fuera de sus paredes, en el hogar y en el entorno”.

También ha recordado que, en la actualidad, España tiene una necesidad de edificar alrededor de 250.000 viviendas anuales.





En el último día de REBUILD 2026, igualmente, la digitalización de la edificación centró gran parte del debate. Para empezar, **Rafael Pacheco**, Iberia PSA manager de **AMAZON WEB SERVICES**, ha advertido de que “uno de los errores más costosos que cometen las compañías es aplicar tecnologías sin haber definido antes qué dato necesitan captar, qué decisiones quieren optimizar y qué ineficiencias pretenden corregir”.

En este sentido, ha defendido el enfoque de AMAZON basado en el working backwards, es decir, “partir del resultado

que necesita el cliente y construir a partir de ahí la estrategia tecnológica. A lo largo de su intervención, Pacheco ha puesto el foco en el valor del dato en entornos de obra cada vez más complejos, donde conviven millones de variables procedentes de sensores, modelos BIM y comunicaciones entre equipos”.

En la misma línea se ha dirigido **Raúl Villamarin**, vicepresidente de **WOXSEN UNIVERSITY**, que ha indagado en el uso del dato en los smart buildings apuntando que “su efectividad no radica únicamente en el consumo de

recursos como electricidad o agua, sino en la medición del comportamiento socio-cultural y psicológico de los usuarios. De esta forma se logran soluciones verdaderamente adaptadas a las necesidades de las personas”.

Por su parte, **Isaac Núñez**, socio de **DELOITTE**, ha reivindicado una visión amplia de la “smart construction”, que va mucho más allá de la IA. Según ha explicado, “el verdadero salto competitivo se basa en conectar e integrar herramientas, revisar procesos internos y ordenar toda la información que gene-





La próxima edición de REBUILD se celebrará de los días 16 al 18 de marzo de 2027.

ran las compañías. Sólo cuando esos datos están estructurados, normalizados y orquestados, tecnologías como la IA pueden desplegar su potencial para hacer a las empresas más predictivas, reducir plazos y anticipar errores". Sobre esta adopción tecnológica ha compartido, a su vez, que la principal barrera es cultural, con una resistencia al cambio y un temor al efecto de las soluciones digitales en el empleo. ■

[WWW.REBUILDEXPO.COM](http://WWW.REBUILDEXPO.COM)

# Ya PUEDE LEER

vidrioperfil.com

# Ventanas PUERTAS

Cerramientos Acristalados y Protección Solar

**REBUILD 2026**  
TRANSFORMANDO LA EDIFICACIÓN  
EN IMÁGENES



[CLICAR AQUÍ  
PARA VER EL  
REPORTAJE](#)

Suscríbese aquí

FERIAS Y EVENTOS

# Ferias y Eventos Internacionales



**ARCHITECT@WORK MADRID 2026**  
Exposición de Arquitectura en Interiorismo.  
6 y 7 de mayo de 2026  
IFEMA - MADRID (España)



Exposición de Puertas y Ventanas

**DOORS & WINDOWS MEXICO 2026**  
Salón Internacional de PUERTAS y VENTANAS.  
Del 15 al 17 de julio de 2026  
CENTRO CITIBANAMEX  
CIUDAD DE MÉXICO (México)

**FESQUA**

**FESQUA 2026**  
Salón de las VENTANAS y del VIDRIO.  
Del 9 al 12 de septiembre de 2026  
SÃO PAULO (Brasil)  
[www.fesqua.com.br](http://www.fesqua.com.br)

**FHaV**

**FERIA HABITAT VALENCIA 2026**  
Feria Internacional del Mueble e Iluminación de València.  
Del 28 de septiembre al 1 de octubre de 2026  
FERIA DE VALENCIA - VALENCIA (España)

**BATIMAT**

**BATIMAT 2026**  
Salón Profesional de la Construcción .  
Del 28 de septiembre al 1 de octubre de 2026  
PARIS EXPO - PARÍS (Francia)

 **VETECO**  
SEMANA INTERNACIONAL  
DE LA CONSTRUCCIÓN

VENTANAS  
FACHADAS  
PROTECCIÓN SOLAR  
VIDRIO PLANO

### VETECO 2026

Salón Internacional de las VENTANAS, FACHADAS, PROTECCIÓN SOLAR y VIDRIO PLANO.  
*Del 10 al 13 de noviembre de 2026*  
IFEMA - MADRID (España)

 **SMARTDOORS**  
SEMANA INTERNACIONAL  
DE LA CONSTRUCCIÓN

PUERTAS  
AUTOMATISMOS  
SEGURIDAD

### SMARTDOORS 2026

Salón Internacional de PUERTAS, AUTOMATISMOS y SEGURIDAD.  
*Del 10 al 13 de noviembre de 2026*  
IFEMA - MADRID (España)



### EURASIA - WINDOW & DOOR 2026

Feria Internacional de las Ventanas, Puertas, Fachadas, Perfiles, Maquinaria, Herrajes, Accesorios y Vidrio.  
*Del 21 al 24 de noviembre de 2026*  
ESTAMBUL (Turquía)

**BAU**

### BAU 2027

Salón Internacional de la Construcción.  
*Del 11 al 15 de enero de 2027*  
MÚNICH (Alemania)



### REBUILD 2027

Evento de innovación para la edificación y CONGRESO NACIONAL DE ARQUITECTURA AVANZADA y CONSTRUCCIÓN 4.0.  
*Del 16 al 18 de marzo de 2027*  
IFEMA - MADRID (España)

**FENSTERBAU  
FRONTALE**

### FENSTERBAU FRONTALE 2028

Feria internacional de VENTANAS, PUERTAS, FACHADAS y VIDRIO.  
*Del 28 al 31 de marzo de 2028*  
NÜREMBERG (Alemania)

# vidrioperfil.com

EL PORTAL DE LA CARPINTERÍA Y EL VIDRIO

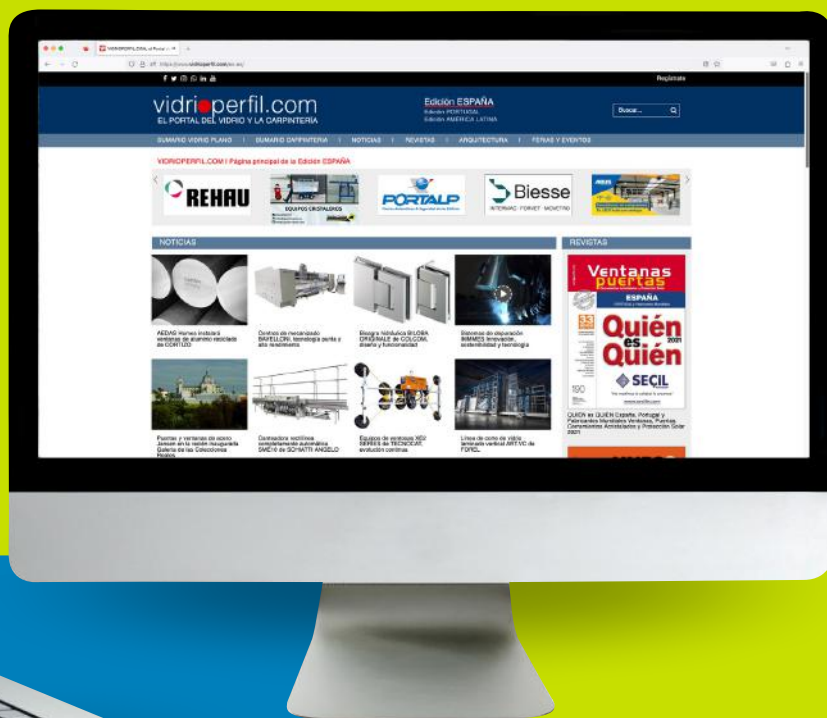
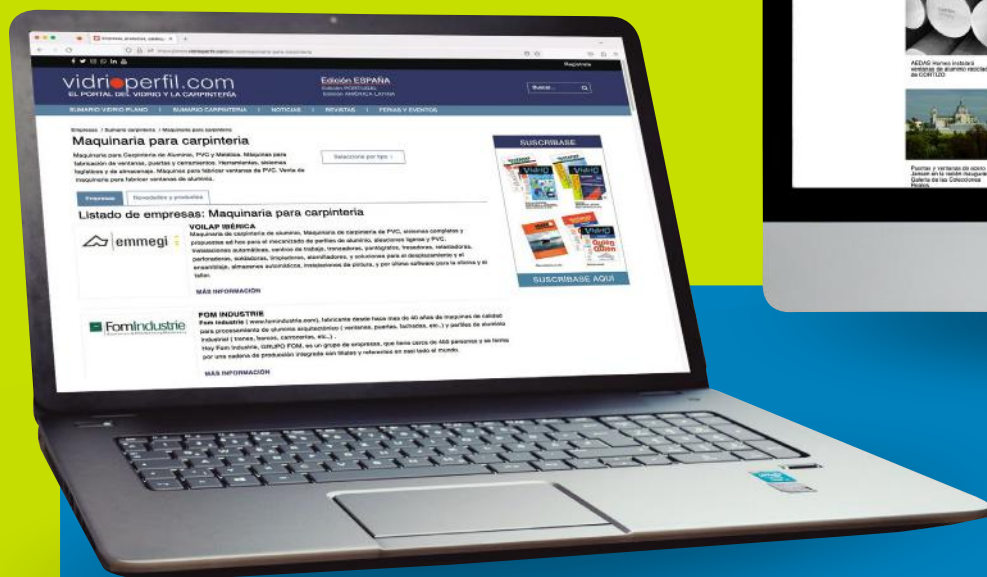

**DISEÑO RESPONSIVE**  
adaptado a ordenadores,  
tablets, móviles...

Síguenos en:



Descúbralo en  
**www.vidrioperfil.com**