

Preisliste/Liste de prix/Listino prezzi

13.03.2026



# Amarok Style



## Preisliste · Liste de prix · Listino prezzi

### Amarok Style

Unverbindliche Preisempfehlung  
 Prix recommandé sans engagement  
 Prezzo raccomandato non vincolante

Motor Moteur Motore	Getriebe   Gänge   Antrieb Boîte de vitesses   Rapports   Roues motrices Cambio   Marcie   Trazione	kW/PS kW/ch kW/CV	Nm	exkl. Mwst. CHF TVA CHF excl. IVA CHF escl.	inkl. Mwst. CHF TVA CHF incl. IVA CHF incl.	Modell Modèle Modello	Modellcode Code modèle Codice modello
3.0-I-TDI	aut   10   4MOTION	177/240	600	<b>68'560.-</b>	74'113.-	Style Winter 1	T2BC76HL
3.0-I-TDI	aut   10   4MOTION	177/240	600	<b>70'550.-</b>	76'265.-	Style Winter 2	T2BC76H2
3.0-I-TDI	aut   10   4MOTION	177/240	600	<b>63'240.-</b>	68'362.-	Style Basic	T2BC76CH

## Serienausstattung · Équipement de série · Equipaggiamento di serie

Modell · Modèle · Modello		Style Winter 1	Style Winter 2	Style Basic
Modellcode · Code modèle · Codice modello		T2BC76HL	T2BC76H2	T2BC76CH
<b>Aussen · Extérieur · Esterno</b>				
1F0	Ohne Abschleppösen hinten Sans œillets d'arrimage à l'arrière Senza occhioni di traino posteriori	●	●	●
0ZA	Achsübersetzung 3.55 Démultiplications de l'essieu 3.55 Rapporto dell'asse 3.55	●	●	●
1X1	Allradantrieb Traction intégrale Trazione integrale	●	●	●
0R1	Allradantrieb erweitert zuschaltbar (2H, 4H, 4L, 4A) Traction intégrale activable de manière étendue (2H, 4H, 4L, 4A) Trazione integrale inseribile ampliata (2H, 4H, 4L, 4A)	●	●	●
1D1	Anhängevorrichtung, abnehmbar (Kugelkopf) Dispositif d'attelage, amovible (Boule) Dispositivo di traino, rimovibile (Testa a sfera)	●	●	●
IP4	Anhängerkupplung, 13-polig (Kugelkopf) Dispositif d'attelage, 13 broches (Boule) Dispositivo di traino, 13 poli (Testa a sfera)	●	●	●
6XE	Aussenspiegel, elektrisch einstell-, beheiz- und anklappbar mit Umfeldbeleuchtung Rétroviseurs extérieurs, réglables, dégivrants et rabattables électriquement avec éclairage périmétrique Specchietti esterni regolabili, riscaldabili e ripiegabili elettricamente, con luci di orientamento	●	●	●
6FA	Aussenspiegelgehäuse und Türgriffe in Wagenfarbe Boîtiers de rétroviseurs extérieurs et poignées de porte dans la teinte du véhicule Calotte degli specchietti esterni e maniglie delle portiere nel colore della carrozzeria	●	●	●
3S0	Differenzialsperre hinten Blocage de différentiel à l'arrière Blocco del differenziale posteriore	●	●	●
1Y4	Differenzialsperre hinten (elektrisch) Blocage de différentiel à l'arrière (électriques) Blocco del differenziale posteriore (elettrico)	●	●	●
UH2	Elektronische Parkbremse Frein de stationnement électronique Freno a mano elettronico	●	●	●

## Serienausstattung · Équipement de série · Equipaggiamento di serie

Modell · Modèle · Modello	Style Winter 1	Style Winter 2	Style Basic
Modellcode · Code modèle · Codice modello	T2BC76HL	T2BC76H2	T2BC76CH
<b>Aussen · Extérieur · Esterno</b>			
4GR Verbundglas-Frontscheibe in Dämmglas, beheizbar Pare-brise en verre feuilleté en vitrage isolant, dégivrant Parabrezza in vetro laminato isolante, riscaldabile	●		●
4GL Verbundglas-Frontscheibe in Dämmglas Pare-brise en verre feuilleté en vitrage isolant Parabrezza in vetro laminato isolante		●	
9G6 Generator (250 A) Alternateur (250 A) Alternatore (250 A)	●	●	●
8P1 Heckscheibe, beheizbar Lunette arrière dégivrante Lunotto, riscaldabile	●	●	●
3RQ Heckklappe über Zentralverriegelung abschliessbar Hayon verrouillable via le verrouillage centralisé Portellone con chiusura centralizzata	●	●	●
6V2 Heckklappengriff in Wagenfarbe Poignée de hayon dans la teinte du véhicule Maniglia portellone nel colore della carrozzeria	●	●	●
6KA Kühlerschutzgitter mit Chromapplikation Grille de calandre avec application chromée Griglia del radiatore con applicazione cromata	●	●	●
9CW Ladeflächenbeleuchtung (LED) Éclairage à LED de la surface de chargement Luci cassone a LED	●	●	●
UD1 Umfeldbeleuchtung, über Infotainment-System steuerbar Eclairage de proximité, contrôlable via le système d'infodivertissement Illuminazione ambientale, controllabile tramite il sistema di infotainment	●	●	●
3GA Ohne Laderaumbeschichtung/-auskleidung Sans revêtement/garniture du compartiment de charge Senza strato/rivestimento del vano di carico	●		
3GJ Laderaumbeschichtung Traitement de surface du compartiment de charge Rivestimento del vano di carico		●	

## Serienausstattung · Équipement de série · Equipaggiamento di serie

Modell · Modèle · Modello		Style Winter 1	Style Winter 2	Style Basic
Modellcode · Code modèle · Codice modello		T2BC76HL	T2BC76H2	T2BC76CH
<b>Aussen · Extérieur · Esterno</b>				
2Y0	Ohne Laststütze mit Schutzrahmen an der Kabinenrückwand Sans support de chargement avec arceau de protection sur la paroi arrière de la cabine Senza sostegno di carico con telaio protettivo sulla parete posteriore della cabina	●	●	●
8SK	Rückleuchten (LED) Bloc de feux arrière à LED Luci posteriori a LED	●	●	
8SA	Rückleuchten Blocs de feux arrière Gruppi ottici posteriori			●
QL5	Seitenscheiben hinten und Heckscheibe abgedunkelt (Privacy) Fenêtres latérales à l'arrière et lunette arrière teintées (Privacy) Vetri laterali posteriori e lunotto oscurati (Privacy)	●	●	●
2JF	Stoßstange vorn in Wagenfarbe Pare-chocs avant dans la teinte du véhicule Paraurti anteriore nel colore della carrozzeria	●	●	●
2K1	Stoßstange hinten in Schwarz mit verchromten Applikationen Pare-chocs arrière en Noir avec applications chromées Paraurti posteriore in Nero con applicazioni cromate	●	●	●
IB0	Ohne Sportsbar/Stylingbar Sans Sportsbar/Stylingbar Senza Sportsbar/Stylingbar			●
IB2	Stylingbar in Chrom Stylingbar en Chrome Stylingbar cromata	●	●	
8IT	Scheinwerfer «IQ.Light» (LED-Matrix) Projecteurs Matrix LED «IQ.Light» Fari Matrix LED «IQ.Light»	●	●	●
8WH	LED-Nebelscheinwerfer Projecteurs antibrouillard à LED Fari fendinebbia a LED	●	●	●
8G1	Dynamische Fernlichtregulierung «Dynamic Light Assist» für «IQ.Light» LED-Matrix-Scheinwerfer Régulation dynamique des feux de route «Dynamic Light Assist» pour projecteurs Matrix LED «IQ.Light» Regolazione dinamica degli abbaglianti «Dynamic Light Assist» per fari Matrix LED «IQ.Light»	●	●	●

## Serienausstattung · Équipement de série · Equipaggiamento di serie

Modell · Modèle · Modello		Style Winter 1	Style Winter 2	Style Basic
Modellcode · Code modèle · Codice modello		T2BC76HL	T2BC76H2	T2BC76CH
<b>Aussen · Extérieur · Esterno</b>				
6N2	Schmutzfänger vorne und hinten Bavette pare-boue à l'avant et à l'arrière Paraspruzzi anteriori e posteriori	●	●	●
2W1	Tankdeckel mit integriertem Fehlbetankungsschutz Couvercle de réservoir avec détrompeur de ravitaillement intégré Tappo del serbatoio del carburante con dispositivo di protezione per evitare errori di rifornimento	●	●	●
QT5	Ohne Trittbretter Sans marchepied Senza listelli battitacco			●
QT8	Trittbretter mit Chromeinleger Marchepieds avec insert chromé Listelli battitacco con inserto cromato	●	●	
1SA	Ohne Unterfahrschutz Sans plaque de protection de soubassement Senza protezione sottoscocca	●	●	●
6B0	Verzurrösen auf der Ladefläche Œillets d'arrimage sur la surface de chargement Occhielli di ancoraggio sul cassone	●	●	●
4I6	Zentralverriegelung mit schlüssellosem Schliess- und Startsystem «Keyless Access» mit «SAFELOCK» Verrouillage centralisé avec système de fermeture et de démarrage sans clé «Keyless Access» avec «SAFELOCK» Chiusura centralizzata con sistema di apertura e avviamento senza chiave «Keyless Access» con «SAFELOCK»	●	●	●
3U0	Ohne Laderaumabdeckung Sans couvercle du compartiment de charge Senza copertura del vano di carico	●	●	●
OF5	Kraftstofftank 80 l (Diesel) Réservoir à carburant 80 l (gazole) Serbatoio del carburante 80 l (diesel)	●	●	●
KK3	Kältemittel HF01234YF Fluide frigorigène HF01234YF Fluido frigorigeno HF01234YF	●	●	●

## Serienausstattung · Équipement de série · Equipaggiamento di serie

Modell · Modèle · Modello		Style Winter 1	Style Winter 2	Style Basic
Modellcode · Code modèle · Codice modello		T2BC76HL	T2BC76H2	T2BC76CH
<b>Innen · Intérieur · Interno</b>				
QQ1	Ambientebeleuchtung Éclairage d'ambiance Luci ambiente	●	●	
OG2	Automatik-Schalthebel mit Shift by Wire Technologie Lévier de vitesses automatique avec technologie Shift-by-Wire Leva del cambio automatico con tecnologia Shift by Wire	●	●	●
5AD	Bodenbelag Teppich Revêtement de plancher en moquette Rivestimento del pavimento in moquette	●	●	●
6NJ	Dachhimmel (Ebony Schwarz) Pavillon en Noir Ebony Sottocielo in Nero Ebony	●	●	
6NT	Dachhimmel (Stone Grey) Pavillon en Stone Grey Sottocielo in Stone Grey			●
4R1	Fensterheber vorne und hinten elektrisch Lève-glaces électriques à l'avant et à l'arrière Alzacristalli anteriori e posteriori elettrici	●	●	●
OTD	Fussmatten aus Velour Tapis de sol en velours Tappetini in tessuto velour	●	●	●
5N3	Haltegriff im Dachhimmel für Fahrer- und Beifahrerseite, Haltegriffe starr, an der A-Säule Poignée de maintien dans le pavillon côtés conducteur et passager avant, poignées fixes sur le montant A Maniglia d'appiglio nel sottocielo per lato conducente e passeggero, maniglie d'appiglio fisse sul montante A	●	●	●
6PB	Ohne Handbremshebelgriff Sans levier de frein à main Senza leva del freno a mano	●	●	●
4Z3	Handschuhfach, beleuchtet und abschliessbar Boîte à gants, éclairée et verrouillable Cassetto portaoggetti, illuminato e con serratura	●	●	●

## Serienausstattung · Équipement de série · Equipaggiamento di serie

Modell · Modèle · Modello		Style Winter 1	Style Winter 2	Style Basic
Modellcode · Code modèle · Codice modello		T2BC76HL	T2BC76H2	T2BC76CH
Innen · Intérieur · Interno				
4N0	Instrumententafel Tableau de bord Plancia			●
4N3	Instrumententafel «Premium» in Lederoptik (Vinyl) Tableau de bord premium en aspect cuir (vinyle) Plancia Premium in look pelle (vinile)	●	●	
3Q1	Drei Kopfstützen in der zweiten Sitzreihe 3 appuie-têtes dans la 2 <sup>e</sup> rangée de sièges 3 poggiatesta nella 2 <sup>a</sup> fila di sedili	●	●	●
EK2	Induktive Ladefunktion Fonction de chargement inductive Funzione di ricarica induttiva	●	●	●
UF1	Eine USB-Ladebuchse am Innenspiegel Une prise USB sur le rétroviseur intérieur Una presa di ricarica USB sullo specchietto retrovisore interno	●	●	●
8K7	Leuchtweitenregulierung dynamisch Réglage dynamique du site des projecteurs Regolazione della profondità dei fari dinamica	●	●	●
7N2	2 Leseleuchten für Fahrer und Beifahrer mit Brillenfach in der Dachkonsole 2 lampes de lecture pour conducteur et passager avant, avec range-lunettes dans la console de pavillon 2 luci di lettura per conducente e passeggero con vano per gli occhiali nella console del tettuccio	●	●	●
6D1	Mittelarmlehne hinten in der 3er Sitzbank Accoudoir central à l'arrière sur la 3 <sup>e</sup> banquette Bracciolo centrale posteriore nel sedile a 3 posti	●	●	●
2ZW	Multifunktionslederlenkrad, beheizbar Volant cuir multifonction, chauffant Volante multifunzionale in pelle, riscaldabile	●	●	
2ZU	Multifunktionslederlenkrad Volant cuir multifonction Volante multifunzionale in pelle			●

## Serienausstattung · Équipement de série · Equipaggiamento di serie

Modell · Modèle · Modello	Style Winter 1	Style Winter 2	Style Basic
Modellcode · Code modèle · Codice modello	T2BC76HL	T2BC76H2	T2BC76CH
<b>Innen · Intérieur · Interno</b>			
3QD Dreipunkt-Sicherheitsgurte, zusätzlich höhenverstellbar in der ersten Sitzreihe Ceintures de sécurité 3 points, également réglables en hauteur dans la 1 <sup>re</sup> rangée de sièges Cinture di sicurezza a tre punti di attacco, con regolazione in altezza nella 1 <sup>a</sup> fila di sedili	●	●	●
4PP Dreipunkt-Sicherheitsgurte in der zweiten Sitzreihe Ceintures de sécurité 3 points dans la 2 <sup>e</sup> rangée de sièges Cinture di sicurezza a tre punti di attacco nella 2 <sup>a</sup> fila di sedili	●	●	●
3UH 3er-Sitzbank in der zweiten Sitzreihe Banquette triplace dans la 2 <sup>e</sup> rangée de sièges Sedile a 3 posti nella 2 <sup>a</sup> fila di sedili	●	●	●
5XA Sonnenblende Fahrer- und Beifahrerseite mit Make-up Spiegel beleuchtet Pare-soleil côtés conducteur et passager avant avec miroir de courtoisie éclairé Aletta parasole su lato conducente e passeggero con specchietto di cortesia illuminato	●	●	●
7VL Standheizung Chauffage stationnaire Riscaldamento ausiliario		●	
2V1 Staub- und Pollenfilter Filtre à poussière et à pollen Filtro antipolvere e antipolline	●	●	●
9Z0 Ohne 120 V/230 V Steckdose in Mittelkonsole hinten und Ladefläche (400 W) Sans prise de courant 120 V/230 V dans la console centrale à l'arrière et dans la surface de chargement (400 W) Senza presa 120 V/230 V sulla console centrale posteriore e cassone (400 W)	●	●	●
6R2 Schalt-/Wahlhebelknopf, Leder Pommeau du levier de vitesses/sélecteur, cuir Impugnatura della leva del cambio/leva selettoria, in pelle	●	●	●
9NA Ohne Tachograf Sans tachygraphe Senza tachigrafo	●	●	●
3G3 Top Tether (Kindersitzverankerung) Top Tether (Ancrage de siège enfant) Top Tether (Sistema di fissaggio del seggiolino per bambini)	●	●	●
3B5 Kindersitzverankerung ISOFIX auf den äusseren Rücksitzen, i-Size-kompatibel Fixation de siège pour enfant ISOFIX sur les sièges arrière extérieurs, compatible i-Size Sistema di fissaggio del seggiolino per bambini ISOFIX sui sedili post. esterni, compatibile con i-Size	●	●	●

## Serienausstattung · Équipement de série · Equipaggiamento di serie

Modell · Modèle · Modello	Style Winter 1	Style Winter 2	Style Basic
Modellcode · Code modèle · Codice modello	T2BC76HL	T2BC76H2	T2BC76CH

### Innen · Intérieur · Interno

6JE	Türgriffe innen in Chrom Poignées de porte interne en chrome Maniglie interne delle portiere cromate	●	●	●
R29	<b>Vorb. VW Connect Basic &amp; VW Connect Navigation. In Verb. mit ZLP od. ZLQ. 10 J. Laufz. der Initialliz. VW Connect Basic</b> EL5: Vorbereitet für Online Dienste	●	●	●
	<b>Prép. VW Connect Basic et VW Connect Navigation. En ass. ac. ZLP ou ZLQ. 10 ans de la lic. initiale de VW Connect Basic</b> EL5: Préparé pour les services en ligne			
	<b>Prep. VW Connect Basic e VW Connect Navigation. In c. con ZLP o ZLQ. 10 a. durata della licenza iniz. VW Connect Basic</b> EL5: Predisposizione per servizi online			
IY0	Ohne programmierbarer Schlüssel Sans clé programmable Senza chiave programmabile	●	●	●

## Serienausstattung · Équipement de série · Equipaggiamento di serie

Modell · Modèle · Modello	Style Winter 1	Style Winter 2	Style Basic
Modellcode · Code modèle · Codice modello	T2BC76HL	T2BC76H2	T2BC76CH

### Sitze · Sièges · Sedili

<p>Z3G <b>Sitz-Paket «Savona» inkl. Sitzheizung, elektr. 10-Wege-Fahrer- und Beifahrersitz</b>                      N2M: Sitze in Leder «Savona»                      Q3G: Sitz Paket «Savona»                      3PK: Fahrer- und Beifahrersitz mit elektrischer 10-Wege-Einstellung                      4A3: Sitzheizung für beide Sitze im Fahrerhaus, links und rechts getrennt regelbar                      4U6: Fahrersitz mit Kartentasche                      9P4: Warnton und -leuchte für nicht angelegte Sicherheitsgurte vorn und hinten</p>	●		
<p><b>Pack Siège «Savona» avec chauffage de siège, sièges du conducteur et du passager avant à 10 réglages électriques</b>                      N2M: Sièges en cuir «Savona»                      Q3G: Pack Sièges «Savona»                      3PK: Sièges conducteur et passager avant avec réglage électrique à 10 voies                      4A3: Chauffage de siège pour les deux sièges dans la cabine, à gauche et à droite réglable séparément                      4U6: Siège conducteur avec porte-carte                      9P4: Signal sonore et lumineux pour ceintures de sécurité non attachées à l'avant et à l'arrière</p>			
<p><b>Pacchetto Sedili «Savona» incl. riscaldamento del sedile, sedile conducente e passeggero a 10 posizioni elettrico</b>                      N2M: Sedili in pelle «Savona»                      Q3G: Pacchetto Sedili «Savona»                      3PK: Sedile del conducente e sedile del passeggero con regolazione elettrica a 10 vie                      4A3: Riscaldamento per entrambi i sedili nella cabina di guida, a sinistra e destra con regolazione separata                      4U6: Sedile del conducente con tasca per mappa                      9P4: Segnale acustico e ottico per cinture di sicurezza anteriori e posteriori non allacciate</p>			

## Serienausstattung · Équipement de série · Equipaggiamento di serie

Modell · Modèle · Modello	Style Winter 1	Style Winter 2	Style Basic
Modellcode · Code modèle · Codice modello	T2BC76HL	T2BC76H2	T2BC76CH

### Sitze · Sièges · Sedili

<p>Z1P <b>Sitz-Paket «ArtVelours» inkl. Sitzheizung, elektr. 10-Wege-Fahrer- und Beifahrersitz</b>            N0L: Sitzbezüge «Style» Sitzmittelbahn in Mircovlies «ArtVelours»            Q1P: Sitzpaket 1 «ArtVelours» Fahrer- und Beifahrersitz elektrisch einstellbar            3PK: Fahrer- und Beifahrersitz mit elektrischer 10-Wege-Einstellung            4A3: Sitzheizung für beide Sitze im Fahrerhaus, links und rechts getrennt regelbar            4U6: Fahrersitz mit Kartentasche            9P4: Warnton und -leuchte für nicht angelegte Sicherheitsgurte vorn und hinten</p>			
<p><b>Pack Siège «ArtVelours» avec chauffage de siège, sièges du conducteur et du passager avant à 10 réglages électriques</b>            N0L: Garnitures de siège «Style», bande centrale de siège en microfibras «ArtVelours»            Q1P: Pack Sièges 1 «ArtVelours» sièges conducteur et passager avant réglables électriquement            3PK: Sièges conducteur et passager avant avec réglage électrique à 10 voies            4A3: Chauffage de siège pour les deux sièges dans la cabine, à gauche et à droite réglable séparément            4U6: Siège conducteur avec porte-carte            9P4: Signal sonore et lumineux pour ceintures de sécurité non attachées à l'avant et à l'arrière</p>		●	
<p><b>Pacchetto Sedili «ArtVelours» incl. riscaldamento del sedile, sedile conducente e passeggero a 10 posizioni elettrico</b>            N0L: Rivestimenti dei sedili «Style» fascia centrale dei sedili in microfibra «ArtVelours»            Q1P: Pacchetto Sedili 1 «ArtVelours» sedile conducente e passeggero regolabili elettricamente            3PK: Sedile del conducente e sedile del passeggero con regolazione elettrica a 10 vie            4A3: Riscaldamento per entrambi i sedili nella cabina di guida, a sinistra e destra con regolazione separata            4U6: Sedile del conducente con tasca per mappa            9P4: Segnale acustico e ottico per cinture di sicurezza anteriori e posteriori non allacciate</p>			

## Serienausstattung · Équipement de série · Equipaggiamento di serie

Modell · Modèle · Modello	Style Winter 1	Style Winter 2	Style Basic
Modellcode · Code modèle · Codice modello	T2BC76HL	T2BC76H2	T2BC76CH

### Sitze · Sièges · Sedili

<p>Z2M <b>Sitz-Paket «ArtVelours» inkl. Sitzheizung, elektr. 10-Wege-Fahrersitz und 8-Wege-Beifahrersitz</b>            N0L: Sitzbezüge «Style» Sitzmittelbahn in Microvelours «ArtVelours»            Q2M: Sitzpaket «ArtVelours»            3PZ: Fahrersitz mit elektrischer 10-Wege-Einstellung und Beifahrersitz mit 8-Wege-Einstellung            4A3: Sitzheizung für beide Sitze im Fahrerhaus, links und rechts getrennt regelbar            4U6: Fahrersitz mit Kartentasche            9P4: Warnton und -leuchte für nicht angelegte Sicherheitsgurte vorn und hinten</p>			
<p><b>Pack Siège «ArtVelours» avec chauffage de siège, siège cond. 10 réglages électr. et siège pass. avant 8 réglages électr.</b>            N0L: Garnitures de siège «Style», bande centrale de siège en microfibras «ArtVelours»            Q2M: Pack Sièges «ArtVelours»            3PZ: Siège conducteur avec réglage 10 voies électrique et siège passager avant avec réglage à 8 voies            4A3: Chauffage de siège pour les deux sièges dans la cabine, à gauche et à droite réglable séparément            4U6: Siège conducteur avec porte-carte            9P4: Signal sonore et lumineux pour ceintures de sécurité non attachées à l'avant et à l'arrière</p>			●
<p><b>Pacchetto Sedili «ArtVelours» incl. risc. sedile, sedile del conduc. a 10 pos. a sedile del passeg. a 8 posizioni elettr.</b>            N0L: Rivestimenti dei sedili «Style» fascia centrale dei sedili in microfibra «ArtVelours»            Q2M: Pacchetto Sedili «ArtVelours»            3PZ: Sedile del conducente con regolazione elettrica a 10 vie e sedile del passeggero con regolazione a 8 vie            4A3: Riscaldamento per entrambi i sedili nella cabina di guida, a sinistra e destra con regolazione separata            4U6: Sedile del conducente con tasca per mappa            9P4: Segnale acustico e ottico per cinture di sicurezza anteriori e posteriori non allacciate</p>			

## Serienausstattung · Équipement de série · Equipaggiamento di serie

Modell · Modèle · Modello	Style Winter 1	Style Winter 2	Style Basic
Modellcode · Code modèle · Codice modello	T2BC76HL	T2BC76H2	T2BC76CH

### Infotainment

<p>ZLP <b>Infotainment-Paket 4 mit Navigationssystem</b>            I8X: Infotainment-System mit 30,5 cm (12") Touch-Farbdisplay für Navigation und App-Connect            KH4: Klimaanlage, 2-Zonen Climatronic            QV3: AM/FM-Antenne und Digitaler Radioempfang DAB+            7Q1: Navigationssystem            8L1: Diversity-Antenne            8RL: 6 Lautsprecher            9Q2: Digital Cockpit mit 31,2 cm (12,3") Farbdisplay</p>			
<p><b>Pack Infotainment 4 avec système de navigation</b>            I8X: Système Infotainment avec écran tactile couleur 30,5 cm (12") pour système de navigation et App-Connect            KH4: Climatiseur, 2 zones Climatronic            QV3: Antenne AM/FM et réception radio numérique DAB+            7Q1: Système de navigation            8L1: Antenne à fonction diversité            8RL: 6 haut-parleurs            9Q2: Digital Cockpit avec écran couleur 31,2 cm (12,3")</p>	●	●	●
<p><b>Pacchetto Infotainment 4 con sistema di navigazione</b>            I8X: Sistema infotainment con touchscreen a colori da 30,5 cm (12") per sistema di navigazione e App-Connect            KH4: Climatizzatore, Climatronic a 2 zone            QV3: Antenna AM/FM e ricezione radio digitale DAB+            7Q1: Sistema di navigazione            8L1: Antenna diversity            8RL: 6 altoparlanti            9Q2: Digital Cockpit con display a colori da 31,2 cm (12,3")</p>			

## Serienausstattung · Équipement de série · Equipaggiamento di serie

Modell · Modèle · Modello	Style Winter 1	Style Winter 2	Style Basic
Modellcode · Code modèle · Codice modello	T2BC76HL	T2BC76H2	T2BC76CH

### Räder und Reifen · Roues et pneus · Ruote e pneumatici

<b>Z5M Leichtmetallräder «Amadora» 7,5 J x 18. Reserverad (Leichtmetallfelge) in Fahrbereifung</b> 45M: 4 Leichtmetallräder «Amadora» 7,5 J x 18. Reserverad (Leichtmetallfelge) in Fahrbereifung H05: Reifen 255/65R18 <hr/> <b>Jantes en alliage léger «Amadora» 7,5 J x 18. Roue de secours (jante en alliage léger) avec pneu normal</b> 45M: 4 jantes en alliage léger «Amadora» 7,5 J x 18. Roue de secours (jante en alliage léger) avec pneu normal H05: Pneus 255/65R18 <hr/> <b>Cerchi in lega leggera «Amadora» 7,5 J x 18. Ruota di scorta (cerchio in lega leggera) con pneumatico originale</b> 45M: 4 cerchi in lega leggera «Amadora» 7,5 J x 18. Ruota di scorta (cerchio in lega leggera) con pneumatico originale H05: Pneumatici 255/65R18			●	
	<b>Z0T Leichtmetallräder «Bendigo» 8 J x 20. Reserverad (Leichtmetallfelge) in Fahrbereifung</b> 40T: 4 Leichtmetallräder «Bendigo» 8 J x 20. Reserverad (Leichtmetallfelge) in Fahrbereifung 83A: Reifen 255/55R20 110V <hr/> <b>Jantes en alliage léger «Bendigo» 8 J x 20. Roue de secours (jante en alliage léger) avec pneu normal</b> 40T: 4 jantes en alliage léger «Bendigo» 8 J x 20 roue de secours (jante en alliage léger) avec pneu normal 83A: Pneus 255/55R20 110V <hr/> <b>Cerchi in lega leggera «Bendigo» 8 J x 20. Ruota di scorta (cerchio in lega leggera) con pneumatico originale</b> 40T: 4 cerchi in lega leggera «Bendigo» 8 J x 20. Ruota di scorta (cerchio in lega leggera) con pneumatico originale 83A: Pneumatici 255/55R20 110V	●	●	
		●	●	●
<b>1PB Radsicherung</b> Protection de roue Blocco ruota		●	●	●
<b>2BF Radsicherung für Reserverad, abschliessbar</b> Protection de roue pour roue de secours, verrouillable Blocco ruota per ruota di scorta, richiudibile	●	●	●	
<b>7K3 Reifendruck-Kontrollsystem (direkt messend)</b> Système de contrôle de la pression des pneus (mesure directe) Sistema di controllo pressione pneumatici (direttamente misurabile)	●	●	●	

## Serienausstattung · Équipement de série · Equipaggiamento di serie

Modell · Modèle · Modello	Style Winter 1	Style Winter 2	Style Basic
Modellcode · Code modèle · Codice modello	T2BC76HL	T2BC76H2	T2BC76CH

### Sicherheit · Sécurité · Sicurezza

EM3 Müdigkeitserkennung mit Fahrerbeobachtung inkl. Kamerasystem Détecteur de fatigue avec observation du conducteur y compris système de caméra Rilevatore stanchezza conducente con monitoraggio conducente incl. sistema di telecamere	●	●	●
4UT Airbags inkl. Knie-Airbag für Fahrersitz und Beifahrersitz, mit Beifahrersitz-Deaktivierung und Kindersitzerkennung Airbags ac airbag de genoux côtés cond. et passager AV, avec désactivation côté passager AV et détection de siège enfant Airbag incl. airbag ginocchia per cond. e passegg., con disatt. lato passegg. e riconoscimento seggiolino per bambini	●	●	●
6C2 Seiten- und Curtain Airbag inkl. Mittenairbag Airbag latéral et rideau y compris airbag central Airbag laterale e a tendina con airbag centrale	●	●	●

## Serienausstattung · Équipement de série · Equipaggiamento di serie

<b>Modell · Modèle · Modello</b>  <b>Modellcode · Code modèle · Codice modello</b>	<b>Style Winter 1</b>  T2BC76HL	<b>Style Winter 2</b>  T2BC76H2	<b>Style Basic</b>  T2BC76CH
<p><b>Sicherheit · Sécurité · Sicurezza</b></p> <p>ZJ9 <b>Assistenz-Paket 5</b>                      FT0: Ohne Anhängerrangierassistent «Trailer Assist»                      KA2: Rückfahrkamera «Rear View», digital                      QR9: Verkehrszeichenerkennung                      UZ3: Notbremsassistent «Front Assist» mit Fussgänger- und Radfahrererkennung                      3V4: Geschwindigkeitsregelanlage mit automatischer Distanzregelung ACC «stop &amp; go»                      7X6: Einparkhilfe Front- und Heckbereich inkl. Ausparkassistent                      79J: Spurhalteassistent «Lane Assist» inkl. Zentrierung und Spurwechselassistent «Side Assist» inkl. Anhängerunterstützung                      8Q1: Fernlichtregulierung «Light Assist»</p> <p><b>Pack Assistance 5</b>                      FT0: Sans assistant aux manoeuvres avec remorque Trailer Assist                      KA2: Caméra de recul, numérique                      QR9: Détection de signalisation routière                      UZ3: Assistance au freinage d'urgence autonome Front Assist avec système de détection des piétons et des cyclistes                      3V4: Régulateur de vitesse avec régulateur de distance stop &amp; go                      7X6: Système d'aide au stationnement à l'avant et à l'arrière avec assistant de sortie de stationnement                      79J: Ass. de maintien de la traject. «Lane Assist» ac centr. et ass. de changement de voie «Side Assist» ac ass. de remorque                      8Q1: Régulation des feux de route Light Assist</p> <p><b>Pacchetto di assistenza 5</b>                      FT0: Senza assistente di manovra per rimorchio Trailer Assist                      KA2: Retrocamera, digitale                      QR9: Riconoscimento della segnaletica stradale                      UZ3: Sistema di frenata di emergenza Front Assist con rilevamento pedoni e ciclisti                      3V4: Regolatore della velocità con regolatore automatico della distanza ACC stop &amp; go                      7X6: Sistema di controllo per il parcheggio nella zona ant. e post. con sistema di assistenza al traffico trasversale post.                      79J: Ass. man. corsia «Lane Assist» incl. Centr. e sist. di ass. per il cambio di corsia «Side Assist» incl. sup. per rim.                      8Q1: Regolazione automatica degli abbaglianti Light Assist</p>	●		●

## Serienausstattung · Équipement de série · Equipaggiamento di serie

Modell · Modèle · Modello	Style Winter 1	Style Winter 2	Style Basic
Modellcode · Code modèle · Codice modello	T2BC76HL	T2BC76H2	T2BC76CH

### Sicherheit · Sécurité · Sicurezza

<p>ZJ5 <b>Assistenz-Paket 7 in Verbindung mit AHK inklusive Anhängerrangierassistent</b>            FT1: Anhängerrangierassistent «Trailer Assist» inkl. Ankupplungshilfe            KA7: Umgebungsansicht «Area View» in Verbindung mit Anhängerrangierassistenten            QR6: Verkehrszeichenerkennung für den intelligenten Geschwindigkeitsassistenten mit ACC            UZ3: Notbremsassistent «Front Assist» mit Fussgänger- und Radfahrerererkennung            3V4: Geschwindigkeitsregelanlage mit automatischer Distanzregelung ACC «stop &amp; go»            7X6: Einparkhilfe Front- und Heckbereich inkl. Ausparkassistent            79J: Spurhalteassistent «Lane Assist» inkl. Zentrierung und Spurwechselassistent «Side Assist» inkl. Anhängerunterstützung            8Q1: Fernlichtregulierung «Light Assist»</p>			
<p><b>Pack Assistance 7 associé au dispositif d'attelage y compris assistant aux manoeuvres avec remorque</b>            FT1: Assistant aux manoeuvres avec remorque Trailer Assist y compris aide à l'attelage            KA7: Système de vision périmétrique Area View en combinaison avec assistant aux manoeuvres avec remorque            QR6: Détection de signalisation routière pour régulateur de distance intelligent            UZ3: Assistance au freinage d'urgence autonome Front Assist avec système de détection des piétons et des cyclistes            3V4: Régulateur de vitesse avec régulateur de distance stop &amp; go            7X6: Système d'aide au stationnement à l'avant et à l'arrière avec assistant de sortie de stationnement            79J: Ass. de maintien de la traject. «Lane Assist» ac centr. et ass. de changement de voie «Side Assist» ac ass. de remorque            8Q1: Régulation des feux de route Light Assist</p>		●	
<p><b>Pacchetto di assistenza 7 in combinaz. con dispositivo di traino incluso assistente di manovra per rimorchio</b>            FT1: Assistente di manovra per rimorchio Trailer Assist incl. ausilio all'aggancio            KA7: Sistema di monitoraggio completo del veicolo Area View in combinazione con assistente di manovra per rimorchio            QR6: Riconoscimento della segnaletica stradale per limitatore predittivo della velocità con ACC            UZ3: Sistema di frenata di emergenza Front Assist con rilevamento pedoni e ciclisti            3V4: Regolatore della velocità con regolatore automatico della distanza ACC stop &amp; go            7X6: Sistema di controllo per il parcheggio nella zona ant. e post. con sistema di assistenza al traffico trasversale post.            79J: Ass. man. corsia «Lane Assist» incl. Centr. e sist. di ass. per il cambio di corsia «Side Assist» incl. sup. per rim.            8Q1: Regolazione automatica degli abbaglianti Light Assist</p>			

## Serienausstattung · Équipement de série · Equipaggiamento di serie

Modell · Modèle · Modello	Style Winter 1	Style Winter 2	Style Basic
Modellcode · Code modèle · Codice modello	T2BC76HL	T2BC76H2	T2BC76CH

### Sicherheit · Sécurité · Sicurezza

7AA Ohne Diebstahl-Alarmanlage Sans système d'alarme antivol Senza impianto antifurto	●	●	●
7I0 Vorbereitung Online Diebstahlwarnanlage (Online Anti Theft Alarm) Préparation pour alarme antivol en ligne (Online Anti Theft Alarm) Predisposizione antifurto online (Online Anti Theft Alarm)	●	●	●
1BA Federung Standard Suspension standard Sospensione standard	●	●	●
4RD Gurtstraffer in der zweiten Sitzreihe Rétracteurs de ceinture dans la 2 <sup>e</sup> rangée de sièges Sistema di pretensionatori nella 2 <sup>a</sup> fila di sedili	●	●	●
7W1 Multikollisionsbremse Freinage anticollisions multiples Freno multicollisione	●	●	●
NZ3 Notrufsystem eCall Système d'appel d'urgence eCall Sistema di chiamata di emergenza eCall	●	●	●
8N3 Scheibenwischer – Intervallschaltung mit Regensensor Essuie-glaces – balayage intermittent avec détecteur de pluie Tergicristalli – a intermittenza con sensore pioggia	●	●	●
6A0 Ohne Feuerlöscher Sans extincteur Senza estintore	●	●	●

## Serienausstattung · Équipement de série · Equipaggiamento di serie

Modell · Modèle · Modello	Style Winter 1	Style Winter 2	Style Basic
Modellcode · Code modèle · Codice modello	T2BC76HL	T2BC76H2	T2BC76CH

### Sicherheit · Sécurité · Sicurezza

7L6 Start-Stopp-System Système start/stop Sistema Start/Stop	●	●	●
4L6 Sicherheitsinnenspiegel automatisch abblendbar Rétroviseur intérieur de sécurité réglage jour/nuit automatique Specchietto retrovisivo interno di sicurezza schermabile automaticamente	●	●	●
1T0 Ohne Verbandkasten Sans kit de premiers secours Senza kit di pronto soccorso	●	●	●

### Garantie · Garantie · Garanzia

EJ8 Anschlussgarantie (2+3 Jahre, max. 200'000 km) Extension de garantie (2+3 ans, max. 200'000 km) Estensione della garanzia (2+3 anni, max. 200'000 km)	●	●	●
-----------------------------------------------------------------------------------------------------------------------------------------------------------------	---	---	---

## Extras

Modell • Modèle • Modello		Unverbindliche Preisempfehlung Prix recommandé sans engagement Prezzo raccomandato non vincolante	Style Winter 1	Style Winter 2	Style Basic	exkl. MwSt. TVA excl. IVA escl.	inkl. MwSt. TVA incl. IVA incl.
Modellcode • Code modèle • Codice modello			T2BC76HL	T2BC76H2	T2BC76CH		
Aussen • Extérieur • Esterno						CHF	CHF
3U4	Laderaumabdeckung, Softcover, mechanisch Couvre-benne, revêtement doux, mécanique Copertura del vano di carico, softcover, meccanico		○	○	○	<b>842</b>	910
3U2	Laderaumabdeckung, Rollcover-System, elektrisch in Schwarz Couvre-benne, système Rollcover, électrique en noir Copertura del vano di carico, sistema Rollcover, elettrica nera  * Laderaumauskleidung aus Kunststoff, Revêtement de l'espace de chargement en plastique, Rivestimento del vano di carico in plastica	T2BC76H2 ohne 3GJ, mit *3GP T2BC76H2 sans 3GJ, avec *3GP T2BC76H2 senza 3GJ, con *3GP	○	○ (1573 e.) (1700 i.)	○	<b>1961</b>	2120
5GF	Hardtop mit Schiebefenstern links und rechts Hardtop avec fenêtres coulissantes à gauche et à droite Hardtop con finestrini scorrevoli a sinistra e a destra		○ (2132 e.) (2305 i.)	○ (2132 e.) (2305 i.)	○	<b>2969</b>	3210

○ = Sonderausstattungen    ○ = Équipement en option    ○ = Equipaggiamento speciale    ● = Serienausstattung    ● = Équipement de série    ● = Equipaggiamento di serie

Unverbindliche Preisempfehlung der Importeurin AMAG Import AG. · Recommandation de prix sans engagement de l'importateur AMAG Import SA. · Prezzo raccomandato non vincolante dell'importatore AMAG Import SA.

## Extras

Modell • Modèle • Modello		Unverbindliche Preisempfehlung Prix recommandé sans engagement Prezzo raccomandato non vincolante	Style Winter 1	Style Winter 2	Style Basic	exkl. MwSt. TVA excl. IVA escl.	inkl. MwSt. TVA incl. IVA incl.
Modellcode • Code modèle • Codice modello			T2BC76HL	T2BC76H2	T2BC76CH		
Farben • Couleurs • Verniciatura						CHF	CHF
6P6P	Midnight Black Metallic Midnight Black métallisé Midnight Black metallizzato		○	○	○	648	700
4R4R	Bright Blue Metallic Bright Blue métallisé Bright Blue metallizzato		○	○	○	648	700
3W3W	Medium Silver Metallic Medium Silver métallisé Medium Silver metallizzato		○	○	○	648	700
8I8I	Dark Grey Metallic Dark Grey métallisé Dark Grey metallizzato		○	○	○	648	700
2E2E	Clear White Clear White Clear White		●	●	●	0	0
9I9I	Deep Red Metallic Deep Red métallisé Deep Red metallizzato		○	○	○	648	700
7I7I	Bright Beige Metallic Bright Beige métallisé Bright Beige metallizzato		○	○	○	648	700
8P8P	Reed Green Metallic Reed Green métallisé Reed Green metallizzato		○	○	○	648	700

○ = Sonderausstattungen    ○ = Équipement en option    ○ = Equipaggiamento speciale    ● = Serienausstattung    ● = Équipement de série    ● = Equipaggiamento di serie

Unverbindliche Preisempfehlung der Importeurin AMAG Import AG. · Recommandation de prix sans engagement de l'importateur AMAG Import SA. · Prezzo raccomandato non vincolante dell'importatore AMAG Import SA.

## Allgemeine und zusätzliche Hinweise.

Die genannten Preise sind unverbindliche Preisempfehlungen der Importeurin AMAG Import AG und inklusive 8.1% MwSt. In seltenen Ausnahmefällen ist es möglich, dass diese Preisangaben nicht tagesaktuell sind. Änderungen in Modellvarianten, Konstruktion, Ausstattung, technische Daten, Kombinierbarkeit von Optionen, Preis sowie Eingabefehler sind ausdrücklich vorbehalten.

Fahrzeugabbildungen in diesem Dokument können Sonderausstattungen gegen Mehrpreis beinhalten.

Bitte beachten Sie, dass einige Sonder- und Spezialausstattungen bestimmten Kombinationszwängen unterliegen und/oder nicht miteinander kombiniert werden können sowie an bestimmte rechtliche Vorschriften gebunden sind.

Einige Sonder- und Spezialausstattungen können zu einer verlängerten Lieferzeit des Fahrzeugs führen. Bitte sprechen Sie Ihre individuellen Wünsche mit einem Volkswagen Nutzfahrzeuge Partner ab. Nur Ihr Volkswagen Nutzfahrzeuge Partner kann die notwendigen Kombinationserfordernisse sowie die Richtigkeit und Vollständigkeit der Angaben in dem ihm zur Verfügung stehenden Bestellsystem überprüfen.

TDI®, DSG® und 4MOTION® sind eingetragene Marken der Volkswagen AG und anderer Unternehmen der Volkswagen Gruppe in Deutschland sowie in weiteren Ländern.

Die Tatsache, dass eine Marke in diesem Dokument nicht mit ® versehen ist, kann nicht so ausgelegt werden, dass diese Marke keine eingetragene Marke ist und/oder dass diese Marke ohne vorherige schriftliche Zustimmung der Volkswagen Aktiengesellschaft verwendet werden könnte. Der Produktname AdBlue® ist eine eingetragene Marke des Verbandes der Automobilindustrie e. V. (VDA). iPod/iPad/iPhone sind Marken von Apple Inc.

## Remarques générales et supplémentaires.

Les prix indiqués sont des prix sans engagement de l'importatrice AMAG Import SA qui incluent la TVA à 8.1%. Dans des cas exceptionnels, il est possible que l'indication des prix ne soit pas actuelle. Les modifications des variantes des modèles, de la construction, des équipements, des données techniques, des possibilités de combinaison des options, des prix et des erreurs de saisie sont expressément réservées.

Les illustrations de ce document représentant des véhicules peuvent montrer des équipements en option disponibles contre supplément.

Veillez noter que certains équipements en option et spéciaux sont soumis à certaines contraintes en matière de combinaison, et/ou ne peuvent pas être combinés et sont soumis à des dispositions légales spécifiques.

Certains équipements en option et spéciaux peuvent entraîner un allongement du délai de livraison du véhicule. Veuillez discuter de vos souhaits particuliers avec un partenaire Volkswagen Véhicules utilitaires. Seul votre partenaire Volkswagen Véhicules utilitaires peut vérifier les exigences en matière de combinaison et l'exactitude et l'exhaustivité des informations figurant dans le système de commande à sa disposition.

TDI®, DSG® et 4MOTION® sont des marques déposées de Volkswagen AG et d'autres sociétés du groupe Volkswagen en Allemagne et dans d'autres pays.

Le fait qu'une marque mentionnée dans ce document ne soit pas accompagnée du signe ® ne permet pas d'en déduire que cette marque n'est pas une marque déposée et/ou que cette marque peut être utilisée sans autorisation écrite préalable de la société Volkswagen AG. Le nom de produit AdBlue® est une marque déposée de l'association allemande des constructeurs automobiles (VDA). iPod/iPad/iPhone sont des marques déposées d'Apple Inc.

## Indicazioni generali e aggiuntive.

I prezzi indicati sono prezzi indicativi non vincolanti dell'importatore AMAG Import SA e comprendono l'8.1% di IVA. In casi eccezionali, è possibile che i prezzi indicati non siano quelli attuali. Tutti i dati sono forniti sotto espressa riserva di modificare le varianti di modello, la costruzione, l'equipaggiamento, i dati tecnici, le combinazioni delle opzioni, il prezzo nonché eventuali errori di battitura.

Le immagini delle vetture nel presente documento possono contenere equipaggiamenti speciali acquistabili dietro sovrapprezzo.

Si prega di notare che alcuni equipaggiamenti opzionali e speciali sono soggetti a determinati vincoli di combinazione e/o non possono essere combinati tra loro e soggetti a determinate disposizioni di legge.

Alcuni equipaggiamenti opzionali e speciali possono causare tempi di consegna del veicolo più lunghi. Parlate dei vostri desideri specifici con un partner Volkswagen Veicoli Commerciali. Solo il vostro partner Volkswagen Veicoli Commerciali può verificare i requisiti necessari di combinazione, nonché la correttezza e la completezza delle informazioni contenute nel sistema di ordinazione a sua disposizione.

TDI®, DSG® e 4MOTION® sono marchi registrati di Volkswagen AG e di altre imprese del Gruppo Volkswagen in Germania e in altri Paesi.

Il fatto che un marchio in questo documento possa essere sprovvisto del simbolo® non deve dar adito a pensare che tale marchio non sia registrato e/o che detto marchio possa essere utilizzato senza il consenso scritto di Volkswagen AG. Il nome del prodotto AdBlue® è un marchio registrato dell'Associazione tedesca dell'industria automobilistica (Verband der Automobilindustrie e. V. - VDA). iPod/iPad/iPhone sono marchi di Apple Inc.

## VW Connect Leistungen.

Zur Nutzung der VW Connect Leistungen benötigen Sie ein Volkswagen ID Benutzerkonto und müssen sich mit Benutzername und Passwort bei VW Connect anmelden. Des Weiteren ist ein separater VW Connect Vertrag bzw. VW Connect Plus Vertrag mit der Volkswagen AG online abzuschließen. Für VW Connect Plus haben Sie nach Übergabe des Fahrzeugs 90 Tage Zeit, um das Fahrzeug unter [portal.volkswagen-we.com](http://portal.volkswagen-we.com) zu registrieren und die Dienste für die volle Dauer der vereinbarten unentgeltlichen Laufzeit zu nutzen. Die Nutzung der mobilen Online- Dienste von VW Connect wird über eine integrierte Internetverbindung ermöglicht. Die damit verbundenen, innerhalb Europas anfallenden Datenkosten werden im Rahmen der Netzabdeckung mit Ausnahme der „Streaming & Internet“- Dienste von der Volkswagen AG getragen. Für die Nutzung der „Streaming & Internet“-Dienste sowie des WLAN-Hotspots können kostenpflichtige Datenpakete über den externen Mobilfunkpartner „Cubic Telecom“ bezogen und im Bereich der Netzabdeckung innerhalb zahlreicher europäischer Länder genutzt werden. Informationen zu Preisen und unterstützten Ländern finden Sie unter [vw.cubictelecom.com](http://vw.cubictelecom.com). Alternativ ist die Nutzung von Webradio, Hybrid-Radio und Medien-Streaming über ein mobiles Endgerät (z. B. Smartphone) mit der Fähigkeit, als mobiler WLAN-Hotspot zu agieren, möglich. In diesem Fall sind die entsprechenden Dienste nur mit einem bestehenden oder separat abzuschließenden Mobilfunkvertrag zwischen Ihnen und Ihrem Mobilfunkprovider und nur innerhalb der Abdeckung des jeweiligen Mobilfunknetzes verfügbar.

Durch den Empfang von Datenpaketen aus dem Internet können, abhängig von Ihrem jeweiligen Mobilfunktarif und insbesondere beim Betrieb im Ausland, zusätzliche Kosten (z. B. Roaming-Gebühren) entstehen. Zur Nutzung der kostenfreien VW Connect App wird ein Smartphone mit geeignetem iOS- oder Android-Betriebssystem und eine SIM-Karte mit Datenoption mit einem bestehenden oder separat abzuschließenden Mobilfunkvertrag zwischen Ihnen und Ihrem Mobilfunkprovider benötigt.

Die Verfügbarkeit der in den Paketen beschriebenen einzelnen Dienste von VW Connect und VW Connect Plus kann länderabhängig unterschiedlich ausfallen. Die Dienste stehen für die jeweils vereinbarte Vertragslaufzeit zur Verfügung und können während der Vertragslaufzeit inhaltlichen Änderungen unterliegen bzw. eingestellt werden. Nähere Informationen erhalten Sie unter [portal.volkswagen-we.com](http://portal.volkswagen-we.com) und bei Ihrem Volkswagen oder Volkswagen Nutzfahrzeuge Partner. Informationen zu Mobilfunk-Tarifbedingungen erhalten Sie bei Ihrem Mobilfunkanbieter.

## Services VW Connect.

Pour utiliser les services VW Connect, vous avez besoin d'un compte utilisateur Volkswagen ID et devez vous connecter à VW Connect avec votre identifiant et votre mot de passe. Il est en outre nécessaire de conclure en ligne un contrat VW Connect ou VW Connect Plus séparé avec Volkswagen AG. Pour VW Connect Plus, vous disposez de 90 jours à compter de la remise du véhicule pour l'enregistrer sur [portal.volkswagen-we.com](http://portal.volkswagen-we.com) et utiliser gratuitement les services pendant toute la durée convenue. L'utilisation des services mobiles en ligne de VW Connect est rendue possible grâce à une connexion internet intégrée. Les coûts de transmission de données en Europe sont supportés par Volkswagen AG dans le cadre de la couverture du réseau, à l'exception des services «Streaming et Internet». Pour utiliser les services «Streaming et Internet» et les points d'accès Wi-Fi, il est possible d'acheter par l'intermédiaire du partenaire de téléphonie mobile «Cubic Telecom» des paquets de données payants qui peuvent être employés dans la zone de couverture du réseau dans de nombreux pays européens. Vous trouverez des informations concernant les prix et la liste des pays pris en charge sur [vw.cubictelecom.com](http://vw.cubictelecom.com). Sinon, il est possible d'utiliser les radios Web et hybrides ainsi que le streaming sur un terminal mobile (p. ex. un smartphone) avec fonction de point d'accès Wi-Fi mobile. Dans ce cas, les services en question sont uniquement disponibles avec un contrat de téléphonie mobile existant ou conclu séparément entre vous et votre fournisseur de téléphonie mobile et uniquement dans la couverture du réseau mobile fourni.

Selon votre tarif de téléphonie mobile et notamment lors de l'utilisation à l'étranger, l'envoi et la réception de paquets de données provenant d'Internet peut engendrer des frais supplémentaires (p. ex. frais d'itinérance). Un smartphone équipé d'un système d'exploitation iOS ou Android, une carte SIM avec option données et un contrat de téléphonie mobile existant ou à conclure séparément avec votre fournisseur de téléphonie mobile sont nécessaires pour l'utilisation de l'application gratuite VW Connect.

La disponibilité des services de VW Connect et VW Connect Plus mentionnés dans les packs peut varier selon le pays. Les services sont disponibles pendant la durée contractuelle convenue et peuvent être soumis à des modifications de contenu ou configurés pendant la durée concernée. Pour plus d'informations, consultez le site [portal.volkswagen-we.com](http://portal.volkswagen-we.com) ou votre partenaire Volkswagen ou Volkswagen Véhicules Utilitaires. Les informations relatives aux conditions tarifaires de téléphonie mobile sont disponibles chez votre fournisseur de téléphonie mobile.

## Servizi VW Connect.

Per utilizzare i servizi VW Connect dovete avere un account Volkswagen ID e inserire nome utente e password per accedere a VW Connect. Occorre inoltre stipulare con Volkswagen AG un apposito contratto online VW Connect o VW Connect Plus. Con VW Connect Plus dovete registrare la vettura alla pagina [www.portal.volkswagen-we.com](http://www.portal.volkswagen-we.com) entro 90 giorni dalla consegna del veicolo per poter utilizzare gratuitamente i servizi per l'intero periodo concordato. I servizi online mobili di VW Connect possono essere utilizzati tramite una connessione internet integrata. I costi dei dati correlati all'utilizzo in Europa nell'ambito della copertura di rete sono assunti da Volkswagen AG, fatta eccezione per i servizi «streaming e internet». Per l'utilizzo dei servizi «streaming e internet» e dell'hotspot wi-fi è possibile acquistare a pagamento pacchetti dati dal partner esterno di telefonia mobile «Cubic Telecom», da utilizzare entro l'area di copertura della rete in numerosi Paesi dell'UE. Per informazioni sui prezzi e sui Paesi inclusi consultare il link: [vw.cubictelecom.com](http://vw.cubictelecom.com). In alternativa, i servizi di web radio, hybrid radio e streaming media possono essere utilizzati attraverso un dispositivo mobile (ad esempio uno smartphone) con funzione di hotspot wi-fi. In tal caso i relativi servizi sono disponibili solo con un contratto di telefonia mobile già in essere o da stipulare a parte tra voi e il vostro provider di telefonia mobile, solo entro la copertura di rete mobile corrispondente.

A seconda della tariffa di telefonia mobile e in particolare all'estero, la ricezione di pacchetti dati da internet può generare costi aggiuntivi (ad esempio tariffe di roaming). Per utilizzare l'app gratuita VW Connect è necessario disporre di uno smartphone con sistema operativo iOS o Android compatibile e di una scheda SIM con opzione dati sulla base di un contratto di telefonia mobile già in essere o da stipularsi separatamente tra voi e il vostro operatore di telefonia mobile.

La disponibilità dei singoli servizi descritti nei pacchetti di VW Connect e VW Connect Plus può variare a seconda del Paese. I servizi sono disponibili per l'intero periodo di validità del contratto concordato, durante il quale possono essere previste o apportate eventuali modifiche di contenuto. Per maggiori informazioni si prega di consultare l'indirizzo [portal.volkswagen-we.com](http://portal.volkswagen-we.com) o di rivolgersi al proprio partner Volkswagen o partner Volkswagen Veicoli Commerciali. Per ottenere informazioni relative alle vostre tariffe di telefonia mobile vi preghiamo di contattare il vostro operatore.

## Gewichte · Poids · Pesì

Motor Moteur Motore	Getriebe   Gänge   Antrieb Boîte de vitesses   Rapports   Roues motrices Cambio   Marcie   Trazione	kW/PS kW/ch kW/CV	Zul. Gesamtgewicht kg Poids total adm. kg Peso totale amm. kg	Leergewicht kg minimum <sup>1)</sup> Poids à vide kg minimal <sup>1)</sup> Peso a vuoto kg minimo <sup>1)</sup>	Nutzlast kg max. Charge utile kg max. Carico utile kg max.	Zul. Achslast v/h kg Carge sur essieu adm. av/ar kg Carico ammissibile sull'asse an/po kg	Anhängelast <sup>2)</sup> Poids remorquable <sup>2)</sup> Peso rimorchiabile <sup>2)</sup>	Gesamtzuggewicht <sup>3)</sup> Poids de l'ensemble <sup>3)</sup> Peso convoglio <sup>3)</sup>	Modellcode Code modèle Codice modello
---------------------------	-----------------------------------------------------------------------------------------------------------	-------------------------	---------------------------------------------------------------------	-----------------------------------------------------------------------------------------------------------------------	------------------------------------------------------------------	-------------------------------------------------------------------------------------------------------	--------------------------------------------------------------------------------------------------	-----------------------------------------------------------------------------------------------------	---------------------------------------------

### Amarok Style

3.0-I-TDI	aut   10   4MOTION	177/240	3300	2406	969	1490/1900	3500/750	6500	T2BC76HL
3.0-I-TDI	aut   10   4MOTION	177/240	3300	2424	951	1490/1900	3500/750	6500	T2BC76H2
3.0-I-TDI	aut   10   4MOTION	177/240	3350	2393	1032	1490/1959	3500/750	6500	T2BC76CH

Dachlast in kg Charge de toit en kg Carico sul tetto in kg	85
Stützlast in kg Charge attelage en kg Carico appoggio in kg	210

<sup>1)</sup> Das angegebene Fahrzeugleergewicht beinhaltet 68 kg für den Fahrer, 7 kg für das Gepäck, alle Betriebsflüssigkeiten und 90% Tankfüllung, ermittelt nach RL 92/21/EWG oder RL 97/27/EWG in der gegenwärtig geltenden Fassung.

Ausstattungen bzw. Ausstattungslinien können das Leergewicht beeinflussen. Die tatsächliche Nutzlast eines Fahrzeugs, die sich aus der Differenz zwischen zulässigem Gesamtgewicht und Leergewicht errechnet, ist daher nur durch Wiegen des individuellen Fahrzeugs ermittelbar.

Le poids à vide indiqué pour le véhicule comprend 68 kg pour le conducteur, 7 kg pour les bagages, tous les fluides de fonctionnement et 90% du réservoir de carburant, déterminé selon la directive 92/21/CEE ou la directive 97/27/CEE dans la version actuellement en vigueur.

Les équipements respectivement les lignes d'équipement peuvent influencer le poids à vide.

La charge utile effective d'un véhicule, se calculant par la différence entre le poids total autorisé et le poids à vide, ne peut donc être déterminée qu'en pesant individuellement chaque véhicule.

Il peso a vuoto del veicolo indicato, rilevato secondo la direttiva 92/21/CEE o la direttiva 97/27/CEE nella versione attualmente in vigore, comprende 68 kg per il conducente, 7 kg per i bagagli, tutti i fluidi per veicoli e un serbatoio pieno al 90%.

Dotazioni o linee d'equipaggiamento possono influire sul peso a vuoto. Il carico utile effettivo di un veicolo, calcolato dalla differenza tra il peso complessivo ammissibile e il peso a vuoto, è rilevabile solamente pesando un singolo veicolo.

<sup>2)</sup> Anhängelast gebremst bei 12% Steigung · Poids remorquable freiné, pente 12% · Peso rimorchiabile frenato con salita die 12%

<sup>3)</sup> Zulässiges Gesamtgewicht bei 12% Steigung · Poids de l'ensemble, pente 12% · Peso convoglio con salita del 12%

# Treibstoff-Normverbrauch · Consommation normalisée · Consumo normalizzato l/100km

Motor Moteur Motore	Getriebe   Gänge   Antrieb Boîte de vitesses   Rappports   Roues motrices Cambio   Marcie   Trazione	kW/PS kW/ch kW/CV	Abgasnorm Norme antipollution Norma antiquinamento	Verbrauch kombiniert <sup>1)</sup> Consomation mixte <sup>1)</sup> Consumo combinato <sup>1)</sup>	Benzinäquivalente <sup>1)</sup> Équivalent essence <sup>1)</sup> Equivalenti benzina <sup>1)</sup>	CO <sub>2</sub> -Emission g/km <sup>1)</sup> Émissions de CO <sub>2</sub> en g/km <sup>1)</sup> Emissione di CO <sub>2</sub> g/km <sup>1)</sup>	CO <sub>2</sub> -Emission aus Treibstoffbereitstellung g/km <sup>1)</sup> Emissions de CO <sub>2</sub> issues de la production de carburant en g/km <sup>1)</sup> Emissione di CO <sub>2</sub> dalla produzione di carburante g/km <sup>1)</sup>	CO <sub>2</sub> -Emission g/km <sup>1)</sup> Catégorie de rendement énergétique <sup>1)</sup> Categorie d'efficienza energetica <sup>1)</sup>	Modellcode Code modèle Codice modello
---------------------------	---------------------------------------------------------------------------------------------------------------	-------------------------	-------------------------------------------------------------	----------------------------------------------------------------------------------------------------------	----------------------------------------------------------------------------------------------------------	-------------------------------------------------------------------------------------------------------------------------------------------------------	-----------------------------------------------------------------------------------------------------------------------------------------------------------------------------------------------------------------------------------------------------------------	-----------------------------------------------------------------------------------------------------------------------------------------------------	---------------------------------------------

## Amarok Style

3.0-I-TDI	aut   10   4MOTION	177/240	Euro 6d ISC-FCM	10.3 – 10.7	11.3 – 11.8	270 – 280	45 – 47	G – G	T2BC76HL
3.0-I-TDI	aut   10   4MOTION	177/240	Euro 6d ISC-FCM	10.3 – 10.7	11.3 – 11.8	270 – 280	45 – 47	G – G	T2BC76H2
3.0-I-TDI	aut   10   4MOTION	177/240	Euro 6d ISC-FCM	10.2 – 10.7	11.2 – 11.8	268 – 280	45 – 47	G – G	T2BC76CH

<sup>1)</sup> Die angegebenen Verbrauchs- und Emissionswerte wurden nach den gesetzlich vorgeschriebenen Messverfahren «Worldwide Harmonized Light-Duty Vehicles Test Procedure» (WLTP) ermittelt. WLTP ist ein realistischeres Prüfverfahren zur Messung des Kraftstoffverbrauchs und der CO<sub>2</sub>-Emissionen und die nach WLTP ermittelten Angaben ermöglichen den Vergleich von Fahrzeugen. Allfällige Reichweitenangaben wurden ebenfalls nach WLTP ermittelt. In der Praxis können Verbrauchs- und Emissionswerte sowie Reichweiten je nach Fahrstil, Witterungs- und Verkehrsbedingungen, Zuladung, Topographie und Jahreszeit teilweise deutlich abweichen. Wir empfehlen ausserdem, sofern vorhanden, die Verwendung von energiesparenden Fahrzeugeinstellungen (bspw. Eco-Modus o.ä.) zur Schonung der Ressourcen.

Bei Fahrzeugen mit Elektroantrieb sind die elektrische Maximalleistung und die Beschleunigung, welche mit der angegebenen elektrischen Maximalleistung ermittelt werden (für Modelle mit Allradantrieb: Maximalleistung ermittelt gemäss UN-GTR.21), bei möglichst hohem Ladezustand und optimalem Betriebstemperaturbereich der Hochvoltbatterie verfügbar. Die in der individuellen Fahrsituation zur Verfügung stehende Leistung und Reichweite ist abhängig von variablen Faktoren wie z.B. Aussentemperatur, Temperatur-, Lade- und Konditionierungszustand oder physikalische Alterung der Hochvoltbatterie.

Damit Energieverbräuche unterschiedlicher Antriebsformen (Benzin, Diesel, Gas, Strom, usw.) vergleichbar sind, werden sie zusätzlich als sogenannte Benzinäquivalente (Masseinheit für Energie) ausgewiesen. CO<sub>2</sub> ist das für die Erderwärmung hauptverantwortliche Treibhausgas. CO<sub>2</sub>-Mittelwert aller in der Schweiz angebotenen Fahrzeugmodelle: 111 g/km (WLTP). CO<sub>2</sub>-Zielwert der in der Schweiz angebotenen Fahrzeugmodelle: 93.6 g/km (WLTP). Die Angaben für ein Fahrzeug können von den zulassungsrelevanten Daten nach der individuellen Einzelfahrgenehmigung abweichen. Energieeffizienz-Kategorie nach dem neuem Berechnungsverfahren gemäss Anhang 4.1 EnEV, gültig ab 01.01.2023. Informationen zur Energieetikette für Personenwagen finden Sie unter Bundesamt für Energie BFE.

Les valeurs de consommation et d'émissions indiquées ont été déterminées selon les procédés de mesure « Worldwide Harmonized Light-Duty Vehicles Test Procedure » (WLTP) prescrits par la loi. WLTP est une procédure de test plus réaliste pour la mesure de la consommation de carburant et des émissions de CO<sub>2</sub> et les indications déterminées selon WLTP permettent de comparer les véhicules. Les éventuelles indications d'autonomie mentionnées ont également été déterminées selon la norme WLTP. Dans la pratique, les valeurs de consommation et d'émission ainsi que l'autonomie peuvent varier considérablement en fonction du style de conduite, des conditions météorologiques et de circulation, de la charge utile, de la topographie et de la saison. Nous recommandons en outre, si vous en disposez, d'utiliser des réglages de véhicule permettant d'économiser l'énergie (p. ex. mode Eco ou autre) afin de préserver les ressources.

Pour les véhicules à propulsion électrique, la puissance maximale et l'accélération, qui sont déterminées par la puissance maximale indiquée (pour les modèles à traction intégrale, la puissance maximale est déterminée par la norme UN-GTR.21), sont disponibles avec le niveau de charge le plus élevé possible et pour une fourchette optimale de températures de fonctionnement de la batterie haute tension. La puissance et l'autonomie disponible selon la situation de conduite de chacun dépendent de facteurs variables tels que la température extérieure ou la température, les états de charge et de conditionnement ou le vieillissement physique de la batterie haute tension.

Pour que les consommations d'énergie de différents types de propulsion (essence, diesel, gaz, courant électrique, etc.) soient comparables, elles sont également indiquées sous forme d'équivalents essence (unité de mesure énergétique). Le CO<sub>2</sub> est le principal gaz à effet de serre responsable du réchauffement climatique. Valeur moyenne des émissions de CO<sub>2</sub> pour tous les véhicules neufs vendus en Suisse: 111 g/km (WLTP). Valeur cible des émissions de CO<sub>2</sub> pour tous les véhicules neufs vendus en Suisse: 93.6 g/km (WLTP). Les données indiquées pour un véhicule peuvent différer des données d'immatriculation conformément à l'homologation de véhicule individuel.

Catégorie de rendement énergétique selon la nouvelle méthode de calcul conformément à l'annexe 4.1 de l'OEEE et valable dès le 1er janvier 2023. Vous trouverez des informations sur l'étiquette-énergie pour les voitures de tourisme sur le site de l'Office fédéral de l'énergie OFEN.

I valori indicati per i consumi e le emissioni sono stati determinati in conformità alle procedure di misurazione „Worldwide Harmonized Light-Duty Vehicles Test Procedure“ (WLTP) prescritte dalla legge. WLTP è un metodo di prova più realistico per la misurazione del consumo di carburante e delle emissioni di CO<sub>2</sub> e le indicazioni determinati in base alla WLTP consentono di confrontare i veicoli. Anche i valori di autonomia indicati sono stati determinati in base alla WLTP. In pratica, i valori di consumo di carburante e di emissioni e l'autonomia possono variare in modo significativo a seconda dello stile di guida, delle condizioni atmosferiche e di traffico, del carico utile, della topografia e del periodo dell'anno. Si consiglia inoltre di utilizzare, se disponibili, le impostazioni di risparmio energetico del veicolo (ad es. modalità Eco o simili) per risparmiare risorse.

Per i veicoli a trazione elettrica la potenza elettrica massima e l'accelerazione, determinate con la potenza elettrica massima specificata (per i modelli con trazione integrale: potenza massima determinata secondo UN-GTR.21), sono disponibili con stato di carica massimo possibile e intervallo della temperatura di esercizio ottimale della batteria ad alta tensione. La potenza e l'autonomia disponibile nella specifica situazione di guida dipendono da fattori variabili, quali la temperatura esterna, la temperatura, lo stato di carica e di condizionamento o l'invecchiamento fisico della batteria ad alta tensione.

Per poter confrontare i consumi energetici delle diverse tipologie di propulsione (benzina, diesel, gas, energia elettrica ecc.), il consumo viene espresso anche nei cosiddetti equivalenti benzina (unità di misura per l'energia). Il CO<sub>2</sub> è il gas serra principale responsabile del surriscaldamento terrestre. Valore medio di CO<sub>2</sub> di tutti i modelli di veicoli commercializzati in Svizzera: 111 g/km (WLTP). Valore obiettivo di CO<sub>2</sub> di tutti i modelli di veicoli commercializzati in Svizzera: 93.6 g/km (WLTP). I dati di un veicolo possono discostarsi dai dati rilevanti ai fini dell'immatricolazione in base all'autorizzazione specifica per il singolo veicolo.

Categoria di efficienza energetica secondo il nuovo metodo di calcolo in base all'appendice 4.1 dell'OEEe, valido a decorrere dall'1.1.2023. Ulteriori informazioni sull'etichetta energia per le autovetture sono disponibili presso l'Ufficio federale dell'energia (UFE).

# Motor • Moteur • Motore

Dieselmotoren • Moteurs diesel • Motori diesel

3.0 TDI (177 kW/240 PS) SCR/AdBlue®  
 3.0 TDI (177 kW/240 ch) SCR/AdBlue®  
 3.0 TDI (177 kW/240 CV) SCR/AdBlue®

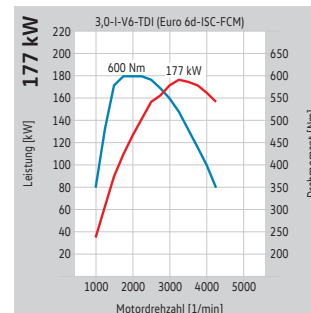

Einspritzung/Aufladung  
 Injection/Suralimentation  
 Iniezione/sovralimentazione

Common-Rail-Direkteinspritzung /  
 Turbolader  
 Injection directe Common-Rail /  
 Suralimentation par turbocompresseur  
 Iniezione diretta common rail /  
 turbocompressore

Zylinder • cylindres • cilindri

6

Hubraum cm<sup>3</sup> • Cylindrée cm<sup>3</sup> • Cilindrata cm<sup>3</sup>

2993

Leistung, kW bei Drehzahl, min • Puissance, kW pour un régime de tr/min • Potenza, kW a giri/min

177 / 3250

Drehmoment, max., Nm/Drehzahl, min

Couple max., Nm/régime tr/min

Coppia max., Nm/giri/min

600 / 1750 – 2250

EU-Abgasvorschrift • Norme anti-pollution UE • Norma sui gas di scarico EU

Euro 6d ISC-FCM

10-Gang Automatikgetriebe • Boîte automatique avec 10 rapports • Cambio automatico a 10 marce

●

Allradantrieb • 4 roues motrices • 4 ruote motrici

●

Kraftstoffart • Type de carburant • Tipo di carburante

Diesel

# Abmessungen · Dimensions · Dimensioni

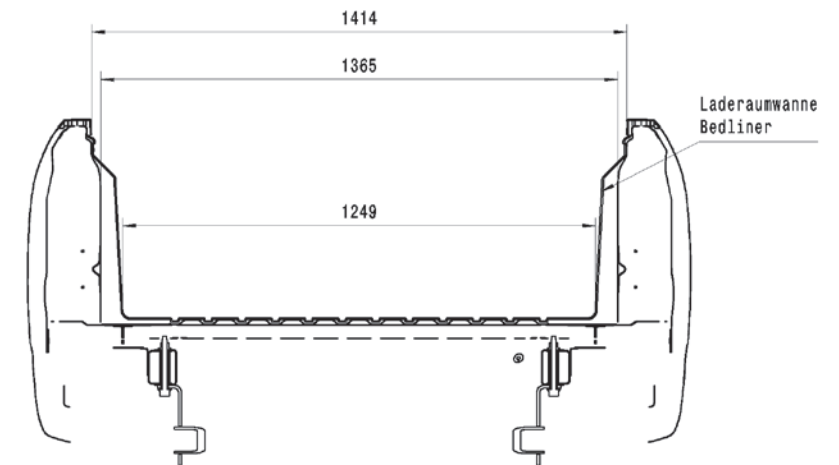
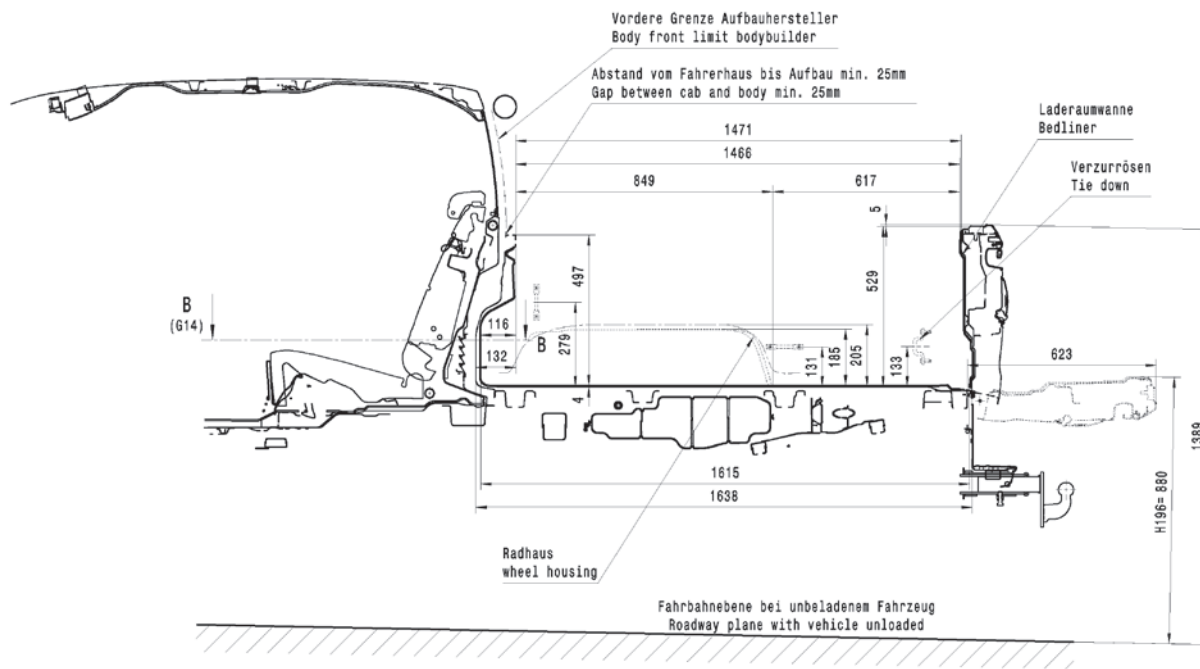
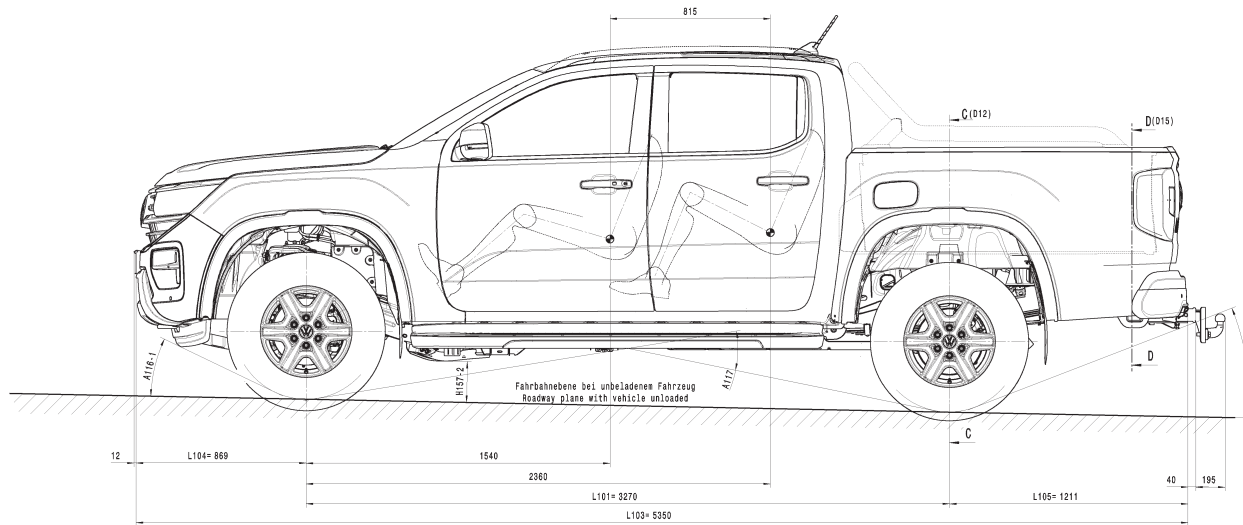

# Abmessungen · Dimensions · Dimensioni

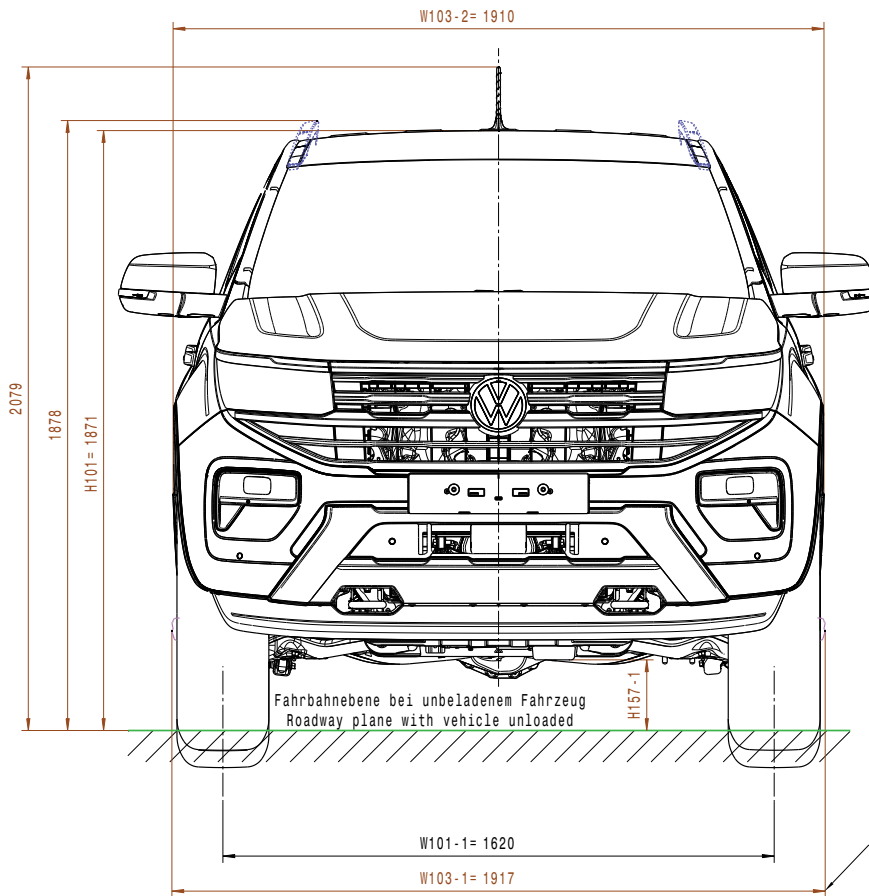

		6Jx16	7.5Jx17
H157-1	Vorderachse front axle	217	229
H157-2	zwischen den Achsen between axles	218	230
H157-3	Hinterachse rear axle	224	237

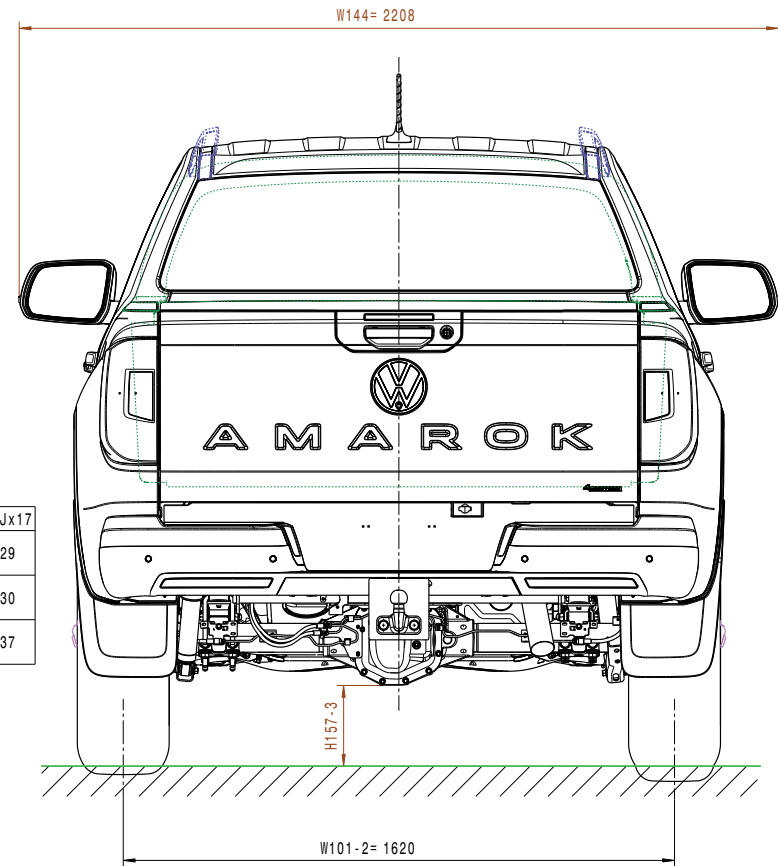

Schnitt A-A (F8)  
Section cut A-A

# Garantie – VanCare



## Unser Rundumservice für laufenden Erfolg.

Wer mobil bleiben will, kann sich keinen Stillstand leisten. Das umfassende Dienstleistungspaket VanCare wird diesem Anspruch vollauf gerecht. Denn die Synthese aus erstklassigen Fahrzeugen und zuverlässigem Service heisst individuelle Mobilität – und die wollen wir Ihnen gewährleisten. Zusammen mit unseren Servicepartnern in der ganzen Schweiz oder im Fürstentum Liechtenstein und der AMAG Leasing AG kümmern wir uns um Reparatur, Wartung und Leasingangebote bis hin zu gewünschten Gebrauchtwagensicherheiten und Anschlussgarantien. Informieren Sie sich bei Ihrem Partner für Volkswagen Nutzfahrzeuge über die gewünschten VanCare Dienstleistungen.

## Bei jedem Neuwagen von Volkswagen Nutzfahrzeuge mit dabei.

- **Neuwagen-Garantie:** 2 Jahre ohne Kilometerbegrenzung
- **Anschlussgarantie:** 3 Jahre bis max. 200'000 km
- **HV-Batterie:** 8 Jahre oder 160'000 km (mindestens 70% der Netto-Kapazität)
- **Garantie gegen Karosserie-Durchrostung:** 12 Jahre
- **Garantie gegen Lackmangel:** 3 Jahre
- **Kostenlose Mobilitätsversicherung:** ein Autoleben lang
- **Niedrige Servicekosten:** LongLife-Betrieb nach Service-Intervall-Anzeige

## Totalmobil – Die kostenlose Mobiliarversicherung

Die Totalmobil Hilfeleistung erhalten Sie 24 Stunden am Tag und 365 Tage im Jahr.

Die kostenlose Totalmobil Mobilitätsversicherung gilt für Neufahrzeuge und erneuert sich von Service zu Service, wenn die Serviceintervalle gemäss Hersteller/Importeur eingehalten werden und die Servicearbeiten beim offiziellen Servicepartner Ihres Fahrzeuges in der Schweiz oder im Fürstentum Liechtenstein ausgeführt werden.

## Volkswagen Nutzfahrzeuge Versicherung

Sorgenfrei Auto fahren. Ob Haftpflicht, Teilkasko, Kollisionskasko, Parkschaden oder Unfallversicherung für Insassen – die Volkswagen Versicherung ist die Antwort, damit Sie bei Ihrer Mobilität auf Nummer sicher gehen.

## Service / ServicePLUS – Wartung, Verschleiss und Flüssigkeit

Ist ein Service fällig oder muss etwas ersetzt werden? Wir übernehmen alle Arbeiten im Rahmen von Wartung und Verschleiss gemäss Herstellervorschriften.

## LeasingPLUS

LeasingPLUS sind Dienstleistungspakete, mit denen Sie Fixkosten, die im Laufe des Leasings ohnehin anfallen, direkt in Ihre Rate miteinschliessen können. Unsere Dienstleistungspakete reichen von Servicekosten über Reifenersätze, deren Einlagerung und Wechsel bis hin zur Ersatzmobilität oder Versicherungsleistungen. Damit sparen Sie nicht nur Zeit und Geld, Sie profitieren auch von einer attraktiven Reduktion des Leasingzinssatzes.

## ReifenGarantie

Beim Kauf Ihrer neuen Reifen beim Volkswagen Nutzfahrzeuge Servicepartner gibt es die Reifengarantie – kostenlos dazu. Sie gilt für alle definierten Reifen von ausgewählten Reifenherstellern, 24 Monate lang ab Kaufdatum.

# Garantie – VanCare



## Notre offre de services complète pour un succès constant.

Si vous voulez rester mobile, vous ne pouvez pas vous en remettre à l'inaction. Le pack de services complet VanCare répond pleinement à cette exigence. En effet, la synthèse de véhicules de première qualité et d'un service fiable a pour nom «mobilité individuelle», et nous tenons à vous la garantir. En collaboration avec nos partenaires de service dans la Suisse entière et dans la principauté de Liechtenstein et AMAG Leasing SA, nous nous occupons de la réparation, de l'entretien et des formules de leasing, sans oublier les garanties désirées pour les véhicules d'occasion et les prolongations de garantie.

Informez-vous auprès de votre partenaire Volkswagen Véhicules Utilitaires sur les services VanCare dont vous avez besoin.

## À vos côtés pour tout véhicule neuf de Volkswagen Véhicules Utilitaires.

- **Garantie pour les véhicules neufs:** 2 ans, kilométrage illimité
- **Prolongation de garantie:** 3 ans, jusqu'à 200'000 km max.
- **Batterie HT:** 8 ans ou 160'000 km (au moins 70% de la capacité nette)
- **Garantie contre la perforation de la carrosserie par la corrosion:** 12 ans
- **Garantie contre tout défaut de peinture:** 3 ans
- **Assurance mobilité gratuite:** durant toute la vie de la voiture
- **Frais de service réduits:** fonctionnement LongLife selon les intervalles d'entretien affichés

## Totalmobil: l'assurance mobilité gratuite

L'assistance Totalmobil est à votre service 24 heures sur 24 et 365 jours par an.

L'assurance mobilité gratuite Totalmobil est valable pour les véhicules neufs et se renouvelle Service après service, si les intervalles d'entretien prescrits par le constructeur/l'importateur sont respectés et effectuer les travaux d'entretien chez le partenaire de service officiel de votre véhicule en Suisse ou vers la Principauté de Liechtenstein.

## Assurance Volkswagen Véhicules Utilitaires

Rouler en toute sérénité. Assurance responsabilité civile, assurance casco partielle, casco collision, dommages aux voitures parkées ou assurance accidents pour les occupants: l'assurance Volkswagen est la réponse à la prévention des risques de votre mobilité.

## Service / ServicePLUS: entretien, usure et liquide

Est-il temps d'effectuer le prochain service ou bien faut-il changer une pièce? Nous prenons en charge tous les travaux de maintenance et d'usure conformément aux consignes du constructeur.

## LeasingPLUS

Les LeasingPLUS sont des packs de services qui vous permettent d'inclure directement dans vos mensualités les coûts fixes que vous aurez nécessairement à assumer pendant la durée du leasing. Nos packs de services vont des coûts de service à la mobilité de remplacement ou aux prestations d'assurance, en passant par les remplacements des pneus, entreposage et changement compris. Vous ferez ainsi des économies de temps et d'argent, tout en bénéficiant en plus d'un taux de leasing encore plus attractif.

## GarantiePneu

Lorsque vous achetez vos pneus neufs chez le partenaire de service Volkswagen Véhicules Utilitaires, vous bénéficiez gratuitement d'une garantie sur les pneus. Elle s'applique à tous les pneus définis auprès de fabricants de pneus sélectionnés pendant 24 mois à compter de la date d'achat.

# Garanzia – VanCare



## Il nostro servizio completo per chi non conosce sosta.

Chi vuole restare mobile non può permettersi di fermarsi. Il pacchetto di servizi completo VanCare soddisfa appieno questa esigenza. Perché la sintesi tra veicoli di prima classe e servizio affidabile è una mobilità individuale, ed è proprio questo che vogliamo garantirvi.

Insieme ai nostri partner di servizio presenti in tutta la Svizzera o nel Principato del Liechtenstein e ad AMAG Leasing SA ci occupiamo di assicurarvi riparazione, manutenzione e offerte di leasing, arrivando a proporvi anche garanzie sui veicoli usati ed estensioni della garanzia.

Informatevi presso il vostro partner Volkswagen Veicoli Commerciali sui servizi VanCare desiderati.

## Compreso in ogni veicolo nuovo di Volkswagen Veicoli Commerciali.

- **Garanzia veicoli nuovi:** 2 anni senza limitazioni di chilometraggio
- **Estensione della garanzia:** 3 anni fino a max. 200'000 km
- **Batteria ad alto voltaggio:** 8 anni o 160'000 km (almeno 70% della capacità netta)
- **Garanzia contro la corrosione passante della carrozzeria:** 12 anni
- **Garanzia contro i difetti di verniciatura:** 3 anni
- **Assicurazione di mobilità gratuita:** per tutta la vita utile dell'auto
- **Costi di servizio contenuti:** servizio LongLife in base all'indicazione degli intervalli di servizio

## Totalmobil – L'assicurazione di mobilità gratuita

L'assistenza Totalmobil è attiva 24 ore su 24, 365 giorni all'anno.

L'assicurazione di mobilità gratuita Totalmobil è valida per i veicoli nuovi ed è rinnovabile servizio dopo servizio, se sono rispettati gli intervalli di manutenzione prescritti dal costruttore/importatore ed effettuare i lavori di manutenzione presso il partner di servizio ufficiale del vostro veicolo in Svizzera oppure verso il Principato del Liechtenstein.

## Assicurazione Volkswagen Veicoli Commerciali

Guidare la propria auto senza preoccupazioni. Responsabilità civile, casco parziale, casco totale, danni da parcheggio o assicurazione contro gli infortuni per i passeggeri: l'assicurazione Volkswagen è la risposta per andare sul sicuro quando si tratta della vostra mobilità.

## Servizio / ServizioPLUS – Manutenzione, usura e liquidi

È il momento di effettuare il servizio oppure si deve sostituire qualcosa? Ci occupiamo noi di tutti gli interventi nell'ambito della manutenzione e dell'usura in base alle prescrizioni del produttore.

## LeasingPLUS

I pacchetti di servizi LeasingPLUS vi permettono di integrare direttamente nella rata i costi fissi previsti in ogni caso dal leasing. I nostri pacchetti di servizi spaziano dai costi di servizio al cambio degli pneumatici, compresi lo stoccaggio e la sostituzione, fino alla mobilità sostitutiva o alle prestazioni assicurative. In questo modo non solo risparmiate tempo e denaro, ma approfittate anche di un'interessante riduzione del tasso d'interesse del leasing.

## GaranziaPneumatici

All'acquisto dei vostri pneumatici nuovi presso un partner di servizio Volkswagen Veicoli Commerciali ricevete gratuitamente la GaranziaPneumatici. Il periodo di garanzia è di 24 mesi dalla data d'acquisto e copre tutti gli pneumatici specificati dai produttori selezionati.



# Amarok Style

© AMAG Import AG

13.03.2026

[www.volkswagen-nutzfahrzeuge.ch](http://www.volkswagen-nutzfahrzeuge.ch)

Der Hersteller behält sich das Recht vor, jederzeit und ohne Ankündigung Konstruktion, Daten, Ausrüstung und Preise zu ändern.

Preise für Zubehör sind nur gültig, wenn die Bestellung mit dem Fahrzeug erfolgt.

Lieferungsmöglichkeiten jederzeit vorbehalten.

Diese Preisliste ersetzt alle bisherigen und ist gültig ab 13.03.2026 für Modelljahrgang 2026 bis auf Widerruf.

Le fabricant se réserve le droit de modifier en tout temps et sans préavis la construction, les données techniques, l'équipement et les prix.

Les prix pour les accessoires sont valables seulement, si la commande est passée en même temps que celle de la voiture.

Possibilités de livraison réservées.

Cette liste de prix annule tous les précédents et est valable à partir du 13.03.2026 pour les modèles de l'année 2026 jusqu'à nouvel ordre.

Il fabbricante si riserva il diritto di modificare in qualsiasi momento e senza preavviso costruzione, dati, equipaggiamento e prezzi.

I prezzi per gli accessori sono validi solo se la loro ordinazione è fatta contemporaneamente con quella della vettura.

Salvo impossibilità di fornitura.

Questo listino annulla tutti i precedenti, ed è valevole dal 13.03.2026 per il modello 2026 fino a nuovo ordine.