



WORLD MARKET FERRETERO



Visítanos en línea

EDICIÓN JUNIO 2026

Tuberías y conexiones en PVC Orientado



Stock inmediato



Totalmente reciclable



+100 años vida útil



Tuberías **TOM**

Conexiones **eco FITTOM**

Optimiza el rendimiento en redes para
abastecimiento de agua a presión.



Dentro de la línea de deportes y entretenimiento se encuentra una diversa variedad de productos para el sector deportivo. Estamos incluyendo mucho productos novedosos y de excelentes materiales.



REPRESENTACIONES deportivas



PESCA



TIRO



ENTRENAMIENTO



DEPORTES CON RAQUETA

APARATOS DEPORTIVOS



DEPORTES VARIOS



DEPORTES ACUATICOS



ENTRETENIMIENTO



MUEBLES|BAÑO

mueblesparabano.mx 55-5605-3214

ENAMÓRATE DEL AGUA

Conoce lo que es una limpieza delicada y profunda en cada visita al baño, con el uso del bidet electrónico tendrás el gadget más reconocido del mundo oriental con la máxima tecnología en el cuarto de baño.

Un asiento a temperatura, deodorizante en cada uso, limpieza automática y secado por aire, el bidet tradicional reinventado para su uso en un inodoro convencional. El agua como el elemento más puro e importante en la higiene personal.



ROCIO POSTERIOR
Diseñado para un rocío posterior profundo



ROCIO POSTERIOR SUAVE
Diseñado para un rocío posterior que cubre más área con menos presión



ROCIO FRONTAL
Un rocío de suaves gotas para limpieza íntima femenina



ROCIO FRONTAL LARGO
Mayor radio de cobertura menos presión y comfort



OZONO₃

LA REIVENCION DEL AGUA



30 SEGUNDOS PARA MEJORAR SU SALUD.

hygolet[®].mx

Más modelos en bidets.mx | docol.com.mx | 55 5605 3214

contacto@hygolet.mx | www.hygolet.mx

Av. Cuauhtémoc 1245 Santa Cruz Atoyac Benito Juárez 03310 CDMX

Teja Casa Grande

Teja de Media Caña
Tejas El Aguila



TERRACOTA



SANTA BÁRBARA



OLD SAN LUIS



SAN CRISTOBAL



FELDESPAR



FLAMEADO NEGRO



CINNABAR



SAN FRANCISCO



TOSCANO ANTIQUE



GÉNOVA



PAJA ANTIQUE



FLAMEADO VÉNETO



LOMO

CAÑO

Teja CASA GRANDE

- 52 x 22 x 16 cm.
- 18 pzas/m²
- 2.5 kg/pza.



BILBAO

www.maceremexico.com

SOLUCIONES Y MATERIALES PARA PROYECTOS DE CONSTRUCCIÓN INDUSTRIALES, COMERCIALES Y HOTELERAS.

SUMINISTRAMOS CONFIANZA, CONSTRUIMOS RESULTADOS.

COMPROMETIDOS CON LA CALIDAD PARA LA CONSTRUCCIÓN.

Duncan México, su aliado en suministro e instalación de productos de la mas alta calidad para la industria de la construcción metálica, ofrece innovación y experiencia para proyectos en el área industrial, comercial, residencial y hotelera, garantizando un soporte técnico personalizado para cada cliente.



OFRECEMOS MATERIALES DE CALIDAD Y SOPORTE TÉCNICO PARA PROYECTOS DE CONSTRUCCIÓN.

INDUSTRIAL | COMERCIAL | RESIDENCIAL | HOTELERA

CONTÁCTANOS

- Tel. 442.243.1035
- jabravo@duncanmexico.com
- www.duncanmexico.com





Las exposiciones como medio de las relaciones humanas: el reto ante la tecnología.

Las exposiciones han sido históricamente una herramienta fundamental para fortalecer las relaciones humanas dentro de las organizaciones. A través de ellas, las personas comparten ideas, presentan resultados, transmiten conocimientos y generan espacios de diálogo que permiten construir entendimiento y colaboración. Sin embargo, en la actualidad el avance acelerado de la tecnología ha transformado la manera en que se realizan estas presentaciones, generando tanto oportunidades como desafíos, especialmente desde la perspectiva de los Recursos Humanos.

Desde el punto de vista de las relaciones humanas, una exposición no es solamente la transmisión de información; también es un acto de comunicación interpersonal. En una presentación intervienen elementos como el lenguaje corporal, la empatía, la capacidad de escuchar y la interacción con la audiencia. Estos factores fortalecen la confianza, el liderazgo y la capacidad de trabajo en equipo. En este sentido, las exposiciones contribuyen al desarrollo de habilidades sociales esenciales dentro del entorno laboral, como la comunicación efectiva, la negociación y la resolución de problemas.

No obstante, la incorporación de tecnologías como plataformas de videoconferencia, presentaciones automatizadas,

inteligencia artificial y herramientas colaborativas ha cambiado el formato tradicional de las exposiciones. Hoy en día es común que las presentaciones se realicen de manera virtual o híbrida, lo que permite conectar a equipos de trabajo ubicados en distintas ciudades o incluso países. Esta transformación representa una gran ventaja para las organizaciones, ya que facilita el acceso a la información, reduce costos de traslado y permite compartir conocimiento de forma más rápida y eficiente.

Entre los principales beneficios que la tecnología aporta a las exposiciones se encuentra la posibilidad de utilizar recursos visuales más dinámicos, como gráficos interactivos, videos, simulaciones o dashboards en tiempo real. Estas herramientas pueden hacer que la información sea más clara, atractiva y comprensible para la audiencia. Además, las plataformas digitales permiten grabar las presentaciones, lo que facilita su consulta posterior y promueve una cultura de aprendizaje continuo dentro de las empresas.

Sin embargo, desde la perspectiva de Recursos Humanos también existen algunos riesgos o desventajas. Uno de los principales es la posible pérdida de interacción humana. Cuando las exposiciones se realizan exclusivamente a través de medios digitales, la comuni-

cación puede volverse más fría o impersonal, reduciendo la espontaneidad del diálogo y la conexión emocional entre los participantes. Asimismo, algunas personas pueden depender demasiado de las herramientas tecnológicas y descuidar habilidades fundamentales como la capacidad de argumentar, improvisar o persuadir.

Otro reto importante es la brecha digital. No todas las personas tienen el mismo nivel de dominio tecnológico, lo que puede generar inseguridad o dificultades al momento de realizar presentaciones. Desde Recursos Humanos es fundamental impulsar programas de capacitación que ayuden a los colaboradores a desarrollar tanto competencias digitales como habilidades de comunicación.

En conclusión, las exposiciones continúan siendo un medio clave para fortalecer las relaciones humanas dentro de las organizaciones. La tecnología no debe verse como un sustituto de la interacción humana, sino como una herramienta que puede potenciarla cuando se utiliza de manera adecuada. El verdadero desafío para Recursos Humanos consiste en encontrar un equilibrio entre el uso de herramientas tecnológicas y el desarrollo de habilidades comunicativas que permitan mantener la esencia humana en los procesos de comunicación organizacional.

PUBLICIDAD

Si desea información o contratación de espacios publicitarios de World Construcción impreso o en su edición electrónica contáctenos:

Tel. Conmutador:

+52 55 4725 7776

www.worldconstruccion.mx

revista.world.construccion@outlook.com

Directora General

Elizabeth Garibay Cárdenas

Director Comercial:

Abel Patiño

Directora de contenido para LATAM:

Emilce Schedel

Cel/WhatsApp: +52 55 4725 7776

emilce@wonderboxcontent.com

Directora Creativa para Sudamerica:

argentina@worldconstruccion.mx

Diseño Gráfico:

Christopher Bautista

Diseño Webmaster:

Manuel Fernández

Radio y TV: Leopoldo Ofarril

Contabilidad: Inti Flores

Jurídico: Rafael Díaz

Coordinador editorial:

Montserrat Palacios

Sureste:

Ernesto Gutierrez

Crédito y cobranza:

Bonifacio Garcia

Traducción:

Okamoto

Colaboración Editorial:

- Arq. Óscar Martínez

- Arq. Ponciabel Reyes

- Arq. Isabel Rosales

- Lic. Edna Freeman

Guadalajara:

Guillermo Jiménez

Colombia:

Paula Díaz

REVISTA WORLD MARKET FERRETERO

Av. Presidente Masaryk 61, Col. Polanco, CP 11560, Miguel Hidalgo, Ciudad de Mexico
Tel: +52 55 4725 7776

Nº de reserva al título en derecho de autor:
04-2005-082511202400-102

Nº de certificado de licitud de contenido: en trámite. Nº de certificado de título: en trámite
Se prohíbe su reproducción total o parcial. El contenido de los artículos es responsabilidad del autor. El contenido de los anuncios es responsabilidad del anunciante.

Encuétranos en nuestras Redes Sociales:

**38****Responsabilidad social y cuidado del agua****76****Enfoque Holístico de la Seguridad en los Techos**

BloAdelino	50
Admin Total	14
AFOSA	34
AHR Expo.....	7
Andamios SM.....	65
Austromex	19
Brickaffix	68
Brotimex	48
ByP	51 y 73
Cactus traffic	70
Celta	31
Cepillos para piso	22
CIPSA	30
Clevis	47
Conductores del Norte	18
CRLaredo Hardware	40
Deacero	71
ENPI	55
ETC Herrajes	15
Expo Edificare	39
Expo Eléctrica Occidente	3
Expo Energía.....	41
Ferreshow	49
Fischer	69
FTP	56
GH Power	9
Gimbel Mexicana	2F
GOAT	62
Gravalock	6
Grifería Mexicana	43
Hawk	74
Hormitech	21
Hygolet	1
INGCo Herramientas	16
Kovac.....	11
Macere tejas	2
Metaldoor	24
Mexalit	42
Molecor	43
MR Seguridad	52
NUUI	67
Pennsylvania	35
Patiño Publishing Group	13
Protexa	10
RAMMEX	39
Redtools	46
RIIFO	8
RISH	64
Sanimodul	23
Shade Tech Expo	59
SHIMGE México	20
Sika	32
SIMEX	37
STHIL Plantas de luz	58
SVEZA	72
Techniseal	54
Us Colors	12
Veltia	17
VETO	53
WKS 63	76

ANUNCIANTES



Gravalock®
piso permeable

Rejillas permeables 100% recicladas



Walk
(peatonal)

Slim
(vehículo ligero)

Premium
(vehículo pesado)

El sistema **Gravalock** es ideal para pisos exteriores de uso peatonal, de vehículo ligero o pesado. Es una solución ecológica y otorga puntos **LEED**. Es fácil de instalar, resistente y amigable con el ambiente.



CO-PATROCINADORES



2026

Guadalajara

SEP 29 - OCT 1

EXPO GUADALAJARA

Explore la **mayor exhibición** de **maquinaria y componentes** **HVACR en Latinoamérica**

+485

expositores nacionales e
internacionales presentando
la más nueva tecnología.



Regístrate y
asiste sin costo



AHREXPOMEXICO.COM



Sistema De Tubería PPR Bicapa

Introducción

El Sistema de tubería PPR doble capa de RIIFO esta fabricado con la formula mas avanzada de Polipropileno Copolímero Random virgen de alta calidad, no es toxico, no fabricado con resinas recicladas por lo que es muy confiable para conducción de agua potable recomendado para segmentos residencial, comercial e industrial.

Cumple con Certificación: NMX-E-226/2-CNCP

Aplicaciones

- Para agua fría y caliente
- Para uso en aire acondicionado
- Para sistemas de calentamiento solar
- Para sistemas de calentamiento de agua

Datos técnicos

Temperatura de trabajo: 3°C hasta 95°C
 Presión de trabajo: 20.2 kg/cm² (20 bar)
 Vida útil: 50 años

Gracias a su capa exterior color verde, y a su capa interior blanca previene de manera eficiente el paso del oxígeno y luz, por lo que no formara bacterias, manteniendo así agua limpia siempre.

Es así como RIIFO continúa desarrollando nuevos productos con el paso de los años, como la Serie de Flujo Mayor, ofreciendo experiencia más higiénica y segura en las tuberías para los clientes en el mundo.

Segmentos

- Departamentos, condominios y vivienda pública.
- Centros comerciales y edificios públicos
- Plantas industriales con manejo de químicos, procesadoras de alimento.
- Hospitales.
- Escuelas, laboratorios y tratamiento de aguas residuales.
- Hoteles y resorts.

DATOS TÉCNICOS

GH POWER

4en1 Generador - Soldador
Compresor - Torre de luz

Soldador

Ciclo de trabajo nominal	0,5
Tensión del circuito abierto	DC75V
Rango de corriente de soldadura	50-100A
Corriente/tensión nominal	180A / 27.2V
Alambres de soldadura	5L 3m de largo
Varilla para soldar	14-5,0mm

Compresor

Volumen del tanque	30L
Capacidad de flujo	108L/min
Rangos de presión	0 a 0.8Mpa
Etapas	1

Torre de luz

Lámpara de iluminación	LED / 4x100W
Flujo luminoso	80-100lm/W

Generador

Valios de salida nominal	5000W
Valios de salida máxima	5500W
Factor de potencia	1
Tensión nominal	220V
Frecuencia	50Hz
Bobinado del alternador	Bobinado 100% de cobre
Modelo de motor	Kohler, Command PRO CH440
Cilindrada del motor	429cc / 14HP
Diámetro x Carrera/mm	81x69
Tipo de motor	4 tiempos, refrigeración por aire, OHV
RPM del motor	3000 RPM
Método de lubricación	Sumidero de salpicaduras
Medidor digital	Sí
Método de inicio	Arranque con llave eléctrica
Batería	Sí
Tamaño de la batería	12AH
Apagado por bajo nivel de aceite	Sí
Indicador de combustible	Sí - En el tanque
Capacidad del depósito de combustible (litros)	30L
Ruedas	Sí

Características

Motor de válvulas en cabeza de larga duración

Eléctrico/autoarranque para un fácil manejo

Apagado por bajo nivel de aceite para evitar daños en el motor

Alternador de alto rendimiento

Chasis de tubo de acero endurecido

Tomas de corriente protegidas por un disyuntor

Silenciador de tono bajo

Multifunciones: generador, soldador, compresor de aire, torre de iluminación



info@gh-power.com



¿QUIÉNES SOMOS?

Somos una empresa con más de 75 años en el mercado, dedicada a la elaboración de impermeabilizantes acrílicos, asfálticos y prefabricados.

PRODUCTOS:

- Impermeabilizantes acrílicos
- Impermeabilizantes asfálticos
- Impermeabilizantes prefabricados
- Protección para aislamiento térmico
- Aditivos para concreto

OFICINAS:

Santa Catarina, Nuevo León.







La pintura e impermeabilizante son más que un detalle final, son la primera línea de defensa contra el clima y al mismo tiempo, la carta de presentación visual de un espacio.

US COLORS GDL, surge con el compromiso de ofrecer productos que combinen protección, calidad, estilo y precio inigualable.

Nuestra gama de pinturas esta formulada para brindar colores intensos y duraderos que transformen tus interiores y fachadas resistiendo al paso del tiempo sin perder su vitalidad.

Pintura e impermeabilizante calidad PREMIUM al mejor precio.

- Rendimiento hasta de 100 m2 por cubeta de pintura y 30-40 m2 por cubeta de impermeabilizante.
- Dura hasta 5 años en exteriores
- 100% lavable
- Secado rapido
- Amplia variedad de colores

¿No sabes que impermeabilizante elegir?

NOSOTROS TE AYUDAMOS A ELEGIR EL ADECUADO

Nuestros impermeabilizantes representan una inversión segura que protege techos y superficies de filtraciones, humedad y desgaste, extendiendo la vida útil de cada construcción.





Patino Publishing Group

WORLD CONSTRUCCION
MÉXICO - EDICION NOVIEMBRE - 2025

visita virtual en www.worldconstruccion.mx | Aligned in red social

SANIMODUL DE MÉXICO S.A de C.V.
MAMPARAS PARA SANITARIOS PÚBLICOS

www.sanimodul.com.mx | ventas@sanimodul.com.mx

Es una empresa líder en la fabricación de mamparas sanitarios, cuando usted hace un pedido en Sanir, tiene la confianza de que se fabrica en el tiempo pact con los materiales especificados.

(81) 8901 1101 / (81) 8901 2222

Facebook, Instagram, YouTube icons

WORLD MARKET FERRETERO
EDICION SEPT - AÑO 1979

MÉXICO ROOFING DAY 25

EL PUNTO DE ENCUENTRO DE LOS EXPERTOS EN TECHOS

5 y 6 de noviembre de 2025
Hotel Camino Real, Guadalajara, Jalisco

Logos: CARLISLE, ELEVATE, GAF, DuroDeck, LOGISTICE LIGHTING, J, OMO, SUPREMA, USG, HOOL

ORIGEN Arquitectura EDICION especial 2025

visual artist

3 LUJÁN 0

Celebramos el 30 Aniversario de la talentosa artista visual, **LILIA LUJÁN**

unstoppable

contemporary art

ANUNCIATE O SUSCRIBETE

patino.publishing.group@gmail.com



¿QUÉ ES ADMINTOTAL?

Un Sistema de planificación de recursos empresariales (ERP) creado para Pymes, para llevar el control de tu administración y contabilidad

¿Qué permite hacer el sistema?

- Controlar las áreas de la empresa en una sola plataforma
- Realizar importación y exportación de catálogos, reportes de forma fácil
- Planear compras y control de inventarios
- Visualizar estados financieros en tiempo real
- Cumplir con disposiciones fiscales vigentes
- Tener hasta 100 usuarios sin costo adicional

¿Cuáles son sus beneficios?

- Reduce costos administrativos aumentando la productividad
- Disminuye errores en la gestión de información
- Accede al sistema desde cualquier dispositivo con conexión a internet
- Genera pólizas contables automáticamente en cada operación
- Obtén indicadores de desempeño en tiempo real
- Consulta detalles de tus clientes y proveedores



Áreas integradas al sistema:

VENTAS

Facturación, cotizaciones, caja mostrador, reportes, entregas, devoluciones, órdenes de producción, etc.

INVENTARIO

Control de compras, máximos y mínimos, órdenes de compras, entradas y salidas, kárdex de productos, más de 20 reportes, etc.

CUENTAS POR COBRAR

Catálogo de clientes, antigüedad de saldos, límite de créditos, matrices de precios, análisis de cartera, etc.

CUENTAS POR PAGAR

Catálogo de proveedores, descuentos, gastos administrativos, órdenes de compras, importar gastos, etc.

BANCOS

Conciliación de cuentas, libro de bancos o saldos conciliados de las cuentas, capacidad de realizar ajustes cambiarios, etc.

NÓMINA

Gestión de captura de nóminas, cálculos para saldos, ISR, IMSS, Infonavit, pólizas contables, etc.

CONTABILIDAD

Generación de pólizas contables automáticamente, balance general, estado de resultados, auditorías contables, etc.

EJECUTIVO

Más de 25 razones financieras, GMROI, análisis de flujo de efectivo, etc.



Su mejor elección

**Herrajes para puertas,
muebles y grifería para
baños y cocina**

- Manijas
- Jaladeras
- Grifería
- Bocallaves
- Bisagras
- Asas
- Topes para puerta
- Mirillas
- Cerraduras
- Números
- Clips
- Placas de identificación
- Etc, etc.



Acabados en acero inoxidable y níquel satinado

Calle Necaxa No. 198 Colonia Portales Norte entre Azores y Trípoli,
Delegación Benito Juárez. C.P. 03303, México D.F.

Tel. 55 36 03 38 24 |email: ventas@eteherrajes.com / etc@etcherrajes.com

(A dos cuadras del metro Parque de los Venados, a un costado del edificio delegacional Benito Juárez.)

MARTILLO MAZO DE GOMA 16oz
HRUH8816

MANGO DE FIBRA DE VIDRIO **16oz**



GOMA



Antichispas Caras de plástico que no dejan marcas **SUPER INCO**

MARTILLO MAZO DE GOMA 8oz
HRUH8808

MANGO DE FIBRA DE VIDRIO **8oz**



GOMA



Antichispas Caras de plástico que no dejan marcas **SUPER INCO**

MARRO MANGO DE FIBRA DE VIDRIO 1000g
HSTH81000

MANGO DE FIBRA DE VIDRIO **1000g**



Martillo de piedra



Innovada cabeza de martillo forjada Tratamiento térmico, acero al carbono 45 **SUPER INCO**

MARTILLO DE BOLA
HBP81016

MANGO DE FIBRA DE VIDRIO **16oz**



FORJADO



Tratamiento térmico, acero al carbono 45 Innovadora cabeza de martillo forjada **SUPER INCO**

MARTILLO DE UÑA
HCH81008

MANGO DE FIBRA DE VIDRIO **8oz**



FORJADO



Función de clavo magnético Tratamiento térmico, acero al carbono 45 **SUPER INCO**

MARTILLO DE UÑA
HCH81020L

Forjado en estampa **20oz**



Resistente

Larga Vida



Material poliéster oxford 1680D **SUPER INCO** **PERFORADO**

MARTILLO MAZO
HSM81498

Mango de fibra de vidrio **10LB**



MAZO



Tratamiento térmico, acero al carbono 45R Innovadora cabeza de martillo forjada **SUPER INCO**

JUEGO DE 3 PINZAS
HKPS08318

160mm(6")
160mm(6")
200mm(8") **3PCS/SET**



Acete de pulido y antioxidante Mango de bi-color **SUPER INCO**

JUEGO DE 3 PINZAS
HKHLP2831

CrV **3PCS/SET**
160mm(6")
180mm(7")
200mm(8")



Cr-V - Acabado y pulido negro **SUPER INCO** **PERFORADO**

JUEGO DE 3 PINZAS
HKPS28318

160mm(6")
160mm(6")
200mm(8") **3PCS/SET**



Cr-V, Acabado y pulido negro **SUPER INCO** **PERFORADO**

JUEGO DE 3 PINZAS
HKHLP2832

AHORRO DE ENERGIA
30% **3PCS/SET**
CrV
240mm(9.5")
200mm(8")
180mm(7")



Cr-V, Acabado y pulido negro **SUPER INCO** **PERFORADO**

JUEGO DE 4 PINZAS PARA ANILLOS DE SUJECIÓN
HCCPS26125

125mm(5") **4PCS/SET**



2pcs de 180°
2pcs de 90° **SUPER INCO** **PERFORADO**



¿Qué tecnología tienen los secadores?

Los secadores cuentan con tecnología antisalpicadura patentada que atrapa el agua de las manos y no chorrea. Tecnología Zeromell la cual mejora la calidad del aire y reduce los malos olores con la máxima eficacia, están fabricados con un antibacteriano llamado Microban, impidiendo la proliferación de bacterias durante toda la vida útil del producto. Son los secadores más ecológicos del mercado por su bajo consumo energético de esta manera, ayudamos a proteger el medioambiente.

¿Cuál es la innovación de la marca europea?

El secador VFUSION, y ha tenido gran aceptación por lo que ahora lo traemos al mercado mexicano para explotar todo su potencial. Es el secador de manos con la mayor tecnología del mercado. cuenta con dos modos de uso, dos salidas de aire, cuenta con un Sistema de Amortiguación del sonido que lo hace ideal para uso en hoteles y baños públicos. Sin dejar a un lado su hermoso diseño, tamaño y personalización con 16 colores.

MUEBLES|BAÑO

mueblesparabano.mx 55-5605-3214

SECADOR DE MANOS DE ÚLTIMA GENERACION

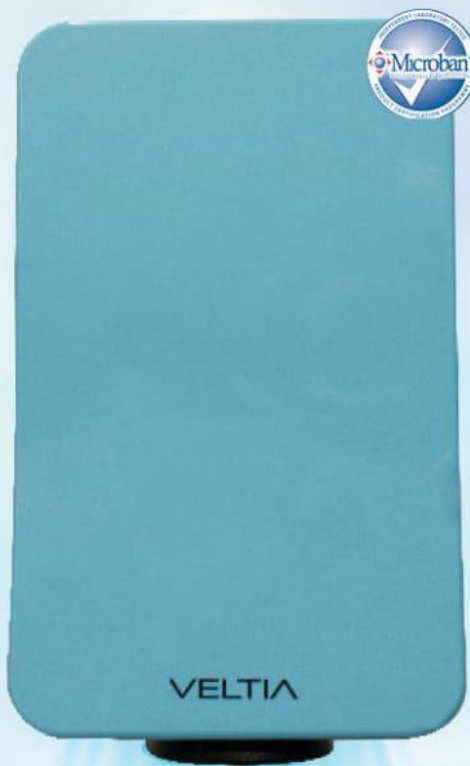

vfusion

Siempre respetuoso con el medio ambiente, minimalista, sofisticado y con un diseño innovador y exclusivo, el secador de manos VFusion proporciona un secado de manos rápido e higiénico, en tan solo 10 segundos. Además cuenta con:

Sensor láser con luz

Velocidad:

ECO 700 Volts

TURBO 900 Volts

Salidas de aire:

Blade con una ranura

Multi Jet con varios orificios

- Antivandálico
- Ecológico
- Últra rápido
- ZeroSmell
- 16 Colores disponibles
- Acoustic Dampening System



FLUXÓMETROS

LA TECNOLOGÍA JAPONESA LIDER DEL MERCADO

TOTO®

hygolet®.mx

Más modelos en veltia.com.mx | 55 5605 3214

contacto@hygolet.mx | www.hygolet.mx

Av. Cuauhtémoc 1245 Santa Cruz Atoyac Benito Juárez 03310 CDMX

CN-007

Cable monoconductor formado por un conductor de cobre suave o aluminio duro 1350, pantalla semiconductor sobre el conductor, aislamiento de polietileno de cadena cruzada (XLPE-RA), pantalla sobre el aislamiento extruida, pantalla metálica a base de alambres de cobre y cubierta de policloruro de vinilo (PVC) o de Polietileno (PE).



Empaque

Carretes con 500 m; 1000 m.
**Cantidades especiales, solicitar a Ingeniería.

Rango de Fabricación

Calibres del 33,6 mm² a 506,7 mm² (2 AWG a 1000 kcmil).

Registro

Aprobación NOM, ANCE; CFE.

Ventajas

Puede instalarse en conduit y ducto. Su pantalla metálica:

- Permite hacer las conexiones a tierra lo cual mejora las condiciones de seguridad del personal durante la operación del cable.
- Confina y uniformiza el campo electrostático.
- Permite operar equipos de protección contra fallas eléctricas.

Su cubierta antinflama lo hace resistente a la intemperie, luz solar y agentes químicos. Puede instalarse directamente enterrado. Excelentes características eléctricas y mecánicas

Características

- Tensión máxima de operación: 5 kV, 8 kV, 15 kV, 25 kV o 35 kV.
- Niveles de aislamiento de 100% y 133% (categorías I y II respectivamente).
- Temperatura máxima de operación: 90°C.
- Temperatura máxima de operación en emergencia: 130°C.
- Temperatura máxima de operación en corto circuito: 250°C.
- Los conductores son de cobre suave o de aluminio duro 1350.
- El aislamiento es de polietileno de cadena cruzada (XLPE).
- La pantalla metálica está formada por alambres de cobre suave.

Datos para Pedido

Cable Energía/potencia, calibre, metal del conductor, aislamiento XLPE-TR, tensión máxima de operación, nivel de aislamiento, ambiente seco o ambiente húmedo.

Aplicación

Alimentación y distribución primaria de energía eléctrica en plantas industriales en general. Redes subterráneas de distribución primaria en zonas comerciales donde la densidad de carga es muy elevada. Redes de distribución primaria en zonas residenciales. En la alimentación y distribución de energía eléctrica en edificios con subestaciones localizadas en varios niveles.

Especificaciones

Cumple o excede:

CFE-E1000-16 Cables de Potencia Monopolares de 5kV a 35 kV
NMX-J-142-ANCE Cables de Energía con Pantalla Metálica Aislados con Polietileno de Cadena Cruzada para Tensiones de 5kV a 35kV.

Líneas de Rendimiento /

Contamos con 5 líneas diseñadas para cada necesidad en tu proceso



Eficiencia

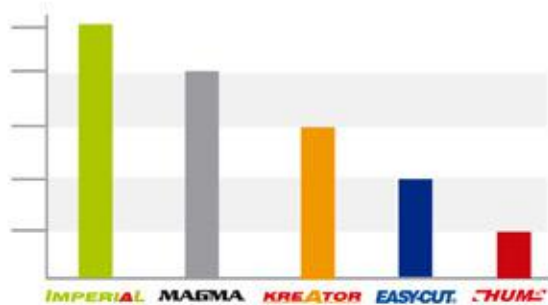

Velocidad de Remoción



Abrasivo Sólido

Por excelencia la línea especialista en abrasivos sólidos.

Contamos con una extensa variedad en discos de desbaste, discos de corte, ruedas de rectificado, puntas montadas, copas abrasivas, ladrillos, conos, limas, etc.

- Una especificación para cada necesidad.
- La más amplia gama de productos.
- El mejor tiempo de entrega del mercado en fabricaciones especiales: **4 semanas**.

y mucho más...



SHIMGE[®]

MÉXICO

----- *for better life*

Bomba Sumergible para Agua Sucia

MOTOR CON _____
PROTECCIÓN TÉRMICA
Solo Motor a 127V - 60Hz 1F



EMBOBINADO
DE COBRE 100%



PARA AGUA TURBIA

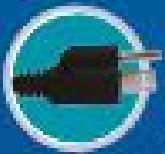

CABLE DE CONEXIÓN
CON CLAVIJA
Motor a 127V - 60Hz 1F



MOTOR 220V - 60Hz 3F
OPCIONAL 440V - 60Hz 3F
CLAVE: 1699 X 10





Para **anclar fijar y rellenar**
basamentos de **alta**
resistencia



SOLO
AGREGUE
AGUA
LISTO PARA USAR!

HORMITECH



CEPILLOS PARA PISO

Fibra insertada en bloques de madera finamente moldurados y barnizados.

Plástico Gris Desplumillado

Para un cepillado en pisos altamente pulidos, pisos de madera, y concreto pulido. Corte de Fibra: 3". Dos Roscas de 3/4".

No. Producto	Medida	Piezas en Caja
3018GFPP	18"	12
3024GFPP	24"	12
3036GFPP	36"	12



Ixtle Natural

Para un cepillado seco en pisos lisos y semi-lisos. Resistente a temperaturas altas, y grasas. Corte de Fibra: 3". Dos Roscas de 3/4".

No. Producto	Medida	Piezas en Caja
3018NTF	18"	12
3024NTF	24"	12
3036NTF	36"	12



Plástico Marrón

Para un cepillado en seco y con humedad bajo condiciones ásperas, de concreto y asfalto. Corte de Fibra: 3". Dos Roscas de 3/4".

No. Producto	Medida	Piezas en Caja
3018MPP	18"	12
3024MPP	24"	12
3036MPP	36"	12



Ixtle Negro

Para un cepillado en seco en pisos lisos y semi-lisos. Corte de Fibra: 3". Dos Roscas de 3/4".

No. Producto	Medida	Piezas en Caja
3018BTF	18"	12
3024BTF	24"	12
3036BTF	36"	12



Plástico Negro Ondulado

Para cepillado en seco y con humedad en pisos ásperos y semi-lisos de concreto y asfalto. Corte de Fibra: 3". Dos Roscas de 3/4".

No. Producto	Medida	Piezas en Caja
3018BPP	18"	12
3024BPP	24"	12
3036BPP	36"	12



Palmyra

Para un cepillado en seco o con humedad, bajo condiciones ásperas encontrando, grisa o aceite. Corte de Fibra: 4". Dos Roscas de 3/4".

No. Producto	Medida	Piezas en Caja
4018PF	18"	12
4024PF	24"	12
4036PF	36"	12





SANIMODUL DE MÉXICO S.A de C.V.
MAMPARAS PARA SANITARIOS PÚBLICOS



www.sanimodul.com.mx  ventas@sanimodul.com.mx



   / SANIMODULMX

 **(81) 8901 1101 / (81) 8901 2003**

Es una empresa líder en la fabricación de mamparas para sanitarios, cuando usted hace un pedido en Sanimodul, tiene la confianza de que se fabrica en el tiempo pactado y con los materiales especificados.



METALDOOR, S.A. DE C.V.
PUERTAS Y MARCOS METÁLICOS
🌐 www.puertasmetaldoor.com.mx



☎ (81) 1505 - 8012 / (81) 8385 - 8520 ✉ ventas@metaldoor.com.mx

✉ ventas@metaldoor.com.mx



📱 /metaldoomx 🌐 www.puertasmetaldoor.com.mx

EN METALDOOR

🌐 www.puertasmetaldoor.com.mx

Nos especializamos en la fabricación de puertas y Marcos metálicos de uso rudo para interior o exterior.

DONDE SE REQUIERA DE UN ALTO GRADO DE SEGURIDAD.



Sanimodul



Misión

Fabricar y suministrar mamparas para sanitarios públicos con el fin de satisfacer las necesidades específicas de cada uno de nuestros clientes y por ende las del usuario final, con un enfoque especial al cuidado de medio ambiente, buscando la mejora constante, innovando y brindando a nuestros clientes la mejor calidad y diseños vanguardistas.

Visión

En busca siempre de la excelencia, con el objetivo de mantenernos como líder en la fabricación de mamparas para sanitarios públicos. Implementa sistemas integrales en nuestro proceso de producción, innovando con la finalidad de optimizar nuestros productos e incrementar nuestra cartera de clientes satisfechos, ser una empresa competitiva y eficiente, y aumentar año con año nuestra participación en el mercado de la construcción.

Atención personalizada. Le ofrecemos atención personalizada en el área metropolitana de Monterrey, N.L., Guadalajara, Jalisco y Ciudad de México. Agentes de ventas directos de Sanimodul son los encargados de proporcionar información, catálogos, asesoría desde el inicio de su proyecto, sugiriendo acabado y modelo que más convenga a sus necesidades y pueden realizar sin costo el levantamiento de medidas físicas en su obra ubicada en el área metropolitana de las ciudades antes mencionadas.

Muestras y catálogos. Contamos con muestras físicas a escala de nuestras mamparas, Carpeta técnica con especificaciones de cada uno de nuestros acabados, metodología, instructivo de ensamble, certificación, catálogo y muestrarios de colores para facilitar su especificación.

Ensamble. Ensamblamos en la mayor parte de la República Mexicana, con técnicos propios y amplia experiencia. Nuestros clientes tienen la opción de hacer su propio ensamble, ya que entregamos un manual con su pedido.

Guía de cuidado y mantenimiento. Al entregar nuestras mamparas proporcionamos una Guía de cuidados y mantenimiento especial para el acabado que le suministramos.

Tiempo de entrega. Nuestro tiempo de entrega es de diez a doce días hábiles en acabado esmaltado con colores de línea. Contamos con Fabricación Express para casos especiales.

Embalaje. Nuestras mamparas son protegidas con plástico y son empacadas con una protección de aglomerado de madera y cartón para evitar se dañen en el traslado. No cobramos embalaje.

Post venta. Mantecemos una comunicación constante con nuestros clientes, después de la entrega verificamos su conformidad y revisamos como fue el trato y servicio que recibió, por lo que cuando un cliente nos compra permanece como nuestro cliente.

Atención a clientes. En Sanimodul nuestra prioridad es la atención personalizada a cada uno de nuestros clientes, por email, telefónica, celular y personalmente. Sus requerimientos serán atendidos con la máxima prioridad.



Sanimodul Green®

Un alto porcentaje de los materiales utilizados en la fabricación de nuestras mamparas son reciclables. Sanimodul de México, una empresa comprometida con el medio ambiente.

Características



Módulo Cláston

Estructura

La estructura de nuestras mamparas se fabrican de una sola pieza de Perfil Tubular Galvanizado Cal. 18 en los acabados de plástico laminado y sólido fenólico estructurado 3mm. y en Cal. 20 en los acabados de esmaltado horneado, Acero Inoxidable, Acero Inoxidable con Diseño y Antigraffiti. Incluye refuerzos interiores electrosoldados para asegurar su durabilidad. En el interior se coloca tablero de Honeycomb de alta densidad. Todos los paneles incluyen refuerzo para ensamblar el portarollo. En módulos para personas con capacidades diferentes se colocan refuerzos para barra de sujeción en la estructura del panel.

Herrajes

Sanimodul de México, S.A. de C.V. fabrica sus herrajes en acero inoxidable Tipo 304 Cal. 12 pulidos individualmente para lograr un acabado espejo (no cromados). Los herrajes de acero inoxidable por la naturaleza del material tienen garantía por tiempo indefinido, opcionalmente pueden ser suministrados en acero inoxidable T304 acabado pulido.

Moldura Perimetral

Las mamparas Sanimodul llevan moldura perimetral de acero inoxidable Tipo 304 de una sola pieza con perfecto acabado. Moldura de acero inoxidable de junta en paneles de más de 48" especialmente desarrollada por Sanimodul, no requiere remaches.

Moldura Perimetral Alumedge

Opcionalmente pueden llevar nuestra moldura perimetral de aluminio Alumedge MR de diseño exclusivo de Sanimodul, o nuestra Moldura "No View", las cuales impiden la visión hacia el interior del sanitario. Estas molduras no llevan drenajes que dañan el interior de la mampara.

Acabados



Esmaltado Horneado

Es el más utilizado para la fabricación de mamparas para sanitarios públicos por su durabilidad y fácil mantenimiento y su alto contenido de material reciclable, ventajas que lo hacen una gran opción para los proyectos ecológicos. Se fabrica con Lámina Galvanizada Bonderizada Calibre 22 a la cual se le aplica electrostáticamente pintura en polvo y se hornea a 180 C. Resiste excelentemente el Fuego y la Humedad. Es ideal para Fábricas, Escuelas, Oficinas, etc. Por su resistencia y economía.

Disponibilidad de color

Los colores impresos varían a los colores reales



Nivel de resistencia

Limpieza ●●●●● | Golpes ●●●●○ | Graffiti ●●●●○ | Fuego ●●●●○ | Humedad ●●●●●

Acabados

Modelo Clásico con refuerzo



Acero Inoxidable

Las mamparas fabricadas en Acero Inoxidable Cal. 22 son las más resistentes y elegantes con un contenido muy alto de material reciclable, ya que el acero inoxidable es un producto natural y es 100% reciclable. Es una excelente opción para proyectos donde se protege el medio ambiente. Se fabrica con acero inoxidable de cal. 22 en su interior se coloca honeycomb de alta densidad, su perímetro es cubierto por una moldura de acero inoxidable. Resiste excelentemente el fuego y la humedad.

Nivel de resistencia

Limpieza ●●●●● | Golpes ●●●●●U | Graffiti ●●●●● | Fuego ●●●●● | Humedad ●●●●●

Modelo Clásico



Antigrffiti

Las Mamparas para Sanitarios Públicos fabricados en acabado Antigrffiti son ideales para áreas con vandalismo extremo, son altamente resistentes a rayaduras de bolígrafos, incluyendo lápiz labial, marcadores de tinta permanente y pintura en aerosol. Su limpieza es solamente con el Limpiador Sanimodul Líquido o Gel.

Nivel de resistencia

Limpieza ●●●●● | Golpes ●●●●● | Graffiti ●●●●● | Fuego ●●●●● | Humedad ●●●●●O

ventas@sanimodul.com.mx

EDIFICARE EXPO FORO

INGENIERÍA • TECNOLOGÍA • ARQUITECTURA



- Seguridad adecuada
- No habrá fallas estructurales
- No habrá pérdida de vidas
- ¿Cómo podríamos actuar para enfrentar los desafíos sísmicos de 2017?



22 23 24
MARTES MIÉRCOLES JUEVES
SEPTIEMBRE 2026

Fortalece tu conocimiento con la guía de los expertos que impulsan la innovación en **Expo Edificare**.

El evento que impulsa la construcción y la ingeniería en la región Centro -Oriente del país.

- ✓ Capacitaciones técnicas con especialistas en construcción, maquinaria e infraestructura.
- ✓ Novedades del sector: materiales de última generación, sistemas constructivos y soluciones de alto rendimiento.
- ✓ Paneles de Ingeniería Sísmica y Civil con expertos líderes que marcan tendencia.
- ✓ Conferencias de Ingeniería Estructural que impulsarán tu visión y elevarán la calidad de tus proyectos.

 **22, 23 Y 24 DE SEPTIEMBRE 2026**

 **Centro de Convenciones Puebla**

Sé parte del encuentro que une la creatividad, la técnica y la visión arquitectónica del futuro.

¿Te interesa ser expositor?

Envía un  WhatsApp y recibe toda la información.

 **(56) 5816-7730**

 **Lic. Alfonso Ruiz Sánchez.**

OBTÉN TU ACCESO DIRECTO PARA VIVIR TRES DÍAS DEDICADOS A LA INNOVACIÓN, EL CONOCIMIENTO Y LA TECNOLOGÍA APLICADA A LA INGENIERÍA Y LA CONSTRUCCIÓN CON SENTIDO.

1. Escanea el código QR 
2. Escribe tu correo electrónico.
3. Tu pase de acceso llegará al correo registrado



¡NO OLVIDES IMPRIMIRLO Y LLEVARLO AL EVENTO, SIN FILAS ES MEJOR!

26 conferencias magistrales y empresas líderes con soluciones reales.

Puebla: donde el talento, la historia y la innovación construyen el futuro de México.

www.expoedificarepuebla.com

BOMBAS SUMERGIBLES

MODELO **ST2037**



INCLUYE

Asa de transporte,
protección de
sobrecarga térmica
interna, sello mecánico,
rodamientos de bola
sellados

SÓLIDOS

Tamaño
máximo 1"

TIPO DE IMPULSOR

Goma de neopreno
sobre hierro fundido



Equipos para bombeo

Celta^{MR}

HERRAMIENTAS PARA LA CONSTRUCCIÓN



www.celta.com.mx



EIFS



SikaWall-75® Weatherseal Spray & Roll-On

SikaWall-75® Weatherseal Spray & Roll-On es una membrana impermeable, 100% acrílica, desarrollada para ser utilizada como una barrera de vapor extremadamente resistente Flexible y fácil de aplicar.



DPR Optimum Finishes

Un acabado texturizado 100% acrílico. Hecho con Dirt Pick-Up Tecnología de resistencia (DPR). Coloreado integralmente con alta calidad pigmentos. Supera las recomendaciones de EIMA y la aceptación de ICC-ES Criterios. Disponible en cuatro texturas: 580 Swirl Fine, 583 Sand Liso, 584 arena fina y 585 arena gruesa.

PISOS EPÓXICOS

Altex Sport®



Revestimiento acrílico para canchas deportivas y uso decorativo.

Presentación
Cubeta 15 l

Sikafloor®264



Resina Epoxica, Bi-componente con color para diferentes tipos de acabado.

Presentación:
Comp A: 12.64 kg
Comp B: 3.36 kg

Sikafloor®-260 PurCem®



Recubrimiento poliuretano cementicio autonivelante, de alta resistencia para uso medio, con un acabado brillante.

Comp. A:3.7 Kg, Bote
Comp. B:3.7 Kg, Bote
Comp. C:11.1 Kg Sacos

Sikafloor® 161



Resina epoxica bi-componente 100% sólidos, para imprimación, mortero de nivelación, capa intermedia y acabado epoxico.

Presentación:
Comp A: 12.64 kg
Comp B: 3.36 kg

Sikafloor® 169



Aglutinante de resina epoxica de bajo contenido para pavimentos de mortero decorativos, sistemas de suelos de terrazo y capas de sellado.

Tenemos soluciones constructivas para todo tipo de proyectos.



Toda la información contenida en este documento y en cualquiera otra asesoría proporcionada, fueron dadas de buena fe, basadas en el conocimiento actual y la experiencia de **Sika Mexicana** de los productos siempre y cuando hayan sido correctamente almacenados, manejados y aplicados en situaciones normales y de acuerdo a las recomendaciones de **Sika Mexicana**. La información es válida únicamente para la(s) aplicación(es) y el(los) producto(s) a los que se hace expresamente referencia. En caso de cambios en los parámetros de la aplicación, como por ejemplo cambios en los sustratos, o en caso de una aplicación diferente, consulte con el Servicio Técnico de **Sika Mexicana** y revíame a la utilización de los productos **Sika**. La información aquí contenida no exonera al usuario de hacer pruebas sobre los productos para la aplicación y la finalidad deseadas. En todo caso referirse siempre a la última versión de la Hoja Técnica del Producto en www.sika.com.mx. Los pedidos son aceptados en conformidad con los términos de nuestras condiciones generales vigentes de venta y suministro.



**CONSTRUYENDO
CONFIANZA**

NUESTRA HISTORIA NUESTRAS MARCAS



RED DE DISTRIBUCIÓN



NUESTRO EQUIPO

Contarás con un equipo comercial respaldándote:



- 10 Asesores comerciales
- 2 Asesores servicio al cliente
- 6 Ingenieros de producto



FORESTAL

Motosierras, desbrozadoras, desbastadoras, trituradoras, barras, cadenas, equipo de seguridad, hachas, serruchos.



AGRÍCOLA

Fumigadoras, pulverizadoras, motobombas, parihuelas, motocultivadores, ahoyadoras, tijeras de poda y cosecha.



JARDÍN

Desbrozadoras, podadoras, sopladores, cortasetos, aireadoras, escarificadoras, tractores, giro cero, cortadora de palma, pértigas, sistemas de riego.



POSTVENTA

Refacciones y consumibles para llevar a cabo mantenimiento preventivo y correctivo de todos los equipos que comercializamos, aditivos y lubricantes.

REFACCIONAMIENTO



Contamos con el refaccionamiento para los equipos que comercializamos.

TRABAJANDO DE LA MANO



Contenido en línea



Mesas de trabajo



Trabajo de campo



Capacitación continua



CENTRO DE CLIENTES

- Colocación de órdenes de compra
- Descarga de comprobantes fiscales
- Seguimiento de backorders y casos de postventa
- Descarga de fichas técnicas, catálogos y comunicados
- Acceso a material de mercadotecnia



pens® silicón 100 % uso general

*Ideal en aplicaciones
sobre superficies lisas*



**el experto
en sellado**

Pens Silicón 100% uso general

Es un sellador de silicón 100% de sólidos, para superficies lisas, de un componente que cura rápidamente al contacto con la humedad del medio ambiente, produciendo un hule de silicón durable y económico. Desarrollado para la industria del aluminio/vidrio y a nivel residencial. Con las mejores características de tiempo de curado y consistencia existentes en el mercado.

Usos pens® silicón 100% uso general ha sido formulado fundamentalmente para:

- Sellar vidrios de ventanas residenciales.
- Sellos o uniones elásticas, herméticas, impermeables y durables entre materiales lisos.
- Sellos entre aluminio, vidrio, cerámica porcelanizada, cobre, azulejos, etc.
- Sellos de vitrinas, equipos electrónicos, peceras caseras, etc.
- Reparación de pequeñas fugas de gas y agua (se recomienda mantener cerrada la llave hasta que vulcanice por completo el sellador).

Dentro de las ventajas con las que cuenta este producto se encuentran:

- Tiene las mejores características de tiempo de curado y consistencia existente en el mercado.
- Fácil aplicación y rápida formación de película.
- Excelente capacidad de movimiento.
- Ofrece excelente adhesión a superficies secas y libres de polvo.
- Bajo nivel de VOC (Compuestos Orgánicos Volátiles) (cumple con los estándares de la norma LEED).
- No cambia de color

Contamos con una amplia gama de colores de línea para cubrir las diferentes necesidades, como el color beige, blanco, champagne, hueso, negro y transparente. El producto mientras se conserve en un lugar fresco y seco tiene un tiempo de vida de 18 meses.

Se recomienda realizar pruebas bajo condiciones reales de aplicación para asegurar su correcto funcionamiento, no aplicar en superficies mojadas o materiales en proceso de curado o fraguado.





Impermeabilización de Concreto desde...



Kryton International Inc. es el inventor de aditivo impermeabilizante cristalino y ha impermeabilizado estructuras de concreto desde 1973. El rango innovador de productos impermeabilizantes Krytol, ayuda a construir con calidad, confiabilidad y costo-beneficio, dándole al concreto protección impermeable de forma permanente.

Cuando se agrega o aplica al concreto, los ingredientes químicos Krytol reaccionan formando una estructura cristalina que obtura los poros y conductos capilares dándole al concreto propiedades de autocorrección y sellado. Los cristales seguirán creciendo dentro del concreto mientras exista presencia de humedad, alcanzando con el tiempo longitudes de varias pulgadas. Una vez que el concreto ha sido curado, los ingredientes cristalinos permanecerán inertes hasta que una nueva presencia de humedad (por ingreso de agua a través de una nueva grieta) reactiva el proceso de crecimiento de estos.

Esta habilidad para reactivarse en presencia de humedad de los químicos Krytol, le da al concreto la habilidad de auto sellarse. Si se forman nuevas grietas por contracción, asentamiento, etc., el agua que entra por estas ocasiona que se formen nuevos cristales que bloquean y obturan el paso de agua. Es esta capacidad de autocorrección es la que ayuda a que dramáticamente se reduzcan los costos

de mantenimiento y reparación de las estructuras en el largo plazo.

El aditivo impermeabilizante de Kryton mejor conocido como KIM (Membrana Interna Krytol) está específicamente diseñado para proteger las construcciones subterráneas del alto riesgo por la presencia de presión hidrostática. La versión más reciente del Instituto Americano del Concreto ACI 212.3R-10: "Report on Chemical Admixtures for Concrete" incluye un nuevo capítulo sobre aditivos reductores de permeabilidad (PARA), los cuales se dividen en dos categorías:

- **PRAN – Aditivos Reductores de Permeabilidad para Condiciones NO Hidrostáticas**
- **PRAH – Aditivos Reductores de Permeabilidad para Condiciones Hidrostáticas**

El KIM o Membrana Interna Krytol de Kryton es el único aditivo que ha demostrado el desempeño como cristalizante hidrofílico, PRAH. KIM brinda la más alta protección a la Resistencia de agua, la durabilidad y la capacidad probada de autocorrección y sellado comprobando que es el único y verdadero PRAH. Hoy en día, Kryton tiene oficinas alrededor del mundo y cerca de 50 distribuidores en 40 países y opera un avanzado laboratorio en Norte América para realizar pruebas de permeabilidad.



SIMEX[®]
SOMOS EL SOPORTE DE TU ACERO

Nuestras silletas son...

**Soluciones que reducen
el impacto ambiental**



Fabricadas 100%
con material
reciclado post-
industrial



www.silletas.com



Responsabilidad social y cuidado del agua:

La importancia de las trampas de grasa en el pre tratamiento del agua



La responsabilidad social empresarial y el cuidado del agua son temas de gran relevancia en la actualidad. Las empresas, especialmente aquellas que operan en la industria, tienen la responsabilidad de implementar prácticas sostenibles que minimicen su impacto en el medio ambiente. En este artículo, nos centraremos en la importancia de las trampas de grasa y residuos en la industria como una medida clave para proteger el agua y cumplir con la responsabilidad social.

Responsabilidad social empresarial y cuidado del agua:

La responsabilidad social empresarial implica el compromiso de las empresas de contribuir al desarrollo sostenible y a la protección del medio ambiente. El cuidado del agua es una parte integral de esta responsabilidad, ya que el agua es un recurso escaso y vital para la vida en el planeta.

El impacto de los residuos sólidos en el agua

Los residuos sólidos generados por la industria pueden contaminar gravemente los recursos hídricos si no se manejan adecuadamente. Cuando estos residuos llegan a los cuerpos de agua, pueden alterar su calidad, causar daños a los ecosistemas acuáticos y comprometer la salud humana.

Trampas de grasa y residuos:

Las trampas de grasa y residuos son dispositivos diseñados para capturar y retener los desechos sólidos antes de que ingresen a los sistemas de alcantarillado o cuerpos de agua cercanos. Estos interceptores actúan como una barrera para evitar la contaminación y garantizar una gestión adecuada de los residuos sólidos generados por la industria.

Beneficios de las trampas de grasa y residuos:

Las trampas de grasa y residuos ofrecen varios beneficios importantes.

En primer lugar, ayudan a prevenir la contaminación del agua al capturar los desechos sólidos antes de que ingresen al medio ambiente. Además, facilitan la recolección y disposición adecuada de los residuos sólidos, lo que contribuye a mantener la higiene y el orden en los entornos industriales.

Cumplimiento normativo y mejora de la imagen corporativa:

El uso de trampas de grasa y residuos en la industria no solo es una medida responsable desde el punto de vista ambiental, sino que también ayuda a las empresas a cumplir con las regulaciones y normativas vigentes. Además, al demostrar un compromiso con el cuidado del agua y la gestión adecuada de los residuos provenientes de las trampas de grasa, las empresas mejoran su imagen corporativa y fortalecen su reputación.

La responsabilidad social empresarial implica el compromiso de las empresas de adoptar prácticas sostenibles y proteger el medio ambiente. En el contexto del cuidado del agua, las trampas de grasa y residuos desempeñan un papel crucial al evitar la contaminación de los recursos hídricos y garantizar una gestión adecuada de los residuos generados por la industria. Al implementar estas medidas, las empresas no solo cumplen con su responsabilidad social, sino que también mejoran su imagen corporativa y contribuyen al desarrollo sostenible.

Por: Gisel B Jiménez González
Maestra en Responsabilidad Social
giselbjimenez@gmail.com



“Las mejores trampas de grasa del mundo.”

Una entrada ¡Tres posibles salidas!

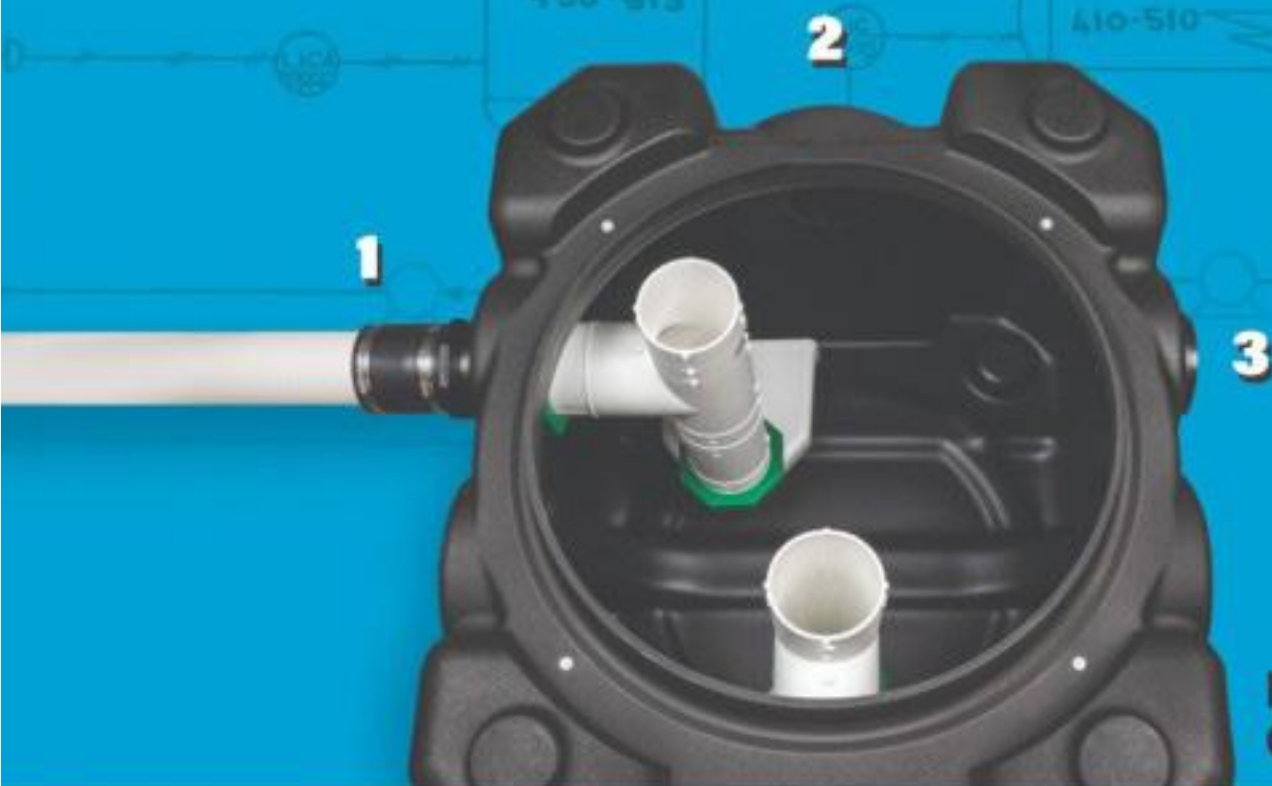

**Modelo
GB75**

✉ info@rammex.com.mx www.rammexpro.com
☎ (686) 554 5635 - (686) 554 5636



CRLAREDO HARDWARE, empresa que representa la acertada respuesta a las necesidades de calidad y calidez de clientes que buscan satisfacer las más altas expectativas en el diseño e instalación de cristal templado para modelar o remodelar sus instalaciones tanto en el hogar como en la oficina o en espacios de esparcimiento familiar.

Con más de 20 años de experiencia en el ramo, hoy por hoy se erige como la empresa que tiene la posibilidad de llevar hasta sus clientes las marcas de herrajes y ventosas mejor cotizadas en Estados Unidos de Norteamérica como son:

CRLAURENCE: Con 24 acabados, elaborados con materiales totalmente anticorrosivos, en una gran variedad de presentaciones y formas y con tres años de garantía en su uso, se confirma como el herraje diseñado para las más caras exigencias de arquitectos, constructores y diseñadores que buscan satisfacer al cliente que busca lo mejor de lo mejor.



GRABO: Desde Las Vegas Nevada, USA, para toda América, las ventosas eléctricas y automáticas para el manejo seguro de piezas de cristal sin importar su tamaño o peso. Con capacidad de carga de 170 kilos, pila recargable, se adhiere eficientemente a superficies rugosas de tal manera que puede levantar desde un cristal hasta una piedra de superficie irregular.



CRLAURENCE, herraje para cristal templado de la más alta calidad y variedad, presentes en: *EXPO DECONARQ 2023 celebrada en Cancún, Quintana Roo, así como EXPOFERIA GUADALUPE 2023 celebrada en Guadalupe Nuevo León y GLASSTECH México celebrada en la CDMX.* Fueron para nosotros una extraordinaria oportunidad para compartir con nuestros amigos vidrieros de la región nuestras experiencias adquiridas a través de más de 20 años en el área de instalaciones por demás exitosas.



Sr. Pablo Barón Ramírez, Director General de CRLAREDO HARDWARE.



CRLAREDO HARDWARE es una alternativa viable para responder a las necesidades en uso de herrajes y ventosas para la instalación de cancelas de baño, barandales y demás, en la región y en todo el país a través de envíos por paquetería aérea o terrestre en periodos cortos de tiempos.

pablobaron@criaredoglass.com
ventas9@criaredoglass.com
ventas8@criaredoglass.com
<https://www.criaredoglass.com>
+1 956 4363372
+52 867 1234434

Comunicate con nosotros
¡¡¡Estamos a tus ordenes!!!



Expo Energía NACIONAL

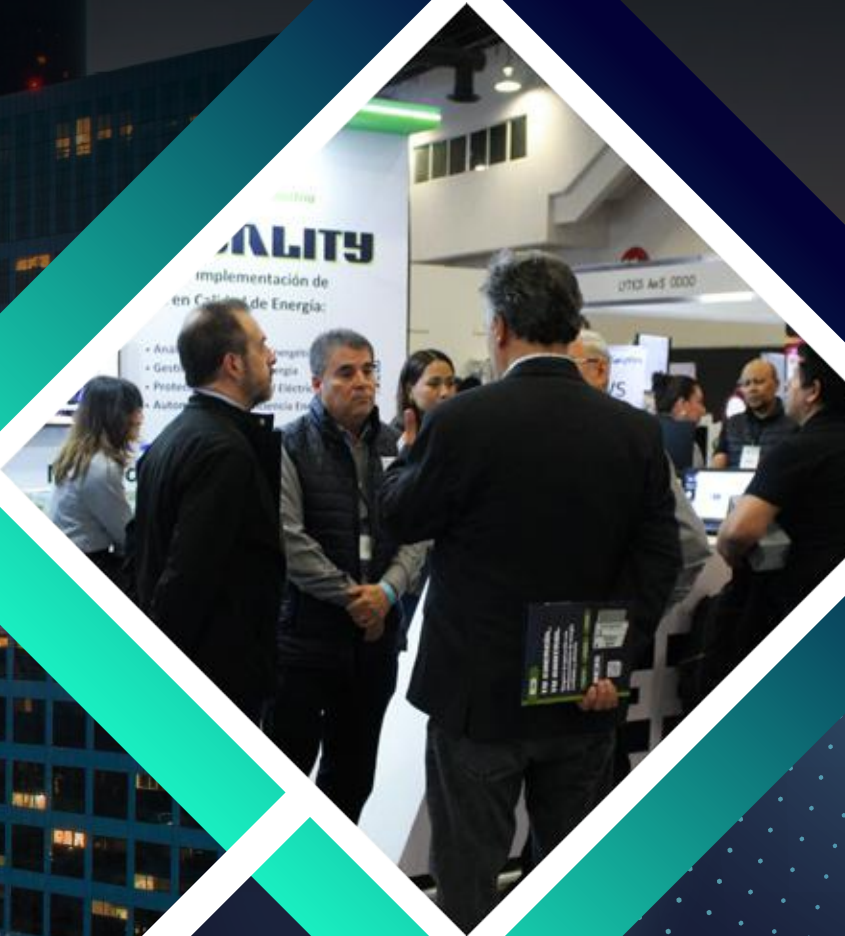

¡DESCUBRE EL FUTURO
DE LA ENERGÍA!

WTC
CENTRO INTERNACIONAL DE
EXPOSICIONES Y CONVENCIONES
CIUDAD DE MÉXICO

21 22 23

MARTES MIÉRCOLES JUEVES

ABRIL 2026

WORLD TRADE CENTER, CIUDAD DE MÉXICO

**ENERGÍA QUE
IMPULSA EL CAMBIO**

¡Regístrate **GRATIS**
y obtén tu gafete!

Contáctanos ahora para
reservar tu espacio:

angelica@expoenergia.com.mx

www.expoenergia.com.mx

55 5874-5887

55 6139-3977



Láminas Plásticas Opacas

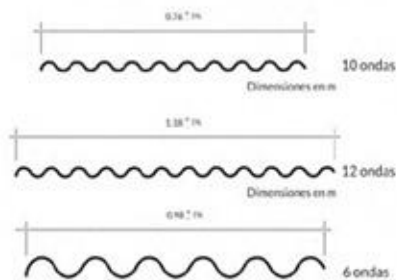

Color



Rojo

Los techados plásticos opacos de polipropileno ofrecen resistencia, durabilidad, flexibilidad y bajo peso. Permiten cubrir estructuras impidiendo la transmisión de agua.

Además, son 100% libres de agentes tóxicos.

ideal para vivienda en general, sector agropecuario, *industria y *comercio.



100% Reciclable



Ligera y flexible



Resistente a la radiación
Filtro UV



NOX No se oxida



Ondas indeformables
Regresan a su forma original



Baja transmisión de calor

Perfil		Lámina P3 (10 ondas)						
Longitud	m	1.22	1.83	2.44	2.60	3.05	3.15	3.66
Ancho total	m	0.76	0.76	0.76	0.76	0.76	0.76	0.76
Espesor	mm	1.2	1.2	1.2	1.2	1.2	1.2	1.2
Peso por pieza	kg	1.24	1.85	2.47	2.63	3.09	3.19	3.71
Perfil		Lámina P4* (12 ondas)						
Longitud	m	2.44	2.60	3.05	3.66			
Ancho total	m	1.18	1.18	1.18	1.18			
Espesor	mm	1.4	1.4	1.4	1.4			
Peso por pieza	kg	5.99	6.38	7.49	8.99			
Perfil		Lámina P7* (6 ondas)						
Longitud	m	2.13	2.44	2.60	3.05	3.15	3.66	
Ancho total	m	0.98	0.98	0.98	0.98	0.98	0.98	
Espesor	mm	1.4	1.4	1.4	1.4	1.4	1.4	
Peso por pieza	kg	4.6	5.26	5.61	6.57	6.79	7.89	



Sistema de drenaje lineal

Plástico

Incluye rejilla en Acero Inoxidable Mate
965 x 80 x 145 mm

APZ10-850M Plástico

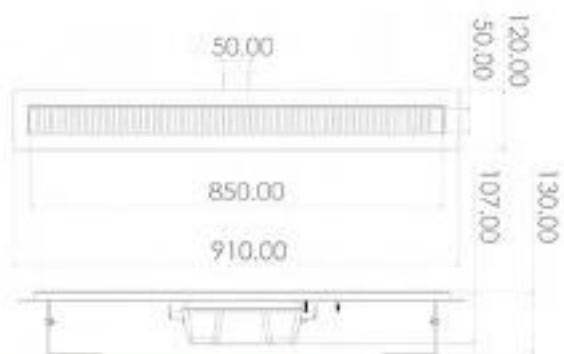

Sistema de drenaje lineal

Negro Mate 920x135x170 mm

Incluye rejilla en Acero Inoxidable Negro Mate
890 x 20 x 55 mm

APZ1BLACK850+PURE Negro Mate

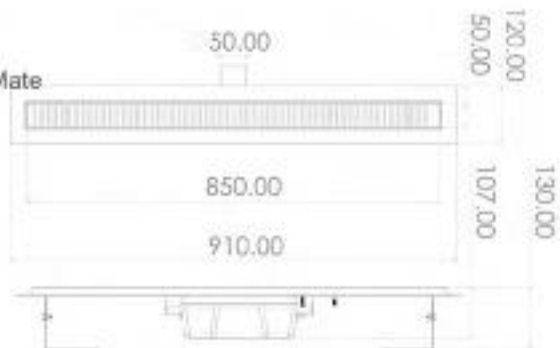

Tubería PVC-O Clase 500



Gran eficiencia energética



Hasta un 40% más de capacidad hidráulica



Stock inmediato en México



Más de 100 años de vida útil

DN90 a DN1,200 mm PN12.5 a PN25 Bar

Las tuberías TOM® se obtienen de un proceso de Orientación Molecular que mejora de forma asombrosa las propiedades físicas y mecánicas del PVC tradicional. Se consigue así una tubería con unas insuperables cualidades de **resistencia a la tracción y a la fatiga, flexibilidad y resistencia al impacto.**



Rendimientos de instalación (m/hora)

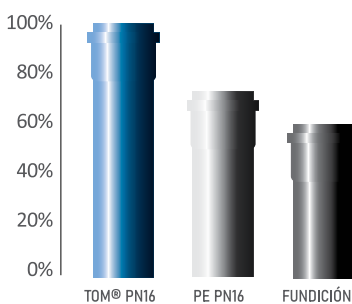

Curvas de esfuerzo-deformación

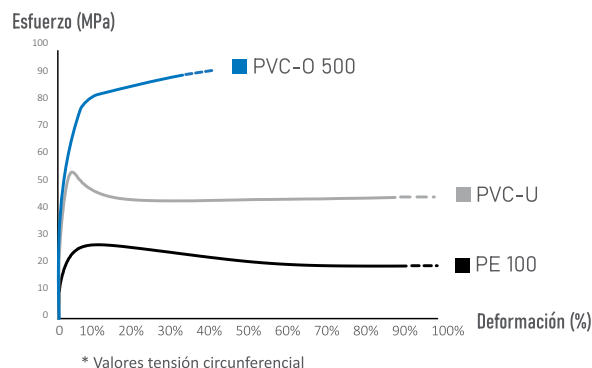

mexico.info@molecor.com
+52 477 100 4704



Asegura la calidad del agua con

PVC-O



Las conexiones más sostenibles de PVC-O

DN110 a DN400 mm

PN16 bar



*La mayor gama de tubos
en PVC-O Clase 500*

DN90 a DN1,200 mm

PN12.5 a 25 bar

CORTADORA SEMIPROFESIONAL

GARANTÍA
2
AÑOS



F600



VIDEO TUTORIAL



FLASH600

- Para piso cerámico y azulejo
- Guías SOLIDA3 (20 mm) de alta durabilidad
- Soportes de aluminio
- Mayor superficie de la base de aluminio, calibre 14mm
- Sistema de baleros, rayado más suave
- Regla con tope lateral y escuadra
- Base con efecto amortiguante
- Cuchilla de 22 mm de carburo de tungsteno
- Incluye bolsa de lona para facilitar su traslado

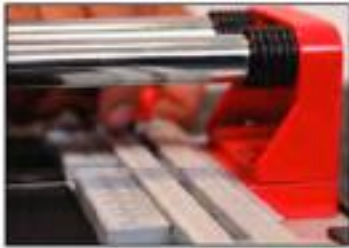

CUCHILLAS



CB22

**THUNDER 22mm
CON BALERO**

- Para Azulejo, Piso Cerámico y Porcelánico
- 22 mm con BAI FRO y recubrimiento de TITANIO
- Mayor durabilidad y máxima precisión
- Mayor rendimiento, hasta 5 veces más



CF22

FLASH 22mm

- Para Azulejo y Piso Cerámico
- 22 mm Carburo de Tungsteno de alta resistencia
- Mayor durabilidad
- Máxima precisión

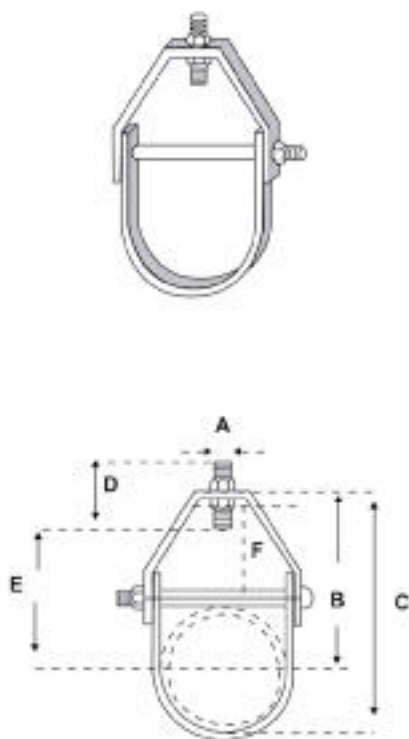
**SOPORTE AJUSTABLE
 PARA CARGAS LIGERAS**
SC-65
Diagrama

Imagen

Información
Medida: de 3/8" (10 mm) a 4" (102 mm)

Material: Acero al carbón

Acabado: Galvanizado electrolítico

Otro acabado: a solicitud del cliente

Uso: Recomendada para suspender líneas de tuberías ligeras o conduit

Ajuste: El ajuste es variable de acuerdo al soporte

Nota: Apriete la tuerca superior después de efectuar el ajuste

Pedido: Especifique nombre, figura y diámetro de tubo

Aplicación

Tabla

SOPORTE AJUSTABLE PARA CARGAS LIGERAS										
CARGA Y PESO										
DIAMETRO TUBO	CARGA MAXIMA Kgs.	DIAMETRO TUBO	MEDIDAS DE ACERO		A	B	C	D	E	AJUSTE
			SUPERIOR	INFERIOR						
3/8"	68 kgs	3/8"	1/16 X 3/4"	1/16 X 3/4"	3/8"	1 13/32"	1 3/4"	2 1/2"	3/4"	5/16"
1/2"	68 kgs	1/2"	1/16 X 3/4"	1/16 X 3/4"	3/8"	1 5/8"	2 1/16"	2 1/2"	15/16"	1/2"
3/4"	113 kgs	3/4"	13 U.S. GAUGE X 7/8"		3/8"	1 27/32"	2 3/8"	2 1/2"	1"	9/16"
1"	113 kgs	1"			3/8"	2 1/16"	2 21/32"	2 1/2"	1 1/4"	9/16"
1 1/4"	113 kgs	1 1/4"			3/8"	2 9/16"	3 13/32"	2 1/2"	1 3/4"	7/8"
1 1/2"	113 kgs	1 1/2"			3/8"	2 15/16"	3 29/32"	2 1/2"	2 1/8"	1 1/16 X 1 1/16"
2"	113 kgs	2"			3/8"	3 5/8"	4 13/16"	2 1/2"	2 15/16"	1 9/16"
2 1/2"	159 kgs	2 1/2"			1/8 X 1 1/4"	1/8 X 1 1/4"	1/2"	4 9/16"	6"	3 1/4"
3"	159 kgs	3"	1/8 X 1 1/4"	1/8 X 1 1/4"	1/2"	4 21/32"	6 13/32"	3"	3 13/16"	1 7/8"
3 1/2"	159 kgs	3 1/2"	1/8 X 1 1/4"	1/8 X 1 1/4"	1/2"	4 13/16"	6 13/16"	2 15/16"	4"	1 13/16"
4"	182 kgs	4"	3/16 X 1/4"	1/8 X 1 1/4"	1/2"	5 5/16"	7 3/4"	3 1/4"	4 5/8"	2 1/16"

★\$★
RODILLO RENDIDOR 100% Poliéster

-  cualquier tipo de pintura
-  maneral de 1 alambre
-  mango con rosca para extensión
-  mango plástico hueco
-  felpa de baja densidad
-  medida 9" (229 mm)
-  absorción



Llamémoslo **"Rendidor"** ya que nos permitirá obtener el resultado deseado.

¡a un precio que ningún competidor podrá igualar!

CLAVE	SUPERFICIE	LARGO DE FELPA	EMPAQUE	
			INDIVIDUAL	MASTER
REC-51	Lisa	1/2" (12 mm)	50 pzs.	50 pzs.
REC-55	Rugosa	1"(25 mm) esponjado	50 pzs.	50 pzs.



Maneral de 1 alambre



La cancha está lista
y Monterrey será la sede
del poder ferretero.

3-5
Junio
2026



FerreShow

La Expo Ferretera del Norte

Organizado por la Asociación de Ferreteros de Nuevo León



El poder ferretero se juega en casa.

¿Quieres ser Expositor? Contáctanos

81 8349 1155 / 81 8349 1551  81 3122 5829

ventas@ferreshow.com | www.ferreshow.com



ADELINO[®]
— WATER PUMPS —

ADELINO is a high-end water pump brand under WITA, a renowned German pump manufacturer. We are dedicated to providing reliable, efficient, and high-quality water solutions for residential, agricultural, and industrial applications.

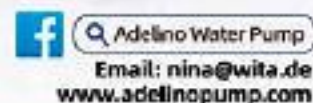

ADELINO[®]
— WATER PUMPS —



ADELINO PUMP

STAND: 4321 | SALÓN GUADALAJARA

Tel: +86 187 5759 2306 | E-mail: nina@wita.de | adelinopump.com/

ADELINO es una marca de bombas de agua de alta gama bajo WITA, un reconocido fabricante alemán. Nos especializamos en bombas de alta eficiencia, duraderas y que ahorran energía para uso doméstico, agrícola e industrial, ofreciendo soluciones de agua confiables para mercados globales.



LA MAESTRA

CERDA NATURAL. Brocha que ofrece una excelente retención de pintura y un acabado uniforme sobre la superficie. Cerdas naturales adheridas con pegamento epóxico, resistente a los solventes. Con mango sólido.

CÓDIGO	MEDIDA	MÍNIMO	MASTER
BMA05	1/2"	24	600
BMA10	1"	24	600
BMA15	1 1/2"	24	480
BMA20	2"	24	480
BMA25	2 1/2"	12	240
BMA30	3"	12	180
BMA40	4"	12	120
BMA50	5"	6	120
BMA60	6"	6	120

USO GENERAL

- TODA CLASE DE PINTURAS
- CORTE RECTO



LA REGIA

CERDA NATURAL. Brocha con cerdas naturales adheridas con pegamento epóxico. Brinda una gran resistencia a los solventes usados comúnmente en la aplicación de pintura. Con mango sólido.

CÓDIGO	MEDIDA	MÍNIMO	MASTER
BRE05	1/2"	24	600
BRE10	1"	24	600
BRE15	1 1/2"	24	480
BRE20	2"	24	480
BRE25	2 1/2"	12	240
BRE30	3"	12	180
BRE40	4"	12	120
BRE50	5"	6	120
BRE60	6"	6	120

USO GENERAL

- TODA CLASE DE PINTURAS
- CORTE RECTO



PREMIUM MIX BRUSH

MEZCLA POLIÉSTER Y CERDA NATURAL.

Mezcla de filamentos sintéticos y naturales que le permite cargar y descargar mayor cantidad de pintura cubriendo más área en menor tiempo, brindando un mejor acabado en la superficie. Resistente a los solventes. Con mango sólido.

CÓDIGO	MEDIDA	MÍNIMO	MASTER
BPM05	1/2"	24	600
BPM10	1"	24	600
BPM15	1 1/2"	24	480
BPM20	2"	24	480
BPM25	2 1/2"	12	240
BPM30	3"	12	180
BPM40	4"	12	120
BPM50	5"	6	120
BPM60	6"	6	120

USO GENERAL

- TODA CLASE DE PINTURAS
- CORTE RECTO

SP1023 BOTA BORCEGUÍ ROSA CON CASCO DE POLIAMIDA



Uso de casquillo

CARACTERÍSTICAS

- Calzado de seguridad tipo II y III.
- Piel flora entera al vacío curtida al cromo en acabado nubock con un espesor de 2cm a 2.2cm.
- Ojillos: 5 perforaciones de plástico.
- Plantilla sintética de poliuretano.
- Casquillo de poliamida.
- Suela de poliuretano.
- Ojillos de plástico.
- Agujeta de Nylon reforzada de 120 cm.
- 17 cm de altura general.
- Norma: **NOM-113-STPS-2009**

CÓDIGO	MEDIDA	MÚLTIPLO DE VENTA
SP1023	22 · 30	12 pares

SP1026 BOTA BORCEGUÍ INDUSTRIAL



Uso de casquillo

CARACTERÍSTICAS

- Equipado con materiales dieléctricos.
- Corte vacuno flor entera espesor 18-20.
- Casquillo de poliamida.
- Suela de poliuretano de doble densidad.
- Forros interno textil.
- 18 cm de altura general.
- Norma: **NOM-113-STPS-2009**

CÓDIGO	MEDIDA	MÚLTIPLO DE VENTA
SP1026	23 · 32	12 pares

SP1027 BOTA INDUSTRIAL TIPO PETROLERA



Uso de casquillo

CARACTERÍSTICAS

- Ergonómica industrial.
- Cosido y pegado Lockstitcher.
- Casquillo de poliamida, pintado con propiedades dieléctricas, resistencia química, estabilidad dimensional, resistencia a altas temperaturas.
- Corte vacuno flor entera espesor 18-20 aceitado.
- Suela de acrilonitrilo de doble densidad.
- Resistente a aceites, solventes y antiderrapante.
- 25 cm de altura general.
- Norma: **NOM-113-STPS-2009**

CÓDIGO	MEDIDA	MÚLTIPLO DE VENTA
SP1027	23 · 32	12 pares

VIVE BASIC_



INTERRUPTOR SIMPLE 10 AMP



CONMUTADOR SIMPLE 10 AMP

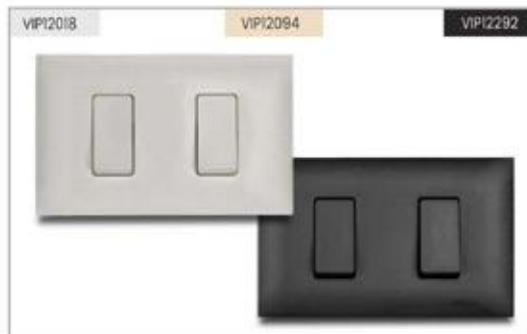

INTERRUPTOR DOBLE 10 AMP

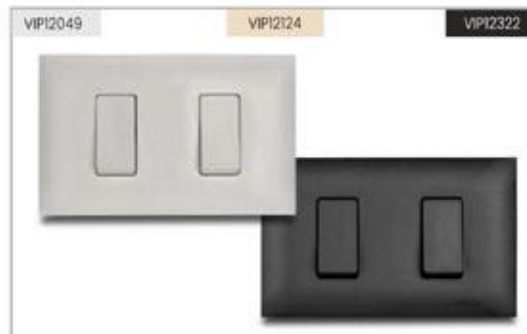

CONMUTADOR DOBLE 10 AMP

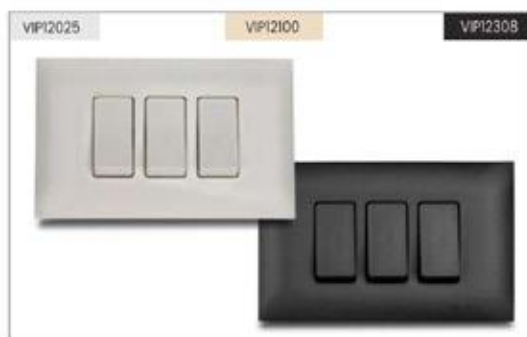

INTERRUPTOR TRIPLE 10 AMP

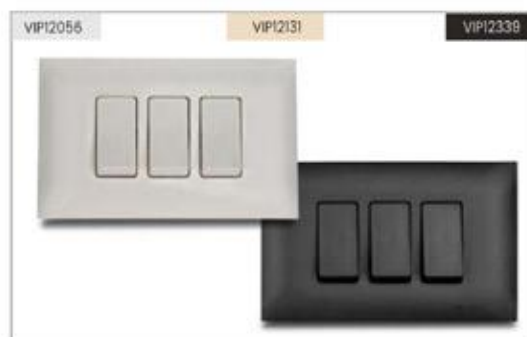

CONMUTADOR TRIPLE 10 AMP

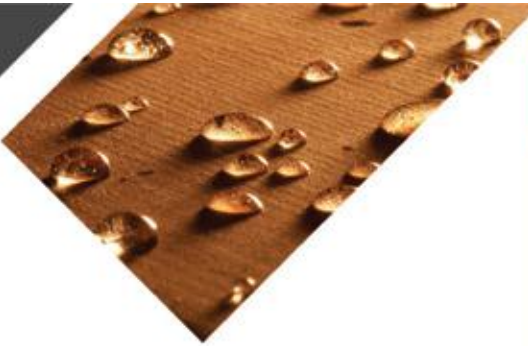

Techniseal®
SELLADORES DE SUPERFICIES

SOLUCIONES DE PROTECCIÓN A SUS ACABADOS

Technicover S.A. de C.V.
Av. del Parque 213,
Regio Parque Industrial
Apodaca, N.L. C.P. 66633
ventas@techniseal.com.mx
www.techniseal.com.mx



Sellador Acrílico Base Aceite

OB-2401

Recubrimiento 100% acrílico, base aceite para sellado y protección de una gran variedad de superficies porosas, intensifica el color dejando una apariencia mojada y brillante.

El brillo aumenta con el número de capas. Conserva las superficies al protegerlas contra la humedad, los químicos y el deterioro por el medio ambiente.

Evita la formación de hongos en las áreas aplicadas.

Resiste los rayos UV y conserva su transparencia.

PRESENTACIONES:

1,419 y 200 litros.



RECOMENDADO PARA



www.techniseal.com.mx



Sellador Acrílico Base Agua

WB-19E

Recubrimiento 100% acrílico, base agua para sellado y protección de una gran variedad de superficies porosas. Deja un acabado natural a satinado.

El brillo aumenta con el número de capas. Protege las superficies contra la humedad, químicos y medio ambiente, retardando los efectos del envejecimiento.

Evita la formación de hongos y bacterias, ideal para dar cobertura a materiales y superficies pintadas. No se vuelve amarillento.

Bajo VOC.

RECOMENDADO PARA



PRESENTACIONES:

1,419 y 200 litros.



Sellador Silicón Base Aceite

SS-0202

Ideal para superficies de porosidad baja a media.

Recubrimiento impregnador 100% silicón base aceite, para sellado y protección de una gran variedad de superficies porosas, no cambia la apariencia de la superficie.

Excelente durabilidad, protege las superficies contra la humedad, químicos y medio ambiente retardando los efectos del envejecimiento. Evita la formación de hongos y salitre en las áreas aplicadas. No se vuelve amarillento. Alta penetración, hasta 6mm. Permite la respiración de la superficie.

PRESENTACIONES:

1,419 y 200 litros.



RECOMENDADO PARA



ENPI[®]

EXPO NAVES Y PARQUES INDUSTRIALES

IMPULSA TU CRECIMIENTO EN EL SECTOR INDUSTRIAL

Conecta con las oportunidades que están transformando la industria en México.

Expo Naves y Parques Industriales reúne a los principales actores del sector en un solo lugar.

¿POR QUÉ ASISTIR?

- Conecta con líderes del sector
- Encuentra oportunidades de expansión
- Descubre tendencias en logística y nearshoring
- Genera alianzas estratégicas
- Accede a conferencias especializadas

Empresas líderes en desarrollo industrial, logística, construcción tecnología y mucho más te esperan.



3 - 4 JUNIO



11:00 - 19:00HRS



Centro



Banamex



¡ADQUIERE HOY TU PASE ENPI
Y ASEGURA TU LUGAR!

Tú decides cómo vivir la experiencia



+52 55 3717 3117 | [f](#) [@](#) [in](#)

exponavesyparquesindustriales.com



FTP[®]
FTP ACCESORIOS
PARA LA CONSTRUCCIÓN

Juntos seguimos construyendo la diferencia...



Distribuidores y constructores que buscan optimizar el rendimiento en obra, respaldados por la empresa Fabricante, líder en tecnología para la separación del acero de refuerzo a Nivel Nacional con la distribución Master de Productos Dayton Superior y Sika.



Líder en la Fabricación y Comercialización de Productos y Accesorios para la Construcción:

- Silletas y Separadores Plásticos.
- Accesorios plásticos y de acero para diversos tipos de construcciones.
- Tirantes y Cuñas de acero para cimbras de madera.
- Pasajuntas Plate Dowel para losas de concreto.
- Todos los accesorios y químicos para el sistema constructivo Tilt-Up.
- El más grande inventario para renta de Braces para Tilt-Up.
- La más amplia gama de productos de Dayton Superior.
- Químicos: desmoldantes, curadores, densificadores, endurecedores, limpiadores, desincrustantes, epóxicos y grouts.
- Conectores para varillas One-Touch.



Tel. (55) 5020 7100 - ventas@ftpmexico.com
Prolongación 5 de Mayo #30, Col. Parque Industrial Naucalpan, Estado de México





15-17 DE JULIO, 2026

CENTRO CITIBANAMEX, CIUDAD DE MÉXICO

ORGANIZADO POR



**Y T International
Enterprise Inc**

EXPOSICIÓN INTERNACIONAL DE SISTEMAS DE PROTECCIÓN SOLAR, PERSIANAS Y AUTOMATISMOS

**CENTRO CITIBANAMEX,
MEXICO CITY**

INFO@GLASSTECHMEXICO.COM

WWW.GLASSTECHMEXICO.COM

Co-Expo with



Exposición de Puertas y Ventanas

MARZO 2026

PERFIL DEL EXPOSITOR

Sistemas de accionamiento y control para

- Persianas enrollables
- Toldos
- Persianas venecianas
- Sistemas internos de protección solar.
- Sistemas de protección solar al aire libre y sistemas de protección contra la intemperie.
- Ventanas y contraventanas, Abridores de ventanas
- Sistemas impulsados por energía solar
- Sistemas inteligentes de protección solar para el hogar

Persianas

- Persianas enrollables para ventanas
- Persianas enrollables de exterior, persianas motorizadas.
- Veneciana enrollable de aluminio para exterior persianas
- Contraventanas de madera, contraventanas de imitación de madera,
- Persianas de seguridad,
- Persianas venecianas exteriores
- Sistemas de persianas, persianas motorizadas

Textiles técnicos y tejidos para cubrir ventanas.

Velas de sol, tiendas de campaña, carpas, marquesinas, toldos, todo tipo de persianas, lonas, etc.

Accesorios y herrajes para cubrir ventanas

Persianas enrollables

- Sistemas de persianas enrollables
- Persianas enrollables de seguridad
- Cajas para persianas enrollables
- Herrajes para persianas enrollables

Maquinaria

- Toda la maquinaria y herramientas para la fabricación de contraventanas y sistemas de protección solar.

Sistemas internos de protección solar.

- Productos terminados
- Persianas venecianas de madera/aluminio.
- Persianas enrollables
- Persianas de día y de noche.
- Persianas Shangri-La / Persianas Silhouette • Persianas Honeycomb / Celular
- Persianas verticales
- Persianas de tragaluz
- Persianas eléctricas / motorizadas / inteligentes
- Persianas tipo panel
- Persianas para amarrar
- Persianas de oficina/persianas comerciales
- Persianas solares / Cortinas solares
- Mini persianas
- Persianas de ajuste perfecto
- Mosquiteras para ventanas, malla para ventanas
- Cortinas de techo

Sistemas de protección solar exteriores

- Persianas solares de exterior, Enrollables de exterior. cortinas, mamparas Zip
- Cortina de techo exterior,
- Persianas enrollables para exteriores
- Pérgolas / Carpas
- Sistemas de protección contra insectos
- Sombrillas/velas solares/velas de sombra

Puertas industriales/Portones

- Puertas automáticas
- Puertas giratorias
- Puertas de seguridad
- Puertas de evacuación, puertas de emergencia.
- Puertas peatonales • Puertas comerciales y más

Control de puertas y operadores



International Expo for Sun Shading System
Solar Protection, Shutters and Automatims

15-17 DE JULIO, 2026

Principales actividades de marketing



Escala esperada de la exposición

ÁREA DE EXPOSICIÓN (SQM) CON LAS CO-EXPOSICIONES	7000
EXPOSITORES QUE ESPERAN	100

MOSTRAR FOTOS DEL SITIO EN LA ÚLTIMA EDICIÓN



/exposhadetech



/exposhadetech



/exposhadetech



/exposhadetech



LÁMINA / UPVC BLANCO

Las laminas termo-acústicas de PVC ofrecen grandes beneficios. La línea se ajusta totalmente a sus necesidades gracias a su versabilidad y los diferentes perfiles.

Excelentes características:



25%

Más **fácil de instalar** que una galvanizada



30%

De **ahorro** en tu mantenimiento de estructura.



15

Veces **más termica** que la galvanizada.



38%

Menos ruido que las galvanizadas



TRICAPA

CAPA CENTRAL DE COMPUESTO AISLANTE

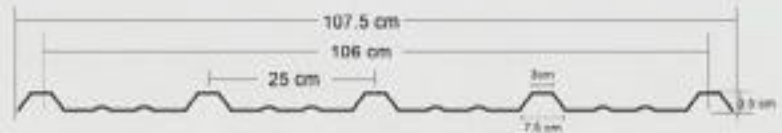

Longitud: 11.80 m
Ancho: 107.5 cm

Peso:
Espesor:

4.60 Kg / m ²	6.30 Kg / m ²
0.22 cm	0.30 cm



SOLUCIONES POR INDUSTRIA

SECTOR AGROPECUARIO

SECTOR ALIMENTICIO

SECTOR INDUSTRIAL



Somos una empresa con **15 años de experiencia**, expertos en la fabricación de muebles en chapa de madera, vanguardista, social y ecológicamente responsable.

www.wks.com.mx



- **Mobiliario de Oficina en Chapa de Madera y Coverzeal**
- Realización de muebles sobre diseño, **Wood Panels, Closets, Cocinas y muebles de baño**
- **Nuestra Nueva Línea de Puertas CORE**, una puerta que lo sorprenderá con sus características:
 - Resistente al fuego
 - Acústica hasta 28 db
 - 50% mas ligera que una puerta sólida
 - Además puede solicitar la chapa que mas le guste y en acabado UV, algo que muy pocos le pueden ofrecer



Detalle de construcción

Síguenos:



wks. | wkscomercial@wks.com.mx | Tel.: 01 (81) 8154 8725

Bisagras / Hinges



CODIGO	ACABADO	L	H
154000	SS	3"	3"
154013	SS	3.5"	3.5"
154021	SS	4"	4"
154030	SS	5"	3"

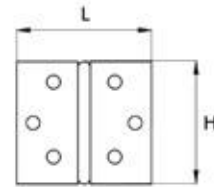

CUADRADA

Bisagra / Hinge



CODIGO	ACABADO	L	H
154502	SS	44.5	13
154511	SS	60	13
154524	SS	70	16
154537	SS	95	19
154545	SS	117.5	28.5

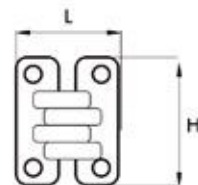

OCULTA

Bisagra Oculta / Concealed Hinges

HAMACAS

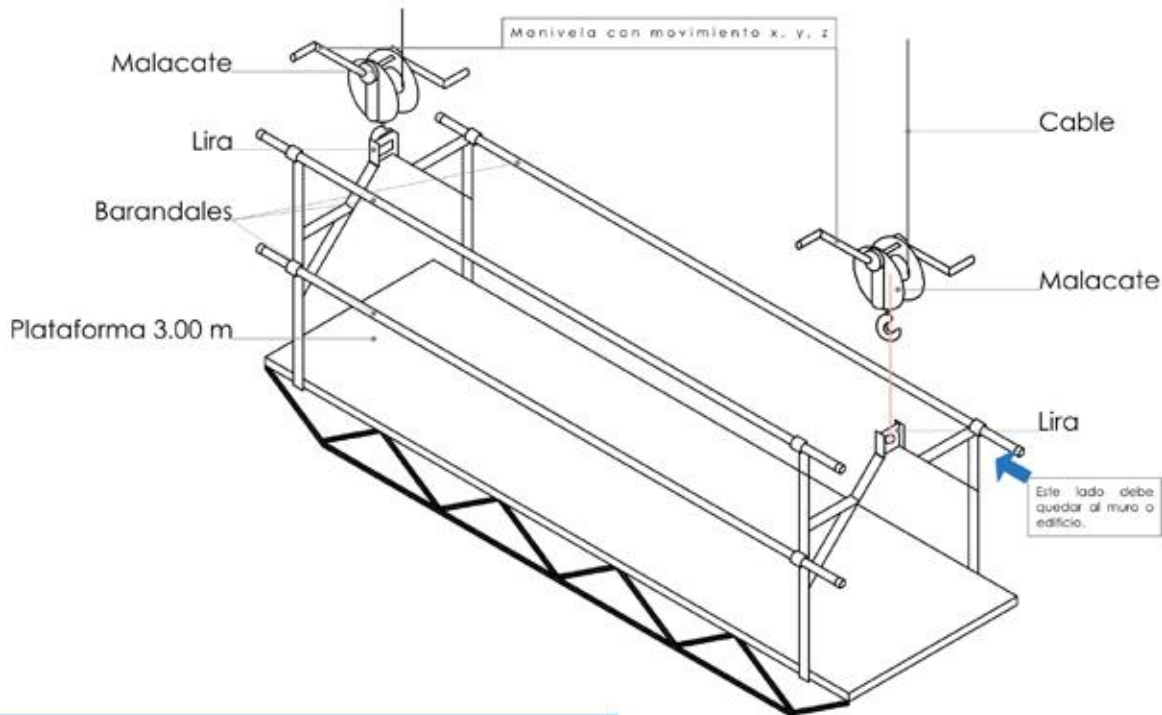

Los andamios colgantes, también llamados "hamacas", son herramientas de uso común en el ramo de la construcción, diseñados para ejecutar trabajos a alturas considerables, tales como pintura, instalaciones, remodelaciones, mantenimientos de fachadas, entre otros. A través de un par de malacates suben, bajan y se mantienen estables a la altura deseada.

Dispositivos de seguridad:

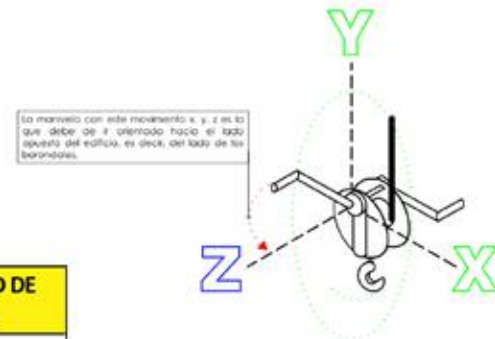

CÓDIGO SM8	DESCRIPCIÓN	PESO	CAPACIDAD DE CARGA
154030	Hamacas 3.00 mts	70 kg	250 kg
154050	Hamacas 5.00 mts	150 kg	250 kg

N° DE ELEMENTO	N° DE PIEZA
1	Plataforma
2	Barandal
3	Cable de acero 1/4" de 50 mts
4	Malacate
5	Lira
6	Perno de anclaje
7	Tornillo de 3/8" por 2 1/2"
8	Barra de cierre

FECHA	30/08/2022
DIBUJADO	ING. OSCAR A. SUAREZ
AUTOR	ING. VALERIA CORRAL
COMPROBADO	ING. CARLOS CORRAL

CUIDADO Y MANTENIMIENTO

COMO CUIDAR SUS LAMINADOS



No coloque sartenes o ningún tipo de plato caliente sobre el laminado. Proteja la superficie de altas temperaturas.

No utilice cuchillos, navajas, llaves u otros objetos filosos directamente sobre el laminado decorativo. Se recomienda Una tabla para cortar.



Para limpiar la superficie utilice un trapo húmedo o franela y un Jabon neutro.

Manchas difíciles como el café o el té pueden ser eliminadas usando limpiador para el hogar o detergente y un cepillo de cerdas suaves.



Limpiadores con abrasivos pueden dañar el acabado del laminado de manera permanente por lo que no se recomienda su uso.

Detergentes y limpiadores de baño pueden contener químicos que pueden dañar la superficie permanentemente. Si por algún motivo hay derrame del líquido, limpie con una franela, agua y jabón neutro y enjuague varias veces.



Si las manchas persisten, utilice una mezcla de bicarbonato de sodio y agua y aplique con un cepillo de cerdas suaves. De 10 a 20 pasadas debiera remover gran parte de las manchas. El bicarbonato de sodio es un abrasivo bajo, pero el exceso de boledas o mucha fuerza en ellas puede dañar la superficie decorativa. Especialmente si tiene un acabado brillante.

Fibra de acero y abrasivos pueden dañar los laminados. No los utilice para limpiar y no las deje sobre las superficies de laminado ya que estas pueden dejar manchas de óxido.



Tintes para pelo, textiles o de alimentos pueden causar manchas permanentes. Si cualquier colorante se derrama por accidente límpielo inmediatamente con un detergente para platos o un limpiador multiusos.



Medida de producto:
29.5cm x 51cm
Dimensiones para empotrar:
26.5cm x 48cm

PARRILLA DE GAS EMPOTRABLE 2 QUEMADORES

MODELO: PARGA2AI

Incluye Dispositivo de Seguridad (FFD: Flame Failure Device)

Panel de acero inoxidable

Perillas de aluminio

Encendido de quemadores por Ignición

2 Quemadores:

- 1 Quemador Superior Rápido: 3.0kw
- 1 Quemador Inferior Semi-rápido: 1.75kw

Potencia Total de quemadores: 4.75kw

Soporte de Sartenes de Hierro Fundido

Tipo de gas: LP / 2800 PA

Incluye espreas para cambio a Gas Natural

Voltaje: 127 V

Frecuencia: 60 Hz

Cable de alimentación de 1.3 m / 2 pines

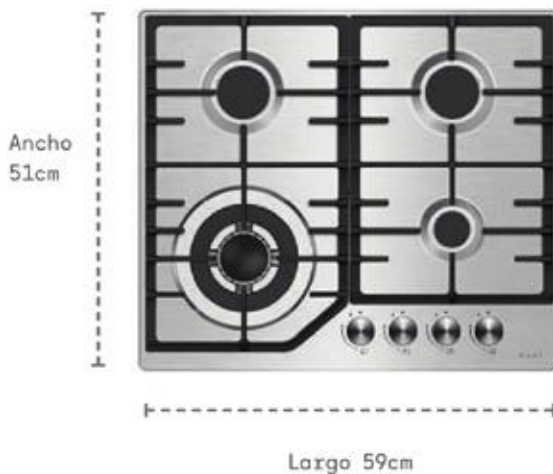

Medida de producto:
59cm x 51cm
Dimensiones para empotrar:
55.5cm x 47.5cm

PARRILLA DE GAS EMPOTRABLE 4 QUEMADORES

MODELO: PARGA4AI

Incluye Dispositivo de Seguridad (FFD: Flame Failure Device)

Panel de Acero Inoxidable

Perillas de aluminio

Encendido de quemadores por Ignición

4 Quemadores:

- 1 Quemador Izquierdo Inferior Triple: 3.5kw
- 2 Quemadores Superiores Semi-rápidos: 1.75kw
- 1 Quemador derecho Inferior Auxiliar: 1.0kw

Potencia Total de quemadores: 8.0kw

Soporte de Sartenes de Hierro Fundido

Tipo de gas: LP / 2800 PA

Incluye espreas para cambio a Gas Natural

Voltaje: 127 V

Frecuencia: 60 Hz

Cable de alimentación de 1.3 m / 2 pines

BrickKaffix

México

¡MEZCLA LISTA PARA PEGAR MATERIALES DE CONSTRUCCIÓN!



FACHALETA INTERIOR Y EXTERIOR

Piedra, barro, mármol, cantera...



MUROS ESTRUCTURALES Y DIVISORIOS

Barro extruido, jalcreto, block tipo lego...



CELOSÍAS

Barro extruido, concreto, jalcreto, piedra...



REPARA GIRETAS DE <3MM



TEJAS

Barro, fibrocemento, cerámicas...



Azulejo

Cerámica, porcelánico, barro...



CERO
preparación



MAYOR
VELOCIDAD



REDUCCIÓN
de mano de
obra



CERO
desperdicio



LIMPIEZA



LIGERO



REDUCE
humedades



ECOLÓGICO



www.Brickkaffix.mx



33 3841 6071

Taquete clavo N

- Fijación de nylon con clavo tornillo.
- La fijación expande cuando el clavo-tornillo es introducido dentro del taquete (a golpe de martillo), generando de esta forma presión de expansión dentro de la perforación.
- Anclaje para fijaciones ligeras y a través del material a fijar.

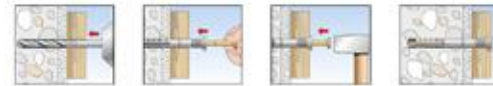

Taquete para panel de yeso GK y GKA

- Taquete de nylon adecuado para montajes al ras del objeto a fijar.
- Adecuado para paneles de yeso simples o dobles y también para panel de yeso con paneles aislantes detrás.
- Adecuado para tornillos rosca madera o aglomerado de $\varnothing 4,0$ mm por un largo igual a espesor a fijar + 25 mm.
- El taquete GK junto con la herramienta de colocación GWK se "atornilla" en el panel de yeso brindando un agarre eficaz.



Taquete para panel de yeso DUOTEC

- Taquete hecho con fibra de vidrio reforzado, sumando el elemento de palanca bicomponente y palanca de collar de alta resistencia a la tracción y a cargas al corte.
- Diámetro pequeño del taladro ($3/8"$) y elemento de palanca corto (39 mm) para una instalación fácil en cavidades aisladas.
- Sin corte, por lo tanto, no hay debilitamiento del panel de yeso.
- Soporte del tornillo flexible para tornillos de madera o tornillos máquina.

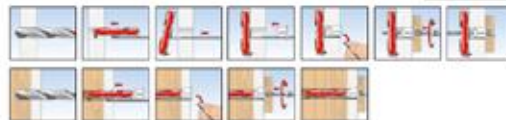

Taquete de nylon para materiales huecos MN

- Las aletas se abren y se adaptan a todos los materiales.
- Los bordes del anclaje ayudan a prevenir giros durante la instalación.
- Permite flexibilidad a la hora de elegir los tornillos.
- Taquete económico.





EQUIPO PARA PROTECCIÓN DE OBRA

CONOS

- Cono flexible color naranja con base negra.
- Con o sin reflectante.

ALTIMA

45 CM

71 CM

91 CM

Reflectante:
Grado Ingeniería
Alta intensidad
Grado diamante



00P-06.3-045

00P-06.3-071

00P-06.3-091

BARRERA DE PLÁSTICO ALTA

- Fabricada en polietileno de media densidad de alta resistencia.
- Para llenado de arena o agua, con fácil drenado.
- Con o sin reflectante.

LARGO

169 CM

ALTO

95 CM

ANCHO

57 CM

Reflectante:
Grado Ingeniería
Alta intensidad
Grado diamante



00P-0.25-PK-02

TRAFITAMBOS

- Fabricado de una sola pieza, largo vida útil y gran resistencia.
- Con o sin reflectante.

ALTO

101 CM

DIÁMETRO SUPERIOR

48 CM

DIÁMETRO INFERIOR

38 CM

Reflectante:
Grado Ingeniería
Alta intensidad
Grado diamante



00P-06.4-0003

BARRERA DE PLÁSTICO BAJA

- Fabricada en polietileno de media densidad.
- Entrada para montacargas.
- Resistente a la colisión.
- Con o sin reflectante.

LARGO

112 CM

ALTO

55 CM

ANCHO

45 CM

Reflectante:
Grado Ingeniería
Alta intensidad
Grado diamante



00P-0.25-02

MALLA DELIMITADORA

- Rollo de malla perimetral en color naranja.
- Usada para delimitar áreas de peligro.

ANCHO

20 CM

LONGITUD

30 ML

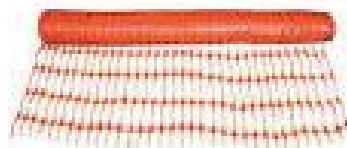
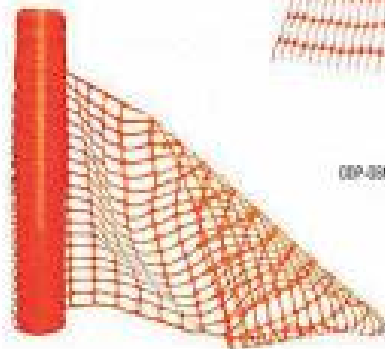

00P-03M04-30

INDICADOR DE ALINEAMIENTO

- Poste fabricado en una sola pieza.
- De larga vida útil y gran resistencia.
- Con o sin reflectante.
- Base hexagonal.

ALTO

131 CM

DIÁMETRO

10 CM

Reflectante:
Grado Ingeniería
Alta intensidad
Grado diamante



00P-0300V1-4

VARILLA CORRUGADA GRADO 60

Barra de acero corrugada que optimiza la cantidad de acero necesario para el refuerzo de concreto sin afectar las especificaciones de obra.

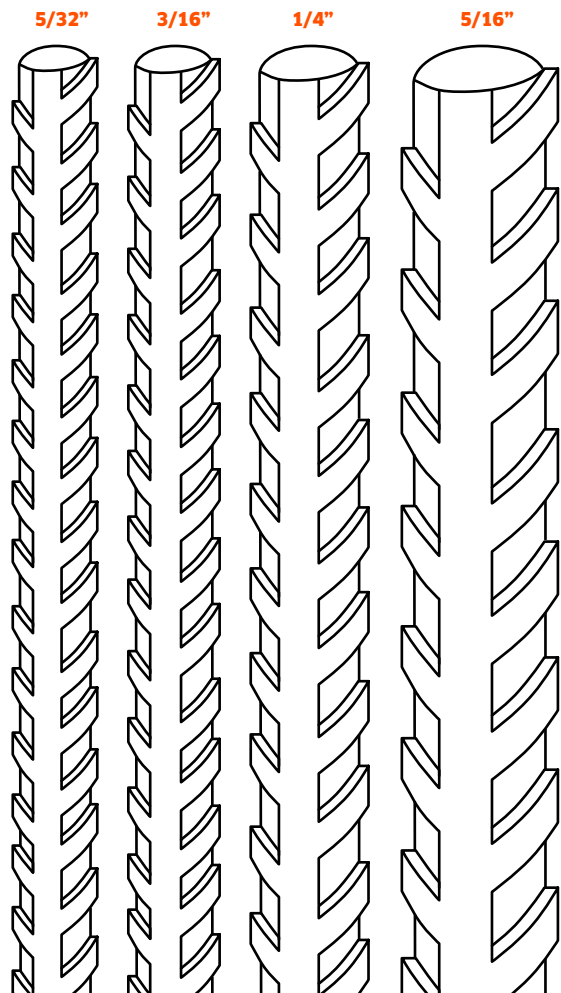

USOS

Anillos o estribos • Dalas y castillos • Losas sólidas y aligeradas

CARACTERÍSTICAS

Corrugado espina de pescado • Acabado pulido • Laminada en frío

VENTAJAS

Disminución de costos en presupuesto • Alta ductilidad • Mayor resistencia que la varilla grado 42

ESPECIFICACIONES DE LA VARILLA

Acabado	Corrugado
Resistencia a la tensión	70 kg/mm ²
Resistencia a la fluencia	60 kg/mm ²

VARILLA GRADO 60

Clave	Díámetro	Área	Peso	Largo	Peso por varilla	Varillas (6m) por tonelada mín.
	pulg	cm ²	kg/m	m	kg	#
2425	5/16	0.495	0.388	6	2.33	421
1701	1/4	0.317	0.248	6	1.49	672
1702	3/16	0.178	0.140	6	0.84	1,151
1703	5/32	0.124	0.097	6	0.58	1,661

NORMA DE FABRICACIÓN NMX-B-072

Para comprar este producto llama al
800 831 5700

ventas@deacero.com

deacero.com

DEACERO[®]

Cómo prolongar la vida útil del tablero contrachapado SVEZA Deck 350:



Después del corte del tablero contrachapado proteja los bordes sellándolos para evitar la atracción de humedad.



Todos los orificios originados durante el trabajo de montaje deben taparse con cola de silicona para evitar la filtración de humedad (hinchazón).



Durante el proceso de desmontaje procure no dejar caer el tablero de contrachapado ni lo arrastre por el suelo.



El tablero contrachapado destinado al montaje del encofrado de las plantas siguientes, debe colocarse en la pila con cuidado para su posterior traslado con la ayuda de una grúa.

Todos los consejos sobre cómo prolongar la vida útil del tablero contrachapado especial SVEZA Deck 350 se encuentran en el folleto «Recommendations on transportation and storage of SVEZA Film Faced Birch Plywood» en la página web www.sveza.com en el apartado «Library»/«Brochures».





ESCALERA DE EXTENSIÓN DE ALUMINIO TIPO II / TIPO III

Ideales para realizar trabajos en mayor altura y con mayor seguridad.

CAP. DE CARGA Tipo III 150 kg / Tipo II 175 kg

CÓDIGO	ESCALONES	LARGO TOTAL	ALTURA MÁXIMA PARA PARARSE
EXA16	16 · Tipo III	3.96 m	2.86 m
EXA20	20 · Tipo III	5.18 m	4.05 m
EXA24	24 · Tipo III	6.40 m	5.21 m
EXA28	28 · Tipo II	7.62 m	6.40 m
EXA32	32 · Tipo II	8.84 m	7.52 m

USO PROFESIONAL

• HECHO EN MÉXICO

TAPAS REFORZADAS



Tapas plásticas superiores con refuerzo de aluminio para una mayor resistencia al impacto.

PELDAÑOS EN "D" ANTI-DERRAPANTES



Peldaños anti derrapantes con sistema engargolado para evitar que giren.

POLEA Y CUERDA



Facilita el despliegue de la sección móvil.

PERFILES ROBUSTOS



Perfiles robustos para mayor durabilidad, soporte y seguridad.

TRAMPAS REFORZADAS



Fabricada a base de inyección de aluminio que le brinda una mayor resistencia.

TACONES ANTI-DERRAPANTES



Tacones anti derrapantes extra grandes, resistentes y giratorios para adaptarse a la superficie.

EQUIPO PARA TRABAJO EN ALTURAS



ARNESES



AMORTIGUADORES DE IMPACTO



ESPACIOS CONFINADOS / ASCENSO Y DESCENSO



RETRACTILES



ACCESORIOS



AHORA EN
EXPO SANTA FE



**Expo 2026
Eléctrica
INTERNACIONAL[®]**
**26·27·28
MAYO**
EXPO SANTA FE[®]
MÉXICO

LA MEJOR PLATAFORMA DE NEGOCIOS
en Iluminación, Automatización, Control, Material, Equipo Eléctrico,
Energía Sustentable, Electromovilidad,
Aire Acondicionado y Refrigeración.



**Entrada sin costo solo
con pre-registro**

Regístrate en expoelectrica.com.mx

ORGANISMOS DE APOYO:



Enfoque Holístico de la Seguridad en los Techos

Una visión integral para la prevención de riesgos Antai Ramos Stevens



¿Qué significa Holístico?

Proviene del griego 'holos' que significa "todo, entero". Se refiere a una visión integral que considera todas las dimensiones de un problema. En seguridad en techos, implica a la persona, al proceso, a la tecnología y al entorno.

Estadísticas

- De los 394 mil 202 accidentes de trabajo reportados en el país en 2016, las caídas sumaron 106 mil 728 casos (27 %), muchos de ellos desde alturas superiores a 1.80 metros. (Fuente: IMSS)
- **2018:** 225 muertes por caídas en la construcción, 42 en andamios, 13 en escaleras manuales (INEGI)
- Según la Administración de Seguridad y Salud Ocupacional (OSHA), las caídas representaron el 33.5% de las muertes en la construcción en 2020. Una caída desde un techo resultará en la muerte del trabajador el 81% de las veces.
- 368 trabajadores de la construcción y 805 trabajadores de todas las industrias murieron por caídas en 2020, según la Oficina de Estadísticas Laborales de EE. UU.
- La protección contra caídas en la construcción ha seguido siendo la violación de OSHA citada con más frecuencia cada año desde 2011.

Estrategias "holísticas" en orden

1) Disminuir la necesidad de subir a techos, eligiendo sistemas que requieran menos mantenimiento, más duraderos, más seguros. Utilizar la tecnología como por ejemplo los drones en la medida de lo posible.

2) Diseñar los techos más seguros con pretiles en la medida de lo posible, no colocar equipos junto al borde.

3) Si es necesario subir al techo, implementar el uso de escaleras fijas, idealmente escaleras de niveles con barandales en vez de marinas. Si esto no está disponible, utilizar un sistema de escalera certificada provisional mientras se realizan los trabajos.

4) Estrategias de protección activa y pasiva.

- Implementar sistemas de prevención de caídas como redes, barandales y rejillas en los tragaluces.
- Elegir productos probados por laboratorios reconocidos.
- Implementar sistemas de anclaje, líneas de vida, pasillos andadores.
- Marcación de límites con cintas o pintura.
- Las redes de seguridad son vitales porque:
- Proporcionan detención de caídas para trabajadores que trabajan por encima de 2 m.



- Actúan como protección para las otras disciplinas trabajando por debajo.
- No dependen del comportamiento del usuario como es el caso de los arneses
- Están certificadas y cumplen con normativas internacionales *sin red y sin conexión a línea de vida

5) Factor humano - Contar con personal capacitado, entrenado, concientizado en la NOM y con el EPP adecuado para la actividad. Seis hallazgos clave surgieron de las 671 respuestas a la Encuesta de Experiencia de caídas:

- Los encuestados creen que la falta de planificación es una causa subyacente clave de las caídas. La planificación insuficiente o ineficaz fue la causa principal más seleccionada de caídas (27.4 por ciento).
- La falta de planificación se asocia con una menor probabilidad de usar protección contra caídas. Las probabilidades de usar protección contra caídas fueron un 71 por ciento más bajas para las personas cuyo empleador no planificó.
- Casi la mitad de los encuestados (48.8 por ciento) dijo que no se estaba utilizando protección contra caídas en el momento de una caída.
- Las creencias de los empleados sobre la política de protección contra caídas de su empresa están

fuertemente asociadas con el uso de la protección contra caídas. Los encuestados que pensaban que se requería protección contra caídas tenían ocho veces más probabilidades de usarla.

- El entrenamiento de rescate puede ayudar a reducir las muertes relacionadas con caídas. Las probabilidades de que una caída fuera fatal fueron un 76 por ciento más bajas para los trabajadores que recibieron capacitación en auto-rescate.
- Los trabajadores empleados por subcontratistas enfrentan un mayor riesgo de caídas fatales. Aquellos que trabajan para un subcontratista tenían 2.7 veces más probabilidades de morir por una caída en comparación con aquellos que trabajan para un contratista general.

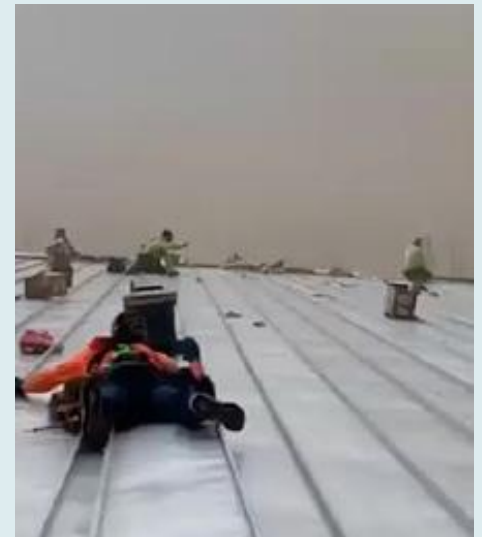

6) Factores ambientales

- OSHA considera vientos demasiado altos a más de 30 mph, cuando se manejan materiales.
- Si se escucha un trueno, el rayo está lo suficientemente cerca como para caer en el área.
- Golpe de calor en calores extremos.
- Es importante conocer y monitorear el pronóstico del tiempo diario para estar preparado y saber qué clima esperar durante el día.



Conclusión

Seguridad en techos =
responsabilidad compartida.

La prevención no es un gasto,
es una inversión.



Ing. Antai Ramos Stevens

Registered Roof Observer, LEED Green Associate,
Certified Thermal Insulation Inspector,
Certified Energy Insulation Appraiser
Shelter Materials and Systems
antairs@shelter.mx
+52 554359-6772



ANSI Z-359

La norma de consenso voluntario ANSI (Instituto Norteamericano de Normalización) Z359.1, "Requisitos de Seguridad de la Norma Norteamericana para Sistemas Personales, Subsistemas y Componentes de Protección Anticaídas".

"The Fall Protection Code" Los estándares abordan la gestión del programa, el diseño del sistema, la capacitación, la calificación y las pruebas, y el equipo para los procesos utilizados para proteger al personal que trabaja en altura en un programa administrado de protección contra caídas. El Código aborda varios tipos de sistemas, incluidos los sistemas de restricción de caídas, los sis-

temas de posicionamiento en el trabajo, los sistemas de acceso por cuerdas, los sistemas de detención de caídas y los sistemas de rescate.

OSHA- (Administración de Salud y Seguridad Ocupacional) es un organismo federal que establece y aplica normas de seguridad y salud en el lugar de trabajo que se exigen, por ley, a los empleadores.

OSHA establece regulaciones de seguridad y salud para la construcción bajo la Norma OSHA 1926 Subparte M, así como para la "industria general" bajo la Norma OSHA 1910, que se aplica a los propietarios de edificios y sus empleados que realizan tareas generales de operación y mantenimiento después de que se completa la construcción.