



CATÁLOGO MODULAR

www.eterna.cl

- 03 SISTEMA MODULAR ETERNA**
- 04 VENTAJAS DEL SISTEMA MODULAR DE ETERNA**
 - Terminaciones en fábrica (>80%)
 - Estructura acero + hormigón
 - Confort térmico y acústico
 - Rapidez de montaje
 - Durabilidad
- 05 COMPONENTES DE NUESTROS MODULOS**
 - Escalabilidad
 - Eficiencia logística
 - Industrialización
 - Rapidez de ejecución
 - Flexibilidad arquitectónica
 - Estructura principal
 - Configuración interior de módulos
 - Sistema de unión
- 07 APLICACIONES DEL SISTEMA MODULAR**
 - Viviendas (1 a 3 pisos)
 - Edificios habitacionales (3 a 5 pisos)
 - Edificación comercial
 - Edificación industrial
 - Edificación hospitalaria/educacional
 - Proyectos especiales
- 08 PROCESO PRODUCTIVO**
 - Estudio social y de mercado
 - Estudio económico
 - Arquitectura e ingeniería (Fase 1 y 2)
 - Industrialización y fabricación
 - Logística y montaje
 - Asesoría y postventa
- 08 LOGÍSTICA Y MONTAJE**
 - Control de calidad en planta
 - Protección y transporte
 - Revisión de condiciones en terreno
 - Revisión de fundaciones
 - Montaje e izaje
 - Fijación estructural
 - Terminaciones finales
 - Entrega
- 10 ESTÁNDAR DE TERMINACIONES**
 - Básica
 - Estándar
 - Premium
- 11 NOTAS TÉCNICAS**

SISTEMA MODULAR ETERNA



El sistema modular es una forma inteligente de construir: más rápida, eficiente y sustentable. En ETERNA, fabricamos los módulos en planta con altos estándares de calidad, integrando estructura, instalaciones y terminaciones desde el origen.

Mientras en terreno se preparan las fundaciones, los módulos avanzan en fábrica, lo que permite reducir significativamente los tiempos de obra. Luego, son transportados e instalados en pocos días, logrando proyectos funcionales en tiempo récord.

Este sistema no solo optimiza plazos, sino que también reduce residuos, minimiza el impacto en el entorno y asegura una calidad constante en cada etapa.

Construcción moderna, eficiente y pensada para el futuro.



VENTAJAS DEL SISTEMA MODULAR DE ETERNA

1. VIVIENDA MODULAR 3D CON MÁS DE UN 80% DE LAS TERMINACIONES HECHAS EN FÁBRICA

Este tipo de vivienda se fabrica mayoritariamente en entorno controlado de planta, lo que permite que más del 80 % de las partidas de terminaciones (revestimientos interiores, instalaciones eléctricas y sanitarias, ventanas, puertas, aislación, pinturas y equipamiento) se ejecuten antes del traslado a obra.

2. ESTRUCTURA SÓLIDA EN BASE A ACERO Y HORMIGÓN

La combinación de acero estructural y hormigón permite obtener una solución altamente resistente, precisa y duradera.

3. MEJOR CONFORT ACÚSTICO Y TÉRMICO

La fabricación industrializada permite diseñar y ejecutar soluciones de envoltorio de alto desempeño desde el origen del proyecto.

4. MAYOR RAPIDEZ DE MONTAJE

Al llegar los módulos terminados desde fábrica, el montaje en obra se reduce a un proceso de ensamblaje y conexión.

MEDIDAS OPTIMAS MÓDULO ETERNA

Tipo	Largo	Ancho	Alto
A	3 mt	3,20 mt	3 mt
B	6 mt	3,20 mt	3 mt
C	9 mt	3,20 mt	3 mt
D	12 mt	3,20 mt	3 mt

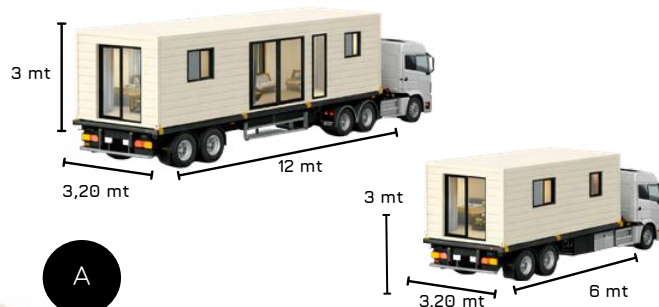
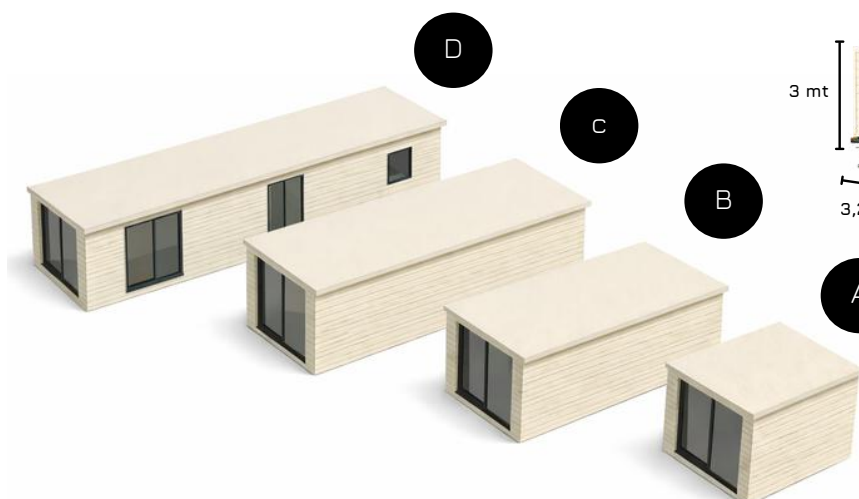
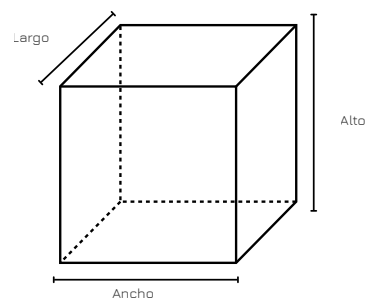

COMPONENTES DE NUESTROS MODULOS

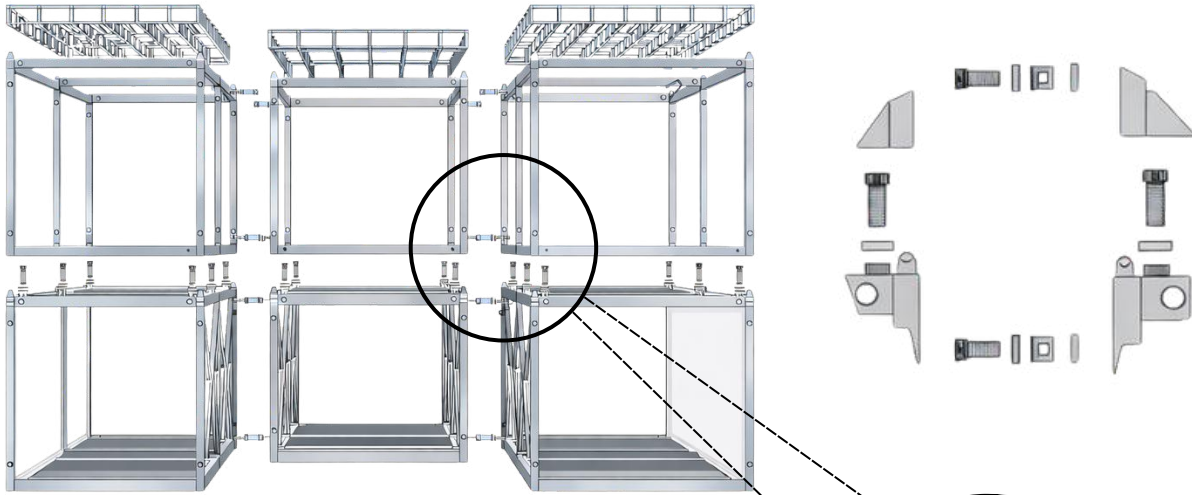

El sistema de unión modular **ETERNA** ha sido diseñado para garantizar una conexión estructural precisa, resistente y repetible entre los distintos módulos que conforman la edificación industrializada. Este sistema permite la integración tridimensional de los módulos mediante uniones mecánicas de alta resistencia, asegurando continuidad estructural y estabilidad global.

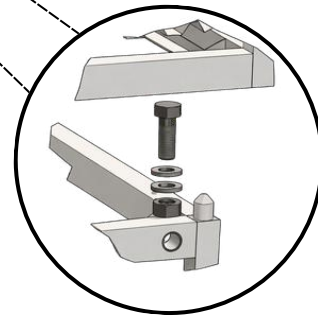

El sistema de unión ha sido desarrollado para facilitar un montaje rápido y seguro en terreno, permitiendo:

- ✔ Alineación precisa entre módulos.
- ✔ Reducción de tiempos de instalación.
- ✔ Disminución de errores en obra.
- ✔ Repetibilidad industrial del proceso.

Exoesqueleto de acero

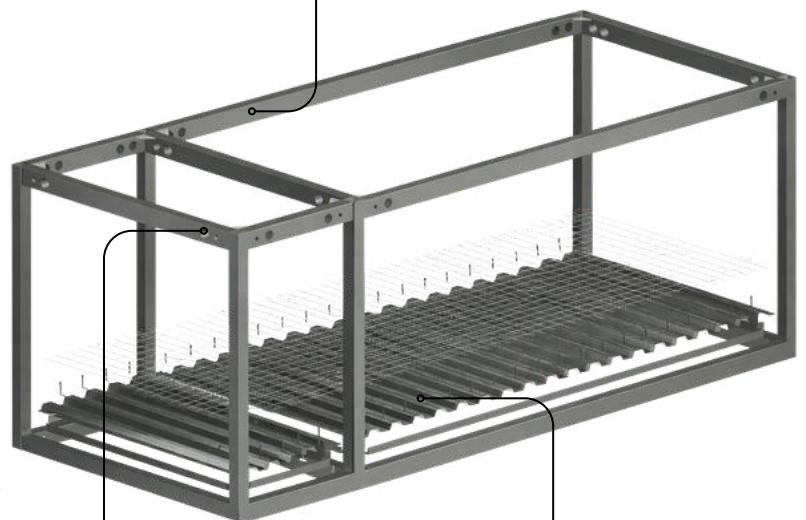

Pasadas eléctricas y sanitarios

Placa Colaborante de Hormigón

COMPONENTES DE NUESTROS MODULOS

1. Estructura módulo (Frame de acero)
2. Losa colaborante
3. Estructura acero galvanizado (tabiques, cielo, cerchas)
4. Cierre perimetral tabiques (tabique primera cara)
5. Instalaciones (eléctrico, sanitario)
6. Aislación térmica
7. Cierre tabique segunda cara (incluye cielo)
8. Tratamiento de juntas (interior y exterior)
9. Instalación de puertas y ventanas
10. Instalación artefactos sanitarios
11. Terminaciones pisos, muro y techumbre

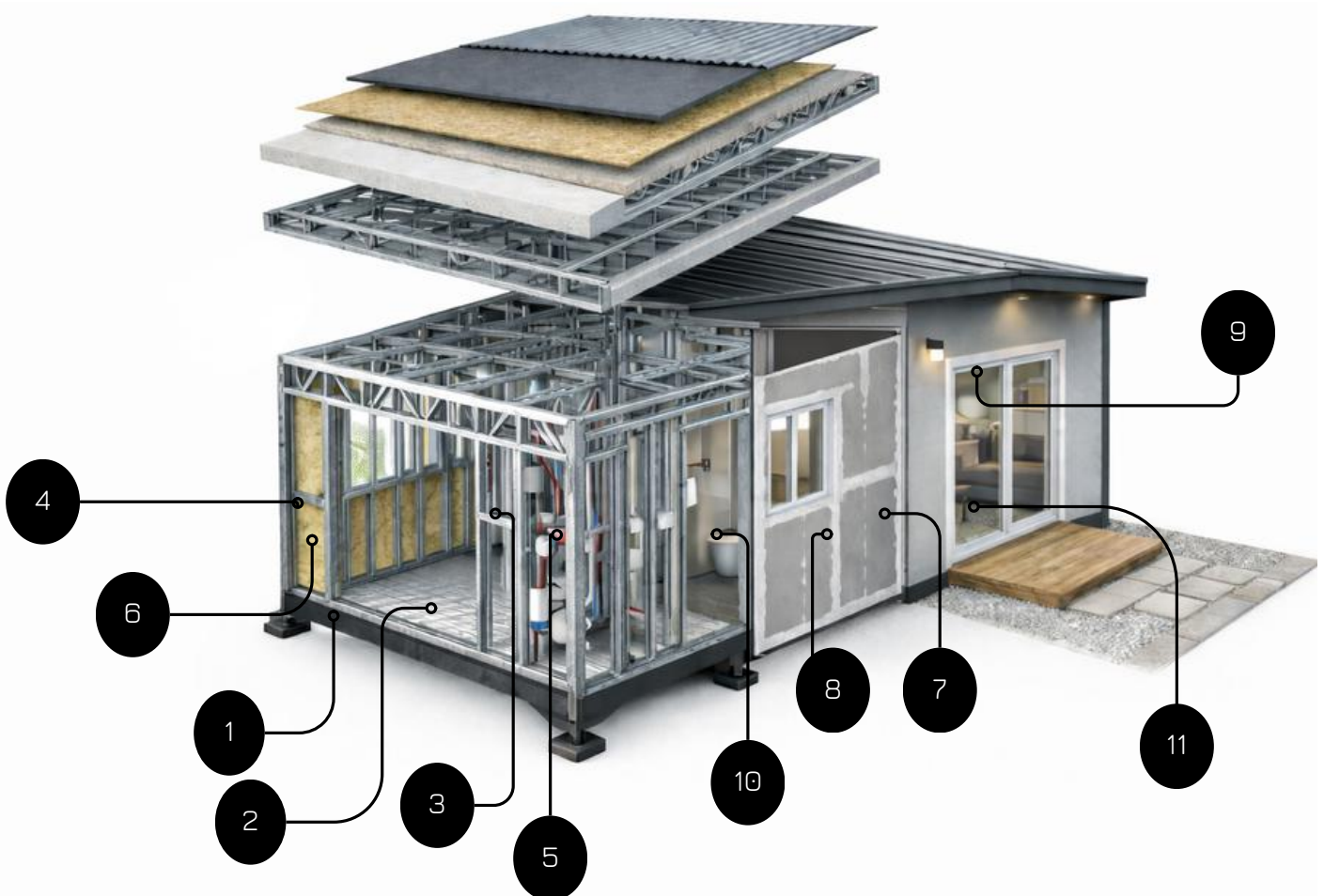

APLICACIONES DEL SISTEMA MODULAR ETERNA

El Sistema Modular ETERNA es una solución constructiva industrializada que permite desarrollar distintos tipos de edificaciones de manera rápida, eficiente y con altos estándares de calidad. Gracias a su diseño estructural en acero y a su proceso de fabricación en planta, el sistema se adapta a múltiples necesidades arquitectónicas, permitiendo escalar proyectos, optimizar plazos de construcción y reducir impactos en obra.

Su flexibilidad permite aplicar el sistema en diversas tipologías de proyectos:

1. Casas de 1 a 3 pisos

Soluciones habitacionales eficientes, rápidas de construir y altamente adaptables a distintos diseños arquitectónicos.



2. Edificios habitacionales de 3 a 5 pisos

Proyectos residenciales industrializados que permiten acelerar los tiempos de ejecución manteniendo calidad estructural y confort.



3. Edificación Comercial

Espacios para oficinas, locales comerciales y servicios, con procesos constructivos más rápidos y controlados.



4. Edificación Industrial

Infraestructura funcional para operaciones productivas, bodegas y espacios técnicos.



5. Edificación hospitalaria o educativa

Infraestructura funcional para operaciones productivas, bodegas y espacios técnicos.



6. Proyectos especiales

Desarrollo de soluciones específicas como minibodegas, salas de basura, módulos técnicos y otras infraestructuras especializadas.



PROCESO PRODUCTIVO

En ETERNA, el proceso productivo se basa en un modelo de construcción industrializada que integra diseño, eficiencia y control. Inicia con el estudio social y económico del proyecto, seguido por el desarrollo de arquitectura e ingeniería en dos fases, donde se define y optimiza cada detalle constructivo. Posteriormente, se avanza hacia la industrialización y fabricación en planta, bajo condiciones controladas que aseguran calidad, precisión y reducción de tiempos. En paralelo, se prepara el terreno en obra. Finalmente, se ejecuta la logística y montaje de los módulos, permitiendo una instalación rápida y eficiente, para cerrar con una asesoría y postventa que garanticen el correcto funcionamiento y satisfacción del cliente.

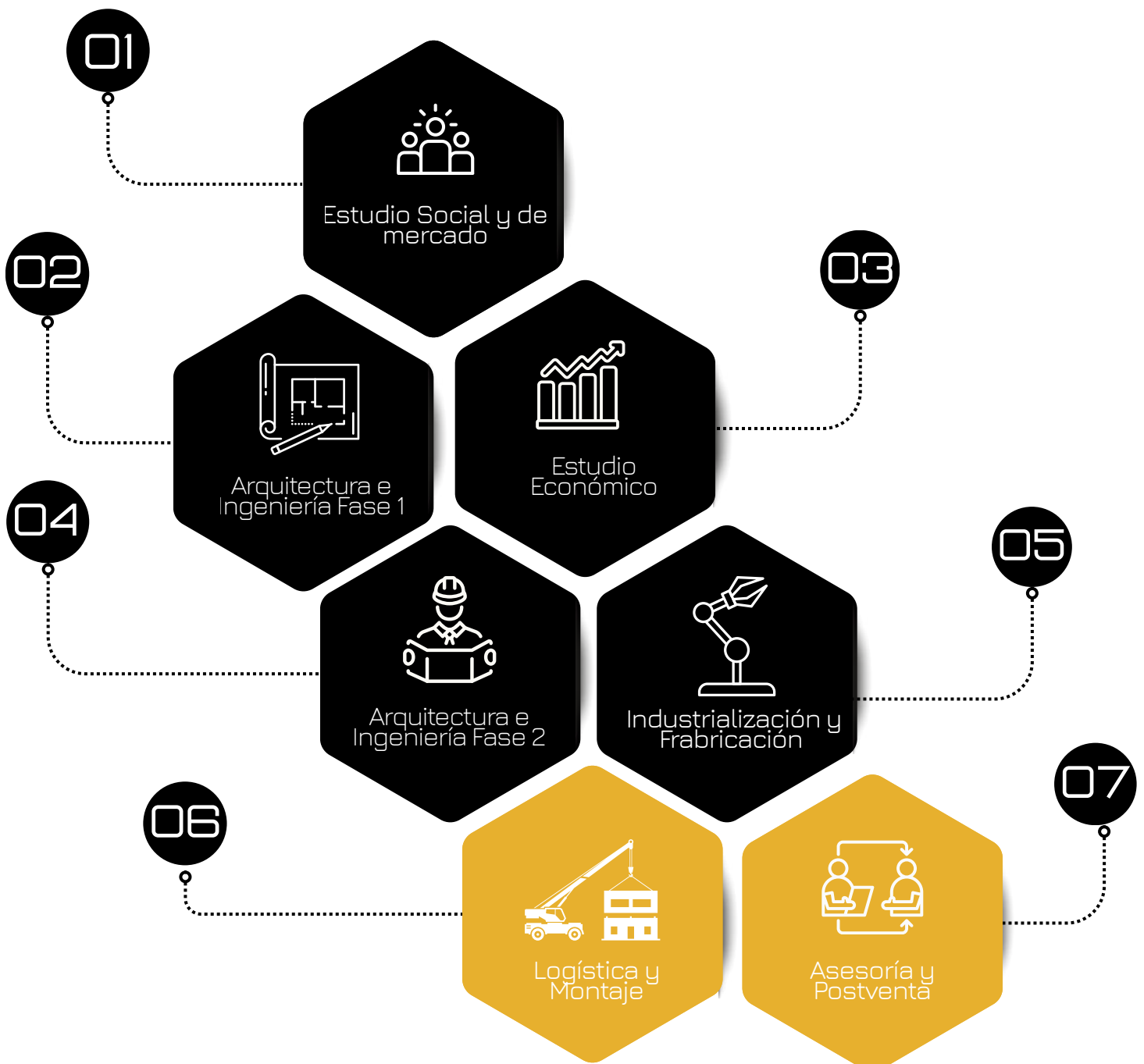

LOGÍSTICA Y MONTAJE



Checkeo de Calidad del módulo

Inspección final en planta para verificar que el módulo cumpla con estándares técnicos, terminaciones y funcionamiento de todas sus instalaciones antes de su despacho.



Protección de módulo

Preparación del módulo para transporte, mediante embalaje, sellos y protecciones que resguardan terminaciones, ventanas, puertas y revestimientos.



Revisión de condiciones de montaje

Evaluación en terreno de accesos, nivelación, fundaciones y entorno, asegurando que todo esté en condiciones óptimas para el montaje.



Revisión de Fundaciones

Verificación técnica de las fundaciones ejecutadas, comprobando niveles, anclajes y tolerancias necesarias para recibir los módulos



Logística y Montaje

Coordinación del transporte y secuencia de izaje de los módulos, optimizando tiempos y asegurando un montaje eficiente y seguro en obra.



Fijación estructural

Anclaje de los módulos a las fundaciones y entre sí, garantizando estabilidad estructural, alineación y comportamiento sísmico adecuado.



Terminaciones finales

Ejecución de ajustes, sellos, uniones y detalles constructivos que aseguran continuidad estética, hermeticidad y calidad final del proyecto.



Entrega

Revisión final y puesta en servicio del proyecto, validando funcionamiento de instalaciones y entregando el módulo listo para su uso.

ESTÁNDAR DE TERMINACIONES (RECOMENDADO)

Terminaciones	Básica	Estándar	Premium
Estructura	Acero estructural y hormigón armado	Acero estructural y hormigón armado	Acero estructural y hormigón armado
Revestimiento muros exteriores	Grano - Siding de OSB	Grano	Grano
Aislación termica	Lana +EPS	Lana + EIFS	PUR+ EIFS
Revestimiento muros interiores zona seca	Placa yeso carton a la vista	Esmalte al agua	Esmalte al agua
Revestimientos muros interiores zona húmeda	Ceramica + ESMALTE AL AGUA	Ceramica rectificada	Porcelanato
Revestimientos cielo	Placa yeso carton a la vista	Esmate al agua	Esmalte al agua
Pavimentos zona humeda	Ceramica	Ceramica rectificada	Porcelanato
Pavimentos zona seca	Losa de hormigón rectificada	Fotolaminado	Vinilico SPC
Puertas interiores	MDF	MDF	MDF
Puertas exteriores	MDF HR	MDF HR - Fibra de vidrio	Madera - Fibra de vidrio
Ventanas	Alumino	PVC termopanel blanco	PVC Termopanel con variedad de folios
Mobiliario	Baño equipado básico*- lavaplatos 80 cm en cocina- lavadero de PVC	Muebles cocina y closet de melamina de 15 mm y cubiertas de postformado- kit cocina empotrado- baños equipados estandar medio** - lavadero PVC	Muebles cocina y closet de melamina de 18 mm y cubiertas de cuarzo- kit cocina empotrado- baños equipados estandar superior ***- lavadero acero inoxidable

NOTAS ESTÁNDAR DE TERMINACIONES



*: Vanitorio de pedestal, WC 2 piezas Fanalozza o similar, tina de acero esmaltado

** : Mueble vanitorio amelie stretto o similar, WC linea ares de mosaico o similar, tina de acero esmaltado

***: Mueble vanitorio Belle stretto o similar, WC linea Atos de mosaico o similar, tina de acero esmaltado-receptaculo

****: Casa Pre-Terminada, se terminan uniones en terreno post montaje

*****Estándar de terminaciones puede variar en función de especificaciones técnicas y requerimientos de cliente



ETERNA

MODULAR BUILDING

www.eterna.cl