

EXPERIENCIA PRÉMIUM PARA SUS HUÉSPEDES

EQUIPOS PROFESIONALES PARA HOTELES Y RESTAURANTES





LA ELECCIÓN NÚMERO UNO

¡Le damos la bienvenida a Dometic!

Tanto si se trata de un Bed & Breakfast de gestión familiar como del primer hotel de 7 estrellas del mundo, la industria hotelera confía en nosotros para ofrecer soluciones de alta calidad que mejoran la satisfacción de sus huéspedes.

Hoy se pueden encontrar millones de minibares, cajas fuertes y enfriadores para vinos de Dometic en hoteles de todas las categorías en todo el mundo, algo de lo que estamos muy orgullosos. Los mejores productos se encuentran aquí, conózcalos. Le damos la bienvenida a nuestro nuevo catálogo. Disfrute descubriendo su contenido y háganos saber qué podemos hacer por usted.



MINIBARES

Elija entre nuestra amplia gama de minibares. Encuentre la solución adecuada para las necesidades de sus huéspedes y el estilo de sus interiores.

PÁGINAS 6-29

CAJAS FUERTES

Mejore el bienestar de sus huéspedes proporcionándoles la tranquilidad de que sus objetos valiosos están a salvo.

PÁGINAS 30-41

CAVAS DE VINO

Completa gama de vinotecas.

PÁGINAS 42-55

MOBAR

Innovadora barra móvil.

PÁGINAS 56-65

RESTAURANTES Y CATERING

Soluciones de reparto de alimentos.

PÁGINAS 66-69

MINIBARES

Minibares Dometic	6-13
Minibares HiPro	14-23
Minibares de cajón	24-25
Minibares Classic	26-27
Pautas de ventilación	28-29
Guía de reemplazado HiPro	30-31

CAJAS FUERTES

Cajas fuertes Dometic	32-35
Premium Class de Dometic	36-39
Standard Class de Dometic	40-43

VINOTECAS

Cavas de vino Dometic	44-45
DrawBar	46-49
Vinotecas encastrables	50-53
Vinotecas independientes	54-55
Accesorios para vinotecas	56-57

MOBAR

MoBar	58-67
-------	-------

RESTAURANTES Y CATERING

Gama de productos para restaurantes y catering	68-69
Caja de reparto	70-71

DOMETIC EN LA WEB

Aquí encontrará la gama completa de Dometic, con información detallada sobre todos los productos. Además, encontrará datos interesantes sobre nuestra empresa y enlaces de descarga para todos nuestros catálogos.

[DOMETIC.COM/PROFESSIONAL](https://www.dometic.com/professional)





BARES

A LA VANGUARDIA HOTELERO.

OFREZCA A SUS HUÉSPEDES UNA ESTANCIA INOLVIDABLE

Encontrará más minibares y cajas fuertes de Dometic que de cualquier otra marca en hoteles de primera clase en todo el mundo. ¿Por qué? Los conocimientos acumulados a lo largo de más de 50 años, el historial de innovación y las soluciones punteras de diseño son las tres razones principales.

Los minibares de alta gama Dometic HiPro Evolution y Alpha están pensados teniendo en cuenta la experiencia empresarial. Un minibar sostenible es un minibar inteligente. La gama HiPro Evolution es precisamente eso. Con un control preciso de la temperatura, una eficiencia de primera clase y la mejor potencia de refrigeración del minibar, la gama premium Dometic HiPro garantiza que la tecnología de absorción sin cromatos llegue para un futuro limpio y sostenible en su hotel.

Nuestra gama de minibares de cajón, modernos y con una alta eficiencia energética (minibar de cajón Dometic DM 20).





DEL SECTOR DE NUEVO.

Minibares Dometic HiPro

La nueva generación de minibares

El diseño de última generación de Dometic HiPro le ayudará a crear una sensación de categoría en la habitación.

Con un diseño e iluminación elegantes y puertas de cristal transparente, invite a sus huéspedes a disfrutar de algo especial.

Control de la sostenibilidad

Sostenibilidad significa hacer más con menos. Es una filosofía que ponemos en práctica con una eficiencia energética excepcional y la primera gama de minibares sin cromato del mercado. Un minibar sostenible es un minibar inteligente. La nueva gama HiPro ofrece una refrigeración más potente con hasta un 40 % menos de consumo de energía, lo que marca una diferencia visible de gastos de explotación para los propietarios de hoteles.

Lea más al respecto en las pág. 12



Minibares de cajón de Dometic

Diseño único, estructura excelente

Nuestros minibares de cajón son excepcionales en cuanto a diseño, tamaño y funcionamiento. Refrigeración silenciosa, cómodo acceso deslizante.

Lea más al respecto en las pág. 24

IMPULSAMOS LA SOSTENIBILIDAD EN NUESTRO SECTOR

Además de haber obtenido recientemente la certificación "Most Efficient 2024" de EnergyStar en los Estados Unidos, Dometic ha obtenido asimismo el "Leader Level" por sus minibares en el programa de evaluación de la sostenibilidad MindClick (MSAP) del sector de la hostelería. Estos logros son el testimonio de la dedicación y el duro trabajo que desarrolla nuestro excepcional equipo. Nuestro compromiso se basa en conservar e incluso aumentar nuestros esfuerzos para impulsar la sostenibilidad en nuestro sector.

Cada vez son más los huéspedes de hoteles que exigen una experiencia de viaje sostenible. Dedicados a un estilo de vida más sostenible, tratan de reducir su huella de carbono global, incluida la de sus viajes. A la hora de elegir su alojamiento de vacaciones, es probable que prefieran hoteles que compartan su filosofía. El programa de evaluación de la sostenibilidad de MindClick (MSAP) contribuye a que los viajeros y las marcas hoteleras tomen decisiones bien informadas en la jungla de etiquetas y certificaciones.

La metodología MindClick clasifica a los candidatos en tres niveles según sus calificaciones: Starter, Achiever o Leader (Principiante, Intermedio o Avanzado). Dometic consiguió puntuaciones notablemente altas en la clasificación, en la que se hace un hincapié especial en el impacto del producto en el hotel, las consideraciones sobre el final de su vida útil el embalaje y los aspectos de producción sociales/ambientales. Esto significa que los minibares de Dometic están funcionando a nivel "Leader Level", lo que no solo representa un logro del que nos sentimos orgullosos, sino que también es una motivación para seguir depositando esfuerzos en el desarrollo de soluciones sostenibles para el futuro.



DOBLE GALARDÓN STAR AWARD

Además de otros numerosos premios internacionales, la generación de minibares Dometic HiPro ha recibido el premio Gold Star Award en la categoría de Alimentos y bebidas. Este reconocido premio lo otorgan los lectores y los responsables de la toma de decisiones del sector hotelero, por tanto, pone de manifiesto la excelente calidad de esta última generación de minibares.

Dometic MoBar también obtuvo su reconocimiento al recibir el premio Gold Star Award en la categoría de Tecnología.



MÁS INFORMACIÓN
ACERCA DE LOS STAR
AWARDS



MINIBARES DOMETIC

Siempre a su servicio

La categoría y la clase no se pueden medir. Todo se basa en la primera impresión, su diseño elegante y el funcionamiento silencioso que sus huéspedes aprecian. Lo que se puede medir es la eficiencia. Con un rendimiento de refrigeración mejorado y hasta un 40 % menos de consumo de potencia, es evidente por qué los minibares de la gama HiPro se consideran los mejores del mundo. Tras más de 50 años en el sector hotelero y 6 millones de unidades instaladas, estamos orgullosos de decir que somos pioneros en la industria hotelera. De nuevo.

1. REDUCCIÓN DE COSTES

La nueva gama HiPro ofrece la mejor eficiencia energética de su clase, sin importar qué tecnología de refrigeración se utilice.

2. SOSTENIBILIDAD

Trabajamos arduamente para lograr una huella de carbono aún más baja dentro de la fabricación, así como en el consumo de energía.

**PIONEROS
DE LA INDUSTRIA
HOTELERA. DE NUEVO.**

Creemos en la innovación sostenible para una mejor experiencia del cliente.

3. EXPERIENCIA DE LOS CLIENTES ALOJADOS

El HiPro no solo ofrece un rendimiento de refrigeración de primera calidad, sino que también es una característica atractiva y de promoción de ventas de habitaciones para los clientes alojados.

4. ASOCIACIÓN PERFECTA

Tras más de 50 años en el negocio hotelero, tenemos el sólido compromiso de garantizar un mantenimiento sin preocupaciones.

TECNOLOGÍA DE REFRIGERACIÓN

Los minibares Dometic HiPro están disponibles con tres tecnologías de refrigeración diferentes: absorción, termoeléctrica y de compresor. Todos han sido mejorados y perfeccionados en la nueva gama HiPro con la mejor potencia de refrigeración y el menor consumo de energía del mercado, hasta un 50 % menos que las unidades estándar.

- Mayor potencia de refrigeración
- La mejor eficiencia energética de su clase
- Fabricación y huella de carbono sostenibles
- Red global de ventas y servicios

1. ABSORCIÓN

Hasta un 40 % menos de consumo de energía.

2. SISTEMA TERMOELÉCTRICO (NTE)

Hasta un 20 % menos de consumo de energía.

3. COMPRESOR

Hasta un 50 % menos de consumo de energía.



MINIBARES DE NUEVA GENERACIÓN

DOMETIC HIPRO

HEMOS DESARROLLADO HIPRO PENSANDO EN SUS HUÉSPEDES

Un minibar bien surtido es una característica esperada y apreciada de las habitaciones de hotel para clientes que viajan mucho. Echemos un vistazo a las características excepcionales que ofrecemos al mercado con la nueva generación de minibares HiPro:

Sistema modular inteligente para elegir entre distintas tecnologías de refrigeración: Tecnología termoeléctrica económica, de larga duración y potente refrigeración por absorción (sin cromato) o de refrigeración por compresor.

Iluminación interior para destacar el menú del minibar (solo en la línea Evolution)

Mejora de la capacidad de uso: Interior optimizado para una distribución flexible de los artículos del minibar.

Estantes ajustables para un ángulo de apertura de la puerta de 90°; ángulo de apertura máximo de la puerta de 120°

Estantes de puerta para botellas de 1,5 l.

Cerradura opcional (solo en la línea Evolution)

Tirador de aluminio (solo en la línea Evolution)

Eficiencia energética de primera clase y refrigeración silenciosa gracias a la nueva lógica CPC (sistema de control de rendimiento continuo) con nueva tecnología de control adaptativo.

Guía de arrastre con sistema clip&click exclusiva para facilitar el montaje.

Interior renovado y fácil de limpiar, con una superficie higiénica y lisa, sin ranuras ni juntas.

Puerta de cristal sin marco

Estantes de puerta de cristal templado de alta calidad con borde decorativo de acero inoxidable (Solo línea Evolution)

VER EL VÍDEO
dometic.com/hipro

1

Menor consumo de energía

La nueva gama HiPro de Dometic reducirá el consumo de energía hasta en un 50 %.

2

Experiencia de categoría para los huéspedes

El nuevo HiPro será un atractivo adicional que promocionará las ventas en la habitación.

3

Potencia de refrigeración mejorada

Capacidades de refrigeración mejoradas con un funcionamiento actualizado y optimizado.

4

Su socio de confianza

Con más de 50 años de experiencia y más de 6 millones de unidades instaladas, somos un socio de confianza.



UN DISEÑO CLÁSICO ATEMPORAL
HIPRO ALPHA

Muchos viajeros de negocios están en constante movimiento viviendo la vida con una maleta. La mayoría de los días representan un duro trabajo con largas horas: llegar tarde a la habitación preparándose para la reunión del día siguiente hasta bien entrada la noche. Por eso, el minibar es un valor añadido muy apreciado que ofrece bebidas frías y aperitivos revitalizantes. Para el turista, el minibar del hotel es una oportunidad para disfrutar de una bebida fría al llegar al hotel, después de una larga excursión por la ciudad y mientras se prepara para una divertida noche fuera, o quizás simplemente saciar la sed.



C40S



Estantes

Plástico sin ribete decorativo



Iluminación interior

Luz superior LED



Estantes y baldas de puerta

Para botellas de 1,5 l

LÍNEA HIPRO
DATOS TÉCNICOS

MODELO	ALPHA N30S	ALPHA A30S	ALPHA N40S	ALPHA A40S	ALPHA C40S
Tecnología de refrigeración	Termoeléctrica	Absorción	Termoeléctrica	Absorción	Compresor
Categoría (litros)	30	30	40	40	40
Volumen de almacenamiento (litros)	26	26	33	33	33
Tipo de puerta	Puerta con panel metálico	Puerta con panel metálico	Puerta con panel metálico	Puerta con panel metálico	Puerta con panel metálico
Dimensiones del producto (Al x An x Fo, mm)	520 x 384 x 415	520 x 384 x 446	550 x 405 x 435	550 x 405 x 466	550 x 405 x 481
Versión encastrable	Con ventilación	Con ventilación	Con ventilación	Con ventilación	Con ventilación
Kit de guía de arrastre	Sí	Sí	Sí	Sí	Sí
Bisagra de puerta variable	Sí	Sí	Sí	Sí	Sí
Iluminación interior LED	Luz superior LED	Luz superior LED	Luz superior LED	Luz superior LED	Luz superior LED
Potencia de entrada (W)	55	60-70	55	60-70	45
Consumo de energía (kWh/24 h)	0,259	0,535	0,262	0,576	0,130
Nivel de ruido (dB[A])	0	0	0	0	33
Clasificación energética	F	G	F	G	C
Características	<ul style="list-style-type: none"> • Silencioso • Bajo consumo de energía • 1 estante de puerta • 1 estante de plástico • Estante ajustable 	<ul style="list-style-type: none"> • Silencioso • 1 estante de puerta • 1 estante de plástico • Estante ajustable • Tecnología duradera 	<ul style="list-style-type: none"> • Silencioso • Bajo consumo de energía • Dos estantes de puerta • 1 estante de plástico • Estante ajustable 	<ul style="list-style-type: none"> • Silencioso • Dos estantes de puerta • 1 estante de plástico • Estante ajustable • Tecnología duradera 	<ul style="list-style-type: none"> • Alto rendimiento • El más bajo consumo energético • Modo silencioso integrado • Dos estantes de puerta • 1 estante de plástico • Estante ajustable
Opciones	Cerradura	Cerradura	Cerradura	Cerradura	Cerradura



ALPHA N30S



ALPHA A30S



ALPHA N40S



ALPHA A40S



ALPHA C40S

Vea qué nuevo HiPro puede sustituir a su minibar en la guía de productos sustitutos de las págs. 30 y 31.



EXPERIENCIA PRÉMIUM
HIPRO EVOLUTION

Un minibar sostenible es un minibar inteligente. La nueva gama Dometic HiPro es precisamente eso. También es más eficiente gracias a una refrigeración mejorada y un consumo de energía hasta un 40 % menor. Añada a esto el primer inhibidor de absorción sin cromato del mercado y la sostenibilidad es una elección fácil. Tras más de 50 años en el sector hotelero y 6 millones de unidades instaladas, estamos orgullosos de decir que somos pioneros en la industria hotelera. De nuevo.



C40G



Estantes

Cristal templado con ribete decorativo



Iluminación interior

Iluminación ambiente con luz LED superior + inferior



Estantes y baldas de puerta

Estante de puerta para botellas de 1,5 l con cristal templado y ribete decorativo



MODELO	EVOLUTION N30S	EVOLUTION A30S	EVOLUTION N40S	EVOLUTION A40S
Tecnología de refrigeración	Termoeléctrica	Absorción	Termoeléctrica	Absorción
Categoría (litros)	30	30	40	40
Volumen de almacenamiento (litros)	26	26	33	33
Tipo de puerta	Puerta de acero inoxidable	Puerta de acero inoxidable	Puerta de acero inoxidable	Puerta de acero inoxidable
Dimensiones del producto (Al x An x Fo, mm)	520 x 384 x 415	520 x 384 x 446	550 x 405 x 435	550 x 405 x 466
Versión encastrable	Con ventilación	Con ventilación	Con ventilación	Con ventilación
Kit de guía de arrastre	Sí	Sí	Sí	Sí
Bisagra de puerta variable	Sí	Sí	Sí	Sí
Iluminación interior LED	Ambiente superior + inferior	Ambiente superior + inferior	Ambiente superior + inferior	Ambiente superior + inferior
Potencia de entrada (W)	55	60-70	55	60-70
Consumo de energía (kWh/24 h)	0,259	0,535	0,262	0,576
Nivel de ruido (dB[A])	0	0	0	0
Clasificación energética	F	G	F	G
Características	<ul style="list-style-type: none"> • Silencioso • Bajo consumo de energía • Iluminación ambiental • 1 estante de puerta con ribete decorativo • 1 estante de cristal templado • Estante ajustable • Tirador de aluminio • Panel de evaporador decorativo 	<ul style="list-style-type: none"> • Silencioso • Bajo consumo de energía • Iluminación ambiental • 1 estante de puerta con ribete decorativo • 1 estante de cristal templado • Tirador de aluminio • Estante ajustable • Panel de evaporador decorativo • Tecnología duradera 	<ul style="list-style-type: none"> • Silencioso • Bajo consumo de energía • Iluminación ambiental • Dos estantes de puerta con ribete decorativo • Dos estantes de cristal templado • Estante ajustable • Tirador de aluminio • Panel de evaporador decorativo 	<ul style="list-style-type: none"> • Silencioso • Bajo consumo de energía • Iluminación ambiental • Dos estantes de puerta con ribete decorativo • Dos estantes de cristal templado • Tirador de aluminio • Estante ajustable • Panel de evaporador decorativo • Tecnología duradera
Opciones	Cerradura	Cerradura	Cerradura	Cerradura



EVOLUTION N30S



EVOLUTION A30S



EVOLUTION N40S



EVOLUTION A40S

Vea qué nuevo HiPro puede sustituir a su minibar en la guía de productos sustitutos de las págs. 30 y 31.

ALIMENTOS Y BEBIDAS
MINIBARES



LÍNEA HIPRO
DATOS TÉCNICOS



MODELO	EVOLUCIÓN N30G	EVOLUCIÓN A30G
Tecnología de refrigeración	Termoeléctrica	Absorción
Categoría (litros)	30	30
Volumen de almacenamiento (litros)	26	26
Tipo de puerta	Puerta cristal transparente	Puerta cristal transparente
Dimensiones del producto (Al x An x Fo, mm)	520 x 384 x 415	520 x 384 x 446
Versión encastrable	Con ventilación	Con ventilación
Kit de guía de arrastre	No	No
Bisagra de puerta variable	Sí	Sí
Iluminación interior LED	Ambiente superior + inferior	Ambiente superior + inferior
Potencia de entrada (W)	55	60-70
Consumo de energía (kWh/24 h)	0,426	0,641
Nivel de ruido (dB[A])	0	0
Clasificación energética	G	G
Características	<ul style="list-style-type: none"> • Silencioso • Bajo consumo de energía • Iluminación ambiental • 1 estante de puerta con ribete decorativo • 1 estante de cristal templado • Estante ajustable • Tirador de aluminio • Panel de evaporador decorativo 	<ul style="list-style-type: none"> • Silencioso • Iluminación ambiental • 1 estante de puerta con ribete decorativo • 1 estante de cristal templado • Tirador de aluminio • Estante ajustable • Panel de evaporador decorativo • Tecnología duradera
Opciones	Cerradura	Cerradura



EVOLUTION N30G



EVOLUTION A30G



LÍNEA HIPRO
DATOS TÉCNICOS

MODELO	EVOLUCIÓN N40G	EVOLUCIÓN A40G	EVOLUTION C40G
Tecnología de refrigeración	Termoeléctrica	Absorción	Compresor
Categoría (litros)	40	40	40
Volumen de almacenamiento (litros)	33	33	33
Tipo de puerta	Puerta cristal transparente	Puerta cristal transparente	Puerta cristal transparente
Dimensiones del producto (Al x An x Fo, mm)	550 x 405 x 435	550 x 405 x 466	550 x 405 x 481
Versión encastrable	Con ventilación	Con ventilación	Con ventilación
Kit de guía de arrastre	No	No	No
Bisagra de puerta variable	Sí	Sí	Sí
Iluminación interior LED	Ambiente superior + inferior	Ambiente superior + inferior	Ambiente superior + inferior
Potencia de entrada (W)	55	60-70	45
Consumo de energía (kWh/24 h)	0,435	0,646	0,130
Nivel de ruido (dB[A])	0	0	33
Clasificación energética	G	G	C
Características	<ul style="list-style-type: none"> • Silencioso • Bajo consumo de energía • Iluminación ambiental • Dos estantes de puerta con ribete decorativo • Dos estantes de cristal templado • Estante ajustable • Tirador de aluminio • Panel de evaporador decorativo 	<ul style="list-style-type: none"> • Silencioso • Iluminación ambiental • Dos estantes de puerta con ribete decorativo • Dos estantes de cristal templado • Tirador de aluminio • Estante ajustable • Panel de evaporador decorativo • Tecnología duradera 	<ul style="list-style-type: none"> • Alto rendimiento • El modelo de mejor consumo energético • Modo silencioso integrado • Dos estantes de puerta • Dos estantes de cristal templado • Tirador de aluminio • Estante ajustable • Panel decorativo en el evaporador
Opciones	Cerradura	Cerradura	Cerradura



EVOLUTION N40G



EVOLUTION A40G



EVOLUTION C40G

Vea qué nuevo HiPro puede sustituir a su minibar en la guía de productos sustitutos de las págs. 30 y 31.



La generación de minibares Dometic HiPro de 60 litros está disponible en las gamas Alpha y Evolution con diferentes y elegantes diseños de puertas con apertura hacia la izquierda o la derecha.

Ambas gamas utilizan la tecnología de refrigeración por compresor de Dometic de eficacia probada para ofrecer un confort eficiente, silencioso y potente a los huéspedes del hotel.

El diseño de última generación de Dometic HiPro le ayudará a crear una sensación de categoría en la habitación. Con un diseño e iluminación elegantes y puertas de cristal transparente, invite a sus huéspedes a disfrutar de algo especial.



C60G

LA GENERACIÓN DE MINIBARES HIPRO 60 L



- Dometic HiPro Alpha C60S
- Disponibles con puerta opaca o puerta de cristal
- Tirador de plástico para puerta
- 2 estantes de plástico
- 7 ranuras variables para estantes
- Frontal transparente
- Luz superior LED
- Kit deslizante incluido para puertas opacas
- Compresor con modo silencioso
- Dimensiones (Al x An x Fo): 565 x 490 x 510 mm

- Dometic HiPro Evolution C60G
- Disponibles con puerta opaca o puerta de cristal
- Tirador de puerta de acero inoxidable
- 2 estantes de vidrio esmerilado con ribete
- 7 ranuras variables para estantes
- Frontal transparente con ribete
- Luz LED superior e inferior
- Kit deslizante incluido para puertas opacas
- Compresor con modo silencioso
- Cerradura opcional
- Dimensiones (Al x An x Fo): 565 x 490 x 510 mm



Estantes de puerta transparentes para botellas de 1,5 litros



Cubierta posterior y estantes decorativos



Siete posiciones para adaptarse a diferentes tamaños de botella



Iluminación atractiva para promover las ventas

Para obtener más información, visítenos en dometic.com/hipro





DATOS TÉCNICOS

MODELO

ALPHA C60S

Tecnología de refrigeración	Compresor
Categoría (litros)	60
Volumen de almacenamiento (litros)	49
Tipo de puerta	puerta opaca
Dimensiones del producto (Al x An x Fo, mm)	565 x 490 x 510
Versión encastrable	Con ventilación
Kit de guía de arrastre	Sí
Bisagra de puerta variable	Sí
Iluminación interior LED	Luz superior
Potencia de entrada (W)	45
Consumo de energía (kWh/24 h)	0,146
Nivel de ruido (dB[A])	36
Clasificación energética	D
Características	<ul style="list-style-type: none"> • Alto rendimiento • El modelo de menor consumo energético • Modo silencioso integrado • 2 estantes de plástico • 7 ranuras para estantes • 2 frontales transparentes



ALPHA C60S



LÍNEA HIPRO
DATOS TÉCNICOS



MODELO	EVOLUTION C60S	EVOLUTION C60G
Tecnología de refrigeración	Compresor	Compresor
Categoría (litros)	60	60
Volumen de almacenamiento (litros)	49	49
Tipo de puerta	Puerta de acero inoxidable	Puerta cristal transparente
Dimensiones del producto (Al x An x Fo, mm)	565 x 490 x 510	565 x 490 x 510
Versión encastrable	Con ventilación	Con ventilación
Kit de guía de arrastre	Sí	No
Bisagra de puerta variable	Sí	Sí
Iluminación interior LED	Ambiente superior + inferior	Ambiente superior + inferior
Potencia de entrada (W)	45	45
Consumo de energía (kWh/24 h)	0,146	0,22
Nivel de ruido (dB[A])	36	36
Clasificación energética	D	E
Características	<ul style="list-style-type: none"> • Alto rendimiento • El modelo de menor consumo energético • Modo silencioso integrado • 2 estantes de vidrio esmerilado con ribete • 7 ranuras para estantes • 2 frontales transparentes con ribete 	<ul style="list-style-type: none"> • Alto rendimiento • El modelo de menor consumo energético • Modo silencioso integrado • 2 estantes de vidrio esmerilado con ribete • 7 ranuras para estantes • 2 frontales transparentes con ribete
Opciones	Cerradura	Cerradura



EVOLUTION C60S



EVOLUTION C60G



DISEÑO PATENTADO EN DOS TAMAÑOS

MINIBARES DE CAJÓN

Práctico acceso deslizante, funcionamiento silencioso, bajo consumo de energía: los minibares de cajón de Dometic establecen nuevas pautas en cuanto a diseño y eficiencia. El Dometic DM 20 es el primer minibar de cajón con capacidad de 20 litros sin ruido del mundo. Al tener el mismo ancho que los minibares de absorción convencionales de 30 litros, puede sustituirlos con facilidad. El minibar Dometic DM 50 ofrece 50 litros de capacidad en un diseño premiado y cuenta con una bandeja extraíble automática para tentempiés y minibotellas, así como un compartimento ajustable para botellas y latas.

- Diseño exclusivo para un práctico acceso al deslizarse hacia afuera
- Grupo frigorífico termoeléctrico para un bajo consumo de energía
- Cómoda refrigeración sin ruidos
- Tecnología patentada de diseño premiado



DM 20 D





DATOS TÉCNICOS

MODELO	DM 20 D/F	DM 50 NTE D/F
Categoría (litros)	20	50
Volumen de almacenamiento (litros)	15,8	45
Colores exteriores	Antracita	Antracita
Dimensiones versión integrada (Al x An x Fo, mm)	DM 20 D: 365 × 384 × 428 DM 20 F: 365 × 384 × 398	DM 50 NTE D: 418 × 550 × 524 DM 50 NTE F: 418 × 550 × 496
Versión encastrable	Con ventilación	Con ventilación
Iluminación interior LED	●	●
Potencia de entrada (W)	52	75
Consumo de energía (kWh/24 h)	0,3	0,33
Nivel de ruido (dB(A))	0	0
Características	<ul style="list-style-type: none"> Sistema altamente flexible de divisores y separadores de botellas DM 20 D: con tirador y un panel decorativo en antracita DM 20 F: admite un panel decorativo para armonizar con el diseño del mobiliario de la habitación 	<ul style="list-style-type: none"> Sistema altamente flexible de divisores y separadores de botellas DM 50 D: con tirador y un panel decorativo en color Antracita DM 50 F: admite un panel decorativo para armonizar con el mobiliario de la habitación
Opciones	<ul style="list-style-type: none"> Cerradura 	<ul style="list-style-type: none"> Cerradura

**Nevera extraíble**

Carriles extraíbles de deslizamiento suave para un uso cómodo.

**Ilumine el camino**

Iluminación interior LED: permite distinguir los aperitivos y bebidas.

**Almacenamiento organizado**

Cajón de cierre automático y deslizamiento sencillo que ofrece un fácil acceso al contenido.

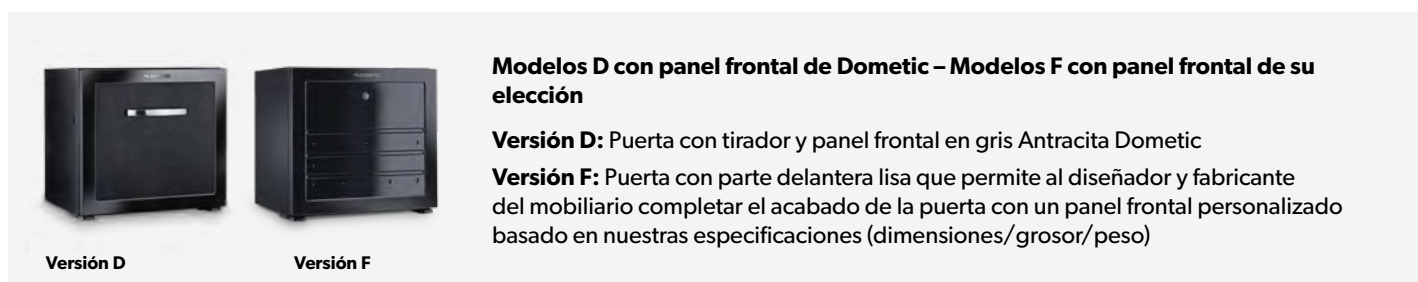
**Modelos D con panel frontal de Dometic – Modelos F con panel frontal de su elección**

Versión D: Puerta con tirador y panel frontal en gris Antracita Dometic

Versión F: Puerta con parte delantera lisa que permite al diseñador y fabricante del mobiliario completar el acabado de la puerta con un panel frontal personalizado basado en nuestras especificaciones (dimensiones/grosor/peso)

Versión D

Versión F



Ahorrar energía es muy fácil. Nuestros modelos de la línea Classic ofrecen una refrigeración cómoda a hoteles y residencias. Equipados con tecnología de refrigeración por absorción, innovadora y de bajo consumo, los minibares de la línea Classic combinan servicio silencioso y comodidad sin necesidad de mantenimiento con valor añadido. Todos los modelos cuentan con regulación eficiente de la temperatura Fuzzy Logic, descongelación automática y diseño Dometic de eficacia probada, tanto en el interior como en el exterior.



RH 429 LDAG



Almacenamiento flexible

Sistema de bandejas altamente flexible.



Tirador opcional

El minibar puede llevar un tirador opcional. (RH 429 LDAG y RH 418 NTEG).



Bisagra de puerta variable

Bisagras fáciles de cambiar del lado derecho al izquierdo.



MODELO	RH 429 LDAG	RH 429 LD	RH 418 NTEG	RH 418 NTE
Categoría (litros)	20	20	20	20
Volumen de almacenamiento (litros)	18	18	20	20
Color exterior	Antracita	Antracita	Antracita	Antracita
Dimensiones de la versión encastrable (Al x An x Fo, mm)	435 x 422 x 384	435 x 422 x 384	435 x 422 x 350	435 x 422 x 350
Puerta de cristal	Sí	No	Sí	No
Versión encastrable	●	●	●	●
Bisagra de arrastre	-	●	●	●
Bisagra de puerta variable	●	●	●	●
Iluminación interior LED	●	●	●	●
Potencia de entrada (W)	75	65	65	65
Consumo de energía (kWh/24 h)	0,74	0,63	0,222	0,222
Nivel de ruido (dB[A])	0	0	0	0
Características	<ul style="list-style-type: none"> • 1 estante metálico ajustable con espacio para botellas altas • Puerta de cristal con marco de aluminio 	<ul style="list-style-type: none"> • 1 estante de puerta para las botellas más pequeñas • 1 estante metálico ajustable con espacio para botellas altas 	<ul style="list-style-type: none"> • 1 estante metálico ajustable con espacio para botellas altas • Puerta de cristal con marco de aluminio 	<ul style="list-style-type: none"> • 1 estante de puerta para las botellas más pequeñas • 1 estante metálico ajustable con espacio para botellas altas
Opciones	<ul style="list-style-type: none"> • Indicador LED de apertura de la puerta • Ajuste de temperatura con mando a distancia • También disponible como modelo independiente (versión FS) • Tirador • Cerradura 	<ul style="list-style-type: none"> • Indicador LED de apertura de la puerta • Ajuste de temperatura con mando a distancia • También disponible como modelo independiente (versión FS) • Cerradura 	<ul style="list-style-type: none"> • Indicador LED de apertura de la puerta • Ajuste de temperatura con mando a distancia • Tirador • Cerradura 	<ul style="list-style-type: none"> • Indicador LED de apertura de la puerta • Ajuste de temperatura con mando a distancia • Bisagra de arrastre • Cerradura



RH 429 LDAG



RH 429 LD



RH 418 NTEG



RH 418 NTE

PAUTAS DE VENTILACIÓN

MINIBARES HIPRO

Los frigoríficos de absorción de Dometic están equipados con una unidad de refrigeración calentada eléctricamente cuyo funcionamiento es prácticamente silencioso. El calor que la unidad de refrigeración extrae del interior se emite por la parte trasera del frigorífico. En la mayoría de los casos de los modelos autónomos, se proporciona la suficiente ventilación. Sin embargo, si desea integrar el frigorífico en un mueble, se deben seguir las siguientes instrucciones.

Tenga en cuenta que debe haber suficiente espacio para la ventilación por detrás del frigorífico para impedir la acumulación de calor. Durante la instalación, asegúrese de que el frigorífico se encuentra en una superficie nivelada y estable, y que no esté cerca de una fuente de calor.

Encontrará todos nuestros documentos, manuales y pautas de uso en documents.dometic.com.

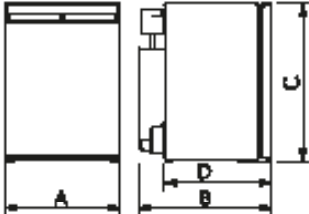

	A	B	C	D
A30	384 mm	446 mm	520 mm	356 mm
N30	384 mm	415 mm	520 mm	356 mm
A40	405 mm	466 mm	550 mm	376 mm
N40	405 mm	435 mm	550 mm	376 mm
C40	405 mm	461 mm	550 mm	376 mm

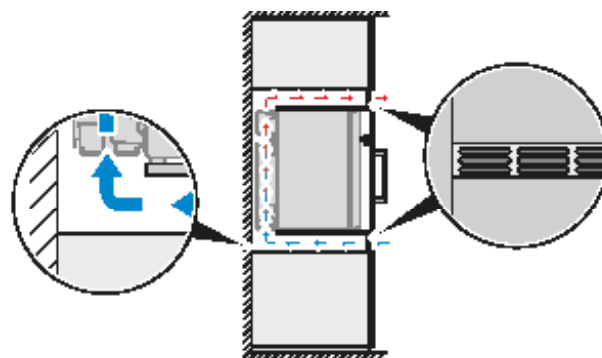
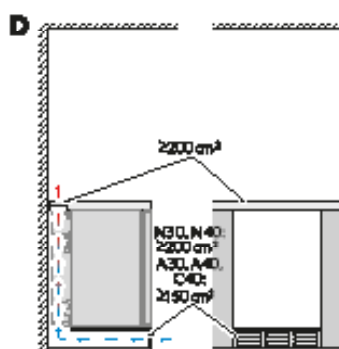
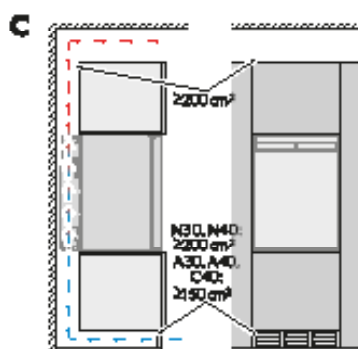
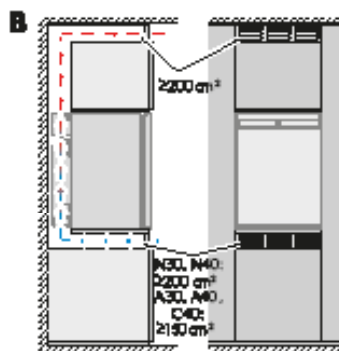
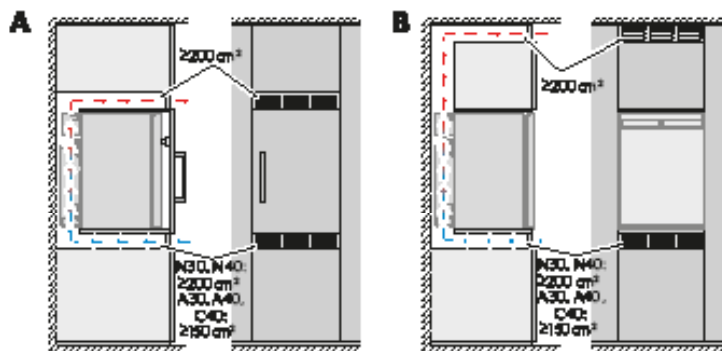
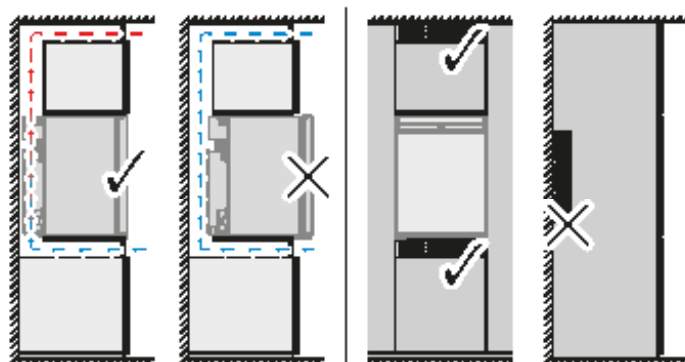
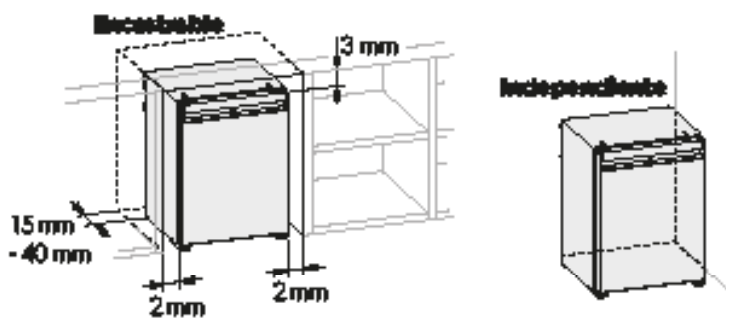

	Entrada de aire	Salida de aire
N30, N40	≥ 200 cm ²	200 cm ²
A30, A40, C40	≥ 150 cm ²	200 cm ²

MINIBARES DE CAJÓN DM50

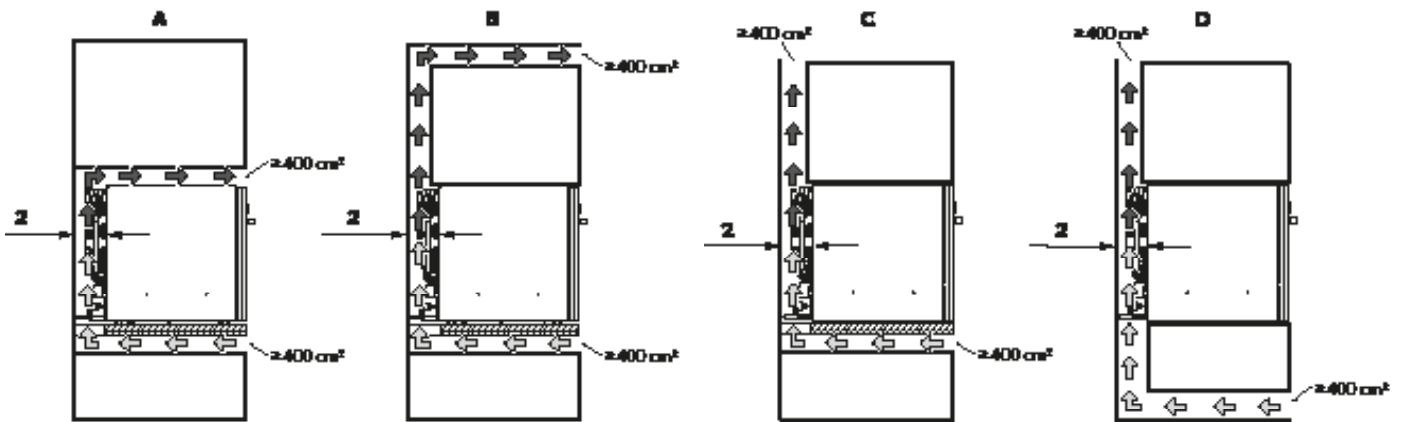

MINIBARES RH & DM20

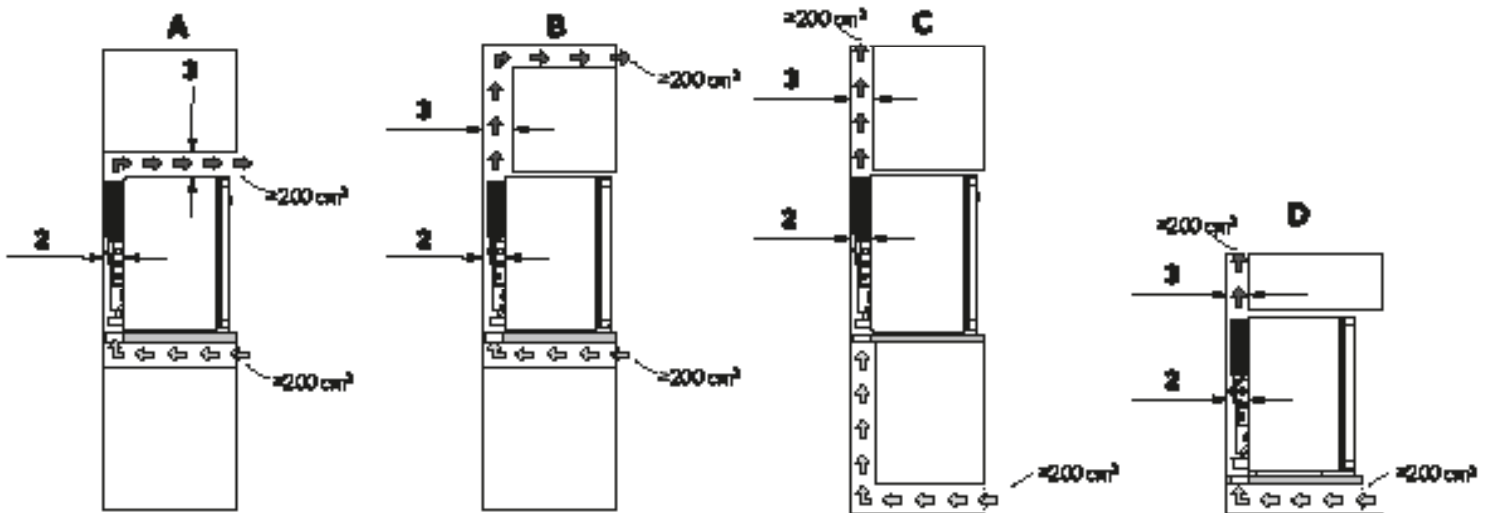

# Minibares DM50	# Minibares DM20	# Minibares RH
2 Mm. 15 mm*	2 Aprox. 10 mm*	2 Mm. 20 mm*
	3 Mm. 108 mm	3 Mm. 108 mm

* Entre la parte trasera del minibar (incl. la unidad de refrigeración) y la estructura de alrededor

Nota importante

Le rogamos lea detenidamente estas instrucciones y siga todas las indicaciones, pautas y advertencias incluidas en todos nuestros manuales de producto para asegurarse de que instala, utiliza y mantiene nuestros productos de forma adecuada en todo momento.

Al usar nuestros productos, confirma que ha leído todas las instrucciones, pautas y advertencias detenidamente y que entiende y acepta cumplir los términos y condiciones establecidos en el presente documento. Usted acepta usar nuestros productos únicamente para el propósito y la aplicación previstos y de acuerdo con las instrucciones, pautas y advertencias establecidas en los correspondientes manuales de producto, así como de conformidad con todas las leyes y regulaciones aplicables. Si no se leen y se siguen las instrucciones y advertencias aquí expuestas, existe el riesgo de autolesionarse, lesionar a otras personas o causar daños al producto o a otros bienes cercanos. Nuestros manuales de producto, incluidas las instrucciones, pautas y advertencias, así como el resto de documentación al respecto, pueden estar sujetos a cambios y actualizaciones. Para obtener información actualizada sobre el producto, visite dometic.com.

GUÍA DE PRODUCTOS SUSTITUTIVOS HIPRO

Qué nuevo minibar domestic hipro puede sustituir a su antiguo minibar

MODELO ANTIGUO	VOLUMEN TOTAL	DIMENSIONES EXTERIORES DEL PRODUCTO (AL X AN X FO, EN MM)	TECNOLOGÍA DE REFRIGERACIÓN	NUEVO MODELO	VOLUMEN TOTAL	DIMENSIONES EXTERIORES DEL PRODUCTO (AL X AN X FO, EN MM)	DIMENSIONES INTERIORES DEL PRODUCTO (AL x AN x FO con DR*/FO sin DR* EN MM)	TECNOLOGÍA DE REFRIGERACIÓN	
HiPro 3000	26 l	527 x 388 x 418	Absorción	HiPro Evolution A30S	27 l	520 x 384 x 446	406 x 278 x 114/222	Absorción	
				Alternativas:					
				HiPro Evolution N30S	27 l	520 x 384 x 415	406 x 278 x 114/222	Termoeléctrica	
HiPro 4000	34 l	559 x 405 x 452	Absorción	HiPro Evolution A40S	33 l	550 x 405 x 466	436 x 299 x 135/242	Absorción	
				Alternativas:					
				HiPro Evolution N40S	33 l	550 x 405 x 435	436 x 299 x 135/242	Termoeléctrica	
HiPro 6000	48 l	568 x 490 x 475	Absorción	HiPro Evolution C60S	49 l	565 x 490 x 510	451 x 356 x 167/237	Compresor	
				Alternativas:					
				HiPro Evolution A40S	33 l	550 x 405 x 466	436 x 299 x 135/242	Absorción	
HiPro Vision (Puerta de cristal)	34 l	559 x 405 x 465	Absorción	HiPro Evolution A40G	33 l	550 x 405 x 466	436 x 299 x 135/242	Absorción	
				Alternativas:					
				HiPro Evolution N40G	33 l	550 x 405 x 435	436 x 299 x 135/242	Termoeléctrica	
RH 131	31 l	524 x 380 x 445	Absorción	HiPro Alpha A30S	27 l	520 x 384 x 446	406 x 278 x 114/222	Absorción	
				HiPro Evolution A30S	27 l	520 x 384 x 446	406 x 278 x 114/222	Absorción	
				Alternativas:					
				HiPro Alpha N30S	27 l	520 x 384 x 415	406 x 278 x 114/222	Termoeléctrica	
				HiPro Evolution N30S	27 l	520 x 384 x 415	406 x 278 x 114/222	Termoeléctrica	
RH 141	41 l	554 x 422 x 451	Absorción	HiPro Alpha A40S	33 l	550 x 405 x 466	436 x 299 x 135/242	Absorción	
				HiPro Evolution A40S	33 l	550 x 405 x 466	436 x 299 x 135/242	Absorción	
				Alternativas:					
				HiPro Alpha N40S	33 l	550 x 405 x 435	436 x 299 x 135/242	Termoeléctrica	
				HiPro Evolution N40S	33 l	550 x 405 x 435	436 x 299 x 135/242	Termoeléctrica	
RH 430 LD	26 l	522 x 384 x 410	Absorción	HiPro Alpha A30S	27 l	520 x 384 x 446	406 x 278 x 114/222	Absorción	
				HiPro Evolution A30S	27 l	520 x 384 x 446	406 x 278 x 114/222	Absorción	
				Alternativas:					
				HiPro Alpha N30S	27 l	520 x 384 x 415	406 x 278 x 114/222	Termoeléctrica	
				HiPro Evolution N30S	27 l	520 x 384 x 415	406 x 278 x 114/222	Termoeléctrica	
RH 430 LG (Puerta de cristal)	27 l	522 x 384 x 420	Absorción	HiPro Evolution A30G	27 l	520 x 384 x 446	406 x 278 x 114/222	Absorción	
				Alternativas:					
				HiPro Evolution N30G	27 l	520 x 384 x 415	406 x 278 x 114/222	Termoeléctrica	
RH 430 NTE	24 l	522 x 384 x 395	Termoeléctrica	HiPro Alpha N30S	27 l	520 x 384 x 415	406 x 278 x 114/222	Termoeléctrica	
				HiPro Evolution N30S	27 l	520 x 384 x 415	406 x 278 x 114/222	Termoeléctrica	
				Alternativas:					
				HiPro Alpha A30S	27 l	520 x 384 x 446	406 x 278 x 114/222	Absorción	
				HiPro Evolution A30S	27 l	520 x 384 x 446	406 x 278 x 114/222	Absorción	

MODELO ANTIGUO	VOLUMEN TOTAL	DIMENSIONES EXTERIORES DEL PRODUCTO (AL X AN X FO, EN MM)	TECNOLOGÍA DE REFRIGERACIÓN	NUEVO MODELO	VOLUMEN TOTAL	DIMENSIONES EXTERIORES DEL PRODUCTO (AL X AN X FO, EN MM)	DIMENSIONES INTERIORES DEL PRODUCTO (AL x AN x FO con DR*/FO sin DR* EN MM)	TECNOLOGÍA DE REFRIGERACIÓN	
RH 439	25 l	522 x 380 x 434	Absorción	HiPro Evolution A30S	27 l	520 x 384 x 446	406 x 278 x 114/222	Absorción	
				Alternativas:					
				HiPro Evolution N30S	27 l	520 x 384 x 415	406 x 278 x 114/222	Termoeléctrica	
RH 439 LDAG (Puerta de cristal)	26 l	522 x 380 x 434	Absorción	HiPro Evolution A30G	27 l	520 x 384 x 446	406 x 278 x 114/222	Absorción	
				Alternativas:					
				HiPro Evolution N30G	27 l	520 x 384 x 415	406 x 278 x 114/222	Termoeléctrica	
RH 440 LD	36 l	554 x 401 x 446	Absorción	HiPro Alpha A40S	33 l	550 x 405 x 466	436 x 299 x 135/242	Absorción	
				HiPro Evolution A40S	33 l	550 x 405 x 466	436 x 299 x 135/242	Absorción	
				Alternativas:					
				HiPro Alpha N40S	33 l	550 x 405 x 435	436 x 299 x 135/242	Termoeléctrica	
				HiPro Evolution N40S	33 l	550 x 405 x 435	436 x 299 x 135/242	Termoeléctrica	
RH 440 LG (Puerta de cristal)	37 l	554 x 401 x 456	Absorción	HiPro Evolution A40G	33 l	550 x 405 x 466	436 x 299 x 135/242	Absorción	
				Alternativas:					
				HiPro Evolution N40G	33 l	550 x 405 x 435	436 x 299 x 135/242	Termoeléctrica	
				HiPro Evolution C40G	33 l	550 x 405 x 481	436 x 299 x 135/242	Compresor	
RH 440 NTE	32 l	554 x 401 x 425	Termoeléctrica	HiPro Alpha N40S	33 l	550 x 405 x 435	436 x 299 x 135/242	Termoeléctrica	
				HiPro Evolution N40S	33 l	550 x 405 x 435	436 x 299 x 135/242	Termoeléctrica	
				Alternativas:					
				HiPro Alpha A40S	33 l	550 x 405 x 466	436 x 299 x 135/242	Absorción	
				HiPro Evolution A40S	33 l	550 x 405 x 466	436 x 299 x 135/242	Absorción	
RH 449	32 l	580 x 422 x 440	Absorción	HiPro Evolution A40S	33 l	550 x 405 x 466	436 x 299 x 135/242	Absorción	
				Alternativas:					
				HiPro Evolution N40S	33 l	550 x 405 x 435	436 x 299 x 135/242	Termoeléctrica	
RH 449 LDAG (Puerta de cristal)	33 l	552 x 422 x 439	Absorción	HiPro Evolution A40G	33 l	550 x 405 x 466	436 x 299 x 135/242	Absorción	
				Alternativas:					
				HiPro Evolution N40G	33 l	550 x 405 x 435	436 x 299 x 135/242	Termoeléctrica	
RH 460 LD	55 l	563 x 486 x 474	Absorción	HiPro Alpha C60S	49 l	565 x 490 x 510	451 x 356 x 167/237	Compresor	
				Alternativas:					
				HiPro Alpha A40S	33 l	550 x 405 x 466	436 x 299 x 135/242	Absorción	
RH 460 LG (Puerta de cristal)	55 l	563 x 486 x 484	Absorción	HiPro Evolution C60G	49 l	565 x 490 x 510	451 x 356 x 237/167	Compresor	
				Alternativas:					
				HiPro Evolution A40G	33 l	550 x 405 x 466	436 x 299 x 135/242	Absorción	
RH 548	40 l	554 x 401 x 446	Absorción	HiPro Evolution A40S	33 l	550 x 405 x 466	436 x 299 x 135/242	Absorción	
				Alternativas:					
				HiPro Evolution N40S	33 l	550 x 405 x 435	436 x 299 x 135/242	Termoeléctrica	
CL 440 LDC	34 l	554 x 401 x 440	Compresor	HiPro Alpha C40S	33 l	550 x 405 x 481	436 x 299 x 135/242	Compresor	
				HiPro Evolution C40S	33 l	550 x 405 x 481	436 x 299 x 135/242	Compresor	
CL 440 LGC (Puerta de cristal)	34 l	554 x 401 x 450	Compresor	HiPro Alpha C40S	33 l	550 x 405 x 481	436 x 299 x 135/242	Compresor	
				HiPro Evolution C40S	33 l	550 x 405 x 481	436 x 299 x 135/242	Compresor	
CL 460 LDC	49 l	562 x 485 x 475	Compresor	HiPro Alpha C60S	49 l	565 x 490 x 510	451 x 356 x 167/237	Compresor	
CL 460 LGC (Puerta de cristal)	49 l	562 x 485 x 485	Compresor	HiPro Evolution C60G	49 l	565 x 490 x 510	451 x 356 x 237/167	Compresor	

*con DR + sin DR: se refiere a la profundidad incluyendo el estante de la puerta y sin estante de la puerta.







DESDE STANDARD HASTA PREMIUM

La gama de modelos proSafe de Dometic

La seguridad es un requisito fundamental para los clientes de un hotel y una de las principales razones a la hora de elegir o rechazar un destino y un establecimiento. Dometic Group es consciente de ello y trabaja permanentemente en el desarrollo y la mejora de sus productos para responder a las necesidades de nuestros clientes.

Ahora presentamos nuestra última innovación, una gama de productos proSafe que da un paso más en términos de diseño, funcionalidad, tecnología y seguridad. Esta gama proSafe tiene un diseño muy moderno con una pantalla a color, un teclado luminoso, un sistema antimanipulación de última generación y una nueva

plataforma web que permite manipular la caja fuerte con rigurosa seguridad. Las cajas de la nueva generación proSafe son también más seguras para el usuario gracias a un elegante exterior con esquinas y bordes redondeados. Diseño contemporáneo.

- Llave maestra
- Iluminación interior LED
- Sistema iAudit: único en el sector
- Sistema remoto de apertura de emergencia (REOS 2.0): lo último en seguridad y confort para el usuario
- Sistema de comprobación del nivel de batería



Premium Class

Excelencia en la forma y función: las innovaciones de Dometic, como el seguimiento de iAudit y el sistema remoto de apertura de emergencia (REOS), garantizan la seguridad en todos los niveles.

Standard Class

Alto nivel de seguridad combinado con fácil manejo para una comodidad perfecta.

BUSCADOR DE PRODUCTO: LA FORMA RÁPIDA DE ENCONTRAR EL PRODUCTO ADECUADO

Puerta cortada con láser

Nuestras puertas están cortadas y moldeadas con gran precisión mediante tecnología láser. Esto nos permite obtener unas dimensiones 100 % exactas, con un espacio prácticamente inexistente entre la puerta y la carcasa que hace imposible abrirla con una palanca.

Sistema antimanipulación

Gracias al sistema antimanipulación, Dometic dota sus cajas fuertes de una herramienta de seguridad única. El sistema de la caja fuerte registra todos los intentos de manipulación interceptados y permite consultarlos en cualquier momento.

Código REOS

REOS son las siglas en inglés del Sistema Remoto de Apertura de Emergencia de Dometic, un sistema propio basado en un método de codificación innovador. Esta solución única combina un avanzado sistema electrónico con tecnología punta para permitir que, en caso de emergencia, el personal del hotel autorizado pueda abrir la caja de forma sencilla pero extremadamente segura.

Premium iAudit

Todas las operaciones realizadas en una caja fuerte deben documentarse, por su propia seguridad y para su aseguradora. Aquí es donde el sistema Premium iAudit de Dometic

le ofrece una solución realmente conveniente: un microchip integrado en la caja almacena las últimas 1000 operaciones realizadas.

SAM

El sistema de gestión de cajas fuertes (SAM) de Dometic permite hacer un seguimiento de iAudit y generar un único código de emergencia (REOS) desde una herramienta informática accesible desde Internet mediante un código PIN.

●Sí/- No/OOpcional

¿QUÉ ES IMPORTANTE PARA USTED?	PREMIUM CLASS	STANDARD CLASS
Fácil manejo	●	●
Apertura motorizada	●	●
Iluminación interior LED	●	●
Pantalla LED	●	●
Apertura de emergencia con llave maestra	●	●
Apertura de emergencia con código maestro	●	●
Apertura de emergencia con código REOS	○	-
Sistema antimanipulación	○	-
Premium iAudit	●	-
SAM	○	-
Puerta cortada con láser	●	-
Desde la página	34	38



SEGURAMENTE, LA OPCIÓN MÁS ACERTADA

CAJAS FUERTES DE CATEGORÍA PRÉMIUM PARA LAS HABITACIONES

CAJAS FUERTES PREMIUM CLASS DE DOMETIC

Protección para mayor privacidad y comodidad, absolutamente fiable. Con una caja fuerte Dometic proSafe Premium Class, una habitación de hotel se convierte en un refugio completamente personal para los viajeros. Un sitio seguro donde guardar objetos de valor, diseñado y fabricado siguiendo las normas más actuales. Su diseño innovador y ajustable de forma individual se integra a la perfección en cualquier tipo de hotel, mientras que las superficies lisas y las esquinas redondeadas facilitan su limpieza y le confieren un aspecto atemporal. Su manejo es sencillo gracias a la pantalla en

color y al teclado Soft-Touch integrado. Además, una caja fuerte Premium Class también abre nuevas perspectivas en cuanto a sus características de protección: tecnologías pioneras como el exclusivo iAudit y el sistema antimanipulación garantizan la seguridad a todos los niveles. Las características especiales como el software REOS 2.0 con sus sistema de apertura de emergencia por código satisfacen la demanda de sistemas de seguridad modernos con un factor añadido de comodidad (opcional).

- Iluminación interior LED
- Puerta y marco cortados con láser
- iAudit para documentación práctica
- Apertura de emergencia con llave y código maestro
- Sistema remoto de apertura de emergencia (REOS 2.0): lo último en seguridad y confort para el usuario (opcional)



AMPLIA GAMA DE MODELOS Y TAMAÑOS

Las cajas fuertes Premium Class de la serie Dometic ProSafe MD están disponibles en distintos tamaños para ajustarse a las diferentes demandas de capacidad, diseños de interiores y condiciones de instalación. Los tamaños van de 8,2 a 29 litros.



Pilas incluidas

Las cajas de seguridad Dometic se suministran listas para usar.



Enchufe

Enchufe interior opcional para cargar dispositivos móviles.



Apertura automática

La puerta de la caja de seguridad se abre automáticamente.



Kit de fijación

Kit de fijación opcional para una sujeción segura.

SEGURIDAD Y PROTECCIÓN
SOLUCIONES DE SEGURIDAD/PROSAFE PREMIUM CLASS

DATOS TÉCNICOS			
MODELO	MD 283	MD 363	MD 383
Tipo de producto	Caja fuerte electrónica		
Capacidad (litros)	8,2	24	28
Dimensiones exteriores (Al × An × Fo, mm)	165 × 280 × 235	190 × 360 × 410	190 × 380 × 450
Dimensiones interiores (Al × An × Fo, mm)	162 × 277 × 185	187 × 357 × 360	187 × 377 × 400
Grosor del acero (mm)	Puerta: 5,0 / Cuerpo: 1,2	Puerta: 5,0 / Cuerpo: 1,5	Puerta: 5,0 / Cuerpo: 1,5
Peso neto (kg)	6,1	10,2	11,3
Teclado	Teclado de goma conforme a normativa ADA		
Pantalla	Pantalla LED de color blanco, código de 4 dígitos para el usuario, idioma inglés		
Mecanismo de bloqueo	Dos tornillos sólidos de acero de 18 mm		
Sistema de bloqueo	Motorizado con apertura automática		
Alimentación	4 pilas LR6/AA de 1,5 V (incl.)		
Color exterior	Antracita		
CARACTERÍSTICAS			
Iluminación interior LED	●	●	●
Tecnología de corte láser	●	●	●
Apertura con llave maestra	●	●	●
Apertura con código maestro	●	●	●
Sistema Antimanipulación	○	○	○
REOS	○	○	○
iAudit	●	●	●
Tamaño para ordenador portátil	–	15"	17"
OPCIONES			
	<ul style="list-style-type: none"> • Apertura desde el lazo izquierdo • Kit de fijación 	<ul style="list-style-type: none"> • Apertura desde el lazo izquierdo • Color blanco • Código de apertura de emergencia de dos pasos (REOS) • Zócalo de enchufe integrado (UE/EE. UU./RU/FR) • Kit de fijación 	<ul style="list-style-type: none"> • Apertura desde el lazo izquierdo • Color blanco • Código de apertura de emergencia de dos pasos (REOS) • Zócalo de enchufe integrado (UE/EE. UU./RU/FR) • Kit de fijación



DATOS TÉCNICOS

MODELO	MD 408	MD 493	MDD 403	MDT 403
Tipo de producto	Caja fuerte electrónica			
Capacidad (litros)	22,5	29	15,7	9,7
Dimensiones exteriores (Al x An x Fo, mm)	190 x 405 x 350	190 x 490 x 370	200 x 400 x 400	125 x 400 x 350
Dimensiones interiores (Al x An x Fo, mm)	187 x 402 x 300	187 x 487 x 320	135 x 315 x 370	75 x 380 x 300
Grosor del acero (mm)	Puerta: 5,0 / Cuerpo: 1,5	Puerta: 5,0 / Cuerpo: 1,5	Puerta: 5,0 / Cuerpo: 1,5	Puerta: 5,0 / Cuerpo: 1,5
Peso neto (kg)	10,4	12,4	17,5	13,7
Teclado	Teclado de goma conforme a normativa ADA			
Pantalla	Pantalla LED de color blanco, código de 4 dígitos para el usuario, idioma inglés			
Mecanismo de bloqueo	Dos tornillos sólidos de acero de 18 mm			
Sistema de bloqueo	Motorizado con apertura automática			
Alimentación	4 pilas LR6/AA de 1,5 V (incl.)			
Color exterior	Antracita			
CARACTERÍSTICAS				
Iluminación interior LED	●	●	●	●
Tecnología de corte láser	●	●	●	●
Apertura con llave maestra	●	●	●	●
Apertura con código maestro	●	●	●	●
Sistema Antimanipulación	○	○	○	○
REOS	○	○	○	○
iAudit	●	●	●	●
Tamaño para ordenador portátil	15"	17"	15"	15"
OPCIONES				
	<ul style="list-style-type: none"> • Apertura desde el lazo izquierdo • Color blanco • Código de apertura de emergencia de dos pasos (REOS) • Zócalo de enchufe integrado (UE/EE. UU./RU/FR) • Kit de fijación 	<ul style="list-style-type: none"> • Apertura desde el lazo izquierdo • Kit de fijación 	<ul style="list-style-type: none"> • Código de apertura de emergencia de dos pasos (REOS) • Zócalo de enchufe integrado (UE/EE. UU./RU/FR) • Kit de fijación 	<ul style="list-style-type: none"> • Código de apertura de emergencia de dos pasos (REOS) • Zócalo de enchufe integrado (UE/EE. UU./RU/FR) • Kit de fijación

● Sí/- No/○Opcional

CAJAS FUERTES STANDARD CLASS DE DOMETIC

De construcción robusta, con características y funciones fáciles de manejar

Estos modelos hacen que sus clientes puedan desconectar y descansar al saber que tienen un lugar seguro para guardar sus objetos de valor mientras viajan. Proporcionar un espacio seguro para los objetos importantes o valiosos es un punto clave a la hora de elegir una habitación o suite de hotel. Con una caja fuerte proSafe Standard Class se puede crear un rincón seguro en la habitación de hotel con una inversión que realmente merece la pena. La seguridad y la funcionalidad son primordiales en todos los modelos de cajas fuertes de Dometic. Los modelos Standard Class ofrecen a sus clientes una gran seguridad gracias a su robusta fabricación. Su manejo sencillo e intuitivo convierte estas cajas en una solución cómoda y práctica: la solución perfecta.

- Robustas y fiables
- Pantalla LED
- Iluminación interior LED
- Apertura de emergencia con llave y código maestros
- Gran variedad: vertical, horizontal, apertura superior

DOMETIC PROSAFE MDL – VERTICAL U HORIZONTAL

MDL 408



MDL 193

Con la calidad y seguridad como objetivo principal, estas cajas fuertes de habitación, de excelente relación calidad-precio, mejoran la seguridad existente de las habitaciones de hotel.

- Solución con una buena relación calidad-precio para la modernización de habitaciones de hotel
- Modelo vertical u horizontal: ambos con capacidad de 18,4 litros
- Montaje sencillo dentro de un armario o en la pared
- Apertura de emergencia con código maestro o llave maestra
- La advertencia de batería baja alerta a los usuarios de la necesidad de cambiar la batería

DOMETIC PROSAFE MD 310/390/450 INVERSIÓN EN SEGURIDAD

Las puertas de todas las cajas fuertes Standard Class tienen un corte y un diseño precisos. Su estructura robusta y el sistema de bloqueo con tornillos de acero extrafuertes no ofrecen ningún punto débil a los ladrones. La iluminación LED interior minimiza el riesgo de olvidar objetos valiosos. Es posible realizar una apertura de emergencia rápida y segura gracias a la llave maestra o al código maestro (en función del modelo).

- Estructura robusta y fiable para una seguridad óptima
- La iluminación interior LED permite ver el contenido de un vistazo
- Apertura de emergencia con llave maestra o código maestro



CAJA FUERTE DOMETIC PROSAFE MDT CON APERTURA SUPERIOR

La caja fuerte con apertura superior proSafe MDT 400 X de la gama Standard Class de Dometic le ofrece una solución simple pero ingeniosa de fácil manejo y uso seguro. Esta caja fuerte con apertura superior puede integrarse en cajones del mobiliario existente y permite a sus clientes acceder fácilmente a sus objetos de valor. Al mismo tiempo, cumple las exigencias más estrictas en términos de diseño ergonómico, confort y seguridad, con iluminación interior estándar con luces LED, apertura de emergencia con llave o código maestros, teclado digital iluminado con LED, código de seguridad de 4 dígitos y un brazo de apoyo para la apertura superior. Asimismo, una señal acústica confirma que la caja se ha bloqueado de forma segura al cerrarla.

- Acceso cómodo desde arriba
- La iluminación interior LED permite ver el contenido de un vistazo
- Espacio suficiente para ordenadores portátiles y tabletas
- Apto para montaje en cajones existentes de habitaciones de hotel
- Brazo estabilizador para una apertura y cierre suave de la tapa



Fácil manejo

El manejo es fácil de entender y se explica a través del pictograma.

Tirador

Tirador integrado para abrir y cerrar con facilidad.

Ilumine el camino

Iluminación interior LED estándar.

Cierre suave

Cierre silencioso de la puerta.

SEGURIDAD Y PROTECCIÓN
SOLUCIONES DE SEGURIDAD/PROSAFE STANDARD CLASS



DATOS TÉCNICOS

MODELO	MD 310	MD 390	MD 450
Tipo de producto	Caja fuerte electrónica		
Capacidad (litros)	9	31,5	30,4
Dimensiones exteriores (Al × An × Fo, mm)	165 × 310 × 245	200 × 390 × 480	200 × 450 × 410
Dimensiones interiores (Al × An × Fo, mm)	161 × 306 × 182	196 × 386 × 418	196 × 446 × 348
Grosor del acero (mm)	Puerta: 5,0 / Cuerpo: 2	Puerta: 5,0 / Cuerpo: 2	Puerta: 5,0 / Cuerpo: 2
Peso neto (kg)	7,1	14,3	14,5
Teclado	Teclado de goma		
Pantalla	LED rojo, código de 4 dígitos para el usuario; idioma: inglés		
Mecanismo de bloqueo	Dos tornillos de acero de 19 mm		
Sistema de bloqueo	Motorizado con apertura automática		
Alimentación	4 pilas LR6/AA de 1,5 V (incl.)		
Color exterior	Antracita		

CARACTERÍSTICAS

Avisador de confirmación	●	●	●
Iluminación interior LED	●	●	●
Apertura con tirador	-	-	-
Apertura con llave maestra	●	●	●
Apertura con código maestro	●	●	●
Sistema Antimanipulación	-	-	-
REOS	-	-	-
iAudit	-	-	-
Tamaño para ordenador portátil	-	17"	15"

OPCIONES

- (disponible para todos los modelos)
- Apertura desde el lazo izquierdo
 - Kit de fijación

**MDT 400X****MDL 408****MDL 193**

Caja fuerte electrónica		
9,7	18,4	18,4
130 x 400 x 350	190 x 405 x 300	405 x 190 x 300
75 x 380 x 300	187 x 402 x 245	402 x 187 x 245
Puerta: 3,0 / Cuerpo: 1,5	Puerta: 4,0 / Cuerpo: 1,5	
9	10	
Teclado de goma	Teclado de goma	
LED rojo, código de 4 dígitos para el usuario; idioma: inglés	LED rojo, código de 4 dígitos para el usuario; idioma: inglés	
Dos tornillos de acero de 19 mm	Dos tornillos sólidos de acero de 18 mm	
Motorizado con apertura automática	Motorizada	
4 pilas LR6/AA de 1,5 V (incl.)	4 pilas LR6/AA de 1,5 V (incl.)	
Antracita	Antracita	
●	-	-
●	-	-
-	●	●
●	●	●
●	●	●
-	-	-
-	○	○
-	○	○
15"	13"	13"
<ul style="list-style-type: none"> Kit de fijación 	<ul style="list-style-type: none"> Apertura desde el lazo izquierdo Kit de fijación Exterior blanco 	<ul style="list-style-type: none"> Apertura desde el lazo izquierdo Kit de fijación Exterior blanco

● Sí/- No/○Opcional



CAVAS

DE VINO





LA GAMA DRAWBAR DE DOMETIC

A la medida de sus necesidades

Recrear la sensación de una velada perfecta en la comodidad de su cocina significa acertar con los detalles. Como descorchar un buen vino y servirlo a la temperatura óptima, en el momento adecuado. La gama DrawBar de Dometic se integra elegantemente en la cocina y añade un toque final único a su hogar. Es un detalle tentador que realza cada copa de vino y lo convierte en una experiencia memorable.



red*dot* award
product design 2022





CARACTERÍSTICAS DE CALIDAD

PARA DISFRUTAR DEL VINO A LA PERFECCIÓN

Para obtener la temperatura óptima de degustación, seleccione una de las cinco opciones preestablecidas, adaptadas profesionalmente a los distintos tipos de vino: 5, 8, 11, 14 o 17 °C.

ALMACENAMIENTO COMPACTO DE VINO

Dometic DrawBar siempre está a mano y tiene capacidad para hasta cinco botellas, desde las largas de Riesling hasta las grandes de Champagne.

ENTORNO DE ALMACENAMIENTO CONTROLADO

Tecnología de refrigeración por compresor potente y eficiente con controles electrónicos. La bandeja de control de humedad mejora aún más el entorno de almacenamiento.

DISEÑADA PARA DESTACAR

Las botellas de vino se iluminan con elegancia para dar un toque de lujo a su cocina.

ENCAJE PERFECTO

Dometic DrawBar encaja en los armarios estándar de 60 cm de ancho. Los paneles frontales de cristal o a medida aportan un acabado depurado y equilibrado con el diseño de su cocina.

LA GAMA DRAWBAR DE DOMETIC



Dometic DrawBar 5B
Frente de cristal negro



Dometic DrawBar 5C
Puerta de cristal transparente



Dometic DrawBar 5S
Panel frontal personalizable

DRAWBAR			
DATOS TÉCNICOS			
MODELO	DRAWBAR 5B	DRAWBAR 5C	DRAWBAR 5S
Volumen de almacenamiento (litros)	15	15	15
Dimensiones del producto (Al x An x Fo, mm)	140×556×541,5	140×556×541,5	140×556×541,5
Estantes	1 metálico	1 metálico	1 metálico
Cerradura	No	No	No
Clasificación energética	16-32 °C (N)	16-32 °C (N)	16-32 °C (N)
Ajuste de temperatura (°C)	5-17	5-17	5-17
Descongelación	Auto	Auto	Auto
Clasificación energética	G	G	G
Nivel de ruido (dB)	45	45	45
Refrigerante	R600a	R600a	R600a
Longitud del cable de alimentación (m)	1,9	1,9	1,9
Especificaciones eléctricas	45 W, 220 V~240 V 50 Hz	45 W, 220 V~240 V 50 Hz	45 W, 220 V~240 V 50 Hz

CAVAS DE VINO ENCASTRABLES BAJO ENCIMERA

Una vinoteca adaptada a su estilo de vida

Conserve su preciada colección de vinos en condiciones óptimas y consiga que sea el centro de atención de su hogar. Las vinotecas Dometic ofrecen las condiciones perfectas para el almacenamiento de vino y se adaptan perfectamente a cualquier hogar. La avanzada tecnología de refrigeración garantiza que la temperatura elegida se alcance rápidamente y se mantenga de forma fiable. Un eficaz sistema de circulación de aire y el control automático de la humedad crean el clima perfecto para que el vino despliegue todo su aroma y sabor. El aspecto minimalista de la gama Design y el elegante diseño de la gama Classic de las cavas de vino Dometic se adaptan fácilmente a cualquier espacio y proporcionan un almacenamiento óptimo de sus vinos.



CARACTERÍSTICAS DE CALIDAD

DOBLE ZONA

Conserva los vinos en dos zonas de temperatura independientes (zona superior a 4 °C-12 °C; zona inferior a 12 °C-22 °C).

ENCASTRADAS

Ideal para una instalación bajo la encimera.

DISEÑO MINIMALISTA*

Exterior totalmente negro con un fino tirador que cabe discretamente bajo el mostrador.

DISEÑO CLÁSICO**

Detalles en acero inoxidable que combinan con la estética de otros electrodomésticos de la cocina.

LUCES DE PRESENTACIÓN

Muestre su colección iluminando suavemente las botellas según la zona de temperatura.

* Gama Design

** Gama Classic



**GAMA
ENCASTRABLE
DATOS TÉCNICOS**

MODELO	C18B	D18B	C46B	D46B	D42B
Volumen de almacenamiento (litros)	60	60	145	145	120
Dimensiones del producto (Al x An x Fo, mm)	820×295×575	820×295×575	820×595×575	820×595×575	820×595×575
Estantes	5 de madera	5 de madera	5 de madera	5 de madera	10 de madera
Cerradura	Sí (2 llaves)	No	Sí (2 llaves)	No	No
Puerta reversible	Sí	Sí	Sí	Sí	Sí
Clase climática	10-32 °C (SN)	10-32 °C (SN)	10-32 °C (SN)	10-32 °C (SN)	10-32 °C (SN)
Sistema de seguridad invernal	Sí	Sí	No	No	Sí
Ajuste de temperatura (°C)	Zona superior 4-12 Zona inferior 12-22	Zona superior 4-12 Zona inferior 12-22	Zona superior 4-12 Zona inferior 12-22	Zona superior 4-12 Zona inferior 12-22	Lado izquierdo 4-22 Lado derecho 4-22
Descongelación	Auto	Auto	Auto	Auto	Auto
Clasificación energética	G	G	G	G	G
Nivel de ruido (dB)	39	39	39	39	39
Refrigerante	R600a	R600a	R600a	R600a	R600a
Longitud del cable de alimentación (m)	1,8	1,8	1,8	1,8	1,8
Especificaciones eléctricas	220 V~240 V 50 Hz	220 V~240 V 50 Hz	220 V~240 V 50 Hz	220 V~240 V 50 Hz	220 V~240 V 50 Hz

VINOTECAS ENCASTRABLES DE GRAN CAPACIDAD

Entorno de almacenamiento óptimo

Para que el vino despliegue todo su aroma y sabor, tanto las condiciones de conservación como la temperatura de servicio deben ser las adecuadas. Las vinotecas Dometic garantizan el entorno óptimo para liberar todos los sabores y el carácter del vino. La temperatura se controla con exactitud gracias a la regulación electrónica y se mantiene un nivel de humedad constante entre el 50 y el 70 %, lo que garantiza que los corchos no se sequen ni se enmohezcan. Un ventilador hace circular el aire en el interior de la vinoteca, mientras que el filtro de carbón activo integrado elimina los posibles olores. El tratamiento "Low Emission" de las puertas de triple acristalamiento de las vinotecas Dometic detiene los rayos ultravioleta que pueden dañar y cambiar el carácter del vino.



CARACTERÍSTICAS DE CALIDAD

DOBLE ZONA

Conserva los vinos en dos zonas separadas y a distintas temperaturas (5 °C-22 °C).

ENCASTRABLES

Apta para una instalación independiente o encastradas.

DISEÑO MINIMALISTA*

Exterior totalmente negro con un fino tirador que cabe discretamente bajo el mostrador.

DISEÑO CLÁSICO**

Detalles en acero inoxidable que combinan con la estética de otros electrodomésticos de la cocina.

LUCES DE PRESENTACIÓN

Muestre su colección iluminando suavemente las botellas según la zona de temperatura.

* Gama Design

** Gama Classic

GAMA DE GRAN CAPACIDAD
DATOS TÉCNICOS

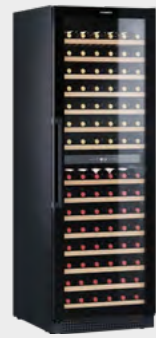
**MODELO****C154F****D154F**

Volumen de almacenamiento (litros)	418	418
Dimensiones del producto (Al x An x Fo, mm)	1756 × 595 × 675	1756 × 595 × 675
Estantes	14 estantes de madera extensibles	14 estantes de madera extensibles
Cerradura	Sí (2 llaves)	No
Puerta reversible	Sí	Sí
Clase climática	10-38 °C (SN-ST)	10-38 °C (SN-ST)
Sistema de seguridad inercial	Sí	Sí
Ajuste de temperatura (°C)	Zona superior 5-22 Zona inferior 5-22	Zona superior 5-22 Zona inferior 5-22
Descongelación	Auto	Auto
Clasificación energética	G	G
Nivel de ruido (dB)	40	40
Refrigerante	R600a	R600a
Longitud del cable de alimentación (m)	1,8	1,8
Especificaciones eléctricas	220 V~240 V 50 Hz	220 V~240 V 50 Hz

CAVAS DE VINO INDEPENDIENTES

Almacenamiento preciso y elegante para sus vinos

Además de un excelente almacenamiento de vino, una vinoteca independiente Dometic es un atractivo complemento para cualquier hogar. Tiene un diseño clásico, con detalles de acero inoxidable y un tirador integrado en el lateral de la puerta. La puerta de cristal de tres capas protege el vino de la dañina luz ultravioleta. Almacena hasta 75 botellas de vino a la temperatura perfecta para su consumo (5-22 °C). Los estantes protegidos guardan cada botella de vino de forma segura. Su sofisticada tecnología de calefacción y refrigeración garantiza que la temperatura elegida se alcance rápidamente y se mantenga de forma fiable, mientras que un eficaz sistema de circulación de aire crea un clima perfecto para que el vino envejezca y despliegue todo su aroma y sabor.



CARACTERÍSTICAS DE CALIDAD

ALMACENAJE Y ENVEJECIMIENTO DEL VINO

Proporciona las condiciones climáticas perfectas para el almacenamiento y el envejecimiento del vino.

ESTANTES REVESTIDOS

Seis estantes revestidos con la forma necesaria para sostener con seguridad cada botella de vino.

UNA ZONA DE TEMPERATURA

La vinoteca de una sola zona almacena vinos a temperaturas entre 5 °C y 22 °C.

DISEÑO ESTILIZADO

Los ajustes de control están cómodamente integrados en la puerta.

PROTECCIÓN UV

La puerta de cristal triple protege el vino de la dañina luz ultravioleta.

ILUMINACIÓN SUAVE

La luz LED blanca ilumina suavemente el interior negro y muestra las botellas en su interior.



GAMA INDEPENDIENTE
DATOS TÉCNICOS

G A ↑ G

G A ↑ G

G A ↑ G

MODELO	C35F	C55F	C75F
Volumen de almacenamiento (litros)	80	142	190
Dimensiones del producto (Al x An x Fo, mm)	855×483×483	1295×483×483	1645×483×483
Estantes	6	10	19
Tapón	Sí	Sí	Sí
Cerradura	No	No	No
Puerta reversible	No	No	No
Clase climática	10-38 °C (SN-ST)	10-38 °C (SN-ST)	10-38 °C (SN-ST)
Sistema de seguridad invernal	Sí	Sí	Sí
Descongelación	Auto	Auto	Auto
Clasificación energética	G	G	G
Nivel de ruido (dB)	41	42	42
Refrigerante	R600a	R600a	R600a
Longitud del cable de alimentación (m)	1,8	1,8	1,8
Especificaciones eléctricas	220 V~240 V 50 Hz	220 V~240 V 50 Hz	220 V~240 V 50 Hz

LA GAMA DE ACCESORIOS DOMETIC PARA VINOTECAS



Estante de presentación
Anchura: 595 mm



Cubreestantes negros
Anchura: 295 mm



Cubreestantes negros
Anchura: 595 mm



Filtro de carbón activo de repuesto



Bandeja de humedad







MO



BAR



DOMETIC MOBAR 550

Dometic MoBar 550 es lo último en centros de bebidas móviles. Viene con accesorios inspirados por barmans profesionales y facilita atender cómodamente a grandes grupos de personas en su espacio al aire libre. Con su amplia zona de presentación y preparación, su robusto diseño de acero inoxidable, sus ruedas de alta resistencia y sus tiradores ergonómicos, el MoBar puede situarse en el centro de cualquier evento al aire libre.

Los ajustes de temperatura y la refrigeración de doble zona proporcionan versatilidad, mientras que la generosa capacidad de almacenamiento de su compartimento principal puede albergar un máximo de 39 botellas o 113 latas. Además, se pueden almacenar hasta 22 botellas o 32 latas en una cubitera isotérmica rotomoldeada, por lo que nunca tendrá que preocuparse por quedarse sin bebidas frías.



CARACTERÍSTICAS DE CALIDAD

ALMACENAMIENTO MODULAR EN SECO

Amplia zona de almacenamiento en seco para tener a mano todo lo que necesita.

GRAN CAPACIDAD DE ALMACENAMIENTO EN FRÍO

El compartimento frigorífico de doble zona puede albergar cómodamente hasta 39 botellas de vino.

ACCESORIOS PROFESIONALES

Desarrollados en colaboración con barmans profesionales.

EXCELENTE CONSERVACIÓN DEL HIELO

Cubitera isotérmica rotomoldeada de presentación para mantener las botellas heladas.

ILUMINACIÓN PROPIA PARA MEJORAR EL AMBIENTE

Mantiene las bebidas visibles, accesibles y con un aspecto atractivo.

AMPLIO ESPACIO DE PRESENTACIÓN

Prepare, mezcle y presente como un profesional.



DOMETIC MOBAR 300

Dometic MoBar 300 es el modelo de tamaño medio de la serie. Le permite entretener fácilmente a amigos y familiares en su terraza. Con su mesa extensible, su robusto diseño de acero inoxidable, sus ruedas de alta resistencia y sus tiradores ergonómicos, el MoBar puede situarse en el centro de cualquier evento al aire libre.

Ajuste de temperatura regulable y compartimento de refrigeración compacto con capacidad para 19 botellas o 70 latas. Puede almacenar hasta 22 botellas de vino o 32 latas en una cubitera rotomoldeada isotérmica, por lo que nunca tendrá que preocuparse de quedarse sin bebidas frías.



CARACTERÍSTICAS DE CALIDAD

PRÁCTICO ALMACENAMIENTO EN FRÍO DE GRAN CAPACIDAD

El compartimento del frigorífico puede albergar cómodamente hasta 19 botellas de vino o 72 latas.

EXCELENTE CONSERVACIÓN DEL HIELO

Cubitera isotérmica rotomoldeada de presentación para mantener las botellas heladas.

ALMACENAMIENTO EN SECO

Todo lo que necesita al alcance de la mano.

ILUMINACIÓN PROPIA PARA MEJORAR EL AMBIENTE

Mantiene las bebidas visibles, accesibles y con un aspecto atractivo.

AMPLIO ESPACIO DE PRESENTACIÓN

Prepare, mezcle y presente como un profesional.



DOMETIC MOBAR 50

El modelo Dometic MoBar 50 es el más compacto de la serie. Su tamaño lo hace perfecto para deleitar cómodamente a un grupo íntimo de personas en su terraza, balcón o cualquier otro lugar.

Su amplia zona de presentación y su robusto diseño de acero inoxidable, las ruedas de alta resistencia y los tiradores ergonómicos permiten colocar el MoBar 50 en el centro de cualquier evento al aire libre. Puede almacenar hasta 22 botellas de vino o 32 latas de 33 cl en su cubitera isotérmica rotomoldeada, por lo que nunca tendrá que preocuparse por quedarse sin bebidas frías.



CARACTERÍSTICAS DE CALIDAD

EXCELENTE CONSERVACIÓN DEL HIELO

Cubitera isotérmica rotomoldeada de presentación para mantener las botellas heladas.

FÁCIL DESPLAZAMIENTO

Siempre donde lo necesite.

AMPLIO ESPACIO DE ALMACENAMIENTO

Todo lo que necesita al alcance de la mano.

DOMETIC MOBAR
ESPECIFICACIONES DEL
FABRICANTE



MODELO

MOBAR 50

MOBAR 300

MOBAR 550

Cubitera isotérmica	Rotomoldeada con aislamiento de espuma de PU		
	24 l/25 qt, permite almacenar 22 botellas de vino/32 latas		
Frigorífico/vinoteca	N/A	Zona única de 20", 2 estantes de madera	Doble zona de 20", 2 estantes de madera, 1 estante metálico
	N/A	19 botellas de vino 70 latas	39 botellas de vino (14 arriba, 25 abajo) 155 latas (56 arriba, 99 abajo)
	N/A	Cerradura, iluminación	Cerradura, iluminación
Accesorios incluidos	Bandeja de servir, tabla de cortar y portabotellas	Tabla de cortar, portabotellas y extensión de mesa	Bandeja de servir, tabla de cortar, portabotellas y cubitera isotérmica
Dimensiones Al x An x Fo	903×646×517 mm 25,6×22,4×35,4 pulg.	980 x 717×622 (970 con tabla lateral) 28,3×24,4 (38,2)× 38,6 pulg.	980 x 1249×624 mm 49,2×24,4×38,6 pulg.

Accesorios adicionales	Cubiertas protectoras, rieles de velocidad, mesa extensible, tabla de cortar, bandeja de servir, cubitera y módulo de luz de iluminación.
-------------------------------	---

LA GAMA DE ACCESORIOS MOBAR DE DOMETIC



Mesa extensible
MoBar 50



Mesa extensible
MoBar 300/550



Tabla de cortar
MoBar 50/300/550



Estante auxiliar
MoBar 50



Estante auxiliar
MoBar 300/550



Bandeja de servicio
MoBar 50/300/550



Cubitera isotérmica
MoBar 50/300/550



Fundas protectoras
MoBar 50
MoBar 300
MoBar 550



RESTAU Y CATE



RACIÓ N RING



DOMETIC DELIBOX

Homologada por los chefs

Dometic va a lanzar una caja de transporte poco convencional capaz de preservar la calidad y temperatura de los alimentos del restaurante hasta que lleguen al cliente. El producto, Dometic Food Delivery Box, está actualmente en desarrollo y proporcionará un mejor método de reparto a domicilio de comida preparada y abrirá oportunidades de negocio a restauradores y empresas de transporte, lo que les permitirá entrar en el negocio de la distribución de alimentos, un sector en constante crecimiento. La caja, que puede montarse en ciclomotores y motocicletas, cuenta con elementos de calentamiento y refrigeración que mantienen los alimentos calientes o fríos, y preservan la calidad que ofrece el restaurante hasta llegar al consumidor.



AIRE LIMPIO

La DeliBox está equipada con tecnología de desinfección de superficie de plasma frío que reduce la acumulación de bacterias y el potencial olor que pueden producir.



CONEXIÓN EN RUTA

Realice un seguimiento de cada entrega y monitoree la temperatura durante el transporte.



TEMP. PERFECTA

El calentamiento y refrigeración activos garantizan la temperatura correcta y la seguridad de los alimentos que se transportan.



TEMP. DOBLE

Zonas con doble zona de temperatura con control de temperatura activo. Transporte los platos calientes y fríos a la vez.



Dometic DeliBox

El calentamiento activo garantiza una temperatura ideal de los alimentos.

- El calentamiento activo garantiza la temperatura correcta y la seguridad de los alimentos que se transportan
- Dos zonas de distinta temperatura: transporte platos calientes y a temperatura ambiente al mismo tiempo
- DeliBox está equipada con tecnología de desinfección de superficie de plasma frío que reduce la acumulación de bacterias y el potencial olor que pueden producir
- Los materiales interiores son de grado alimentario y garantizan que el compartimento esté homologado y sea seguro para su uso con alimentos
- Se puede montar en la mayoría de los ciclomotores, scooters y vehículos motorizados
- Dimensiones exteriores: An 500 x Al 560 x Fo 611,5 mm
- Dimensiones interiores: An 422,4 x Al 482,5 x Fo 425 mm
- Volumen: 87 l
- Peso: 18 kg



Dometic DeliBox dual

Sistema de doble compartimento: zonas de calentamiento y refrigeración separadas.

- El calentamiento y enfriamiento activos garantizan la temperatura correcta y la seguridad de los alimentos que se transportan
- La función de conectividad realiza un seguimiento de cada entrega y monitoriza la temperatura durante el transporte
- Dos zonas de distinta temperatura: transporte platos calientes y fríos a la vez
- DeliBox está equipada con tecnología de desinfección de superficie de plasma frío que reduce la acumulación de bacterias y el potencial olor que pueden producir
- Los materiales interiores son de grado alimentario y garantizan que el compartimento esté homologado y sea seguro para su uso con alimentos
- Se puede montar en la mayoría de los ciclomotores, scooters y vehículos motorizados
- Dimensiones exteriores: An 500 x Al 560 x Fo 688,5 mm
- Dimensiones interiores: An 422,4 x Al 482,5 x Fo 425 mm
- Volumen: 87 l
- Peso: 23 kg



Dos zonas de distinta temperatura

El estante aislado divide el compartimento interior en dos zonas: una caliente y otra a temperatura ambiente.



Todo en su sitio

Los divisores inteligentes mantienen la comida en su sitio, incluso cuando la carretera está llena de baches.



Alimentación eléctrica

Funciona con una batería de 12 V o externa.



Mayor capacidad de almacenamiento

La gran capacidad y el control de temperatura ofrecen la posibilidad de realizar múltiples entregas.

**PAÍSES BAJOS, BÉLGICA
Y LUXEMBURGO**

Dometic BeNeLuX

Lourdesstraat 84 B
B-8940 Geluwe
Tel.: +32 2 3598040
+32 (0) 478 6414 68
Correo electrónico:
hospitality_nl@dometic.com

DINAMARCA

Dometic Denmark A/S

Nordensvej 15, Taulov
DK-7000 Fredericia
Tel.: +45 75585966
Correo electrónico:
hospitality_ne@dometic.com

FINLANDIA

Dometic Finland Oy

Valimotie 15
FIN-00380 Helsinki
Tel.: +358 20 7413220
Correo electrónico:
hospitality_ne@dometic.com

FRANCIA

Dometic SAS

6 Avenue du Poteau
Batiment B1
60300 Chamant
Tel.: +33 3 44633521/33
Correo electrónico:
hospitality_fr@dometic.com

**ALEMANIA, AUSTRIA
Y SUIZA**

Dometic GmbH

In der Steinwiese 16
D-57074 Siegen
Tel.: +49 (0) 271 692 134/142
+49 (0) 271 692 127
Correo electrónico:
hospitality_de@dometic.com

ITALIA

Dometic Italy S.r.l.

Via Virgilio, 3
I-47122 Forlì (FC)
Tel.: +39 0543 754901
Correo electrónico:
hospitality_it@dometic.com

ORIENTE MEDIO Y ÁFRICA

Dometic Middle East FZCO

P.O. Box 17860
S-D 6, Jebel Ali Freezone
Dubai
Tel.: +971 4 883 3858
Correo electrónico:
hospitality_ae@dometic.com

NORUEGA

Dometic Norway AS

Elveveien 30B
3262 Larvik
Tel.: +47 33428450
Correo electrónico:
hospitality_ne@dometic.com

SUECIA

Dometic Scandinavia AB

Gustaf Melins gata 7
S-421 31 Västra Frölunda
Tel.: +46 31 7341100
Correo electrónico:
hospitality_ne@dometic.com

ESPAÑA

Dometic Spain, S.L.

Avda. Sierra de Guadarrama, 16
E-28691
Villanueva de la Cañada
Madrid
Tel.: +34 91 833 6089
Correo electrónico:
hospitality_es@dometic.com

PORTUGAL

Dometic Spain, S.L.

Branch Office em Portugal
Rot. de São Gonçalo nº 1– Esc. 12
2775-399 Carcavelos
Tel.: +351 219 244 173
Correo electrónico:
hospitality_pt@dometic.com

REINO UNIDO E IRLANDA

Dometic UK Ltd.

Dometic House, The Brewery,
Blandford St. Mary's
Dorset DT11 9LS
Tel.: +44 125 841 4581
Correo electrónico:
hospitality_uk@dometic.com

**PARA VENTAS EN POLONIA, EUROPA
ORIENTAL, TURQUÍA E ISRAEL,
PÓNGASE EN CONTACTO CON
HOSPITALITY_EE@DOMETIC.COM**

**PARA VENTAS EN GRECIA, PÓNGASE
EN CONTACTO CON
HOSPITALITY_GR@DOMETIC.COM**

Distribuimos nuestros productos en cerca de 100 países. Envíe un correo electrónico a hospitality@dometic.com
o visite nuestro sitio web Dometic.com/hospitality

EE. UU. Y CANADÁ

Dometic Corporation

Columbia Centre 1
5600 N. River Rd
Suite 250
Rosemont, IL 60018
Tel.: +1 574 326 7635
Tel.: +1 574 294 2511
Correo electrónico:
hospitality_us@dometic.com

MÉXICO

Dometic MX

Circuito Médicos No. 6 Local 1
Colonia Ciudad Satélite
CP 53100 Naucalpan de Juárez
Estado de México
Tel.: +52 55 5374 4108
Correo electrónico:
hospitality_mx@dometic.com

EXPORT

Dometic Competence Center

Circuito Médicos No. 6 Local 1
Colonia Ciudad Satélite
CP 53100 Naucalpan de Juárez
Estado de México
Tel.: +52 55 5374 4108
Correo electrónico:
hospitality_mx@dometic.com

AUSTRALIA

Dometic Australia

7 Nursery ave
Clayton South
Victoria 3169
Tel.: +61 1800 212 121
Correo electrónico:
hospitality_au@dometic.com

CHINA

Dometic Asia Co., Ltd

Room 803-805A, Waterfront Place Block E,
No.31, Lane 168, Daduhe Road, Putuo District,
Shanghái, China
Tel.: +86-21-60325088
Correo electrónico:
hospitality_cn@dometic.com

JAPÓN

Dometic KK

Maekawa-Shibaura, Bldg. 2
2-13-9 Shibaura Minato-ku
Tokio 108-0023
Tel.: +81 3 5445 3333
Correo electrónico:
hospitality_jp@dometic.com