

Мастерская  
современных  
фасадов

Фасады крашенные

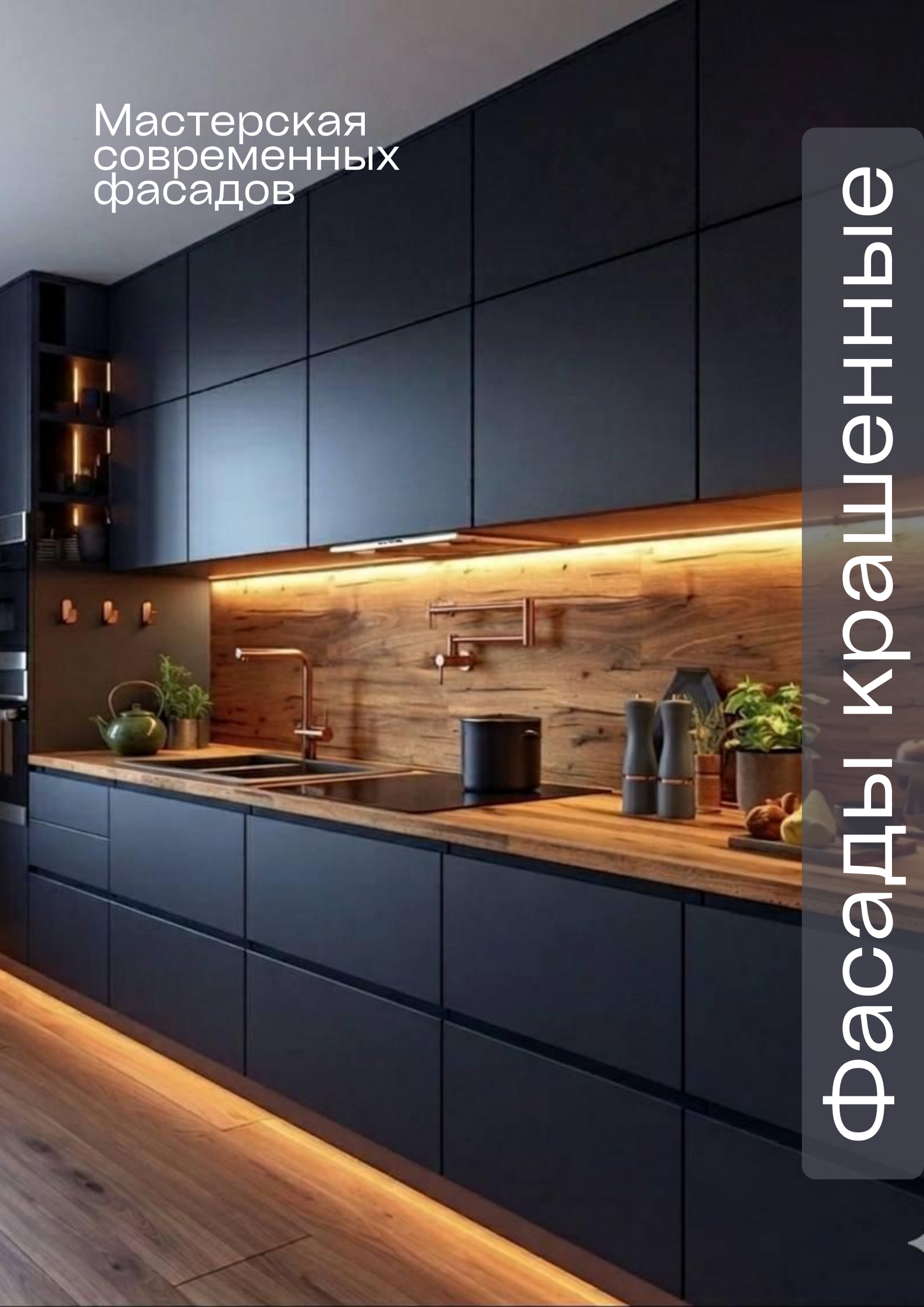

# О компании:

Мы — производственная компания, специализирующаяся на изготовлении мебельных фасадов и комплектующих для корпусной мебели. Работаем с мебельными фабриками, частными производствами и дизайнерами интерьеров, которым важны стабильное качество, аккуратная геометрия и соблюдение сроков.

---

Производство оснащено ЧПУ-оборудованием и рассчитано на серийные и индивидуальные заказы. Берём в работу как типовые решения, так и нестандартные проекты.

---

**География продаж — вся Россия.**

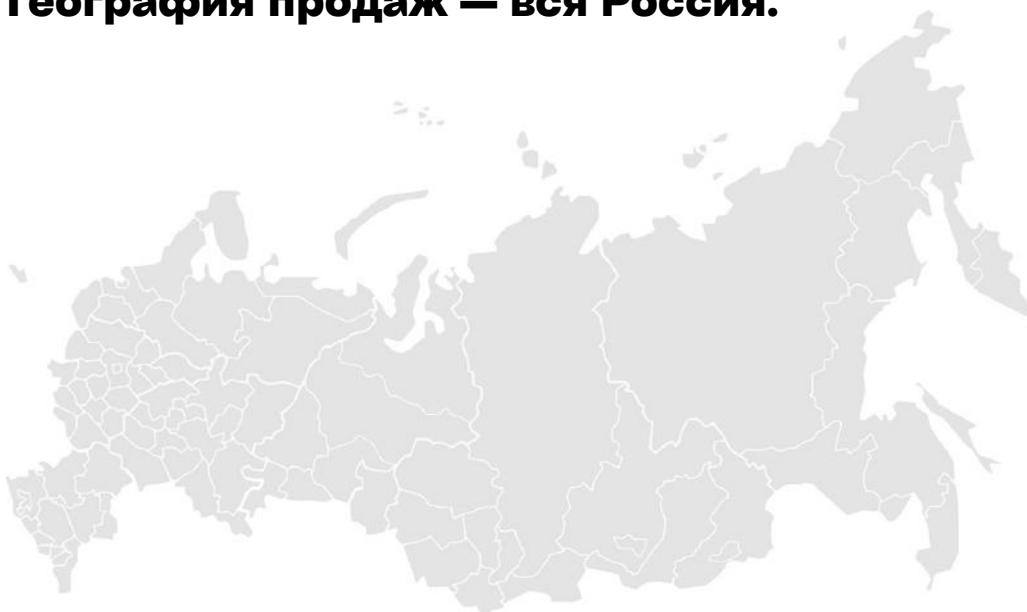

## Почему с нами удобно?



- **Забираем на себя фасады**

Вы освобождаете производство от самого трудоёмкого этапа и концентрируетесь на сборке и отгрузке.



- **Сокращение сроков по проектам**

Фасады производятся в кратчайшие сроки параллельно вашей работе.



- **Рост оборота без расширения производства**

Вы принимаете больше заказов, не покупая оборудование и не увеличивая штат.



- **Стабильное качество от партии к партии**

Контролируем геометрию, фрезеровку и кромление — меньше переделок и возвратов.



- **Фасады “под ключ”**

Получаете готовые к установке изделия: фрезеровка, кромка, присадка, упаковка.



- **Поддержка нестандартных решений**

Большие форматы, индивидуальная фрезеровка, сложные оттенки и степени матовости.

**Вы освобождаете производство от самого трудоёмкого этапа и концентрируетесь на сборке и отгрузке.**

# Ассортимент и характеристики:

## **Мы работаем по:**

RAL  
NCS  
CS

## **3-5-25% матовости:**

3% - глубоко матовый  
5% - матовый  
25% - полуматовый

## **Технология обработки:**

Фасады изготавливаются без кромки

## **Дополнительные услуги:**

Присадка под петли и фурнитуру

**Крашенные фасады обеспечивают точное попадание в цвет, равномерность покрытия и стабильную повторяемость в последующих заказах.**



## Варианты фрезеровки торца:

Обкат R3



Обкат R6



Обкат 4x4



Обкат R3 (2)

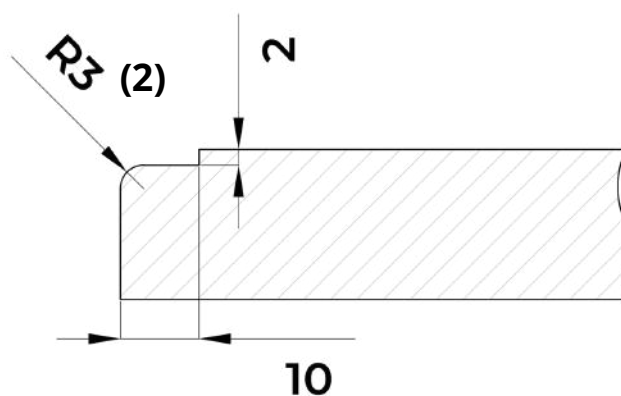

Обкат R6 (2)

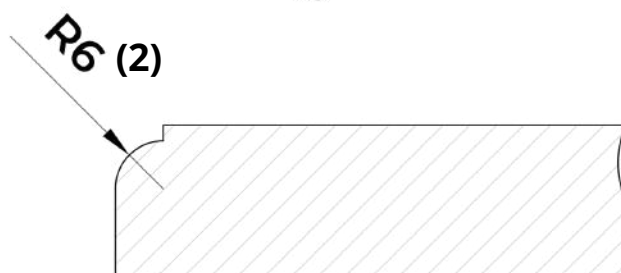

## Варианты фрезеровки фасада:

# FD 10

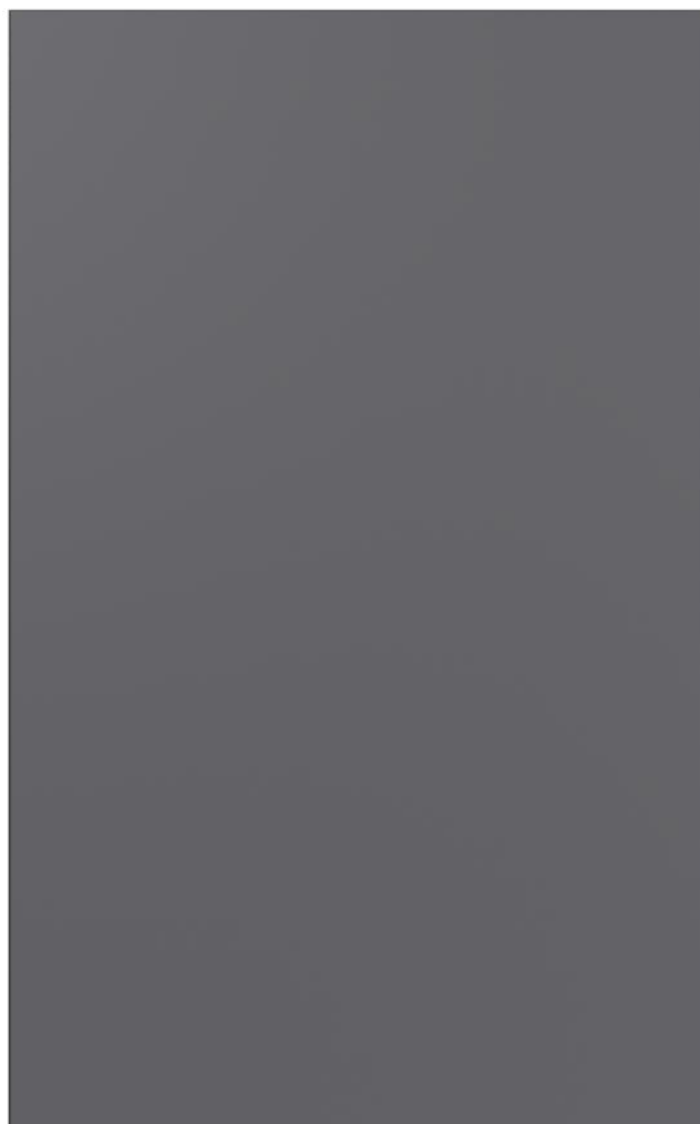

# FD 11

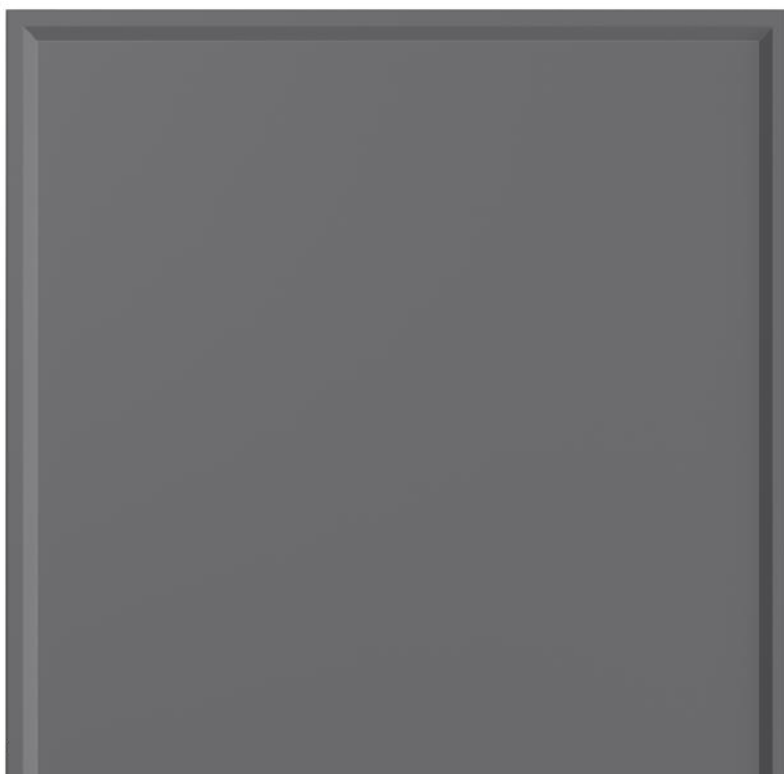

# FD 12

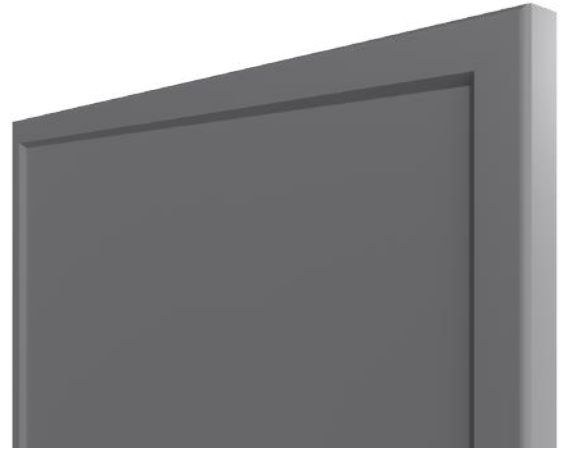

# FD 13

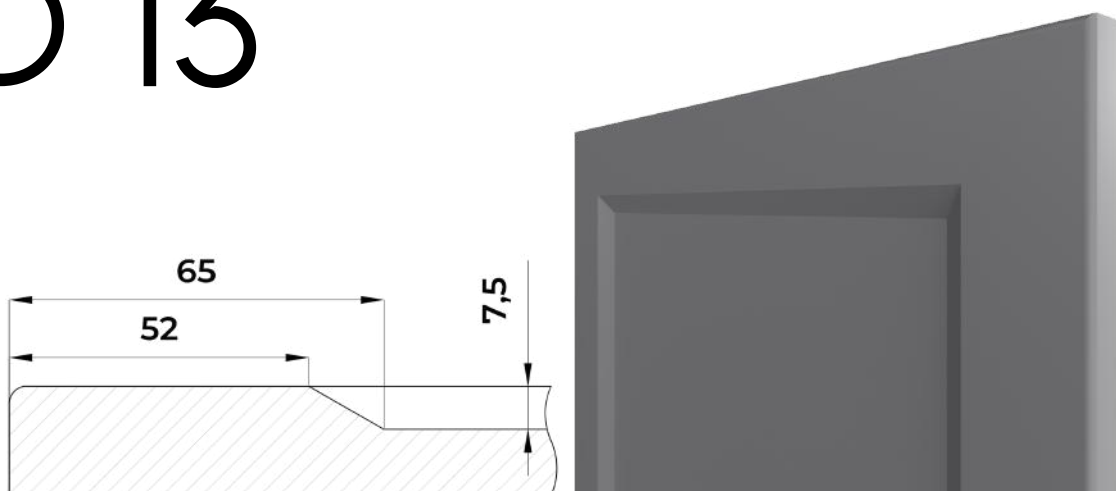

# FD 14

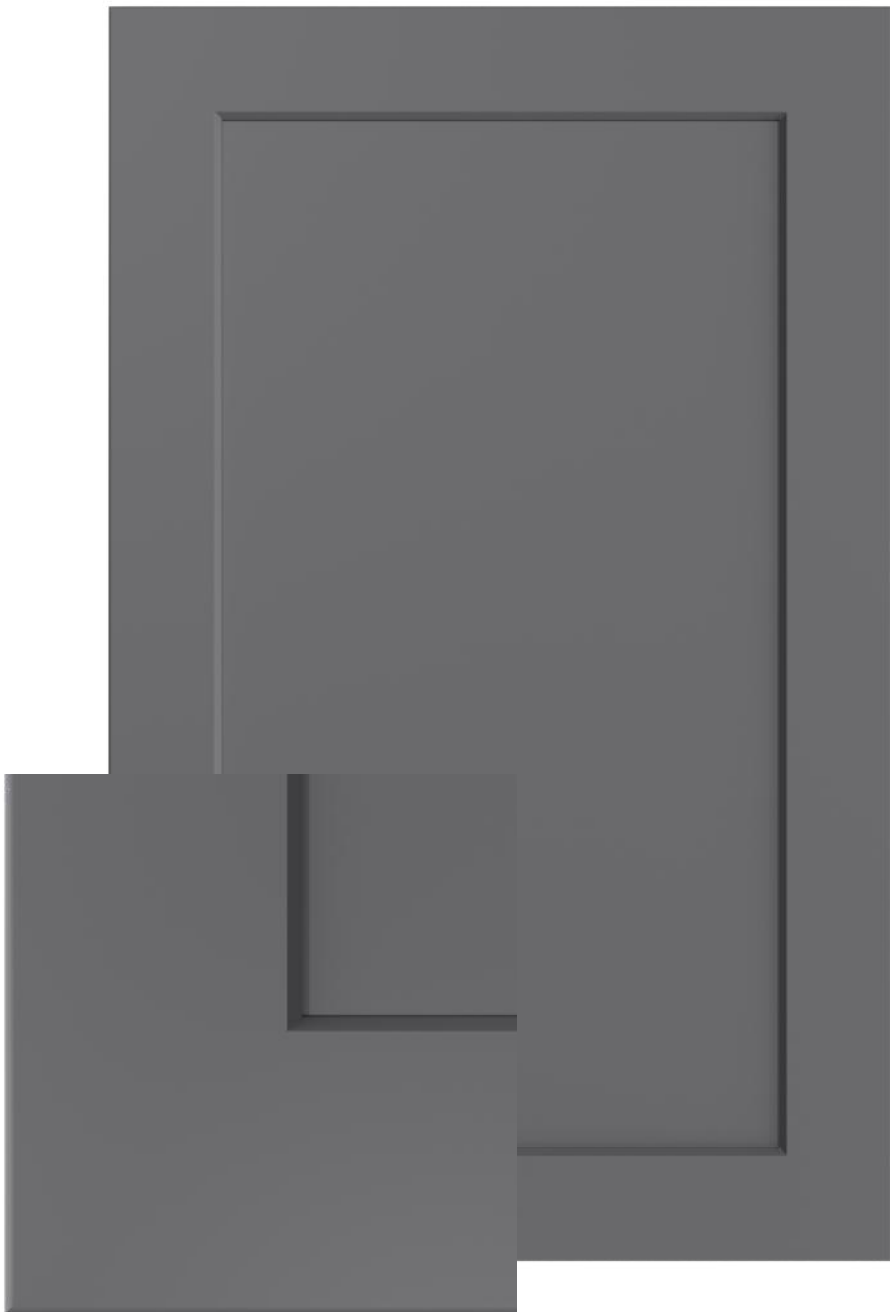
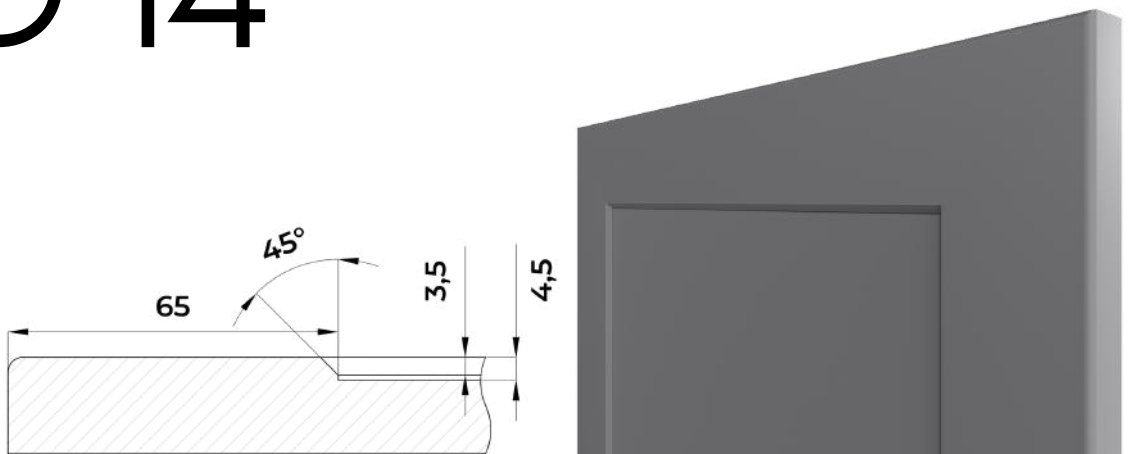

# FD 15

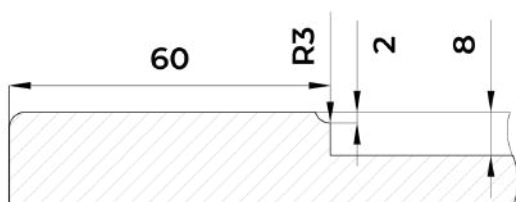

# FD 16

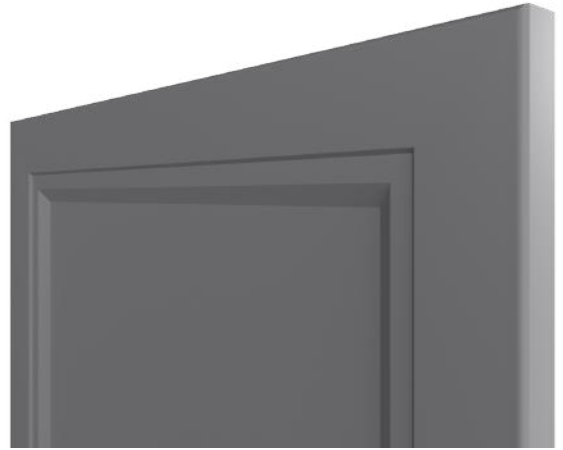
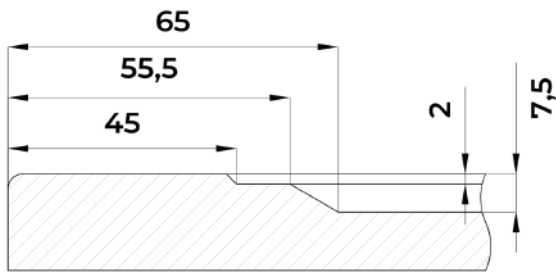

# FD 17

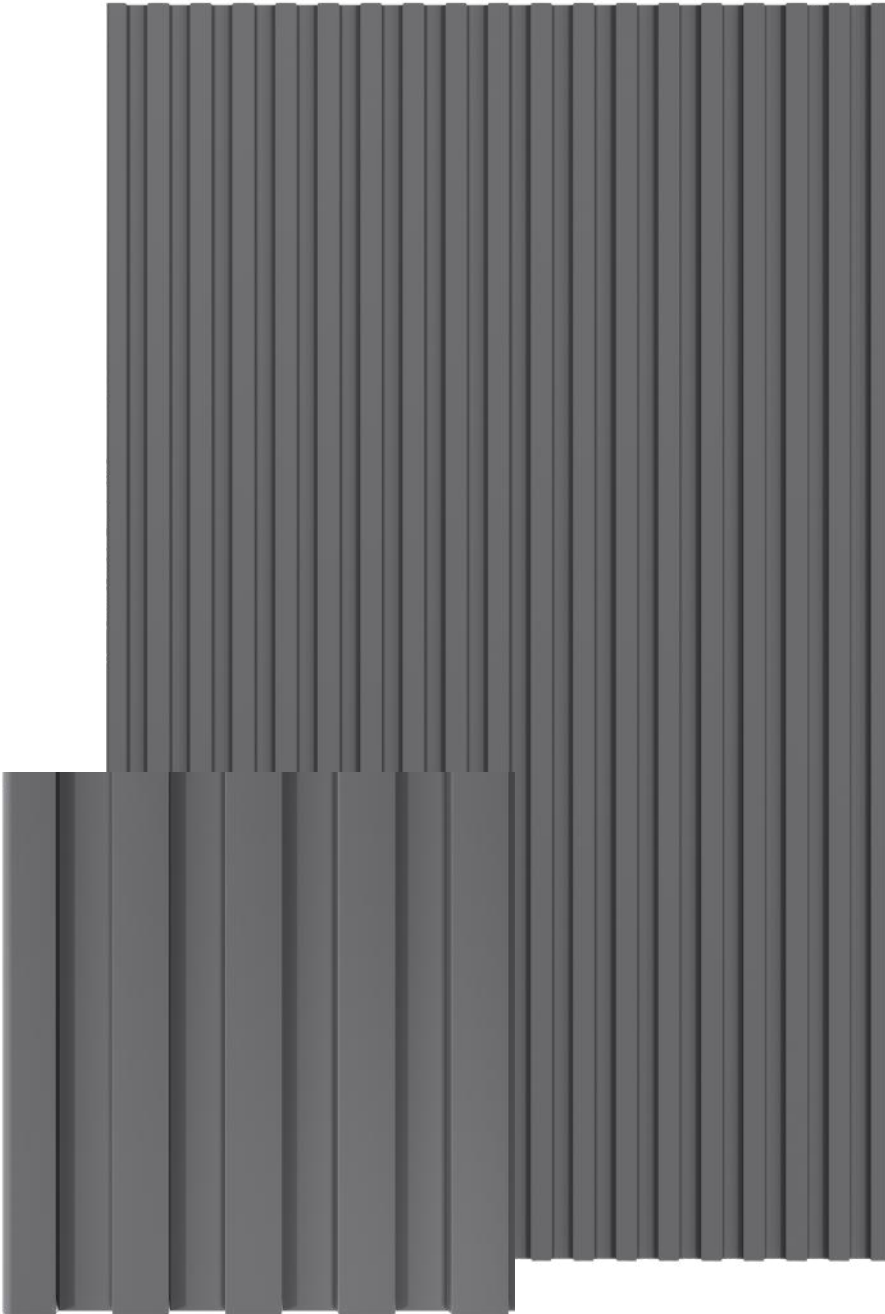
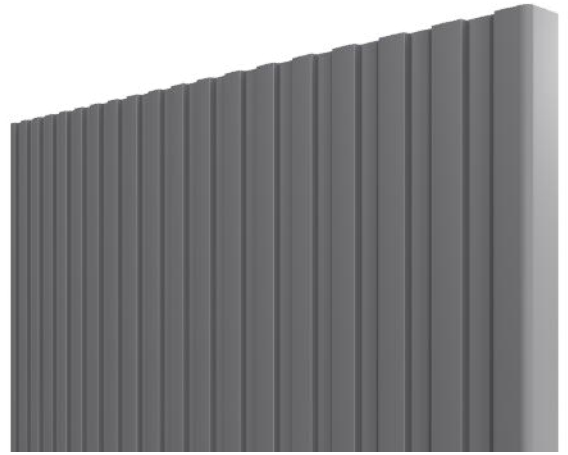
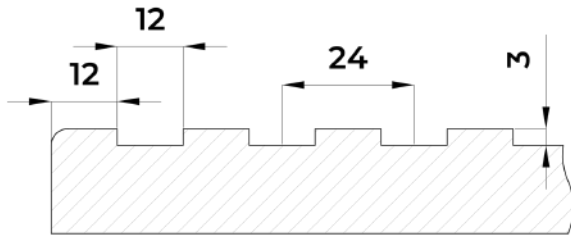

# FD 18

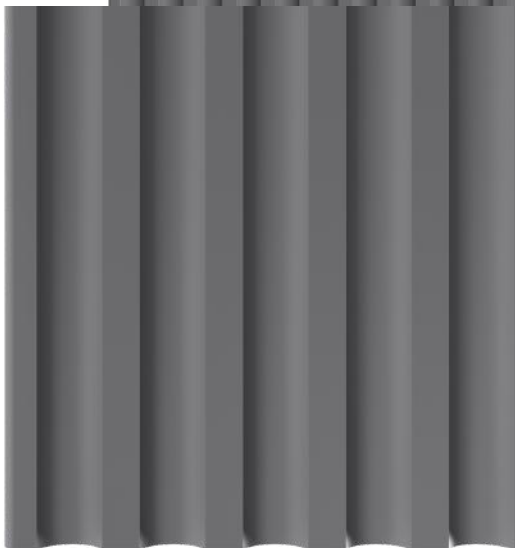
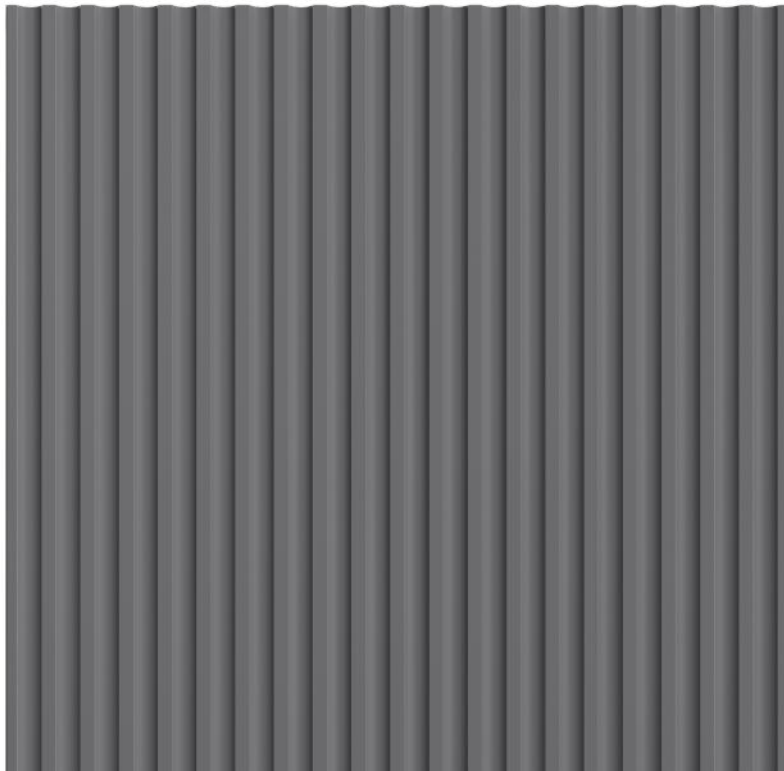
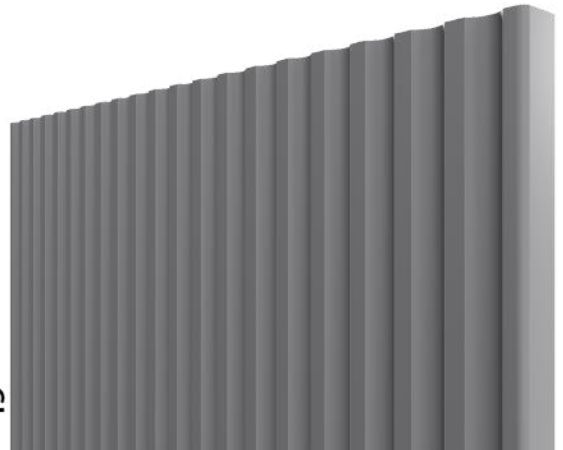
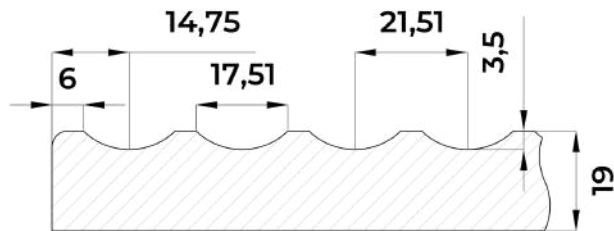

# FD 19

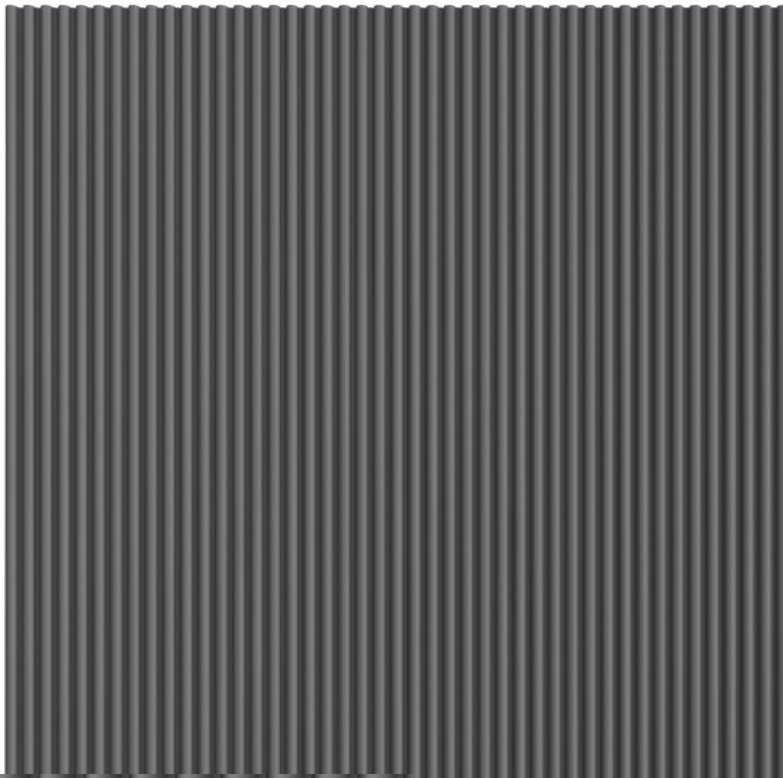
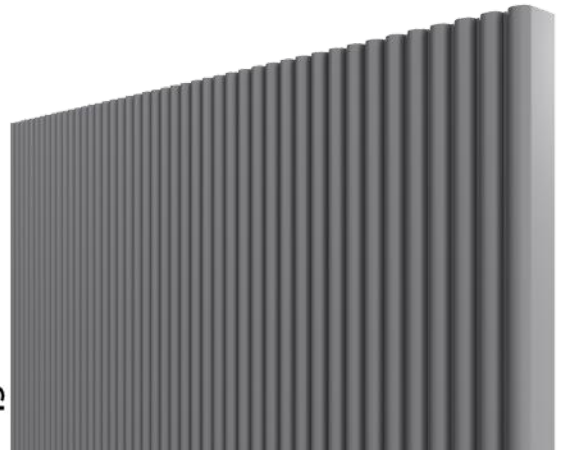
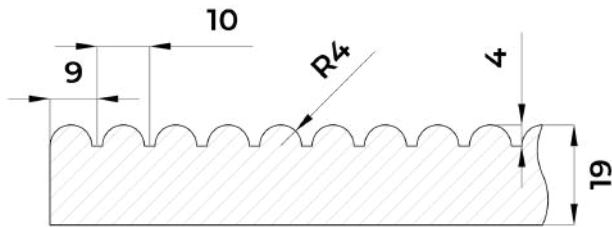

## **Рекомендации по уходу**

Избегайте длительного воздействия прямых солнечных лучей.

Не допускайте прямого и длительного контакта с водой.

Используйте мягкие ткани (микрофибра, фланель).

Для удаления загрязнений применяйте слабый мыльный раствор.

Не используйте абразивы, растворители, агрессивные чистящие средства.

Для стойких загрязнений применяйте специализированные средства по уходу за мебелью.

Не используйте пароочистители и источники интенсивного тепла.

Для глянцевых поверхностей применяйте средства для стекла или глянца.



16.5



МАСТЕРСКАЯ  
СОВРЕМЕННЫХ  
ФАСАДОВ

2026

# Наши КОНТАКТЫ:

+79208550811  
info@fasady32.ru  
www.fasady32.ru

