

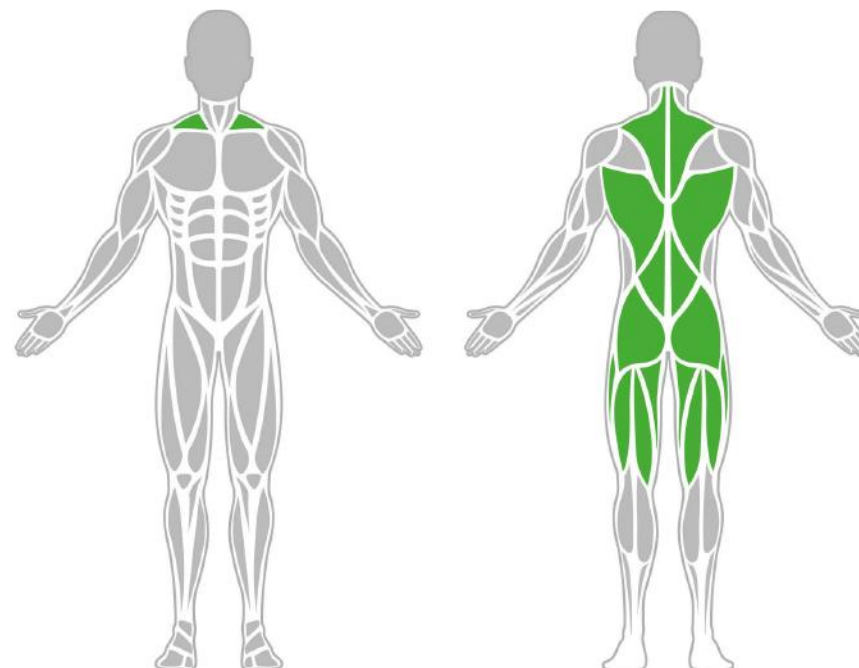

Izomcsoportok



Dupla Hátizomerősítő 1500

A hátizom erősítőt kimondottan a hát izmainak hatékony edzésére alakítottuk ki. A saját testsúlyos edzés közben a hát edzése a kezdőknél és a gyakorlottaknál is folyamatosan szükséges, ezért fontos a rendszeres edzésükhöz egy olyan megfelelő kondieszköz, mint ez a hátizom erősítő.

Tulajdonságok

Termék kód	1-1-023
Tanúsítvány	EN 16630
Korcsoport	14 + év
Kapacitás	2 people
Max. terhelhetőség	99 kg
Típus	Fitness
Nehézségi fok	Könnyű

Oldalnézet

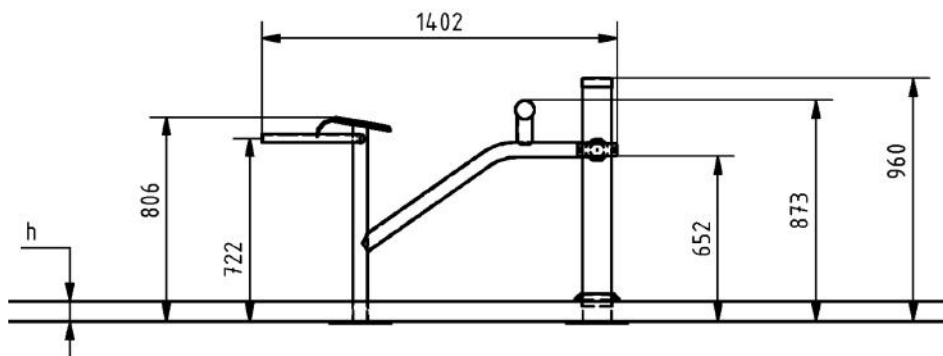

Felülnézet

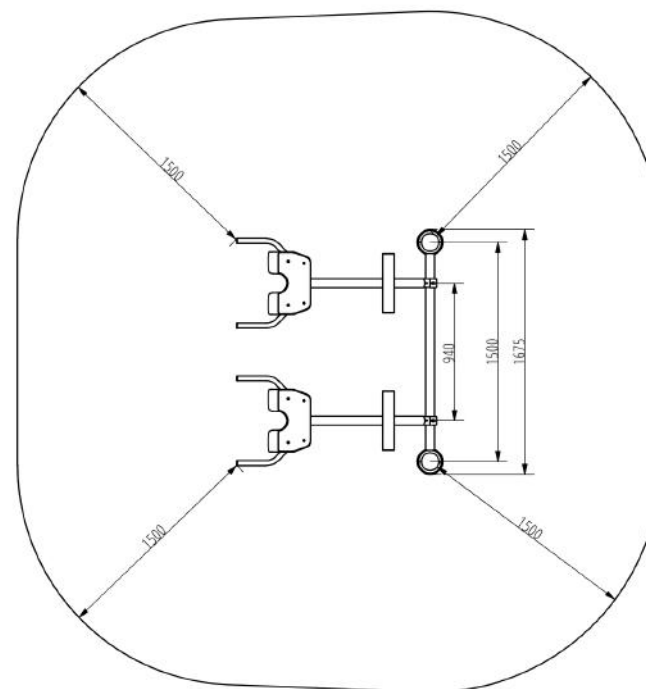

Telepítési információk

Telepítők száma (alapozás)	Legalább 2 fő
Telepítési idő (alapozás)	60-120 perc
Telepítők száma (szerelés)	Legalább 2 fő
Telepítési idő (szerelés)	30-60 perc
Kiemelt föld mennyisége	0,8 m ³
Felhasznált beton mennyisége	0,8 m ³
Alaptest mérete (sz x h x m)	4db 0,5 x 0,5 x 0,8 m
Lefogatósi lehetőségek	Felületre vagy bebetonozva
A kombinált szerkezeteknél a szükséges beton mennyisége változó.	

Technikai információk

Biztonsági zóna	1,5 méter sugarú körben
Súly	64 kg
Anyagminőség	S235
Kritikus esési magasság	880 mm
Színválaszték	
További színválasztékért érdeklődjön értékesítőinknél.	

Garancia

Szerkezet	25-15 év
Acél	5-10 év
Festés	2 év
Műanyag	5-10 év
Gumi	3 év
Mozgó alkatrészek	2 év
Részletes információk a garanciaapon.	

Anyag Tulajdonságok

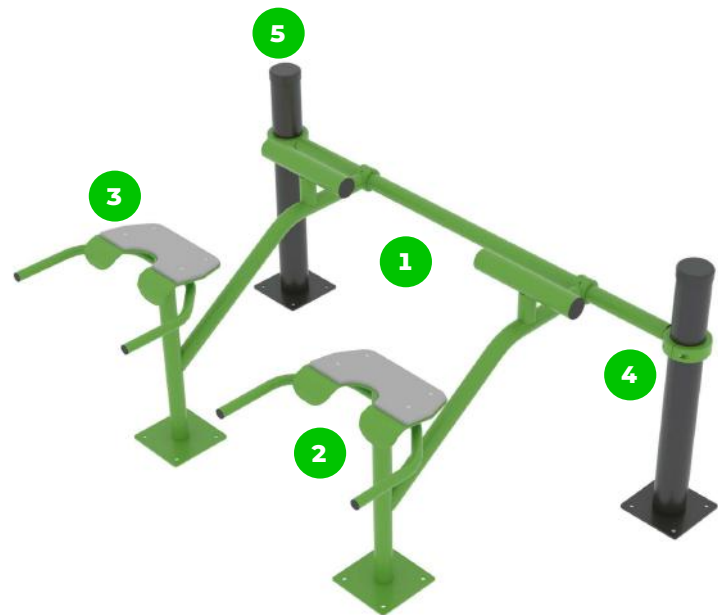

Az eszköz minőségi S235 acélból készült, amely szemcseszűrő eljárással lett tisztítva. Korrózió ellen időtálló porfestett bevonattal van ellátva. A még nagyobb védelem érdekében horganyzott felülettel is kérhető!



Az ülések és háttámlák vastag HDPE anyagból készültek. Amely teljes mértékben hő- nedvesség -és UV álló.



Az összekötő elemek van-dálbiztos rozsdamentes acél csavarokkal, anyák segítségével vannak összekötve.



Az rudak és az oszlopok vége fröccsöntött műanyag kupakkal vannak lezárva.



A bilincses rendszer lehetővé teszi a könnyű összeszerelhetőséget és a rendkívüli stabilitást.

BESTRONG

bestronghungary bestronghungary bestrong.com hello@bestrong.com

