

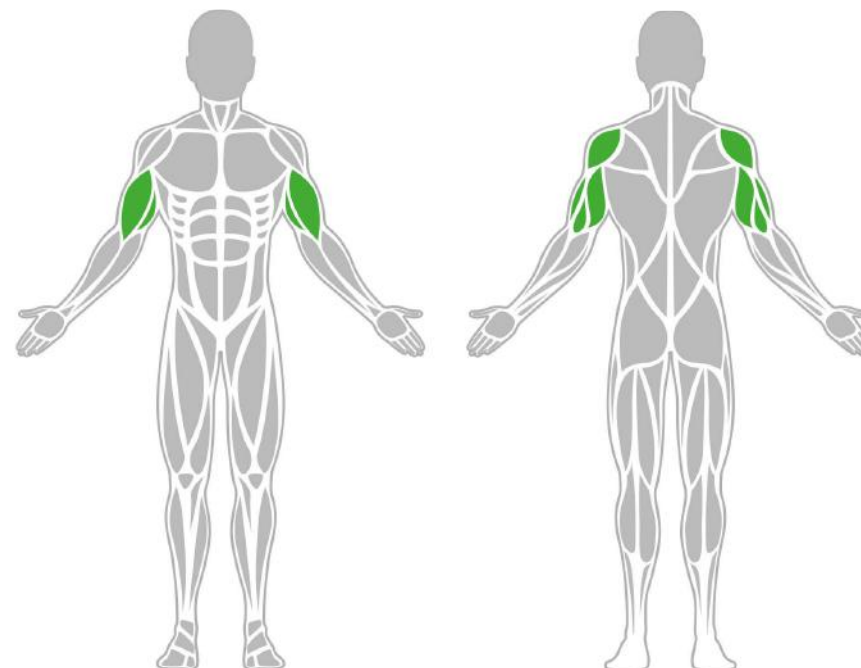

Izomcsoportok



Kézi Kerékpár

A Hand Bike megdolgoztatja a mellkast, a vállakat, a hátat, a karokat és a törzsizmokat szabad súlyok vagy súlyzós gépek használata nélkül. Ahelyett, hogy külön kardió- és erőnléti edzést kellene végeznie, az Arm Bike segítségével a két edzésforma egyszerre végezhető.

Tulajdonságok

Termék kód	1-1-305
Tanúsítvány	EN 16630
Korcsoport	14 + év
Kapacitás	1 fő
Max. terhelhetőség	130 kg
Típus	Rekreációs
Nehézségi fok	Könnyű

Oldalnézet

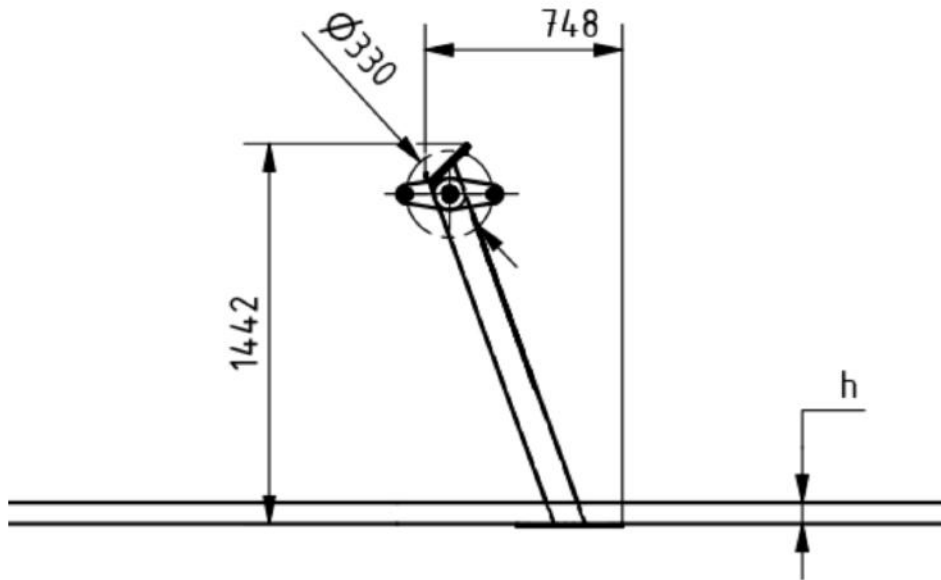

Felülnézet

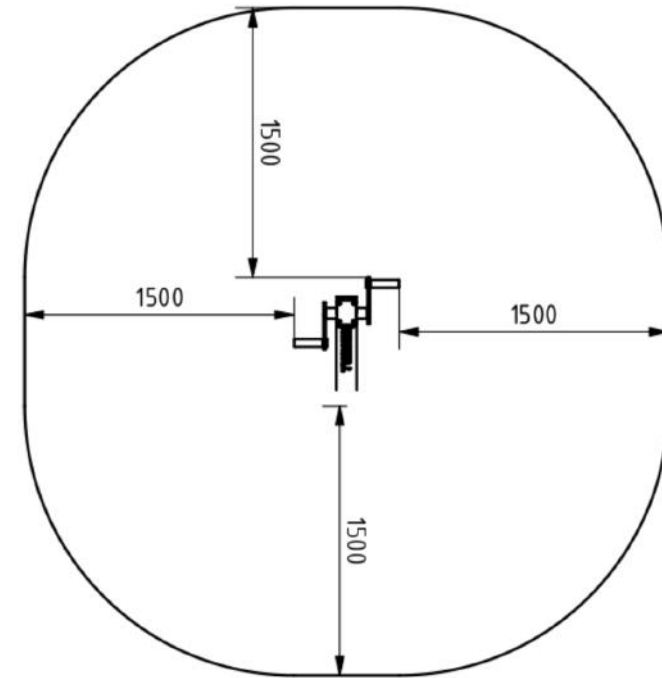

Telepítési információk

Telepítők száma (alapozás)	Legalább 2 fő
Telepítési idő (alapozás)	45-90 perc
Telepítők száma (szerelés)	Legalább 2 fő
Telepítési idő (szerelés)	30-60 perc
Kiemelt föld mennyisége	0,5 m ³
Felhasznált beton mennyisége	0,5 m ³
Alaptest mérete (sz x h x m)	0,8 x 0,8 x 0,8 m
Lefogatósi lehetőségek	Surface mounted
A kombinált szerkezeteknél a szükséges beton mennyisége változó.	

Technikai információk

Biztonsági zóna	1,5 méter sugarú körben
Súly	39 kg
Anyagminőség	S235, KO33
Kritikus esési magasság	-
Színválaszték	● ● ● ● ● ●
További színválasztékért érdeklődjön értékesítőinknél.	

Garancia

Szerkezet	25-15 év
Acél	5-10 év
Festés	2 év
Műanyag	5-10 év
Gumi	3 év
Mozgó alkatrészek	2 év
Részletes információk a garancialapon.	

Anyag Tulajdonságok



Az eszköz minőségi S235 acélból készült, amely szemcseeszőréssel lett tisztítva. Korrózió ellen időtálló porfestett bevonattal van ellátva. A még nagyobb védelem érdekében horganyzott felülettel is kérhető!



A készülék ergonomikus, csúszásmentes HDPE telefontartóval van felszerelve a kényelem érdekében.



A karok végén a markolat gumírozott bevonattal van ellátva a kényelmesebb és biztonságosabb fogás érdekében.

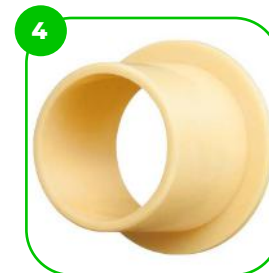

Az eszköz kompozit csapágyakkal felszerelve, amelyek ellenállnak az időjárás viszontagságainak. A csapágy rendszeres karbantartást nem igényel.

BESTSTRONG

 [bestronghungary](#)  [bestronghungary](#)  [bestrong.com](#)  hello@bestrong.com

