

### Serrage bas 1

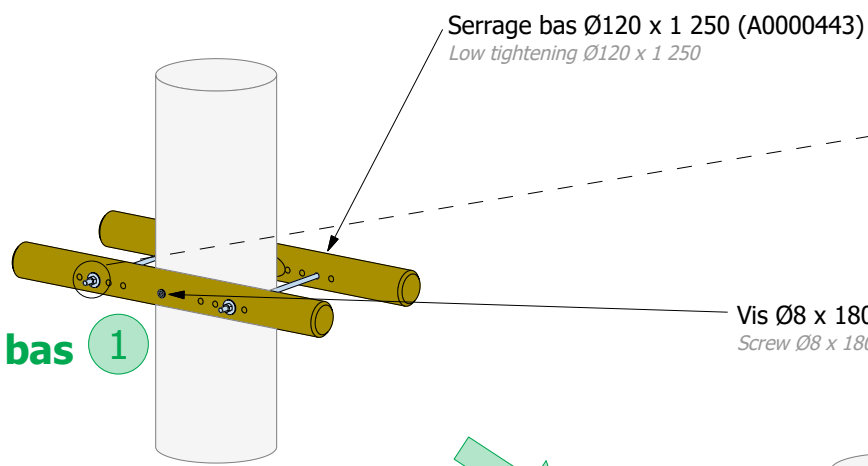

### Serrage haut 2

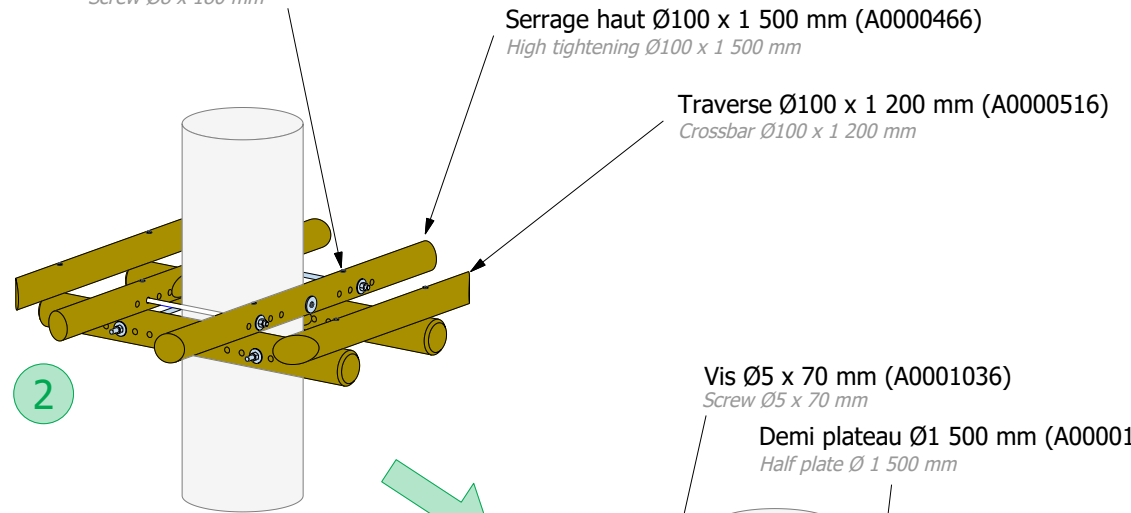

### Plancher 3

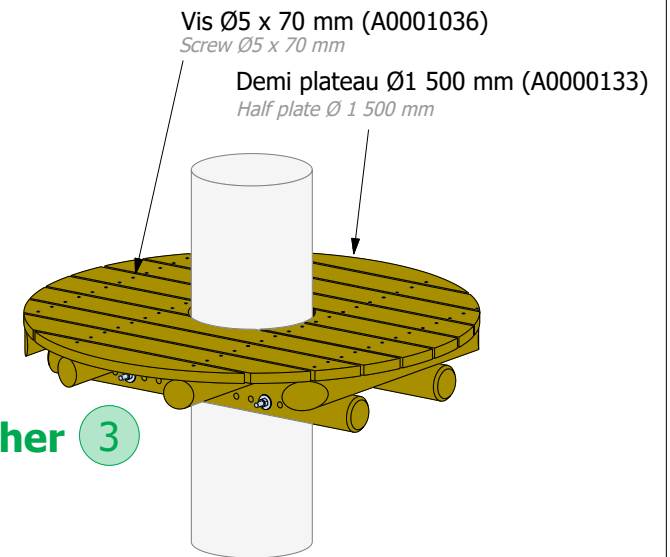

#### Le conseil du pro *Professional tips*

Différents perçages dans les serrages du haut et du bas pour s'adapter au diamètre des arbres  
Possibilité d'excentrer la plateforme selon le sens de passage de la ligne de vie ou pour les arbres penchés

*Different holes in the upper and lower clamps to adapt to the diameter of the trees  
Possibility to offset the platform according to the direction of the lifeline or for leaning trees*

Suggestion de montage *Construction suggestion*

Plateforme serrage Ø1500  
*clamping platform Ø1500*