

WORLD OF
FLEXO
TECHNOLOGY



FLEXO'DA DÜNYA TEKNOLOJİSİ



WITH TURKISH ENGINEERING AND PERFECT TECHNOLOGY...

مع الهندسة التركية والتكنولوجيا المثالية...

TÜRK MÜHENDİSLİĞİ, KUSURSUZ TEKNOLOJİSİ ve 25 YILLIK TECRÜBESİYLE...





HAKKIMIZDA ABOUT US معلومات عنا

2005 yılından bu yana Türkiye'de faaliyet gösteren Birlifikflex Makine A.Ş. flexo baskı teknolojileri alanında öncü bir üretici olarak çalışmalarını sürdürmektedir. Firmamız; Flexo Baskı, Etiket Baskı, Kolibandı Baskı, Dilimleme, Laminasyon, Klişe Bağlama, Jumbino Kesim ve Yedek Parça üretimi gibi geniş bir ürün yelpazesıyla birçok sektöre hizmet vermektedir. Bununla birlikte, müşteri taleplerine göre geliştirilen özel üretim makineler ile her işletmenin ihtiyacına uygun çözümler sunmaktayız. Bugün itibarıyla 30'dan fazla ülkeye ihracat gerçekleştiren Birlifikflex, 200'ün üzerinde makine üretimi ile sektörün güvenilir markalarından biri olmuştur. Uzman mühendis ve teknik kadromuz, makinelerimizi her geçen gün yeni sistemler ve gelişmiş teknolojilerle daha ileriye taşımaktadır. Araştırma ve geliştirme ekibimiz tarafından yürütülen yenilikçi çalışmalar sayesinde, Türk mühendisliğini ve Türk işçiliğini dünya ile buluşturuyoruz. Birlifikflex, üretim kalitesini, dayanıklılığı ve müşteri memnuniyetini ön planda tutmaktadır.

Since 2005, Birlifikflex Makine A.Ş., operating in Turkey, has been continuing its activities as a leading manufacturer in flexo printing technologies. Our company serves many industries with a wide product range, including flexo printing, label printing, adhesive tape printing, slitting, lamination, plate mounting, jumbo roll cutting, and spare part production. In addition, we provide customized machines developed according to customer requirements, offering tailored solutions that meet the specific needs of each business. As of today, Birlifikflex exports to more than 30 countries and has produced over 200 machines, becoming one of the most trusted brands in the sector. Our team of expert engineers and technicians continuously advances our machines with new systems and advanced technologies. Thanks to the innovative projects led by our R&D team, we bring Turkish engineering and craftsmanship to the world. Birlifikflex prioritizes production quality, durability, and customer satisfaction in every step of its operations.

منذ عام 2005 تواصل شركة بيرليكفليكس عملها في تركيا كأحدى الشركات الرائدة في مجال تقنيات الطباعة الفلكسوغرافية. تقدم شركتنا خدماتها لعدد كبير من القطاعات عبر مجموعة واسعة من المنتجات تشمل: الطباعة الفلكسوغرافية، طباعة الملصقات، طباعة شريط الكرتون اللاصق، النقط، تشييت الكليشه، قص بكرات الجامبو، وإنتاج قطع الغيار كما توفر آلات خاصة يتم تطويرها حسب متطلبات العملاء، لتقديم حلول مصممة لتلبية احتياجات كل منشأة على حدة حتى اليوم، تقوم بيرليكفليكس بالتصدير إلى أكثر من ثلاثين دولة، وقد أنتجت أكثر من مئتي آلة، مما جعلها واحدة من العلامات التجارية الموثوقة في هذا القطاع يعمل فريقنا من المهندسين والفنيين الخبراء على تطوير آلاتنا باستمرار من خلال أنظمة وتقنيات متقدمة جديدة ويفضل المشاريع المبتكرة التي ينفذها فريق البحث والتطوير، تُعزف العالم بالهندسة والحرفية التركية تضع بيرليكفليكس في مقدمة أولوياتها جودة الإنتاج، المتانة، ورضا العملاء في كل خطوة من عملياتها

BİRLİK FLEX

AVRUPA STANDARTLARINDA YERLİ ÜRETİM

Domestic Production in European Standards

الإنتاج المحلي وفقاً للمعايير الأوروبية

İçindekiler - Content - المحتوى

<p>220 cm Sleeve Sistemli Tamburlu Flexo Baskı Makinası 220 cm Sleeve System CI Flexo Printing Machine آلة طباعة فليكسو بنظام الوحدة المركزية والسلييف 220 سم</p>	4-7	BF-CI2220S
<p>130 cm Sleeve Sistemli Tamburlu Flexo Baskı Makinası 130 cm Sleeve System CI Flexo Printing Machine آلة طباعة فليكسو بنظام الوحدة المركزية والسلييف 130 سم</p>	8-11	BF-CI8130S
<p>100 cm Kazan Sistemli Tamburlu Flexo Baskı Makinası 100 cm CI Flexo Printing Machine with Boiler System آلة طباعة فليكسو بنظام الوحدة المركزية مقاس 100 سم مع نظام السليندر</p>	12-15	BF-CI8100
<p>130 cm Sleeve Sistemli Stack Flexo Baskı Makinası 130 cm Sleeve System Stack Flexo Printing Machine آلة طباعة فليكسو بنظام استاك بنظام السلييف بطول 130 سم</p>	16-19	BF-ST6130s
<p>120 cm Kazan Sistemli Stack Flexo Baskı Makinası 120 cm Stack Flexo Boiler System Printing Machine آلة طباعة فليكسو استاك بنظام السليندر 120 سم</p>	20-23	BF-ST6120
<p>130 cm Sleeve Sistemli Solventsiz Laminasyon Makinası 130 cm Sleeve System Solventless Lamination Machine آلة الدمج الخالية من المذيبات بنظام السلييف 130 سم</p>	24-27	BF-L130S
<p>50 cm Sleeve Sistemli Tamburlu Etiket Flexo Baskı Makinesi CI Label Flexo Printing Machine with 50 cm Sleeve System آلة طباعة فليكسو وحدة مركزية للملصقات بنظام السلييف بطول 50 سم</p>	28-31	BF-CI105OLS
<p>50 cm Sıralı Sistem Etiket Flexo Baskı Makinesi 50 cm Inline System Label and Flexo Printing Machine آلة طباعة فليكسو وملصقات بنظام طولي بطول 50 سم</p>	32-35	BF-IL65OL
<p>50 cm In-Line Flexo Baskı Makinesi 50 cm In-Line Flexo Printing Machine ماكينة طباعة فليكسو داخلية 50 سم</p>	36-39	BF-IL250
<p>50 cm Kule Tipi Etiket Flexo Baskı Makinesi 50 cm Tower Type Label Flexo Printing Machine آلة طباعة فليكسو للملصقات من نوع البرج مقاس 50 سم</p>	40-43	BF-TW55OL
<p>50 cm Kule Tipi Flexo Baskı Makinesi 50 cm Tower Type Flexo Printing Machine آلة طباعة فليكسو من نوع برج 50 سم</p>	44-47	BF-TW450
<p>36 cm Kolibandı Flexo Baskı Makinesi 36 cm Adhesive Tape Flexo Printing Machine آلة طباعة فليكسو شريط لاصق مقاس 36 سم</p>	48-51	BF-AT536
<p>130 cm Dilimleme Makinesi 130 cm Slicing Machine آلة تقطيع 130 سم</p>	52-55	BF-SL130
<p>180 cm Jumbino Dilimleme Makinesi 180 cm Jumbino Slicing Machine آلة تقطيع جيمينو 180 سم</p>	56-59	BF-SLJ180

220 Cm Sleeve Sistem Tamburlu Flexo Baskı Makinesi





220 Cm Sleeve System CI Flexo Printing Machine

آلة طباعة فليكسو بنظام الوحدة المركزية والسلييف 220 سم

WORLD OF FLEXO TECHNOLOGY



220 cm Baskı Geniřlięi Avantajı 220 cm Printing Width Advantage

ميزة عرض الطباعة 220 سم

BF-C12220S



AÇIKLAMA | EXPLANATION | تفسير



220 cm geniş baskı genişliğine sahip flexo baskı makinasında, bobinden bobine malzemelerinizde merkezi tamburlu yapısı avantajı ile birlikte yüksek hızlarda yüksek baskı kalitesi sizlere sunmaktadır, kullanıcı dostu yapısı ile birlikte iş deęişiklerinde sleeve sistem teknolojisi ile hızlı iş deęişiklikleri sağlayabilirsiniz dokunmatik ekranında 4 adet dil seçeneęi bulunmaktadır.

The flexo printing machine with a 220 cm printing width offers high printing quality at high speeds, thanks to its central drum design. Its user-friendly structure allows for quick job changes with the advanced sleeve system technology. The touchscreen control panel features four language options for easier operation and accessibility.

وتقدم آلة الطباعة الفلكسوغرافية ذات عرض طباعة يبلغ 220 سم جودة طباعة عالية بسرعات مرتفعة بفضل هيكلها المزود بأسطوانة مركزية وتحتوي شاشة التحكم اللمسية على أربع لغات مختلفة لتسهيل الاستخدام والتشغيل. كما تتيح بنيتها سهولة الاستخدام إجراء تغييرات سريعة في العمل بفضل نظام السلييف المتطور لتبديل الأسطوانات

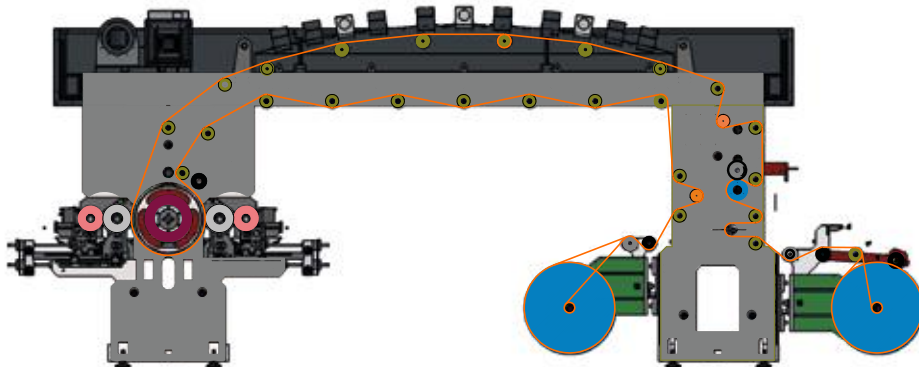

RENK ÜNİTELERİ

Baskı renk üniteleri
2-4-6-8-10



BASKI GENİŐLİęİ

Geniřlik
80/100/130/160/
200/220 cm



GENEL ÖZELLİKLER | GENERAL SPECIFICATIONS | المواصفات العامة



BF-C1220S

Baskı hızı: maks. 200 mt/dk	Printing speed: max. 200 meters/min	سرعة الطباعة: الحد الأقصى ٢٠٠ متر/دقيقة
Çalışabilecek malzemeler: HDPE, LDPE, PET, BOPP, OPP, CPP, AL, CPP, LLDPE, KAĞIT, PP, NY	Compatible materials: HDPE, LDPE, PET, BOPP, OPP, CPP, AL, CPP, LLDPE, KAĞIT, PP, NY	المواد المتوافقة: HDPE, LDPE, PET, BOPP, OPP, CPP, AL, CPP, LLDPE, PAPER, PP, NY
Min. baskı genişliği: 1000 mm	Min. printing width: 1000 mm	الحد الأدنى لعرض الطباعة: 1٠٠٠ مم
Maks. baskı genişliği: 2200 mm	Max. printing width: 2200 mm	أقصى عرض للطباعة: ٢٢٠٠ مم
Şaft ölçüsü: 76 mm (3 inch)	Shaft size: 76 mm (3 inch)	حجم العمود: 76 ملم (٣ بوصات)
Bobin çapı: 1200 mm	Bobbin diameter: 1200 mm	قطر الملف: 1٢٠٠ مم
Şaftsız sistem (bobin indirme, bobin kaldırma, bobin sıkıştırma, bobin açma sistemi)	Shaftless system (coil lowering, coil lifting, coil compression, coil opening system)	نظام بدون عمود (خفض الملف, رفع الملف, ضغط الملف, نظام فتح الملف)
Baskı tekrarı: 350 mm – 900 mm	Print repeat: 350 mm – 900 mm	تكرار الطباعة: ٣٥٠ - ٩٠٠ مم
Kamera kontrol sistemi	Camera control system	نظام التحكم بالكاميرا
Kenar kontrol sistemi	Edge control system	نظام التحكم في الحافة
Egzoz emişli sıcak hava kurutma sistemi	Hot air drying system with exhaust suction	نظام تجفيف بالهواء الساخن مع شفط عادم
Sleeve Sistem Klişe Kazanı	Sleeve System Plate Boiler	غلاية لوحة نظام الأكمام
Sleeve sistem anilox merdane	Sleeve system anilox roller	نظام سليف بكرة أنيلوكس
PLC dokunmatik ekran	PLC touch screen	شاشة لمس PLC
Kapalı devre bıçak sistemi	Closed circuit blade system	نظام شفرة الدائرة المغلقة



130 Cm Sleeve Sistem Tamburlu Flexo Baskı Makinesi





130 Cm Sleeve System CI Flexo Printing Machine

لة طباعة فليكسو بنظام الوحدة المركزية والسلييف 130 سم

WORLD OF FLEXO TECHNOLOGY



Kaliteli Baskı, Hızlı İş Geçişi...

Quality Printing, Fast Job Transition...

طباعة عالية الجودة، انتقال سريع للوظيفة...

BF-CI8130S



AÇIKLAMA | EXPLANATION | تفسير



Merkezi tamburlu yapısına sahip flexo baskı makinasında bobinden bobine tüm malzemelerinizde mikron ve gramaj farkı olmaksızın yüksek hızlarda yüksek kalite elde edebiliyorsunuz, ar-ge mühendislerimiz tarafından geliştirilen makinada ST37 çelik kullanılarak ve şase yapısında kalın tutarak yüksek hızlarda herhangi bir vuruntu veya vibrasyon olmadan yüksek bir kalite elde edebiliyorsunuz sleeve sistem avantajı ile birlikte iş değişikliklerinizde çok daha hızlı iş değişimi sağlayıp zamandan tasarruf sağlanmaktadır hem anilox merdanelerinde hemde klişe kazanları sleeve sistem yapısında yapılmaktadır

In the central drum flexo printing machine, you can achieve high-quality printing at high speeds on all types of materials — from roll to roll — regardless of micron thickness or grammage differences. Developed by our R&D engineers, the machine is built using ST37 steel with a thick and rigid chassis structure, ensuring stable performance at high speeds without any vibration or impact, providing consistent and precise print quality. Thanks to the sleeve system, job changes can be performed much faster, saving valuable time. This system is applied to both anilox rollers and plate cylinders, offering flexibility and ease of operation.

مع آلة طباعة الفليكسو، المزودة بهيكل اسطوانة مركزي، يمكنك تحقيق جودة عالية بسرعات عالية دون أي فرق في الميكرون أو الوزن على جميع موادك من لفة لآخرى. طور مهندسو البحث والتطوير لدينا هذه الآلة، وهي مصنوعة من فولاذ ST37 وتحافظ على سماكة هيكلها، مما يسمح لك بتحقيق جودة عالية بسرعات عالية دون أي اهتزاز أو ارتداد. بفضل نظام الأكمام، يمكنك توفير الوقت من خلال تسريع عملية الطباعة. صُنعت كل من بكرات الأنيلوكس وأحواض الصفائح في هيكل نظام الأكمام.

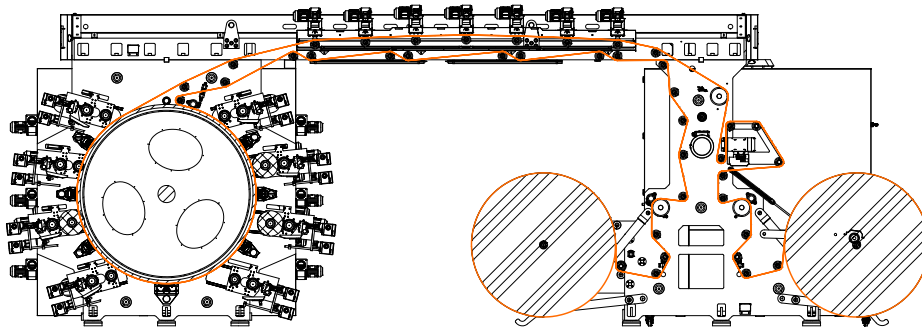

RENK ÜNİTELERİ

Baskı renk üniteleri
2-4-6-8-10



BASKI GENİŞLİĞİ

Genişlik
80/100/130/160/
200/220 cm



GENEL ÖZELLİKLER | GENERAL SPECIFICATIONS | المواصفات العامة



BF-C18130S

Baskı hızı: maks. 300 mt/dk	Printing speed: max. 300 meters/min	سرعة الطباعة: الحد الأقصى ٣٠٠ متر/دقيقة
Çalışabilecek malzemeler: HDPE, LDPE, PET, BOPP, OPP, CPP, AL, CPP, LLDPE, KAĞIT, PP, NY	Workable materials: HDPE, LDPE, PET, BOPP, OPP, CPP, AL, CPP, LLDPE, PAPER, PP, NY	المواد المتوافقة: HDPE, LDPE, PET, BOPP, OPP, CPP, AL, CPP, LLDPE, PAPER, PP, NY
Min. baskı genişliği: 500 mm	Min. printing width: 500 mm	الحد الأدنى لعرض الطباعة: 1٠٠٠ مم
Maks. baskı genişliği: 1300 mm	Max. printing width: 2200 mm	أقصى عرض للطباعة: ٢٢٠٠ مم
Şaft ölçüsü: 76 mm (3 inch)	Shaft size: 76 mm (3 inch)	حجم العمود: 76 ملم (٣ بوصات)
Bobin çapı: 1200 mm	Bobbin diameter: 1200 mm	قطر الملف: 1٢٠٠ مم
Şaftsız sistem (bobin indirme, bobin kaldırma, bobin sıkıştırma, bobin açma sistemi)	Shaftless system (coil lowering, coil lifting, coil compression, coil opening system)	نظام بدون عمود (خفض الملف, رفع الملف, ضغط الملف, نظام فتح الملف)
Baskı tekrar: 350 mm – 900 mm	Print repeat: 350 mm – 900 mm	تكرار الطباعة: ٣٥٠ مم - ٩٠٠ مم
Kamera kontrol sistemi	Camera control system	نظام التحكم بالكاميرا
Kenar kontrol sistemi	Edge control system	نظام التحكم في الحافة
Egzoz emişli sıcak hava kurutma sistemi	Hot air drying system with exhaust suction	نظام تجفيف الهواء الساخن مع شفط عادم
Sleeve Sistem Klişe Kazanı	Sleeve System Plate Boiler	غلاية لوحة نظام الأكمام
Sleeve sistem anilox merdane	Sleeve system anilox roller	نظام سليف بكره أنيلوكس
PLC dokunmatik ekran	PLC touch screen	شاشة لمسي PLC
Motopomp sistemi	Motor pump system	نظام مضخة المحرك



100 Cm Kazan Sistemli Tamburlu Flexo Baskı Makinesi





100 Cm CI Flexo Printing Machine with Boiler System

آلة طباعة فلكسو بنظام الوحدة المركزية مقاس 100 سم مع نظام السليندر

WORLD OF FLEXO TECHNOLOGY



Streç Baskı Avantajıyla

With the Advantage of Stretch Printing

مع ميزة الطباعة على الاستریتش

BF-C18100



AÇIKLAMA | EXPLANATION | تفسير



Kazan sistemli tamburlu flexo baskı makinasında tambur yapısı avantajı ile düşük mikronlu ve hassas işlerinizde yüksek hızlarda kaliteli sonuçlar sunar , iş değışikliklerinizde vinç sistemi yardımı ile kazanlarınızı vinç sistemi ile iş değışikliğinizde kullanabilirsiniz

In the drum-type flexo printing machine with plate cylinder system, the drum design provides the advantage of achieving high-quality results at high speeds, even for low-micron and delicate jobs. With the help of the crane system, you can easily handle your plate cylinders during job changes, allowing for quick and safe replacements.

في آلة الطباعة الفلكسوغرافية ذات الأسطوانة المزودة بنظام الكليشه، يوفر تصميم الأسطوانة ميزة الحصول على نتائج عالية الجودة بسرعات مرتفعة حتى في الأعمال منخفضة السماكة والدقيقة. ويفضل نظام الرافعة، يمكنكم استخدام الكليشيات بسهولة أثناء تغييرات العمل، مما يسهل عملية تبديلها بسرعة وأمان..

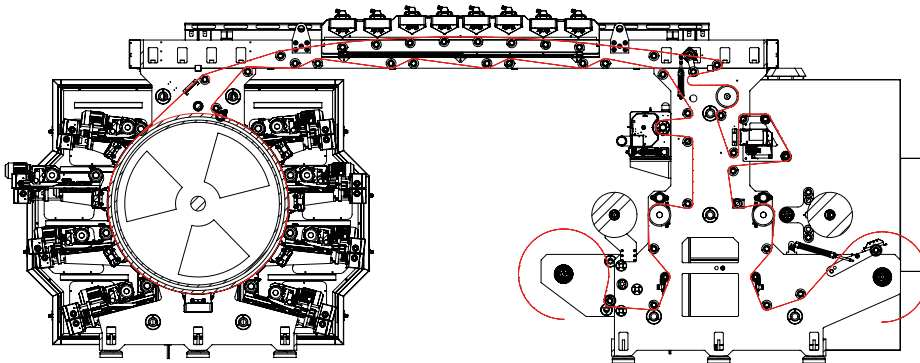

RENK ÜNİTELERİ

Baskı renk üniteleri
2-4-6-8-10



BASKI GENİŞLİĞİ

Genişlik
80/100/130/160/
200 cm



GENEL ÖZELLİKLER | GENERAL SPECIFICATIONS | المواصفات العامة



BF-C18100

Baskı hızı: maks. 300 mt/dk	Printing speed: max. 300 meters/min	سرعة الطباعة: الحد الأقصى ٣٠٠ متر/دقيقة
Çalışabilecek malzemeler: HDPE, LDPE, PET, BOPP, OPP, CPP, AL, CPP, LLDPE, KAĞIT, PP, NY	Workable materials: HDPE, LDPE, PET, BOPP, OPP, CPP, AL, CPP, LLDPE, KAĞIT, PP, NY	المواد القابلة للعمل: HDPE, LDPE, PET, BOPP, OPP, CPP, AL, CPP, LLDPE, PAPER, PP, NY
Min. baskı genişliği: 400 mm	Min. printing width: 400 mm	الحد الأدنى لعرض الطباعة: 4٠٠ مم
Maks. baskı genişliği: 1000 mm	Max. printing width: 1000 mm	أقصى عرض للطباعة: 1٠٠٠ مم
Şaft ölçüsü: 76 mm (3 inch)	Shaft size: 76 mm (3 inch)	حجم العمود: 76 ملم (٣ بوصات)
Bobin çapı: 1200 mm	Bobbin diameter: 1200 mm	قطر الملف: 1٢٠٠ مم
Şaftsız sistem (bobin indirme, bobin kaldırma, bobin sıkıştırma, bobin açma sistemi)	Shaftless system (coil lowering, coil lifting, coil compression, coil opening system)	نظام بدون عمود (خفض الملف, رفع الملف, ضغط الملف, نظام فتح الملف)
Baskı tekrar: 300 mm – 900 mm	Print repeat: 300 mm – 900 mm	تكرار الطباعة: ٣٠٠ - ٩٠٠ مم
Kamera kontrol sistemi	Camera control system	نظام التحكم بالكاميرا
Kenar kontrol sistemi	Edge control system	نظام التحكم في الحافة
Egzoz emişli sıcak hava kurutma sistemi	Hot air drying system with exhaust suction	نظام تجفيف بالهواء الساخن مع شفط عادم
Vinç Sistemi	Crane System	نظام الرفع
PLC dokunmatik ekran	PLC touch screen	شاشة لمس PLC
Motopomp sistemi	Motor pump system	نظام مضخة المحرك
Tambur Merdanesi	Drum Roller	أسطوانة الطبل

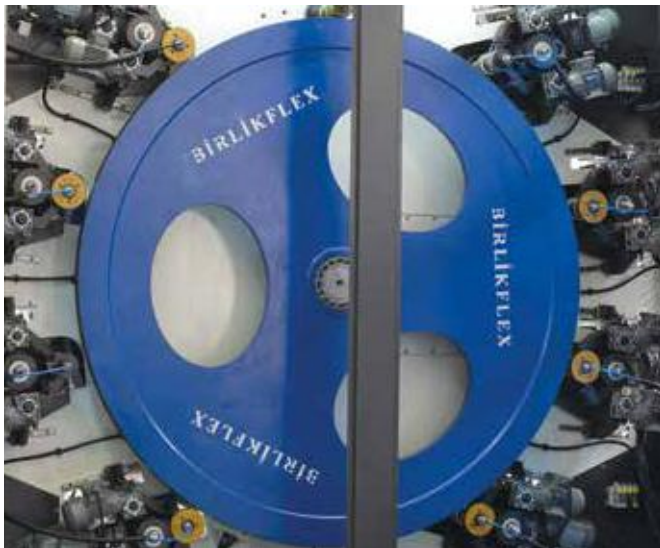

130 Cm Sleeve Sistem Stack Tip Flexo Baskı Makinesi





130 Cm Sleeve System Stack Flexo Printing Machine

آلة طباعة فلكسو استاك بنظام سليف بطول 130 سم

WORLD OF FLEXO TECHNOLOGY



Ön-Arka Baskı Avantajı İle

With the Advantage of Front-Back Printing

مع ميزة الطباعة من الأمام إلى الخلف

BF-ST6130s



AÇIKLAMA | EXPLANATION | تفسير



Sleeve sistemli stack type flexo baskı makinasında ön arka baskı teknolojisi ile 6+0, 5+1, 4+2, 3+3 baskı şekilleri ile birlikte çok yönlü baskı avantajınız bulunmaktadır servo sistem yapısı ile birlikte plc dokunmatik ekrandan baskılarınızı yukarı-aşağı, sağa sola tüm yönleriyle baskılarınızda oturma sağlanabilir, Operatör dostu yapısı ile hızlı iş geçişleri, yüksek baskı kalitesi, yüksek hız sağlamaktadır.

In the stack type flexo printing machine with sleeve system, you have the advantage of versatile printing with 6+0, 5+1, 4+2, 3+3 printing types with front-back printing technology. With the servo system structure, you can adjust your prints from all directions, up, down, left and right, from the PLC touch screen. With its operator-friendly structure, it provides fast job transitions, high print quality and high speed.

مع آلة طباعة فليكسو المكسدة المزودة بنظام السليفي، يمكنك الاستمتاع بطباعة متعددة الاستخدامات مع أنواع طباعة 6+0، 5+1، 4+2، 3+3 ب تقنية الطباعة الأمامية والخلفية. بفضل هيكل نظام التحكم الموارز، يمكنك ضبط مطبوعاتك من جميع الاتجاهات، لأعلى، لأسفل، لليساار، ولليمين، من خلال شاشة اللمس PLC. بفضل هيكلها سهل الاستخدام، توفر انتقالات سريعة للمهام، وجودة طباعة عالية، وسرعة عالية.

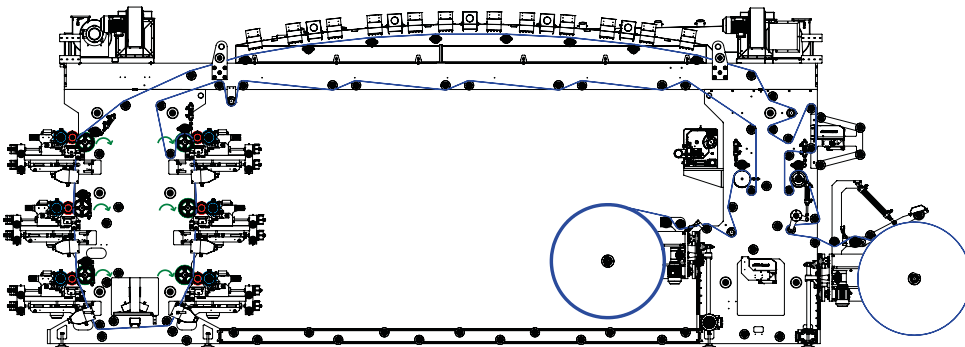

RENK ÜNİTELERİ

Baskı renk üniteleri
4-6-8



BASKI GENİŞLİĞİ

Genişlik
80/100/130/160/200 cm



GENEL ÖZELLİKLER | GENERAL SPECIFICATIONS | المواصفات العامة



BF-ST6130s

Baskı hızı: maks. 250 mt/dk	Printing speed: max. 250 meters/min	سرعة الطباعة: الحد الأقصى ٢٥٠ متر/الدقيقة
Çalışabilecek malzemeler: HDPE, LDPE, PE, BOPP, OPP, CPP, AL, CPP, LLDPE, KAĞIT, PP, NY, STRECH HOOD	Workable materials: HDPE, LDPE, PE, BOPP, OPP, CPP, AL, CPP, LLDPE, KAĞIT, PP, NY, STRECH HOOD	المواد القابلة للعمل: HDPE, LDPE, PE, BOPP, OPP, CPP, AL, CPP, LLDPE, PAPER, PP, NY, STRECH HOOD
Min. baskı genişliği: 450 mm	Min. printing width: 450 mm	الحد الأدنى لعرض الطباعة: 4٥٠ مم
Maks. baskı genişliği: 1300 mm	Max. printing width: 2200 mm	أقصى عرض للطباعة: ٢٢٠٠ مم
Şaft ölçüsü: 76 mm (3 inch)	Shaft size: 76 mm (3 inch)	حجم العمود: 76 ملم (٣ بوصات)
Bobin çapı: 1200 mm	Bobbin diameter: 1200 mm	قطر الملف: 1٢٠٠ مم
Şaftsız sistem (bobin indirme, bobin kaldırma, bobin sıkıştırma, bobin açma sistemi)	Shaftless system (coil lowering, coil lifting, coil compression, coil opening system)	نظام بدون عمود (خفض الملف, رفع الملف, ضغط الملف, نظام فتح الملف)
Baskı tekrar: 350 mm – 900 mm	Print repeat: 350 mm – 900 mm	تكرار الطباعة: ٣٥٠ - ٩٠٠ مم
Kamera kontrol sistemi	Camera control system	نظام التحكم بالكاميرا
Kenar kontrol sistemi	Edge control system	نظام التحكم في الحافة
Egzoz emişli sıcak hava kurutma sistemi	Hot air drying system with exhaust suction	نظام تجفيف بالهواء الساخن مع شفط عادم
Plc ile Baskı Oturtma	Printing with PLC	الطباعة باستخدام PLC
Dokunmatik Ekran	Touch screen	شاشة تعمل باللمس
Doktor Blade Kapalı Devre Bıçak Sistem	Doctor Blade Closed Circuit Blade System	نظام شفرة الدائرة المغلقة Doctor Blade
Motopomp sistemi	Motor pump system	نظام مضخة المحرك



120 Cm Kazan Sistemli Stack Tip Flexo Baskı Makinesi





120 Cm Stack Flexo Boiler System Printing Machine

آلة طباعة فلكسو استاك بنظام السليندر 120 سم

WORLD OF FLEXO TECHNOLOGY



Servo Motor Yardımı İle Baskı Oturtma Ayricalığı

Privilege of Press Fitting with Servo Motor Assistance

امتياز تجهيز الطباعة بمساعدة محرك سيرفو

BF-ST6120



AÇIKLAMA | EXPLANATION | تفسير



Kazan sistemli stack tip flexo baskı makinasında bobinden bobine olan malzemelerinizi hassasiyet ve verimlilik anlamında en üst kaliteyi yakalayan makinada ön arka baskı avantajı ile aynı zamanda malzemenin bir tarafına ve diğer tarafına baskı yapma avantajı sunmaktadır yazısı gelsin

The stack type flexo printing machine with a boiler system offers the advantage of printing on one side and the other of the material at the same time, with the advantage of front-to-back printing, achieving the highest quality in terms of precision and efficiency for your materials from roll to roll.

توفر آلة الطباعة الفليكسو من نوع استاك بنظام السليندر ميزة الطباعة على جانب واحد والجانب الآخر من المادة في نفس الوقت، مع ميزة الطباعة من الأمام إلى الخلف، مما يحقق أعلى جودة من حيث الدقة والكفاءة لموادك من لفة إلى لفة.

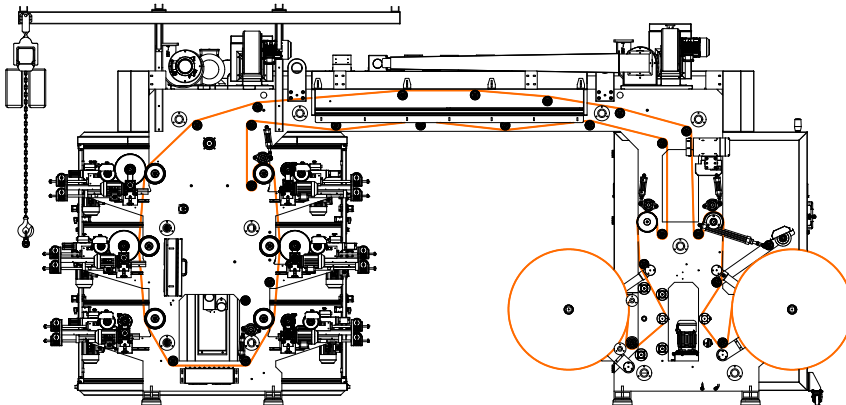

RENK ÜNİTELERİ

Baskı renk üniteleri
2-4-6-8-10



BASKI GENİŞLİĞİ

Genişlik
80-100-120-160
200-220 cm



GENEL ÖZELLİKLER | GENERAL SPECIFICATIONS | المواصفات العامة



BF-ST6120

Baskı hızı: maks. 200 mt/dk	Printing speed: max. 200 meters/min	سرعة الطباعة: الحد الأقصى ٢٠٠ متر/دقيقة
Çalışabilecek malzemeler: HDPE, LDPE, PE, BOPP, OPP, CPP, AL, CPP, LLDPE, KAĞIT, PP, NY, STRECH HOOD	Workable materials: HDPE, LDPE, PE, BOPP, OPP, CPP, AL, CPP, LLDPE, KAĞIT, PP, NY, STRECH HOOD	المواد القابلة للعمل: HDPE, LDPE, PE, BOPP, OPP, CPP, AL, CPP, LLDPE, PAPER, PP, NY, STRECH HOOD
Min. baskı genişliği: 450 mm	Min. printing width: 450 mm	الحد الأدنى لعرض الطباعة: 45٠ مم
Maks. baskı genişliği: 1300 mm	Max. printing width: 2200 mm	أقصى عرض للطباعة: ٢٢٠٠ مم
Şaft ölçüsü: 76 mm (3 inch)	Shaft size: 76 mm (3 inch)	حجم العمود: 76 ملم (٣ بوصات)
Seramik Anilox Merdane Sistemi	Ceramic Anilox Merdane Sistemi	سيراميك أنيلوكس ميردانه سيستيمي
Şaftsız sistem (bobin indirme, bobin kaldırma, bobin sıkıştırma, bobin açma sistemi)	Shaftless system (coil lowering, coil lifting, coil compression, coil opening system)	نظام بدون عمود (خفض الملف, رفع الملف, ضغط الملف, نظام فتح الملف)
Baskı tekrar: 300 mm – 900 mm	Print repeat: 300 mm – 900 mm	تكرار الطباعة: ٣٠٠ مم - ٩٠٠ مم
Kamera kontrol sistemi	Camera control system	نظام التحكم بالكاميرا
Kenar kontrol sistemi	Edge control system	نظام التحكم في الحافة
Egzoz emişli sıcak hava kurutma sistemi	Hot air drying system with exhaust suction	نظام تجفيف بالهواء الساخن مع شفط عادم
Vinç Sistemi	Crane System	فينش سيستيمي
Dokunmatik Ekran	Touch screen	شاشة تعمل باللمس
Doktor Blade Kapalı Devre Bıçak Sistem	Doctor Blade Closed Circuit Blade System	نظام شفرة الدائرة المغلقة Doctor Blade
Motopomp sistemi	Motor pump system	نظام مضخة المحرك



130 Cm Sleeve Sistemli Solventsiz Laminasyon Makinesi





130 Cm Sleeve System Solventless Lamination Machine

آلة الدمج الخالية من المذيبات بنظام السلييف 130 سم

WORLD OF FLEXO TECHNOLOGY



Bobinden Bobine Laminasyon Çözümü

Roll to Roll Lamination Solution

حلول الدمج من لفة إلى لفة

BF-L130S



AÇIKLAMA | EXPLANATION | تفسير



Sleeve sistemli laminasyon makinasında 3 çeşitte üretilmektedir, solventsiz, solventli ve kombi sistem olarak 3 ayrı sistemde üretilmektedir burada firmanın kullanılacak iş yapısına göre makinanın sistemi belirlenmektedir sleeve sistem avantajı ile merdane değişikliklerini kolay bir şekilde yapılabilmektedir

There are 3 types of sleeve system lamination machines available; solventless, solvent-based and combined systems. The system of the machine is determined according to the business structure of the company to be used. With the advantage of the sleeve system, roller changes can be made easily.

تتوفر ثلاثة أنواع من آلات الدمج بنظام السليفي: أنظمة بدون مذيبات، وأنظمة تعتمد على مذيبات، وأنظمة مُركبة. يُحدّد نظام الآلة وفقًا لهيكل أعمال الشركة المُستخدمة. بفضل نظام الأكام، يُمكن تغيير الأسطوانات بسهولة.

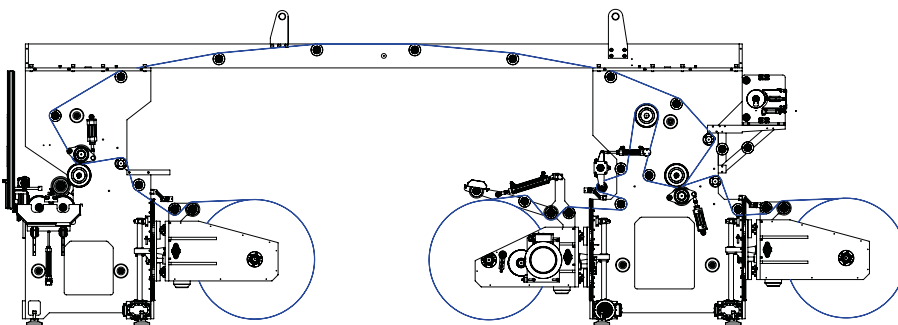

LAMINASYON GENİŞLİĞİ

Genişlik
50-80-100-130
160-200 cm



GENEL ÖZELLİKLER | GENERAL SPECIFICATIONS | المواصفات العامة



BF-L130S

Laminasyon hızı: maks. 300 mt/dk	Lamination speed: max. 300 m/min	سرعة التصفيح: الحد الأقصى 300 متر/دقيقة
Çalışabilecek malzemeler: HDPE, LDPE, PET, BOPP, OPP, CPP, AL, CPP, LLDPE, KAĞIT, PP, NY	Workable materials: HDPE, LDPE, PET, BOPP, OPP, CPP, AL, CPP, LLDPE, KAĞIT, PP, NY	المواد القابلة للتشغيل: HDPE, LDPE, PET, BOPP, OPP, CPP, AL, CPP, LLDPE, PAPER, PP, NY
Min. sürüm genişliği: 400 mm	Minimum version width: 400 mm	الحد الأدنى لعرض الإصدار: 400 مم
Maks. sürüm genişliği: 1300 mm	Max. version width: 1300 mm	أقصى عرض للإصدار: 1300 مم
Şaft ölçüsü: 76 mm (3 inch)	Shaft size: 76 mm (3 inch)	حجم العمود: 76 ملم (3 بوصات)
Bobin Çapı 1200 mm	Coil Diameter 1200 mm	قطر الملف 1200 مم
Şaftsız sistem (bobin indirme, bobin kaldırma, bobin sıkıştırma, bobin açma sistemi)	Shaftless system (coil lowering, coil lifting, coil compression, coil opening system)	نظام بدون عمود (خفض الملف, رفع الملف, ضغط الملف, نظام فتح الملف)
Kenar kontrol sistemi	Edge control system	نظام التحكم في الحافة
Egzoz emiş sistemi	Exhaust suction system	نظام شفط العادم
Sleeve Sistemli Lamine Merdanesi	Laminate Roller with Sleeve System	أسطوانة صفائحية مع نظام الأكمام
PLC Dokunmatik Ekran	PLC Touch screen	شاشة تعمل باللمس PLC
Isıtıcı Chiller	Heater Chiller	سخان تبريد



50 Cm Sleeve Sistemli Tamburlu Etiket Flexo Baskı Makinesi





50 Cm CI Label Flexo Printing Machine with Sleeve System

آلة طباعة فليكسو وحدة مركزية للملصقات بنظام السلييف بطول 50سم

WORLD OF FLEXO TECHNOLOGY



Etiket Sektöründe Tamburlu Ayrıcalığı...

Drum Privilege in the Label Industry...

امتياز الوحدة المركزية في صناعة الملصقات..

BF-CI1050LS



AÇIKLAMA | EXPLANATION | تفسير



Firmamız tarafından geliştirilen etiket tamburlu flexo baskı makinasında hem ambalaj hemde etiket sektörlerine hizmet vermektedir. Performans açısından en yüksek verimliliği sağlamaktadır, baskı kalitesi ve baskı hızı ile dikkat çeken makina merkezli tamburlu yapısı avantajıyla birlikte sınıfın en üst sınıf makinasıdır.

Our company's flexo CI label printing machine serves both the packaging and label industries. It delivers the highest efficiency in terms of performance, stands out for its print quality and speed, and its central drum design makes it the top-of-the-line machine in its class.

تخدم آلة طباعة الملصقات الفليكسو من شركتنا قطاعي التعبئة والتغليف والملصقات. فهي تتميز بأعلى كفاءة أداء، وتتميز بجودة الطباعة وسرعتها، كما أن تصميم أسطوانتها المركزية يجعلها الأفضل في فئتها

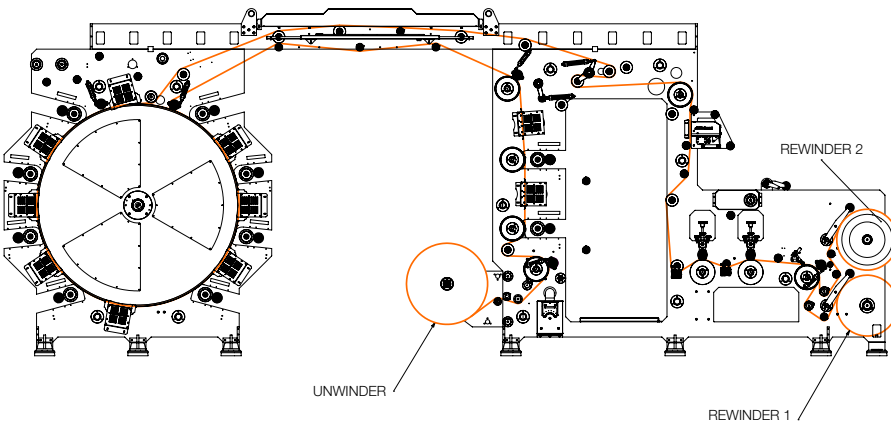

RENK ÜNİTELERİ

Baskı renk üniteleri
4-6-8-10



BASKI GENİŞLİĞİ

Genişlik
50 cm (standart)



GENEL ÖZELLİKLER | GENERAL SPECIFICATIONS | المواصفات العامة



BF-C11050LS

Baskı hızı: maks. 300 mt/dk	Printing speed: max. 300 meters/min	سرعة الطباعة: الحد الأقصى ٣٠٠ متر/دقيقة
Çalışabilecek malzemeler: HDPE, LDPE, PET, BOPP, OPP, CPP, AL, CPP, LLDPE, KAĞIT, PP, NY, ETİKET	Workable materials: HDPE, LDPE, PET, BOPP, OPP, CPP, AL, CPP, LLDPE, KAĞIT, PP, NY, ETİKET	المواد القابلة للعمل: HDPE, LDPE, PET, BOPP, OPP, CPP, AL, CPP, LLDPE, PAPER, PP, NY, LABEL
Min. baskı genişliği: 150 mm	Min. printing width: 150 mm	الحد الأدنى لعرض الطباعة: 15٠ مم
Maks. baskı genişliği: 500 mm	Max. printing width: 500 mm	أقصى عرض للطباعة: ٥٠٠ مم
Şaft ölçüsü: 76 mm (3 inch)	Shaft size: 76 mm (3 inch)	حجم العمود: 76 ملم (٣ بوصات)
Baskı tekrarı: 350 mm – 550 mm	Print repeat: 350 mm – 550 mm	تكرار الطباعة: ٣٥٠ - ٥٥٠ مم
Şaftsız sistem (bobin indirme, bobin kaldırma, bobin sıkıştırma, bobin açma sistemi)	Shaftless system (coil lowering, coil lifting, coil compression, coil opening system)	نظام بدون عمود (خفض الملف، رفع الملف، ضغط الملف، نظام فتح الملف)
Baskı tekrarı: 350 mm – 900 mm	Print repeat: 350 mm – 900 mm	تكرار الطباعة: ٣٥٠ - ٩٠٠ مم
Kamera kontrol sistemi	Camera control system	نظام التحكم بالكاميرا
Kenar kontrol sistemi	Edge control system	نظام التحكم في الحافة
Etiket baskı sistemi ve manyetik silindir kesimi	Label printing system and magnetic cylinder cutting	نظام طباعة الملصقات وقطع الأسطوانات المغناطيسية
Uv-ir kaset tipi kurutma sistemi	UV-IR cassette type drying system	نظام تجفيف من نوع الكاسيت بالأشعة فوق البنفسجية والأشعة تحت الحمراء
Dilimleme sistemi	Slicing system	نظام التقطيع
PLC Dokunmatik Ekran	PLC Touch screen	شاشة تعمل باللمس PLC



50 Cm Sıralı Sistem Etiket Flexo Baskı Makinesi



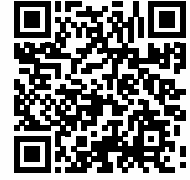

50 Cm Inline System Label and Flexo Printing Machine

آلة طباعة فليكسو وملصقات بنظام طولي بطول 50 سم

WORLD OF FLEXO TECHNOLOGY



Etiket Sektörünün Değişmeyen Yıldızı...

The Unchanging Star of the Label Industry...

النجم الثابت في صناعة الملصقات..

BF-IL650L



AÇIKLAMA | EXPLANATION | تفسير



Etiket sektörünün en yaygın kullanılan sıralı sistem makinada kamera sistem ve kapalı devre sistemi ile birlikte baskı kalitesini daha üst noktalara çıkarmıştır makina kullandığımız yapısal değişiklikler ve iyileştirmeler ile kullanıcı dostu olmaktadır.

The most widely used sequential system in the label industry, the machine has increased the printing quality to higher levels with the camera system and closed circuit system. The machine is user-friendly with the structural changes and improvements we use.

يُعدّ هذا النظام التسلسلي الأكثر استخدامًا في صناعة الملصقات، وقد حسّن جودة الطباعة إلى مستويات أعلى بفضل نظام الكاميرا ونظام الدائرة المغلقة. كما يتميز بسهولة الاستخدام بفضل التغييرات والتحسينات الهيكلية التي نستخدمها.

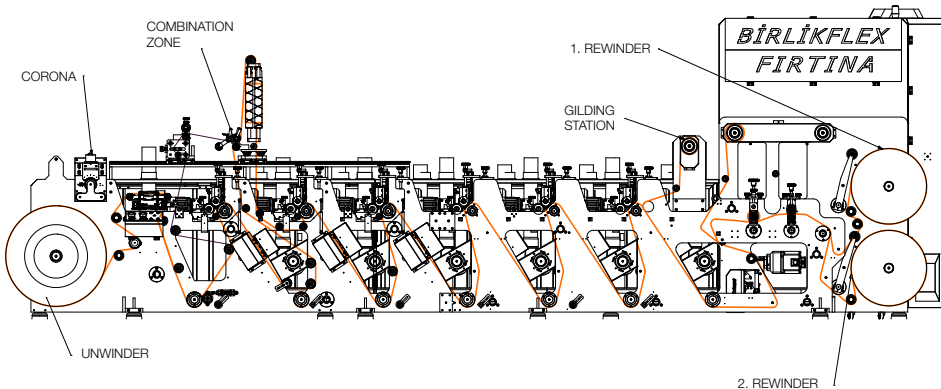

RENK ÜNİTELERİ

Baskı renk üniteleri
4-6-8



BASKI GENİŞLİĞİ

Genişlik
50 cm (Standart)



GENEL ÖZELLİKLER | GENERAL SPECIFICATIONS | المواصفات العامة



BF-IL650L

Baskı hızı: maks. 150 mt/dk	Printing speed: max. 150 meters/min	سرعة الطباعة: الحد الأقصى 150 متر/دقيقة
Çalışabilecek malzemeler: HDPE, LDPE, PET, BOPP, OPP, CPP, AL, CPP, LLDPE, KAĞIT, PP, NY, ETİKET	Workable materials: HDPE, LDPE, PET, BOPP, OPP, CPP, AL, CPP, LLDPE, KAĞIT, PP, NY, ETİKET	المواد القابلة للعمل: HDPE, LDPE, PET, BOPP, OPP, CPP, AL, CPP, LLDPE, PAPER, PP, NY, LABEL
Şaft ölçüsü: 76 mm (3 inch)	Shaft size: 76 mm (3 inch)	حجم العمود: 76 ملم (3 بوصات)
Çözümlenmiş ünitesi hidrolik bobin kaldırma sistemi	Warp unit hydraulic bobbin lifting system	نظام رفع البكرة الهيدروليكي لوحدة الانواء
Baskı tekrarı 250 mm – 550 mm	Print repeat 250 mm – 550 mm	تكرار الطباعة 250 مم - 550 مم
Seramik anilox merdane	Ceramic anilox roller	اسطوانة أنيلوكس سيراميكية
Kamera kontrol sistemi	Camera control system	نظام التحكم بالكاميرا
Kenar kontrol sistemi	Edge control system	نظام التحكم في الحافة
PLC Dokunmatik Ekran	PLC Touch screen	شاشة تعمل باللمس PLC
Etiket sistemi	Label system	نظام الملصقات
Manyetik bıçak sistemi	Magnetic blade system	نظام الشفرة المغناطيسية
Her baskı sonrası kurutma sistemi	Drying system after each print	نظام التجفيف بعد كل طباعة
Egzoz emiş sistemli sıcak hava kurutma sistemi	Hot air drying system with exhaust suction system	نظام تجفيف الهواء الساخن مع نظام شفط العادم
Jilet veya döner bıçak dilimleme sistemi	Razor or rotary blade slicing system	نظام التقطيع بشفرة حلقة أو شفرة دوارة
Kenar traşlama sistemi	Edge trimming system	نظام تقليم الحواف



50 Cm In-Line Flexo Baskı Makinesi



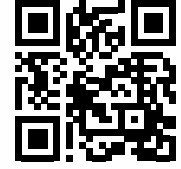

50 Cm In-Line Flexo Printing Machine

ماكينة طباعة فليكسو داخلية 50 سم

WORLD OF FLEXO TECHNOLOGY



Mevcut Makinalarınıza Flexo Baskı Entegrasyonu Avantajı The Advantage of Integrating Flexo Printing into Your Existing Machines

میرة دمج الطباعة الفلكسو فی الآلات الحالية الحالية

BF-IL250



AÇIKLAMA | EXPLANATION | تفسير



Farklı türlerdeki makinalarınıza flexo baskı entegrasyonu yaparak alan tasarrufu, enerji tasarrufu sağlamaktadır. Kompakt yapısı avantajı ile birlikte flexo baskı hizmeti sunan makinada servo sistem avantajıyla birlikte dokunmatik ekrandan baskılarınızı oturturabiliyorsunuz.

This machine is a compact solution designed for small and medium-scale production. Capable of printing on a variety of materials, this model stands out with its simple design and ease of use. Its automatic control systems and hot air drying unit ensure consistent production, while its energy-efficient design ensures economical operation.

هذه الآلة حلّ مدمجٌ مُصمَّم للإنتاج على نطاقات صغيرة ومتوسطة. تتميز هذه الآلة، القادرة على الطباعة على مجموعة متنوعة من المواد، بتصميمها البسيط وسهولة استخدامها. تضمن أنظمة التحكم الآلي ووحدة التجفيف بالهواء الساخن إنتاجًا ثابتًا، بينما تضمن تصميمها الموفر للطاقة تشغيلًا اقتصاديًا.

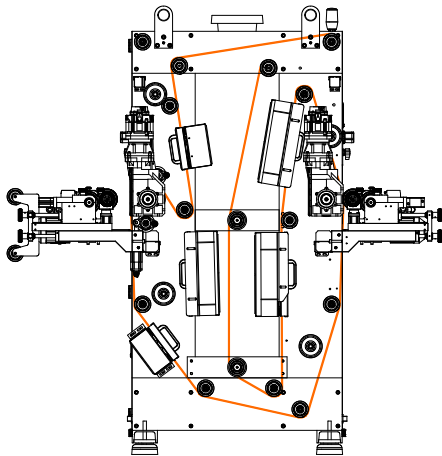

RENK ÜNİTELERİ

Baskı renk üniteleri
2-3-4-5-6-7-8



BASKI GENİŞLİĞİ

Genişlik
50 - 80 - 100 - 130
160 - 200 cm



GENEL ÖZELLİKLER | GENERAL SPECIFICATIONS | المواصفات العامة



BF-IL250

Baskı hızı: maks. 200 mt/dk	Printing speed: max. 200 meters/min	سرعة الطباعة: الحد الأقصى ٢٠٠ متر/دقيقة
Kompakt Tasarım	Compact Design	تصميم مضغوط
Her baskı sonrası egzoz emişli sıcak hava kurutma sistemi	Hot air drying system with exhaust suction after each printing	نظام تجفيف الهواء الساخن مع شفط العادم بعد كل طباعة
Mikser motor sistemi	Mixer motor system	نظام محرك الخلط
Kapalı devre bıçak sistemi	Closed circuit blade system	نظام شفرة البائرة المغلقة
Hava basınç kontrol sistemi	Air pressure control system	نظام التحكم في ضغط الهواء
Servo motor sistemi	Servo motor system	نظام محرك سيرفو
PLC dokunmatik ekran	PLC touch screen	شاشة تعمل باللمس PLC
Ön-arka baskı avantajı	Front-back printing advantage	ميزة الطباعة الأمامية والخلفية
4 Dil seçeneği	4 Language options	4 خيارات اللغة



50 Cm Kule Tipi Etiket Flexo Baskı Makinesi





50 Cm Tower Type Label Flexo Printing Machine

ماكينة طباعة فليكسو للملصقات من نوع برج 50 سم

WORLD OF FLEXO TECHNOLOGY



Hem Pratik Hem Kaliteli...

Both Practical and High Quality...

عملي وعالي الجودة

BF-TW550L



AÇIKLAMA | EXPLANATION | تفسير



Etiket, ambalaj, ıslak mendil, stick şeker vb. birçok sektör ve alanda baskı hizmeti sağlamaktadır, dilimleme sistemi avantajı ile birlikte yan yana sıraladığınız baskı işlerinizi sarım yapılmadan önce jilet veya döner bıçak ile birlikte dilimleme yapıp çift sarıcıyla birlikte 1. Ve 2. sarıcı ünitelerine sarımını yapabilirsiniz

We provide printing services in many sectors and areas such as labels, packaging, wet wipes, stick sugar, etc. With the advantage of the slicing system, you can slice your print jobs that you have arranged side by side with a razor blade or rotary knife before wrapping and wrap them on the 1st and 2nd wrapping units with the double wrapper.

نحن نقدم خدمات الطباعة في العديد من القطاعات والمجالات مثل الملصقات والتغليف والمواد البلاستيكية والسكر العصوي وما إلى ذلك. مع ميزة نظام التقطيع، يمكنك تقطيع مهام الطباعة التي قمت بترتيبها جنباً إلى جنب باستخدام شفرة حلقة أو سكين دائرة قبل التغليف ولفها على وحدات التغليف الأولى والثانية باستخدام الغلاف المزدوج

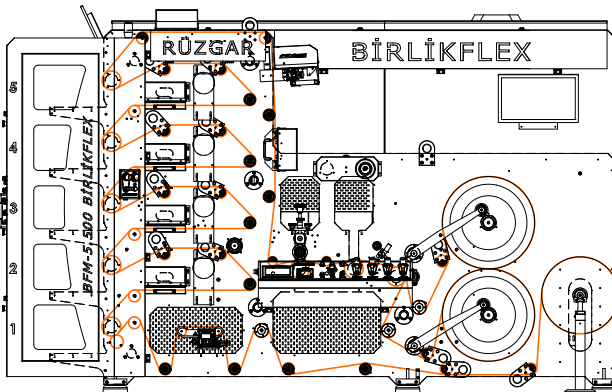

RENK ÜNİTELERİ

Baskı renk üniteleri
2-3-4-5-6-8



BASKI GENİŞLİĞİ

Genişlik
50 cm (Standart)



GENEL ÖZELLİKLER | GENERAL SPECIFICATIONS | المواصفات العامة



BF-TW550L

Baskı hızı: maks. 150 mt/dk	Printing speed: max. 150 meters/min	سرعة الطباعة: الحد الأقصى 150 متر/دقيقة
Çalışabilecek malzemeler: HDPE, LDPE, PET, BOPP, OPP, CPP, AL, CPP, LLDPE, KAĞIT, PP, NY, ETİKET	Workable materials: HDPE, LDPE, PET, BOPP, OPP, CPP, AL, CPP, LLDPE, KAĞIT, PP, NY, ETİKET	المواد القابلة للعمل: HDPE, LDPE, PET, BOPP, OPP, CPP, AL, CPP, LLDPE, PAPER, PP, NY, LABEL
Min. Baskı genişliği 150 mm	Minimum printing width 150 mm	الحد الأدنى لعرض الطباعة 150 مم
Max. Baskı genişliği 500 mm	Max. printing width 500 mm	أقصى عرض للطباعة 500 مم
Şaft ölçüsü 76 mm (3 inç)	Shaft size 76 mm (3 inches)	حجم العمود 76 مم (3 بوصات)
Çözümlü bobin çapı 800 mm	Warp bobbin diameter 800 mm	قطر بكرة السدى 800 مم
Sarıcı bobin çapı 600 mm	Winding bobbin diameter 600 mm	قطر بكرة اللف 600 مم
Baskı tekrarı 250 mm – 500 mm	Print repeat 250 mm – 500 mm	تكرار الطباعة 250 مم - 500 مم
Kamera kontrol sistemi	Camera control system	نظام التحكم بالكاميرا
Kenar kontrol sistemi	Edge control system	نظام التحكم في الحافة
Plc dokunmatik ekran	PLC touch screen	شاشة تعمل باللمس PLC
Seramik anilox merdane	Ceramic anilox roller	أسطوانة أنيلوكس سيراميكية



50 Cm Kule Tipi Flexo Baskı Makinesi





50 Cm Tower Type Flexo Printing Machine

آلة طباعة فلكسو من نوع برج 50 سم

WORLD OF FLEXO TECHNOLOGY



Kendi Küçük Yaptığı İş Büyük...

His own small work is big...

هي صغيرة لكن أعمالها كبيرة.

BF-TW450



AÇIKLAMA | EXPLANATION | تفسير



Kompakt kule tipi flexo baskı makinası ıslak mendil, stick şeker, ketçap ve maydonez ambalajlarının baskısı için vazgeçilmeyen en çok tercih edilen makinasıdır yapısıyla birlikte aynı zamanda diğer malzeme cinslerindedeki baskı yapabilen makinede kompakt yapısının avantajı ile çok az fire ile hemen baskı yapabilmektesiniz

The compact tower type flexo printing machine is the most preferred machine for printing wet wipes, stick sugar, ketchup and mayonnaise packaging. With its compact structure, the machine can also print on other types of materials, allowing you to print quickly with very little waste.

آلة طباعة فليكسو صغيرة الحجم هي الآلة المفضلة لطباعة عبوات المناديل المبللة، والسكر، والكاتشب، والمايونيز، بفضل هيكلها الصغير، يمكنها أيضاً الطباعة على أنواع أخرى من المواد، مما يتيح لك الطباعة بسرعة وبأقل قدر من الهدر.

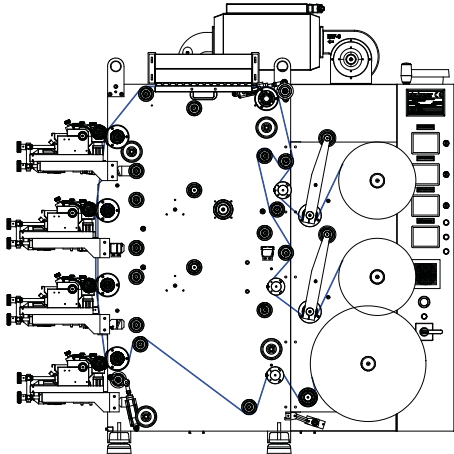

RENK ÜNİTELERİ

Baskı renk üniteleri
2-3-4-5-6-7-8



BASKI GENİŞLİĞİ

Genişlik
50 cm (Standart)

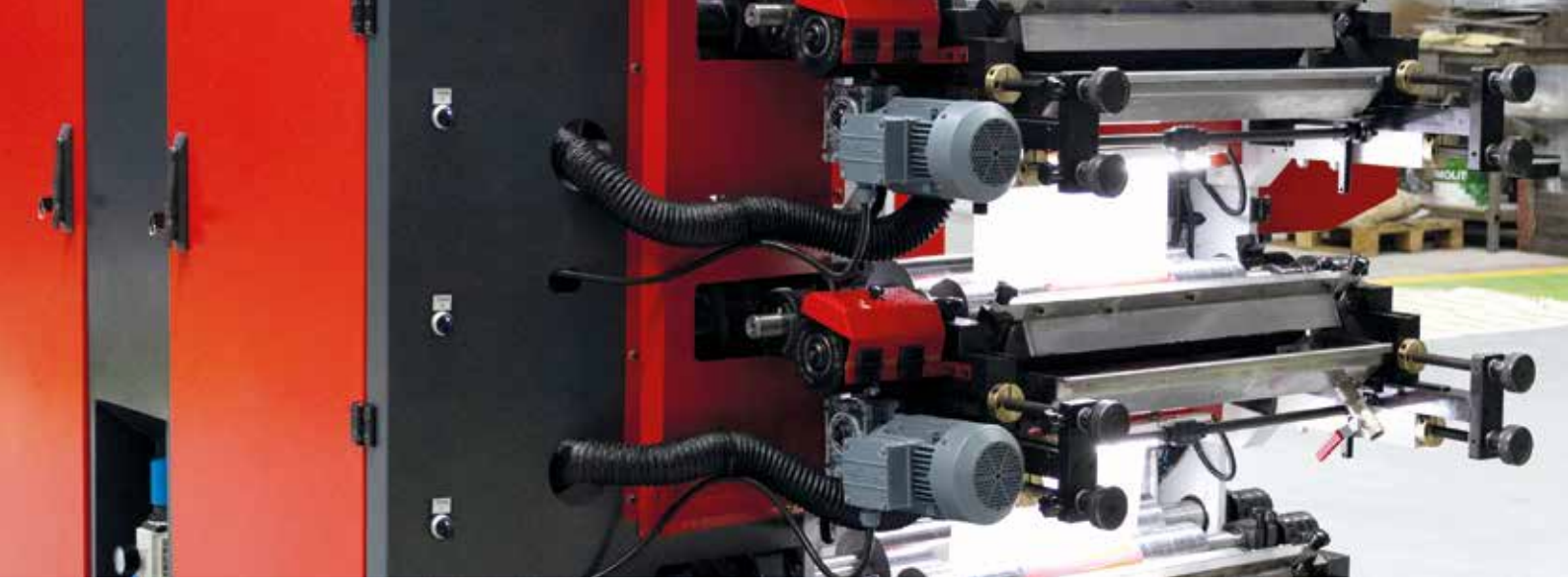

GENEL ÖZELLİKLER | GENERAL SPECIFICATIONS | المواصفات العامة



BF-TW450

Baskı hızı: maks. 100 mt/dk	Printing speed: max. 100 meters/min	سرعة الطباعة: الحد الأقصى 100 متر/دقيقة
Şaft ölçüsü: 76 mm (3 inch)	Shaft size: 76 mm (3 inch)	حجم العمود: 76 ملم (3 بوصات)
Baskı tekrarı 200 mm – 500 mm	Print repeat 200 mm – 500 mm	تكرار الطباعة 200 مم - 500 مم
Hız göstergesi	Speedometer	عداد السرعة
Metraj göstergesi	Meter indicator	مؤشر العداد
Isı göstergesi	Heat indicator	مؤشر الحرارة
Seramik anilox merdane	Ceramic anilox roller	أسطوانة أنيلوكس سيراميكية
Kenar kontrol sistemi	Edge control system	نظام التحكم في الحافة
Kompakt tasarım	Compact design	تصميم مضغوط
Egzoz emişli sıcak hava kurutma sistemi	Hot air drying system with exhaust suction	نظام تجفيف الهواء الساخن مع شفط العادم
Açık devre bıçak ünitesi	Open circuit blade unit	وحدة شفرة الدائرة المفتوحة
Hava basınç kontrol sistemi	Air pressure control system	نظام التحكم في ضغط الهواء
Mikser motor sistemi	Mixer motor system	نظام محرك الخلط



36 Cm Kolibandi Flexo Baskı Makinesi





36 Cm Adhesive Tape Flexo Printing Machine

آلة طباعة فليكسو شريط لاصق مقاس 36 سم

WORLD OF FLEXO TECHNOLOGY



Kolibandında Dünya Lideri, Dakikada 8 Adet...

World Leader in Duct Tape, 8 Pieces Per Minute...

الرائدة عالميًا في مجال شريط لاصق، 8 قطع في الدقيقة..

BF-AT536



AÇIKLAMA | EXPLANATION | تفسير



BF-AT536 modeli, yüksek hassasiyetli baskı teknolojisi ile koli bantlarında net, dayanıklı ve profesyonel baskılar elde etmek için tasarlanmıştır. Makine, 5 renkli baskı sistemi ve çift taret yapısıyla kesintisiz üretim imkânı sunar. Birlikflex mühendisliğiyle geliştirilen BF-AT536, tek operatörle yüksek verimlilik sağlayarak kolibandı üretiminde hız, kalite ve dayanıklılığı bir arada sunar.

The BF-AT536 model is designed to achieve clear, durable, and professional prints on carton tapes using high-precision printing technology. The machine offers uninterrupted production with its 5-color printing system and dual turret design. Developed with Birlikflex engineering, the BF-AT536 provides high efficiency with a single operator, combining speed, quality, and durability in Adhesive tape production.

BF-AT536 model BF-AT536 için tasarlanmıştır. Yüksek hassasiyetli baskı teknolojisi ile koli bantlarında net, dayanıklı ve profesyonel baskılar elde etmek için tasarlanmıştır. Makine, 5 renkli baskı sistemi ve çift taret yapısıyla kesintisiz üretim imkânı sunar. Birlikflex mühendisliğiyle geliştirilen BF-AT536, tek operatörle yüksek verimlilik sağlayarak kolibandı üretiminde hız, kalite ve dayanıklılığı bir arada sunar.

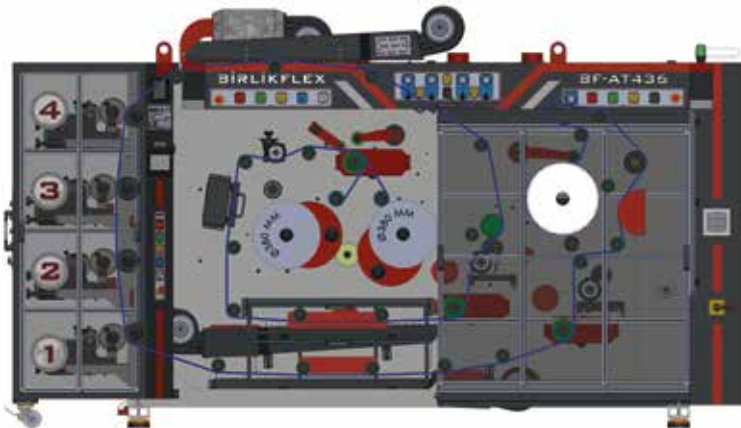

RENK ÜNİTELERİ

Baskı renk üniteleri
2-3-4-5-6-7-8



BASKI GENİŞLİĞİ

Genişlik
36 cm (Standart)



GENEL ÖZELLİKLER | GENERAL SPECIFICATIONS | المواصفات العامة



BF-AT536

Baskı hızı: maks. 150 mt/dk	Printing speed: max. 150 meters/min	سرعة الطباعة: الحد الأقصى 150 مترًا/دقيقة
Çalışabilecek malzemeler: Hotmelt ve Akrilik ile PP, OPP, BOPP, HDPE, PVC, PE, Maskeleye Bandı, Kağıt, Su Bazlı Kağıt, Kraft Kağıt	Materials that can work: PP, OPP, BOPP, HDPE, PVC, PE, Masking Tape, Paper, Water-Based Paper, Kraft Paper with Hotmelt and Acrylic	المواد التي يمكن استخدامها: PP, OPP, BOPP, HDPE, PVC, PE, شريط لاصق, ورق, ورق ماني, ورق كرافت مع هوتمليت والاكريليك
Sarıcı friksiyon sistemi	Winder friction system	نظام احتكاك الفاف
Çözümlü alüminyum şaft sistemi	Warp aluminum shaft system	نظام عمود الألمنيوم المنحني
Min. Baskı genişliği 40 mm	Minimum printing width 40 mm	الحد الأدنى لعرض الطباعة 40 مم
Max. Baskı genişliği 360 mm	Max. printing width 360 mm	أقصى عرض للطباعة 360 مم
Şaft ölçüsü 76 mm (3 inç)	Shaft size 76 mm (3 inches)	نظام التحكم بالكاميرا
Sleeve sistemli release ve primer üniteleri	Sleeve system release and primer units	وحدات برامير ورنيليز بنظام سليف
Çözümlü bobin çapı 450 mm (4000 mt)	Warp bobbin diameter 450 mm (4000 mt)	قطر بكرة السدى 450 مم (4000 متر)
Sarıcı bobin çapı 290 mm	Winding bobbin diameter 290 mm	قطر بكرة الكلف 290 مم
4 Dil seçeneği plc dokunmatik ekran	PLC touch screen with 4 language options	شاشة تعمل باللمس PLC مع 4 خيارات للغة
Non stop sistemi	Non-stop system	نظام عدم التوقف
Açıcı muz merdane sistemi	Opener banana roller system	نظام لفافة الموز
Ayarlanabilir jilet dilimleme ünitesi	Adjustable razor slicing unit	وحدة تقطيع قابلة للتعديل
Kompakt tasarım	Compact design	تصميم مضغوط



130 Cm Dilimleme Makinesi





130 Cm Slicing Machine

آلة تقطيع 130 سم

WORLD OF FLEXO TECHNOLOGY



Yüksek Performans, Pratik Arayüz...

High Performance, Practical Interface...

أداء عالي وواجهة عملية

BF-SL1300



AÇIKLAMA | EXPLANATION | تفسير



Friksiyon sistemi avantajı ile malzemelerinizde oluşabilecek gramaj farklarını tolare ederek kusursuz mükemmel bir sarım avantajı sunmaktadır makine ekipmanlarındaki kullandığımız üst düzey parçaların birleşimi ile yüksek hızlarda mükemmel sonuçlar elde ediliyor

With the advantage of the friction system, it offers a perfect wrapping advantage by tolerating the weight differences that may occur in your materials. With the combination of the high-end parts we use in the machine equipment, perfect results are achieved at high speeds.

فضل ميزة نظام الاحتكاك، تتمكن الآلة من تحمل اختلافات السماكة في المواد، مما يوفر لفا مثاليًا وخاليًا من العيوب. كما أن استخدامنا لأعلى جودة من قطع الغيار في معدات الآلة يتيح تحقيق نتائج ممتازة حتى عند السرعات العالية.

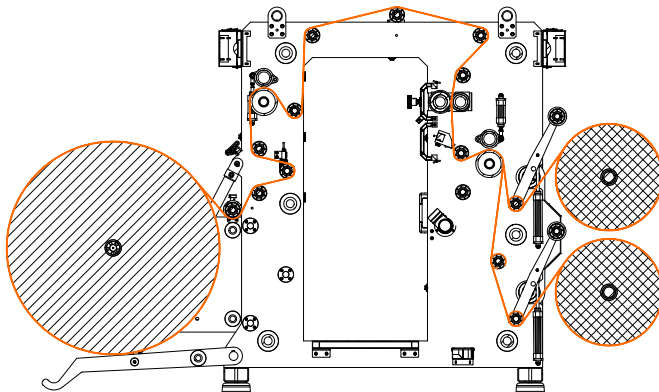

DİLİMLEME GENİŞLİĞİ

Genişlik
80/100/130/160/200 cm



GENEL ÖZELLİKLER | GENERAL SPECIFICATIONS | المواصفات العامة



BF-SL130

Dilimleme hızı (500 mt/dk)	Slicing speed (500 m/min)	سرعة التقطيع (500 م/دقيقة)
Çalışabilecek malzemeler HDPE, LDPE, PET, BOPP, OPP, CPP, AL, CPP, LLDPE, KAĞIT, PP, NY	Materials that can work: HDPE, LDPE, PET, BOPP, OPP, CPP, AL, CPP, LLDPE, PAPER, PP, NY	المواد التي يمكن أن تعمل: HDPE, LDPE, PET, BOPP, OPP, CPP, AL, CPP, LLDPE, PAPER, PP, NY
Friksiyon sistemi	Friction system	نظام الاحتكاك
Min. Dilimleme genişliği 2,5 cm	Minimum slicing width 2.5 cm	الحد الأدنى لعرض التقطيع 2,5 سم
Max. Dilimleme genişliği 130 cm	Max. Slicing width 130 cm	أقصى عرض التقطيع 130 سم
Şaft ölçüsü 76 mm (3 inç)	Shaft size 76 mm (3 inches)	لحجم العمود 76 مم (3 بوصات)
Çözgü bobin çapı 1200 mm	Warp bobbin diameter 1200 mm	قطر بكره السدى 1200 مم
Sargı bobin çapı 600 mm – 600 mm	Winding coil diameter 600 mm – 600 mm	قطر ملف اللف 600 مم - 600 مم
Çözgü ünitesi şaftsız sistem (bobin indirme, bobin kaldırma, bobin sıkıştırma, bobin açma sistemi)	Warp unit shaftless system (bobbin lowering, bobbin lifting, bobbin compression, bobbin opening system)	نظام وحدة الأعوجاج بدون عمود (خفض البكرة، رفع البكرة، ضغط البكرة، نظام فتح البكرة)
Kenar kontrol sistemi	Edge control system	نظام التحكم في الحافة
Kenar traşlama sistemi	Edge trimming system	نظام تغليم الحواف
Döner bıçak ve jilet sistemi ile dilimleme sistemi	Slicing system with rotary knife and razor system	نظام التقطيع باستخدام سكين دوارة ونظام شفرة حلقة
Plc dokunmatik ekran	PLC touch screen	شاشة تعمل باللمس PLC
Lazer pozisyonlama sistemi	Laser positioning system	نظام تحديد المواقع بالليزر



180 Cm Jumbino Dilimleme Makinesi





180 Cm Jumbino Slicing Machine

آلة تقطيع جمبيونو 180 سم

WORLD OF FLEXO TECHNOLOGY



Yüksek Hızda Mükemmel Sarım...

Perfect Winding at High Speed...

لف مثالي بسرعة عالية..

BF-SLJ180



AÇIKLAMA | EXPLANATION | تفسير



Holment ve akrilik yapılı yapışkan jumbino bobinleri kolibandı baskı makinasına takılmasını uygun hale getirmesi amacıyla geliştirilen jumbino kesim makinasında istenilen genişlik ve metrajda kesimleriniz sağlayabilirsiniz sarıcı ünitesinde kullandığımız friksiyon sistemlerinde malzemede ki kramaj farklılıklarını tolere edebilecek kusursuz bir sarım avantajı sunmaktadır

In the jumbo cutting machine, developed to facilitate the installation of Holtmelt and acrylic adhesive jumbo rolls on the adhesive tape printing machine, you can perform cuts at the desired width and length.

كما يوفر نظام الاحتكاك في وحدة اللف ميزة اللف المثالي وخالي من العيوب من خلال تحلل، في آلة قص الجامبو، التي تم تطويرها لتسهيل تركيب لفات الجامبو المصنوعة من الهولتميلت والأكريليك على آلة طباعة الشريط اللاصق، يمكنكم إجراء القص حسب العرض والطول المطلوبين باختلافات السماكة في المواد.

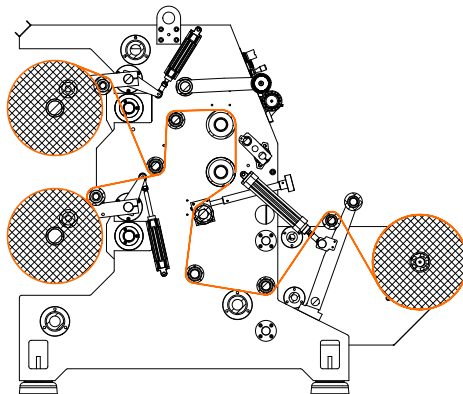

DİLİMLEME GENİŞLİĞİ

Genişlik
140/160/180 cm



GENEL ÖZELLİKLER | GENERAL SPECIFICATIONS | المواصفات العامة



BF-SLJ180

Dilimleme hızı (300 mt/dk)	Slicing speed (300 m/min)	سرعة التقطيع (٣٠٠م/دقيقة)
Çalışabilecek malzemeler Hotmelt ve Akrilik ile PP, OPP, BOPP, HDPE, PVC, PE, Maskeleme Bandı, Kağıt, Su Bazlı Kağıt, Kraft Kağıt	Materials that can be worked with Hotmelt and Acrylic as well as PP, OPP, BOPP, HDPE, PVC, PE, Masking Tape, Paper, Water-Based Paper, Kraft Paper	المواد التي يمكن العمل بها باستخدام Hotmelt والأكريليك بالإضافة إلى PP و OPP و BOPP و HDPE و PVC و PE وشريط التغطية والورق والورق القائم على الماء وورق الكرافت
Friksiyon sistemi	Friction system	نظام الاحتكاك
Çözümlü ünitesi shaftsız sistem (bobin indirme, bobin kaldırma, bobin sıkıştırma, bobin açma sistemi)	Warp unit shaftless system (bobbin lowering, bobbin lifting, bobbin compression, bobbin opening system)	نظام وحدة الأعوجاج بدون عمود (خفض البكرة، رفع البكرة، ضغط البكرة، نظام فتح البكرة)
Çözümlü bobin çapı 1200 mm	Warp bobbin diameter 1200 mm	قطر بكرة السدى 1200 مم
Shaft ölçüsü 76 mm (3 inç)	Shaft size 76 mm (3 inches)	لحجم العمود 76 مم (3 بوصات)
Çözümlü bobin çapı 1200 mm	Warp bobbin diameter 1200 mm	قطر بكرة السدى 1200 مم
Sargı bobin çapı 600 mm – 600 mm	Winding coil diameter 600 mm – 600 mm	قطر ملف اللف 600 مم - 600 مم
Çözümlü ünitesi shaftsız sistem (bobin indirme, bobin kaldırma, bobin sıkıştırma, bobin açma sistemi)	Warp unit shaftless system (bobbin lowering, bobbin lifting, bobbin compression, bobbin opening system)	نظام وحدة الأعوجاج بدون عمود (خفض البكرة، رفع البكرة، ضغط البكرة، نظام فتح البكرة)
Çözümlü bobin çapı 1200 mm	Warp bobbin diameter 1200 mm	قطر بكرة السدى 1200 مم
Sarıcı bobin çapı 450 mm	Winding bobbin diameter 450 mm	قطر بكرة اللف 450 مم
Jilet bıçak sistemi	Razor blade system	نظام شفرة الحلاقة
Plc dokunmatik ekran	plC touch screen	شاشة تعمل باللمس PLC



DÜNYADA BİZ

نحن في العالم WE IN THE WORLD

Birlikflex makine 25 yılı aşkın süredir üretimini yapmış oldukları makinayı 35'e yakın ülkeye ihracatını yapmaktadır. Firmanın en büyük prestiji olan satış sonrası desteği her daim en üst seviyede tutmaktadır ve bu sayede uluslararası pazarda en çok tercih edilen firmalar arasındadır.

Birlikflex Makina has been exporting the machines it has been producing for over 25 years to nearly 35 countries. It always maintains the highest level of after-sales support, which is the company's greatest prestige, and thus is among the most preferred companies in the international market.

تُصدّر شركة بيرليك فليكس ماكينا آلاتها، التي تُنتجها منذ أكثر من ٢٥ عامًا، إلى ما يقرب من ٣٥ دولة. وتحرص الشركة دائمًا على تقديم أعلى مستوى من خدمة ما بعد البيع، وهو ما يُمثّل فخرها الأعظم، ما يجعلها من أكثر الشركات تفضيلًا في السوق العالمية.

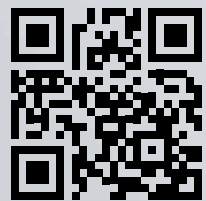



USA



Russia



Poland



Slovakia



Serbia



Kosovo



Romania



Bulgaria



India



Mexico



Türkiye



Chile



Peru



Dominican Republic



Egypt



Saudi Arabia



Kuwait



Algeria



Morocco



Jordan



Lebanon



Palestine



Iraq



Iran



Azerbaijan



Kazakhstan



Turkmenistan



Ethiopia



Niger



Vietnam



Armenia

WORLD OF
FLEXO
TECHNOLOGY

www.birlifikflex.com

FLEXO'DA
DÜNYA TEKNOLOJİSİ
في آلة فليكسو التكنولوجيا العالمية

SUDE AJANS - 2025/10 © 2012 612 09 48



BİRLİK FLEX MAKİNE A.Ş.
Subaşı Mahallesi Soğanlık Caddesi
No:17 Çatalca - İstanbul / TÜRKİYE

+90 212 612 68 06
info@birlifikflex.com