



**CATÁLOGO**

**MAYO**

**2026**

# **GENERADORES Y EQUIPO ELÉCTRICO**

**/ ARRANCADORES  
/ TABLEROS  
/ PROTECCIONES**



*UN ALIADO PARA SU PROGRESO*

# ÍNDICE

## GENERADORES Y ARRANCADORES

**PRÓXIMAMENTE**



Generadores a gasolina  
tradicionales e inverter  
marca **ENERWELL**

**5**

**NUEVO**



Arrancadores  
marca **ENERWELL**

**11**

**PRÓXIMAMENTE**



Arrancadores tipo  
transformador  
marca **ENERWELL**

**15**

**NUEVO**



Componentes  
marca **ENERWELL**

**17**



Switch electrónico de  
protección y control marca  
**ALAMIRA** serie **KONTROLLSW**

**22**



Dispositivos de  
protección de  
equipos de bombeo

**23**

## TABLEROS

**NUEVO**



Tableros alternadores-  
simultaneadores para dos  
motobombas marca **ALAMIRA**

**25**

**NUEVO**



Tableros altamira VV para  
2 o 3 motobombas marca  
**HIDROCONTROL-ALAMIRA**

**26**

**PRÓXIMAMENTE**



Tableros de control para  
2 a 4 motobombas y con  
VV para 2 o 3 motobombas  
marca **ENERWELL**

**28**

## VARIADORES DE FRECUENCIA



Variadores de frecuencia  
marca **HIDROCONTROL**  
serie **B-DRIVE** Enfriado por agua

**34**



Variadores de frecuencia  
marca **HIDROCONTROL**  
serie **B-DRIVE** Enfriado por aire

**35**



Variadores de frecuencia  
marca **HIDROCONTROL** serie  
**R-DRIVE PLUS** Enfriado por aire

**36**

# ÍNDICE

## VARIADORES DE FRECUENCIA



Variadores de frecuencia  
marca **HIDROCONTROL**  
serie **L-DRIVE** Enfriado por aire

**37**



Filtros de armónicos

**38**

FOTO DE EQUIPO	CÓDIGO	VOLTAJE DE ALIMENTACION (FASES Y VOLTS)	VOLTAJE DE SALIDA (FASES Y VOLTS)	RENTABILIDAD (%)	IMP. DE ENTRADA (VARIACIONES)	IMP. DE SALIDA (VARIACIONES)	ALTO VOLTAJE	BAJO VOLTAJE	SUPER CALOR	CONEXIONADO	TRABAJO EN SECCION	ALTA PRECISION	PLATAFORMA	PLATAFORMA
	HDR10MPT1502	1 x 230	3 x 230	10	✓		2							
	HDR10MPT1502	1 x 230	1 x 230	12		✓	2							
	HDR10MPT1502	1 x 230	3 x 230	10	✓									
	HDR10MPT1502	3 x 230 (230/240/250 V)	3 x 230	15			1							
	HDR10MPT1502	3 x 230 (230/240/250 V)	3 x 230	18										

Tabla comparativa  
de **variadores de frecuencia**

**39**

## TANQUES PRECARGADOS PARA SISTEMAS HIDRONEUMÁTICOS



Tanques precargados  
marca **ALTAMIRA**  
serie **PRO XLB**

**41**

**NUEVO**



Tanques precargados  
marca **AQUA PAK**  
serie **XLB20**

**43**

**NUEVO**



Tanques precargados  
marca **AQUA PAK**  
serie **PRO XLB**

**44**



Tanques precargados  
marca **ALTAMIRA**  
serie **LV**

**45**



Tanques precargado  
marca **AQUA PAK**

**46**

## ACCESORIOS



Kit de presión, PRES16,  
Interruptores, SWITCH  
electrónico, flotadores

**48**



Válvulas, pie-check, vál-  
vulas de alivio, conexión  
5 vías, base universal

**52**

**NUEVO**



GABINETES  
marca **ALTAMIRA**

**53**

# ARRANCADORES Y DISPOSITIVOS DE PROTECCIÓN DE EQUIPOS DE BOMBEO



 **Enerwell**<sup>®</sup>

**ALTAMIRA**<sup>®</sup>

**HC**  
HIDROCONTROL<sup>®</sup>

 **Franklin Electric**

**PRÓXIMAMENTE**

**CARACTERÍSTICAS:**

- Tanque de gasolina de gran capacidad
- Motor OHV Enerwell
- Soporte de tubo de acero endurecido
- Indicador de nivel de gasolina

POTENCIA DE OPERACIÓN  
**1,000 W**

POTENCIA DEL MOTOR  
**2.9 HP**



**CONEXIONES:**

- 1 Contacto dúplex 120 VCA (15 A)
- 1 Contacto 12 VDC (8.3 A)

**ESPECIFICACIONES**

- Potencia del Motor: 2.9 HP
- Cilindrada del Motor: 98 cc
- No. Cilindros: 1
- Enfriamiento: aire
- Velocidad: 3,750 r/min
- Tiempos: 4
- Capacidad de aceite: 0.37 Litros
- Filtro de aire: Sí
- Ruedas: No



**INCLUYE ACCESORIOS**



CÓDIGO	POTENCIA		VOLTAJE DE SALIDA	FRECUENCIA DE SALIDA	MÉTODO DE ARRANQUE	CAPACIDAD DEL TANQUE	TIEMPO DE OPERACIÓN CONTINUA	DECIBELES EN OPERACIÓN (7 METROS)
	ARRANQUE	OPERACIÓN						
ENERWELL-G1000	1,100 W	1,000 W	1x120 V	60 Hz	Manual	6 litros	9 horas	65 dB

**DIMENSIONES Y PESO**

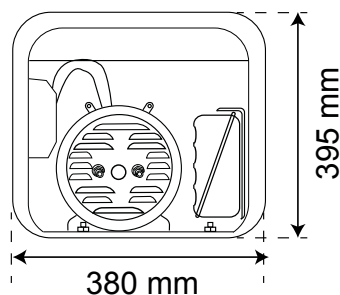
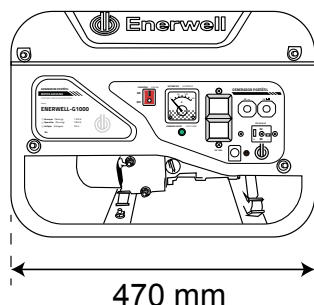

Peso: 24 Kg

**PRÓXIMAMENTE**
**CARACTERÍSTICAS:**

- Tanque de gasolina de gran capacidad
- Motor OHV Enerwell
- Soporte de tubo de acero endurecido
- Indicador de nivel de gasolina

**CONEXIONES:**

- 1 Contacto dúplex 120 VCA (15 A)
- 1 Bornes 12 VDC,
- 1 Contacto NEMA L14-30R salida twist lock 120/240VCA

**ESPECIFICACIONES**

- Potencia del Motor: 6.5 HP
- Cilindrada del Motor: 196 cc
- No. Cilindros: 1
- Enfriamiento: aire
- Velocidad: 3,750 r/min
- Tiempos: 4
- Capacidad de aceite: 0.6 Litros
- Filtro de aire: Sí
- Ruedas: No

**POTENCIA  
 DE OPERACIÓN  
 2,500 W**
**POTENCIA  
 DEL MOTOR  
 6.5 HP**

**INCLUYE ACCESORIOS**

CÓDIGO	POTENCIA		VOLTAJE DE SALIDA	FRECUENCIA DE SALIDA	MÉTODO DE ARRANQUE	CAPACIDAD DEL TANQUE	TIEMPO DE OPERACIÓN CONTINUA	DECIBELES EN OPERACIÓN (7 METROS)
	ARRANQUE	OPERACIÓN						
ENERWELL-G2500	2,800 W	2,500 W	1x120 V 1x240 V	60 Hz	Manual	15 litros	12 horas	67 dB

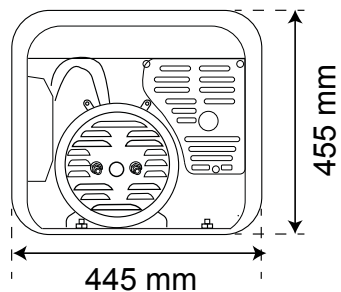
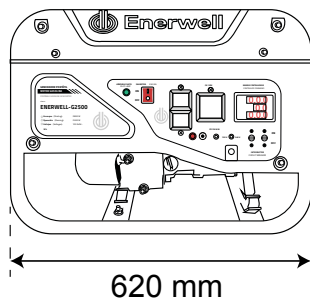
**DIMENSIONES Y PESO**

**Peso: 42 Kg**

**PRÓXIMAMENTE**
**CARACTERÍSTICAS:**

- Tanque de gasolina de gran capacidad
- Motor OHV Enerwell
- Ruedas de alta resistencia que nunca se desinflan
- Indicador de nivel de gasolina
- Asas plegables
- Soporte de tubo de acero endurecido

**CONEXIONES:**

- 2 Contactos dúplex 120 VCA (15 A)
- 1 bornes 12 VDC
- 1 contacto NEMA L14-30R salida twist lock 120/240VCA

**ESPECIFICACIONES**

- Potencia del Motor: 13 HP
- Cilindrada del Motor: 389 cc
- No. Cilindros: 1
- Enfriamiento: aire
- Velocidad: 3,750 r/min
- Tiempos: 4
- Capacidad de aceite: 1.1 Litros
- Filtro de aire: Sí
- Ruedas: Sí

**POTENCIA  
 DE OPERACIÓN  
 5,000 W**
**POTENCIA  
 DEL MOTOR  
 13 HP**
**1  
 AÑO  
 DE GARANTÍA**

**INCLUYE ACCESORIOS**

CÓDIGO	POTENCIA		VOLTAJE DE SALIDA	FRECUENCIA DE SALIDA	MÉTODO DE ARRANQUE	CAPACIDAD DEL TANQUE	TIEMPO DE OPERACIÓN CONTINUA	DECIBELES EN OPERACIÓN (7 METROS)
	ARRANQUE	OPERACIÓN						
ENERWELL-G5000	5,500 W	5,000 W	1x120 V 1x240 V	60 Hz	Eléctrico/ Manual	25 litros	10 horas	74 dB

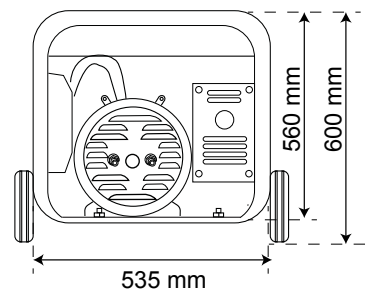
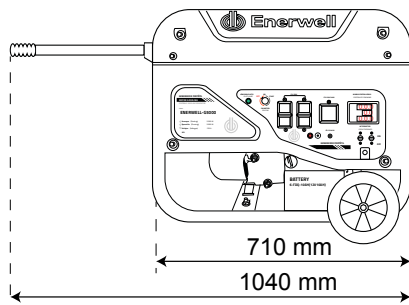
**DIMENSIONES Y PESO**

**Peso: 83 Kg**

**PRÓXIMAMENTE**
**CARACTERÍSTICAS:**

- Tanque de gasolina de gran capacidad
- Motor OHV Enerwell
- Ruedas de alta resistencia que nunca se desinflan
- Indicador de nivel de gasolina
- Asas plegables
- Soporte de tubo de acero endurecido

**CONEXIONES:**

- 2 Contactos dúplex 120 VCA (15 A)
- 1 bornes 12 VDC
- 1 contacto NEMA L14-30R salida twist lock 120/240VCA

**ESPECIFICACIONES**

- Potencia del Motor: 18 HP
- Cilindrada del Motor: 459 cc
- No. Cilindros: 1
- Enfriamiento: aire
- Velocidad: 3,750 r/min
- Tiempos: 4
- Capacidad de aceite: 1.1 Litros
- Filtro de aire: Sí
- Ruedas: Sí

**POTENCIA  
 DE OPERACIÓN  
 8,000 W**
**POTENCIA  
 DEL MOTOR  
 18 HP**
**1  
 AÑO  
 DE  
 GARANTÍA**

**10W-30**  
**SAE 10W-40**  
 ADQUIERA EL ACEITE RECOMENDADO

**INCLUYE ACCESORIOS**

CÓDIGO	POTENCIA		VOLTAJE DE SALIDA	FRECUENCIA DE SALIDA	MÉTODO DE ARRANQUE	CAPACIDAD DEL TANQUE	TIEMPO DE OPERACIÓN CONTINUA	DECIBELES EN OPERACIÓN (7 METROS)
	ARRANQUE	OPERACIÓN						
ENERWELL-G8000	8,500 W	8,000 W	1x120 V 1x240 V	60 Hz	Eléctrico/ Manual	25 litros	6 horas	80 dB

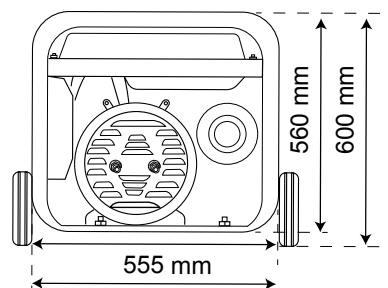
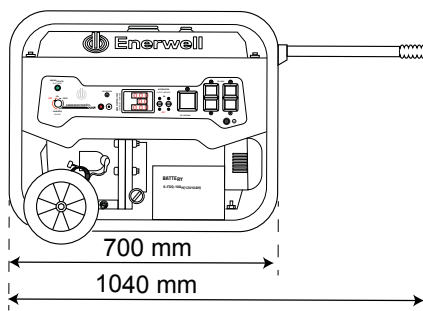
**DIMENSIONES Y PESO**

**Peso: 90 Kg**

**PRÓXIMAMENTE**

Mayor protección, operación silenciosa, mejor ahorro de combustible y voltaje estable para un rendimiento eficiente.

Incluye: Embudo para llenado de aceite, kit para conexión en paralelo, mango para desarmador, vástago de desarmador de dos puntas plano y phillips, kit para mantenimiento de bujía, dos clavijas para 120 VCA, filtro de aire, indicador de aceite e indicador de gasolina.

**CONEXIONES:**

- 1 Contacto dúplex 120 VCA (15 A)
- 1 USB tipo A (2.5 A)
- 1 USB tipo C (3 A)

**INFORMACIÓN DEL MOTOR**

- Tipo: OHV (Over Head Valves)
- Potencia: 3.35 HP
- Cilindrada del motor: 79 CC
- No. de cilindros: 1
- Enfriamiento: Aire
- Velocidad máxima: 5,000 r/min
- Velocidad modo ahorro: 3,300 r/min
- Tiempos: 4
- Tipo de aceite: SAE 10W-30 o 10W-40
- Capacidad del aceite: 0.35 litros
- Filtro de aire: Sí

POTENCIA DE OPERACIÓN  
**1,800 W**

POTENCIA DEL MOTOR  
**3.35 HP**

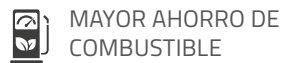

**INCLUYE ACCESORIOS**

INCLUYE 1 METRO DE CABLE PARA CONEXIÓN EN PARALELO

CÓDIGO	POTENCIA		VOLTAJE DE SALIDA	FRECUENCIA DE SALIDA	MÉTODO DE ARRANQUE	CAPACIDAD DEL TANQUE	TIEMPO DE OPERACIÓN CONTINUA	DECIBELES EN OPERACIÓN (7 METROS)
	ARRANQUE	OPERACIÓN						
ENERWELL-G1800I	2,000 W	1,800 W	1x115 V	60 Hz	Manual	4 litros	4 horas	62 dB

**DIMENSIONES Y PESO**

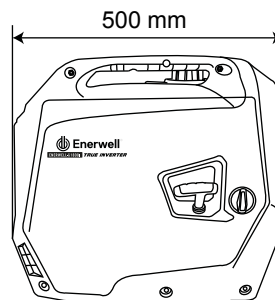
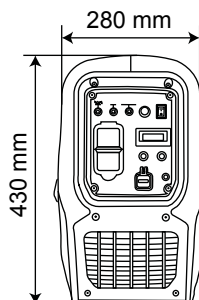

Peso: 21 kg

**PRÓXIMAMENTE**

Mayor protección, operación silenciosa, mejor ahorro de combustible y voltaje estable para un rendimiento eficiente.

Incluye: Embudo para llenado de aceite, mango para desarmador, vástago de desarmador de dos puntas plano y phillips, kit para mantenimiento de bujía, cuatro clavijas para 120 VCA, filtro de aire, indicador de aceite, indicador de gasolina y ruedas para fácil movilidad.

**CONEXIONES:**

2 x Contactos dúplex 120 Vca (15A)

**POTENCIA  
 DE OPERACIÓN  
 3,000 W**
**POTENCIA  
 DEL MOTOR  
 8.45 HP**

**INFORMACIÓN DEL MOTOR**

- Tipo: OHV (Over Head Valves)
- Potencia: 8.45 HP
- Cilindrada del motor: 223 CC
- No. de cilindros: 1
- Enfriamiento: Aire
- Velocidad máxima: 3,600 r/min
- Velocidad modo ahorro: 2,800 r/min
- Tiempos: 4
- Tipo de aceite: SAE 10W-30 o 10W-40
- Capacidad del aceite: 0.6 litros
- Filtro de aire: Sí

**MAYOR PROTECCIÓN**

**SILENCIOSO**

**MAYOR AHORRO DE  
 COMBUSTIBLE**

**VOLTAJE ESTABLE Y  
 CONSTANTE**

**INCLUYE ACCESORIOS**

CÓDIGO	POTENCIA		VOLTAJE DE SALIDA	FRECUENCIA DE SALIDA	MÉTODO DE ARRANQUE	CAPACIDAD DEL TANQUE	TIEMPO DE OPERACIÓN CONTINUA	DECIBELES EN OPERACIÓN (7 METROS)
	ARRANQUE	OPERACIÓN						
ENERWELL-G3000I	3,300 W	3,000 W	1x120 V	60 Hz	Manual	11 litros	5 horas	66 dB

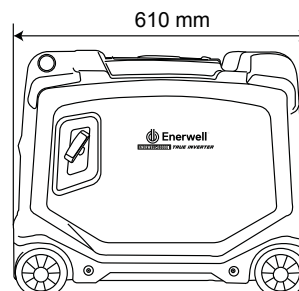
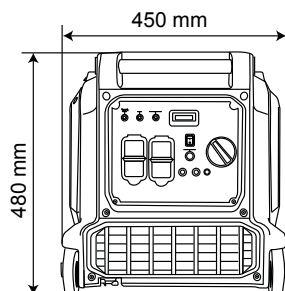
**DIMENSIONES Y PESO**

**Peso: 40 kg**

DISEÑADO PARA DAR PROTECCIÓN Y SEGURIDAD AL TRABAJAR CON MOTORES TRIFÁSICOS

- Mayor seguridad gracias a sus 5 protecciones
  - Alto voltaje
  - Bajo voltaje
  - Desbalance de voltaje
  - Pérdida de fase
  - Fase invertida
- Porcentajes y tiempos ajustables
- Leds indicadores
- Montaje riel DIN



CÓDIGO	VOLTAJE DE ALIMENTACIÓN NOMINAL (60 HZ)	FASES DE ALIMENTACIÓN	*RANGO DE AJUSTE PARA EL VOLTAJE DE ALIMENTACIÓN	GRADO DE PROTECCIÓN	CAPACIDAD DEL CONTACTO (15-16-18)	PESO (KG)
PXMC-230V	230	3	110 Vca - 260 Vca	IP 20	250 Vca / 16 A	0.13

\* Recuerde que el valor de voltaje de alimentación seleccionado tiene que coincidir con el valor de funcionamiento nominal de la carga (motor).

### AJUSTES Y PROTECCIONES CONTRA:

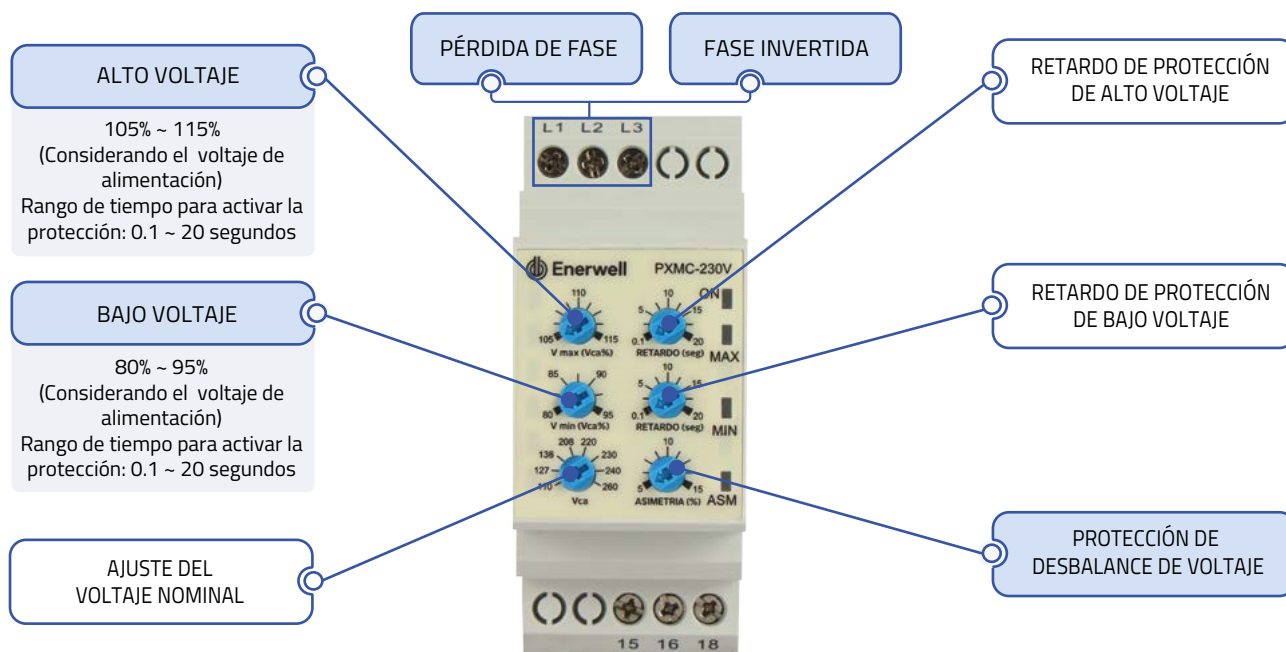

**NUEVO**  
**PRODUCTO**

- Ensamblado en México
- Gabinete plástico IP 65 ensamblado con tapa transparente, fabricado con plástico retardante de flama y resistente contra los rayos UV
- Incluye: Contactor, switch neumático, relevador de sobrecarga, lámpara LED y selector **ENERWELL**®.
- Dos modos de funcionamiento:
  - Manual: El arranque y paro se realiza al colocar el selector en M o F.
  - Automático: El arranque y paro se realiza mediante un pulso de aire a través del switch neumático
- Modelos monofásicos y trifásicos con rangos de protección desde 1.6 A hasta 18 A para aplicaciones en 220 Vca
- Protección contra sobrecarga
- Preparado con 6 perforaciones (4 lineales y 2 posteriores) retroqueladas (Knockout) para instalar de manera rápida las glándulas de entrada y salida de cables
- Incluye soporte en relevador de sobrecarga para incrementar la resistencia mecánica al conectar la carga
- Totalmente ensamblado y cableado, listo para utilizarse
- Diseño de montaje en pared sin necesidad de abrir o afectar el grado de protección del arrancador



SWITCH  
NEUMÁTICO  
INTEGRADO



Certificación 

CÓDIGO	FASES X VOLTS (Vca)	RANGO DE PROTECCIÓN DESOBRECARGA (AMP.)	RANGO TÍPICO EN POTENCIA (HP)		PESO (KG)
			MÍNIMO	MÁXIMO	
AEWTP1.6-2.5/1220S	1 x 220	1.6 - 2.5	0.3	0.5	1.3
AEWTP 2.5-4/1220S		2.5 - 4	0.5	1	
AEWTP 4-6/1220S		4 - 6	1	1.5	
AEWTP 5.5-8/1220S		5.5 - 8	1.5	2	
AEWTP 7-10/1220S		7 - 10	2	3	
AEWTP 9-13/1220S		9 - 13	3	4	
AEWTP 12-18/1220S	3 x 220	12 - 18	4	5	
AEWTP 7-10/220S		7 - 10	3	4	
AEWTP 9-13/220S		9 - 13	4	5.5	
AEWTP 12-18/220S		12 - 18	7.5	7.5	



**NOTA IMPORTANTE:** Para una correcta selección del arrancador, asegúrese que los rangos de corriente (A) en factor nominal del motor a utilizar estén dentro de los rangos soportados por el arrancador y que el voltaje (V) sea el mismo, NO utilice potencia (HP) como una referencia final.

- Ensamblado en México
- Gabinete plástico IP 65 ensamblado con tapa transparente, fabricado con plástico retardante de flama y resistente contra los rayos UV
- Incluye: contactor, relevador de sobrecarga y botones Enerwell®
- Arranque y paro manual
- Control automático
- Los arrancadores en 220 Vca han sido diseñados para encender y parar de manera automática a través de una señal externa (interruptor de presión, interruptor de nivel, etc.), siga los sencillos pasos descritos en el manual
- Modelos trifásicos con rangos de protección desde 1.6 A hasta 32 A para aplicaciones en 220 Vca o 440 Vca
- Protección contra sobrecarga
- Preparado con 6 perforaciones (4 lineales y 2 posteriores) pretroqueladas (Knockout) para instalar de manera rápida las glándulas de entrada y salida de cables
- Incluye soporte en relevador de sobrecarga para incrementar la resistencia mecánica al conectar la carga
- Totalmente ensamblado y cableado, listo para utilizarse
- Diseño de montaje en pared sin necesidad de abrir o afectar el grado de protección del arrancador
- Toda la información al alcance de un escaneo



Certificación



CÓDIGO	FASES X VOLTS (Vca)	RANGO DE PROTECCIÓN DESOCRECARGA (AMP.)	RANGO TÍPICO EN POTENCIA (HP)		PESO (KG)
			MÍNIMO	MÁXIMO	
AEWTP 1.6-2.5/220	3 x 220	1.6 - 2.5	0.5	0.75	1.3
AEWTP 2.5-4/220		2.5 - 4	0.75	1.5	
AEWTP 4-6/220		4 - 6	1.5	2	
AEWTP 5.5-8/220		5.5 - 8		3	
AEWTP 7-10/220		7 - 10	3	4	
AEWTP 9-13/220		9 - 13	5	5.5	
AEWTP 12-18/220		12 - 18	5	7.5	
AEWTP 17-25/220		17 - 25	5	10	
AEWTP 9-13/440	3 x 440	9 - 13	7.5	12.5	
AEWTP 12-18/440		12 - 18	10	20	
AEWTP 17-25/440		17 - 25			



Es muy importante asegurarse que el amperaje del motor quede dentro del rango de protección del relevador de sobrecarga. NO se base únicamente en la potencia (HP) que indique el motor, ya que hay riesgo de que el amperaje del motor quede fuera del rango de protección.

- Ensamblado en México
- Gabinete metálico de alta calidad
- Incluye interruptor termomagnético, contactor y relevador de sobrecarga Enerwell®
- Arranque y paro manual
- Modelos con diferentes rangos de protección desde 1.6 A hasta 80 A
- Protección contra sobrecarga y cortocircuito
- Protegido contra contactos involuntarios
- Totalmente ensamblado y cableado, listo para utilizarse
- Modelos trifásicos disponibles para aplicaciones en 230 Vca o 440 Vca
- Toda la información al alcance de un escaneo



Certificación



CÓDIGO	FASES X VOLTS	AMPERAJE DEL INTERRUPTOR TERMOMAGNÉTICO	RANGO DE PROTECCIÓN DESOBRECARGA (AMP.)	RANGO TÍPICO EN POTENCIA (HP)		TAMAÑO	PESO (KG)	
				MÍNIMO	MÁXIMO			
AEWTP 12-18/220I	3 x 220	25	12 - 18	3	5.5	1	9.6	
AEWTP 17-25/220I		32	17 - 25	5	7.5			
AEWTP 23-32/220I		40	23 - 32	7.5	12.5			
AEWTP 30-40/220I		50	30 - 40	10	15			
AEWTP 37-50/220I		80	37 - 50		20			
AEWTP 48-65/220I		100		48 - 65	15			25
AEWTP 55-70/220I				55 - 70	20			30
AEWTP 12-18/440I	3 x 440	25	12 - 18	7.5	12.5	1	9.6	
AEWTP 23-32/440I		40	23 - 32	15	25			
AEWTP 30-40/440I		50	30 - 40	20	30			
AEWTP 37-50/440I		80	37 - 50	25	40			
AEWTP 48-65/440I		100		48 - 65	30			50
AEWTP 55-70/440I				55 - 70	40			
AEWTP 63-80/440I				63 - 80	50			60
						3	12.1	



Es muy importante asegurarse que el amperaje del motor quede dentro del rango de protección del relevador de sobrecarga. NO se base únicamente en la potencia (HP) que indique el motor, ya que hay riesgo de que el amperaje del motor quede fuera del rango de protección.

- Los arrancadores a tensión reducida ENERWELL® son ensamblados con componentes eléctricos de la más alta calidad y fabricados bajo estrictos estándares de control y pruebas.
- Están diseñados para el correcto arranque (por etapas) y protección de motores eléctricos trifásicos, logrando que tengan un desempeño óptimo y alargando su vida útil.
- Durante la etapa de arranque estos arrancadores entregan en los bornes del motor el 65% del voltaje de alimentación, logrando así protegerlo al limitar y evitar altos picos de corriente en el mismo.

### Algunas de sus ventajas son:

- Protegen y alargan la vida útil del motor
- Contribuyen a evitar disturbios (sobrecargas y cortes) en la red eléctrica de alimentación
- Monitoreo de parámetros eléctricos importantes
- Registro de historial de fallos (fecha y hora de cada evento)
- Gabinete de gran robustez con bisagras y cerraduras metálicas, tornillería en acero inoxidable
- Recubierto de pintura epóxica poliéster en polvo con acabado texturizado
- Operación de forma manual (botonera de arranque y paro)
- Incluye clema para control externo (estación de botones remota, conexión de dispositivos de control y/o protección, etc.)
- Señalización LED (rojo, verde y amarillo) para indicar el estatus del motor (operación, paro y alarma)
- Preparado con perforaciones (superior e inferior) para realizar la instalación de manera fácil y segura los accesorios de alimentación eléctrica al arrancador y de salida al motor (tubos y/o mangueras, cables, etc.)
- Incluye bornes eléctricos (clemas) para facilitar la conexión del motor
- Diseño para montaje en pared

### MÚLTIPLES PROTECCIONES

- Alto y bajo voltaje
- Falla de fase
- Fase invertida
- Desbalance de voltaje y corriente
- Múltiples arranques
- Rotor bloqueado
- Baja carga (trabajo en seco)
- Sobrecarga (capacidad térmica)

### APLICACIONES:

- Sistemas de agua potable (sector público y/o privado)
- Sector Industrial (metal mecánica, minería, alimenticio, farmacéutico, automotriz, etc.)
- Sector agropecuario
- Construcción
- Aplicaciones comerciales

### INCLUYE SISTEMA AVANZADO eProtect

Diseñado para una óptima protección del motor. Y además para un amplio monitoreo y control de los parámetros eléctricos de la instalación.



ENSAMBLADO EN  
**MÉXICO**



CÓDIGO	FASES X VOLTS (Vca)	RANGO DE PROTECCIÓN SOBRECARGA (AMP.)	RANGO TÍPICO DE POTENCIA (HP)		CONDICIONES DE ARRANQUE	TAMAÑO DE GABINETE	PESO (KG)
			MÍNIMO	MÁXIMO			
AEWTR+/10-30/220	3 x 220	10 a 30	7.5	10	Máximo 6 por hora (10 minutos por arranque)	1	64
AEWTR+/30-55/220		30 a 55	10	20			65
AEWTR+/55-80/220		55 a 80	20	30			85
AEWTR+/80-135/220		80 a 135	25	50	92		
AEWTR+/135-160/220		135 a 160	50	60	129		
AEWTR+/10-29/440	3 x 440	10 a 29	7.5	20	Máximo 6 por hora (10 minutos por arranque)	1	65
AEWTR+/29-42/440		29 a 42	20	30			73
AEWTR+/42-70/440		42 a 70	30	50			78
AEWTR+/70-80/440		70 a 80	50	60		103	
AEWTR+/80-100/440		80 a 100	60	75		108	
AEWTR+/100-135/440		100 a 135	75	100	122		
AEWTR+/135-200/440		135 a 200	100	150	162		
AEWTR+/200-260/440		200 a 260	150	200	210		



NOTA IMPORTANTE: Para una correcta selección del arrancador, asegúrese que los rangos de corriente (A) en factor nominal y de servicio del motor a utilizar estén dentro de los rangos soportados por el arrancador y que el voltaje (V) sea el mismo, NO utilice potencia (HP) como una referencia final.

- Con componentes de control eléctrico de la más alta calidad marca Enerwell
- El sistema de arranque suave y múltiples funciones que lleva el control al siguiente nivel
- Modelos desde 7.5 A hasta 415 A, disponibles en 220 V~ o 440 V~ (consulte especificaciones)
- Mayor y mejor control gracias a su variador de frecuencia incorporado
- Incrementa y optimiza la vida útil del motor y la red eléctrica
- Dos modos de control
  - Manual: El sistema acelerará suavemente la motobomba en función de la rampa y frecuencia programadas, permitiendo así incrementar la vida útil de la motobomba y la instalación
  - Automático: El sistema encenderá, controlará y regulará la motobomba de manera automática para mantener una presión constante
- Protección de temperatura para el motor mediante sonda PT100 (no incluida)
- Cuenta con entradas digitales configurables para arrancar o parar de manera remota
- Gabinete metálico con tornillería en acero inoxidable, preparado con perforaciones pretoqueladas (knock-outs) para una rápida y segura instalación
- Más y mejor circulación de aire mediante el sistema de ventilación forzada
- Hasta 100 m de distancia entre el variador y el motor sin necesidad de utilizar un filtro de armónicos.

**PROTECCIONES:**

- Sobrecarga. Alto y bajo voltaje. Pérdida de fase de alimentación y motor. Control de temperatura (a través de sonda PT100). Paro de emergencia. Picos de voltaje de entrada (a través del supresor de picos). Trabajo en seco. Para conocer más protecciones consulte el manual



**INCLUYE**  
Sistema avanzado Enerwell de gestión y supervisión táctil de alta definición.

Sistema: Modo de funcionamiento y frecuencia.

Diagnóstico: Valores eléctricos de motobomba y sistema.

Desempeño: Bitácora de eventos.

Configuración: Acceso a parámetros.



ENSAMBLADO EN  
**MÉXICO**

CÓDIGO	FASES X VOLTS (Vca)	AMPERAJE	POTENCIA (HP)	TAMAÑO DE GABINETE	PESO (KG)
AEWXPRO-30/220	3 x 220	30	7.5	1	50
AEWXPRO-42/220		42	10		50
AEWXPRO-55/220		55	15	2	90
AEWXPRO-80/220		80	20		90
AEWXPRO-130/220		130	40		105
AEWXPRO-160/220		160	50		105
AEWXPRO-17/440	3 x 440	17	7.5	1	50
AEWXPRO-25/440		25	10		50
AEWXPRO-38/440		38	20		50
AEWXPRO-45/440		45	25	2	50
AEWXPRO-75/440		75	40		90
AEWXPRO-90/440		90	50		105
AEWXPRO-110/440		110	60		105
AEWXPRO-150/440		150	75	3	105
AEWXPRO-180/440		180	100		190
AEWXPRO-210/440		210	125		190
AEWXPRO-250/440		250	150		190
AEWXPRO-310/440		310	200		250
AEWXPRO-380/440		380	250	300	
AEWXPRO-415/440		415	300	300	



**NOTA IMPORTANTE:** Para una correcta selección del arrancador, asegúrese que los rangos de corriente (A) en factor nominal y de servicio del motor a utilizar estén dentro de lo soportado por el arrancador y que el voltaje (V~) sea el mismo, NO utilice potencia (HP) como una referencia final.

- Contactor en corriente alterna (CA) en 60 Hz, AC-3, ideal para el control de un motor y de distribución de corrientes de hasta 400 A.
- Cuentan con diseño optimizado fabricado para brindar seguridad y confianza
- Contactos auxiliares integrados (NO) y (NC)
- Montaje riel DIN y por medio de tornillos
- Facilitan el arranque y paro de forma segura
- Gracias a sus contactos auxiliares, controla además otros dispositivos
- Amplia gama de voltajes y corrientes disponibles
- Temperatura de operación: 0°C a 40°C
- Grado de protección: IP20
- Frecuencia: 60 Hz
- Tornillos en acero inoxidable

**Ventajas:**

- Seguridad
- Control
- Robustez
- Durabilidad

**NUEVO**  
**PRODUCTO**

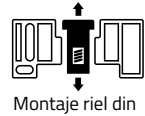

Incluye tapa  
contra  
operación  
involuntaria

Certificado bajo la  
NOM-002-SCTP-2014



CÓDIGO	VOLTAJE DE BOBINA (Vca)	**CORRIENTE NOMINAL (AMP)	TAMAÑO	DURABILIDAD ELÉCTRICA (CÍCLOS)	TENSIÓN MÁXIMA DE OPERACIÓN (Vca)
EW-CR-06-M	220	6	1	1,200,000	690
EW-CR-09-M	220	9			
EW-CR-12-M	220	12			
EW-CR-18-M	220	18			
EW-CR-25-M	220	25			
EW-CR-32-M	220	32	2	1,000,000	

\*\*Para conocer la corriente real soportada de acuerdo al voltaje de operación, consulte la información técnica disponible.  
Imágenes ilustrativas de referencia, la apariencia final del producto puede variar

- Relevador de sobre carga en corriente alterna (CA) en 60 Hz
- Diseño compacto fabricado para brindar seguridad y confianza optimizando la durabilidad de su motor
- Protección contra sobrecarga, corto circuito y pérdida de fase
- Ajuste de corriente máxima mediante una perilla regulable
- Acoplamiento directo con contactores marca ENERWELL
- Clase disparo 10A
- Temperatura de operación: -25°C ~ 50°C
- Grado de protección: IP20



**Ventajas:**

- Alarga la vida de tus equipos y sistema eléctrico
- Confiabilidad y precisión
- Garantizan un funcionamiento seguro y eficiente de motores eléctricos

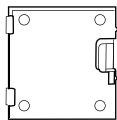

Incluye tapa de protección



Fácil calibración de corriente

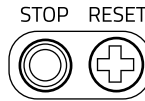

Restablecimiento automático o manual  
Botón de paro de emergencia

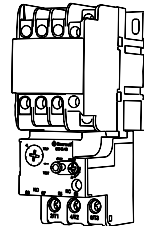

Montaje en contactor

CÓDIGO	NÚMERO DE POLOS	TENSIÓN MÁXIMA DE OPERACIÓN (Vca)	TAMAÑO	RANGO DE AJUSTE DE PROTECCIÓN TÉRMICA (AMP)
EW-R-08	3	690	1	5.5 - 8
EW-R-10				7 - 10
EW-R-13				9 - 13
EW-R-18				12 - 18
EW-R-25			2	17 - 25
EW-R-32				23 - 32

Imágenes ilustrativas de referencia, la apariencia final del producto puede variar

# Enerwell® INTERRUPTORES TERMOMÁGNÉTICOS DE CAJA MOLDEADA

Gama de 16 AMP hasta 250 AMP

**NUEVO PRODUCTO**

- Interruptor termomagnético de 3 polos en corriente alterna (CA) en 60 Hz, rápida respuesta de corto circuito y protección de sobrecarga.
- Diseño compacto y optimizado fabricado con materiales de alta calidad para proteger sus soluciones
- Interrumpe de forma segura el flujo eléctrico
- Temperatura de operación: 0°C a 40°C
- Grado de protección: IP20
- Par de apriete: 1.7 n.m
- Zapatas de aluminio
- Clase de disparo: 10A



**24 MESES DE GARANTÍA**

### Ventajas:

- Robustos bornes para conexión de cableado
- Cuenta con botón de restablecimiento manual



Fácil instalación



Libre de mantenimiento



Protección de terminales contra contactos involuntarios



Protección contra sobrecarga y cortocircuito

CÓDIGO	CORRIENTE NOMINAL (AMP)	TAMAÑO	TENSIÓN MÁXIMA DE OPERACIÓN (VCA)	DURABILIDAD (CICLOS)	
				MECÁNICA	ELÉCTRICA
EW-ITM3P-100	100	1	690	40,000	7,500

Imágenes ilustrativas de referencia, la apariencia final del producto puede variar

# Enerwell® ILUMINACIÓN LED

**NUEVO PRODUCTO**

- Amplia gama de dispositivos totalmente confiables para el control y señalización de sus tableros eléctricos
- LEDs indicadores para conocer el estado del equipo
- Robusto material de construcción para trabajar en los ambientes más demandantes con gran confiabilidad
- Voltaje de operación: 127 y 230V
- Grado de protección: IP65
- Disponibles en colores: rojo, verde y amarillo



**24 MESES DE GARANTÍA**



Protección de exceso a incandescencia



Fácil instalación

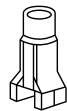

Protección transparente al LED

CÓDIGO	COLOR	VOLTAJE DE OPERACIÓN (Vca)
EW-LED-V230	Verde	1x230

Imágenes ilustrativas de referencia, la apariencia final del producto puede variar

### DIMENSIONES

CÓDIGO	DIMENSIONES (MM)		
	A	B	C
EW-LED-V230	40	52	30

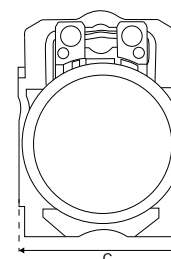
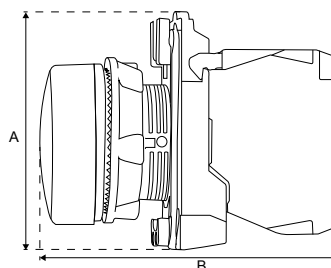
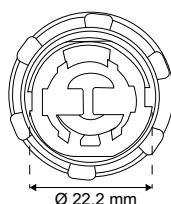

- Arranca y para tus equipos de forma segura
- Sin relieve sobresaliente para evitar arranques accidentales
- Durabilidad y fiabilidad en la operación
- Altos ciclos de operación
- Voltaje de operación: 230 Vca ( $\pm 5\%$ )

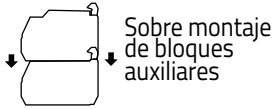

CÓDIGO	MÁXIMA CORRIENTE (AMP)	TIPO DE CONTACTO	NÚMERO DE BLOQUES AUXILIARES POR PULSADOR
EW-B-P-VERDE	3	1NO + 0NC	1 a 6
EW-B-P-ROJO		0NO + 1NC	

Imágenes ilustrativas de referencia, la apariencia final del producto puede variar

CÓDIGO	DIMENSIONES (MM)		
	A	B	C
EW-B-P-VERDE	40	53	30
EW-B-P-ROJO			

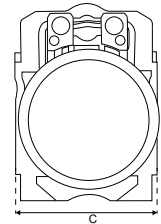
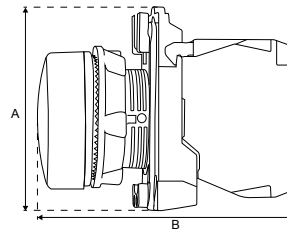
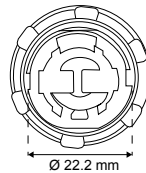

- Arranca y para tus equipos de forma segura
- Durabilidad y fiabilidad en la operación
- Altos ciclos de operación
- Voltaje de operación: 230 Vca ( $\pm 5\%$ )

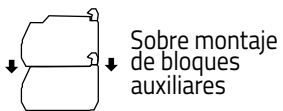

CÓDIGO	MÁXIMA CORRIENTE (AMP)	TIPO DE CONTACTO	NÚMERO DE BLOQUES AUXILIARES POR PULSADOR
EW-B-P-DB-PA	3	1NO + 1NC	2 a 4

Imágenes ilustrativas de referencia, la apariencia final del producto puede variar

CÓDIGO	DIMENSIONES (MM)		
	A	B	C
EW-B-P-DB-PA	47	57	30

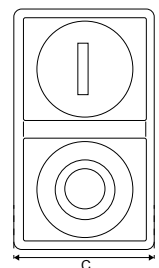
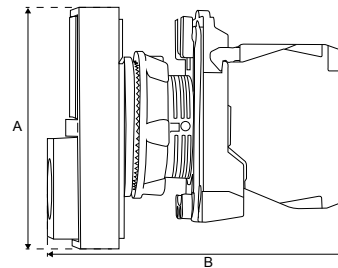
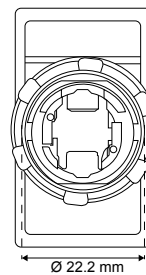

- Selecciona el modo de operación de tu tablero con este selector de 3 polos
- Componentes de alta calidad que maximizan su vida útil
- Voltaje de operación: 230 Vca (± 5%)



Sobre montaje de bloques auxiliares

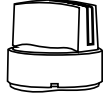

Robusta manija de operación



Fácil instalación



CÓDIGO	MÁXIMA CORRIENTE (AMP)	NÚMERO DE POSICIONES	NÚMERO DE BLOQUES AUXILIARES POR PULSADOR
EW-SELECTOR-3P	3	3	3 a 6

CÓDIGO	DIMENSIONES (MM)		
	A	B	C
EW-SELECTOR-3P	40	70	30

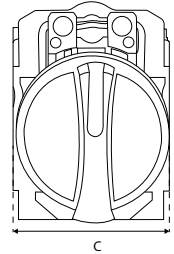
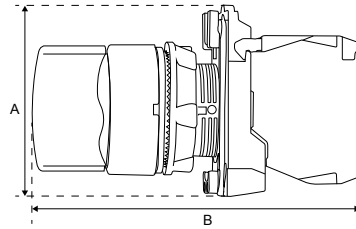
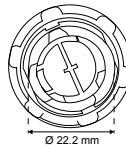

Imágenes ilustrativas de referencia, la apariencia final del producto puede variar

- La serie KONTROLLSW fue desarrollada con el propósito de evolucionar los sistemas hidroneumáticos tradicionales
- Diseño innovador seguro y confiable
- Las presiones de paro y arranque son ajustables de forma fácil y precisa (sin necesidad de girar tuercas)
- Amplio rango de operación
- Brinda protección a la motobomba
- Protecciones: Trabajo en seco (sin necesidad de elementos de control en la cisterna). Sobrecorriente. Ciclos rápidos. Baja presión
- MODO COMBO:  
Alterna y simultanea dos KONTROLLSW sin cables entre ellos. Esto ofrece una alternativa superior al uso de tableros hidroneumáticos tradicionales.
- Funcionamiento manual y automático
- Restablecimiento automático (ART) programable
- Es posible trabajar el sistema en bar o PSI
- Display digital integrado para visualizar en tiempo real la presión del sistema y corriente de la motobomba
- LEDS indicadores de funcionamiento
- Materiales de construcción: Cuerpo en polímero de alta densidad. Tarjetas de potencia y control con recubrimiento en resina para mayor durabilidad. Conexiones hidráulicas en acero inoxidable 304

**NUEVO**  
CÓDIGO \*



**2**  
AÑOS  
DE GARANTÍA

CÓDIGO	MÁX. AMP.	VOLTAJE ENTRADA / SALIDA FASES x VOLTS	IP	CONEXIÓN HEMBRA	PESO (kg)
KONTROLLSW16M12-23	16	1 x 127 / 1 x 127 1 x 230 / 1 x 230	55	1/4" NPT	0.3
* KONTROLLSW10T23	10	3 x 230			0.715

**Switch flotador ALTAMIRA con contrapeso**



- IP 68
- Función vaciado o llenado
- Máximo amperaje: 16 Amp
- Voltaje máx.: 250 V



CÓDIGO	LONGITUD DEL CABLE
FLOTADOR-ALTAM	3m
FLOTADOR-ALT7	7m
FLOTADOR-ALT10	10m

**Switch flotador ALTAMIRA con contrapeso**



- De doble cámara
- IP 68
- Función vaciado o llenado
- Máximo amperaje: 16 Amp
- Voltaje máx.: 250 V
- Longitud del cable: 5 m



**CÓDIGO**

FLOTADOR MAC3

**Switch flotador ALTAMIRA basculante para lodos**



- De doble cámara
- Contrapeso integrado
- IP68
- Función vaciado o llenado
- Máximo amperaje: 10 Amp
- Voltaje máx.: 250 V
- Longitud del cable: 5 m



**CÓDIGO**

FLOTADOR MAC5

**Franklin Electric**



Apartarrayos Franklin

\* Para verificar precios consultar catálogo FRANKLIN

CÓDIGO	FASES	VOLTAJE
* APT 1F	1	220
* APT	3	600

**Franklin Electric**

- Bajo voltaje
- Baja carga



Protección para 1/3-1 HP 230V 1 fase

\* Para verificar precios consultar catálogo FRANKLIN

**CÓDIGO**

\* PUMPTECQD

**Franklin Electric**

- Bajo voltaje
- Alto voltaje
- Baja carga
- Ciclos rápidos



Protección para 1/3-1.5 HP 115/230V 1 fase

\* Para verificar precios consultar catálogo FRANKLIN

**CÓDIGO**

\* PUMPTEC

**Franklin Electric**

- Bajo voltaje
- Alto voltaje
- Baja carga
- Ciclos rápidos



Protección para 1/2 A 5 HP 230V 1 fase

\* Para verificar precios consultar catálogo FRANKLIN

**CÓDIGO**

\* PUMPTEC5

**Franklin Electric**



Protección para motor Franklin

































\* Para verificar precios consultar catálogo FRANKLIN

**CÓDIGO**

\* C-SUBMONITOR/STD

\* C-SUBMONITOR/PRE

## TABLA DE DISPOSITIVOS DE PROTECCIÓN DE EQUIPOS DE BOMBEO

FOTO DE EQUIPO	CÓDIGO	DESCRIPCIÓN	TIPO DE FALLA A PROTEGER					
			SOBRE-CARGA (ALTO AMPERAJE)	FALLA DE FASE	PICOS DE VOLTAJE	BAJA CARGA / ABATIMIENTO / TRABAJO EN SECO / FLECHA ROTA	CICLOS RÁPIDOS / EXCESIVOS ARRANQUES	BAJA PRESIÓN
	KONTROLLSW16M12-23	Switch electrónico de protección y control con manómetro digital integrado						
	APT 1F	Apartarrayos monofásico FRANKLIN						
	APT	Apartarrayos trifásico FRANKLIN						
	PUMPTECQD	Protección para batimiento 1/3 -1 HP 230V 1 fase						
	PUMPTEC	Protección para abatimiento 1/3 - 1.5 HP 115/230V 1 fase						
	PUMPTEC5	Protección para abatimiento 1/2 A 5 HP 230V 1 fase						
	C-SUBMONITOR/STD	Protección estándar para motor FRANKLIN						
	C-SUBMONITOR/PRE	Protección premium para motor FRANKLIN						

\* Para verificar precios consultar catálogo FRANKLIN

Para alternar y simultanear dos motobombas  
Constan de:

- Gabinete de alta calidad
- Control alternador-simultaneador
- Contactores
- Guardamotores
- Interruptor termomagnético de protección para el circuito de control
- Leds piloto (roja y verde)
- Selectores (manual, fuera, automático)
- Clemas

Tableros disponibles para los siguientes sistemas:

- Sistema hidroneumático
- Sistema cisterna-tinaco
- Sistema de cárcamo

Todo ensamblado y cableado listo para instalarse



Los tableros de control ALTAMIRA protegen su equipo de bombeo contra:

- Cortocircuito
- Sobrecarga
- Trabajo en seco

Todos nuestros tableros para sistema hidroneumático cuentan con interruptores de presión ALTAMIRA KPI para altas presiones



### TABLEROS ALTERNADORES-SIMULTANEADORES PARA DOS MOTOBOMBAS

HP NOM	FASES x VOLTS	RANGO DE AMP.	HIDRONEUMÁTICO (H)	CÁRCAMO (C)	CISTERNATINACO (CT)
			CÓDIGO	CÓDIGO	CÓDIGO
3/4	1 x 220	2.5 a 4	TASA2 3/41220H	TASA2 3/41220C	TASA2 3/41220CT
1		4 a 6.3	TASA2 11220H	TASA2 11220C	TASA2 11220CT
2		6 a 10	TASA2 21220H	TASA2 21220C	TASA2 21220CT
2.5		9 a 14	TASA2 2.51220H	TASA2 2.51220C	TASA2 2.51220CT
3		13 a 18	TASA2 31220H	TASA2 31220C	TASA2 31220CT
4		17 a 23	TASA2 41220H	TASA2 41220C	TASA2 41220CT
5		24 a 32	TASA2 51220H	TASA2 51220C	TASA2 51220CT
1	3 x 220	2.5 a 4	TASA2 13220H	TASA2 13220C	TASA2 13220CT
2		4 a 6.3	TASA2 23220H	TASA2 23220C	TASA2 23220CT
3		6 a 10	TASA2 33220H	TASA2 33220C	TASA2 33220CT
4		9 a 14	TASA2 43220H	TASA2 43220C	TASA2 43220CT
5		13 a 18	TASA2 53220H	TASA2 53220C	TASA2 53220CT
7.5		17 a 23	TASA2 7.53220H	TASA2 7.53220C	TASA2 7.53220CT
10		24 a 32	TASA2 103220H	TASA2 103220C	TASA2 103220CT
15	25 a 40	TASA2 153220H	TASA2 153220C	TASA2 153220CT	
2	3 x 440	2.5 a 4	TASA2 23440H	TASA2 23440C	TASA2 23440CT
3		4 a 6.3	TASA2 33440H	TASA2 33440C	TASA2 33440CT
5		6 a 10	TASA2 53440H	TASA2 53440C	TASA2 53440CT
7.5		9 a 14	TASA2 7.53440H	TASA2 7.53440C	TASA2 7.53440CT
10		13 a 18	TASA2 103440H	TASA2 103440C	TASA2 103440CT
15		17 a 23	TASA2 153440H	TASA2 153440C	TASA2 153440CT
20		24 a 32	TASA2 203440H	TASA2 203440C	TASA2 203440CT
30	25 a 40	TASA2 303440H	TASA2 303440C	TASA2 303440CT	

La presión máxima regulable de operación es de 116 psi, si se requiere una mayor presión de operación, contacte al Departamento de Ventas.





## TABLERO ALTAMIRA VV PARA DOS MOTOBOMBAS

**PRÓXIMAMENTE**

- Presión constante
- Ahorro de energía eléctrica
- Menores esfuerzos mecánicos en la red hidráulica
- Registro de horas de funcionamiento
- Historial de anomalías en la instalación
- Lecturas de parámetros importantes en bomba principal: Amperaje, voltaje y presión
- Restablecimiento automático
- Display iluminado
- Posibilidad de utilizar password
- Arranque y paro suave (en la motobomba controlada por el variador)
- Alterna la motobomba gobernada por el variador
- Ventilación forzada



CÓDIGO	HP NOM	VOLT. DE ALIMENTACIÓN DEL MOTOR (FASES X VOLTS)	RANGO DE AMP.
TASA2 7.53230VV	7.5	3 x 230 V	18 a 25
TASA2 103230VV	10		22 a 32
TASA2 153230VV	15		18 a 25



## TABLERO ALTAMIRA VV PARA TRES MOTOBOMBAS

**PRÓXIMAMENTE**

- Presión constante
- Ahorro de energía eléctrica
- Menores esfuerzos mecánicos en la red hidráulica
- Registro de horas de funcionamiento
- Historial de anomalías en la instalación
- Lecturas de parámetros importantes en bomba principal: Amperaje, voltaje y presión
- Restablecimiento automático
- Display iluminado
- Posibilidad de utilizar password
- Arranque y paro suave (en la motobomba controlada por el variador)
- Alterna la motobomba gobernada por el variador
- Ventilación forzada



CÓDIGO	HP NOM	VOLT. DE ALIMENTACIÓN DEL MOTOR (FASES X VOLTS)	RANGO DE AMP.
TASA3 7.53230VV	7.5	3 x 230 V	18 a 25
TASA3 103230VV	10		22 a 32
TASA3 153230VV	15		18 a 25

Los tableros TEWX, gracias a la tecnología Enerwell optimizan la regulación de velocidad, ya que de manera secuencial regulan todas las motobombas del sistema. Optimizando así:

- El ahorro de energía: gracias a que cada motobomba es regulada secuencialmente.
- La estabilidad del sistema: las motobombas se encienden y apagan suavemente.
- El suministro de presión: la velocidad es regulada según la demanda.
- La vida útil del sistema.
- Ensamblado en México, con componentes de control eléctrico de la más alta calidad marca Enerwell
- Mayor ahorro de energía, gracias a su variador de velocidad incorporado
- Suministro de presión avanzado gracias a que cuenta con tecnología Enerwell secuencial
- Sistema Enerwell de gestión y supervisión táctil de alta definición
- Dos modos de funcionamiento:
  - Manual: El sistema encenderá las motobombas a una velocidad fija
  - Automático: El sistema encenderá, controlará y regulará las motobombas de manera automática y secuencial en función de la demanda real del sistema
- Incluye flotador de nivel, transductor de presión de hasta 232 psi, protector contra picos de voltaje y ventilación forzada

**PRÓXIMAMENTE**

**24  
DE MESES  
GARANTÍA**

 ENSAMBLADO EN  
**MÉXICO**

CÓDIGO	FASES X VOLTS (Vca)	⚠ RANGO DE AMPERAJE	⚠ POTENCIA (HP)	TAMAÑO DE GABINETE	PESO (KG)		
TEWX-2B/4-6.3/220	3 x 220 V~	4 - 6.3	2	1	74		
TEWX-2B/6-10/220		6 - 10	3				
TEWX-2B/9-14/220		9 - 14	4				
<b>TEWX-2B/13-18/220</b>		13 - 18	5	2			
<b>TEWX-2B/17-23/220</b>		17 - 23	7.5				
<b>TEWX-2B/24-32/220</b>		24 - 32	10				
TEWX-2B/25-40/220		25 - 40	15	3		142	
TEWX-2B/40-63/220		40 - 63	20			145	
TEWX-2B/56-80/220	56 - 80	40	4	148			
TEWX-2B/4-6.3/440	3 x 440 V~	4 - 6.3	3	1	74		
TEWX-2B/6-10/440		6 - 10	5				
TEWX-2B/9-14/440		9 - 14	7.5				
TEWX-2B/13-18/440		13 - 18	10	2		93	
TEWX-2B/17-23/440		17 - 23	15				
TEWX-2B/24-32/440		24 - 32	20				
TEWX-2B/25-40/440		25 - 40	30	3			93
TEWX-2B/40-63/440		40 - 63	40				146
TEWX-2B/56-80/440	56 - 80	75	4	151			



**NOTA IMPORTANTE:** Para una correcta selección del arrancador, asegúrese que los rangos de corriente (A) en factor nominal y de servicio del motor a utilizar estén dentro de los rangos soportados por el arrancador y que el voltaje (V) sea el mismo, NO utilice potencia (HP) como una referencia final.

Los tableros TEWX, gracias a la tecnología Enerwell optimizan la regulación de velocidad, ya que de manera secuencial regulan todas las motobombas del sistema. Optimizando así:

- El ahorro de energía: gracias a que cada motobomba es regulada secuencialmente.
- La estabilidad del sistema: las motobombas se encienden y apagan suavemente.
- El suministro de presión: la velocidad es regulada según la demanda.
- La vida útil del sistema.
- Ensamblado en México, con componentes de control eléctrico de la más alta calidad marca Enerwell
- Mayor ahorro de energía, gracias a su variador de velocidad incorporado
- Suministro de presión avanzado gracias a que cuenta con tecnología Enerwell secuencial
- Sistema Enerwell de gestión y supervisión táctil de alta definición
- Dos modos de funcionamiento:
  - Manual: El sistema encenderá las motobombas a una velocidad fija.
  - Automático: El sistema encenderá, controlará y regulará las motobombas de manera automática y secuencial en función de la demanda real del sistema.
- Incluye flotador de nivel, transductor de presión de hasta 232 psi, protector contra picos de voltaje y ventilación forzada.

**PRÓXIMAMENTE**



ENSAMBLADO EN  
**MÉXICO**

CÓDIGO	FASES X VOLTS (Vca)	⚠ RANGO DE AMPERAJE	⚠ POTENCIA (HP)	TAMAÑO DE GABINETE	PESO (KG)
TEWX-3B/4-6.3/220	3 x 220 V~	4 - 6.3	2	2	88
TEWX-3B/6-10/220		6 - 10	3		
TEWX-3B/9-14/220		9 - 14	4	3	90
TEWX-3B/13-18/220		13 - 18	5		
TEWX-3B/17-23/220		17 - 23	7.5		
TEWX-3B/24-32/220		24 - 32	10	4	89
TEWX-3B/25-40/220		25 - 40	15		
TEWX-3B/40-63/220		40 - 63	20	4	114
TEWX-3B/56-80/220	56 - 80	40			
TEWX-3B/4-6.3/440	3 x 440 V~	4 - 6.3	3	2	91
TEWX-3B/6-10/440		6 - 10	5		
TEWX-3B/9-14/440		9 - 14	7.5	3	91
TEWX-3B/13-18/440		13 - 18	10		
TEWX-3B/17-23/440		17 - 23	15		
TEWX-3B/24-32/440		24 - 32	20	4	121
TEWX-3B/25-40/440		25 - 40	30		
TEWX-3B/40-63/440		40 - 63	40	4	142
TEWX-3B/56-80/440	56 - 80	75			





NOTA IMPORTANTE: Para una correcta selección del arrancador, asegúrese que los rangos de corriente (A) en factor nominal y de servicio del motor a utilizar estén dentro de los rangos soportados por el arrancador y que el voltaje (V) sea el mismo, NO utilice potencia (HP) como una referencia final.

Los tableros TEWX, gracias a la tecnología Enerwell optimizan la regulación de velocidad, ya que de manera secuencial regulan todas las motobombas del sistema. Optimizando así:

- El ahorro de energía: gracias a que cada motobomba es regulada secuencialmente.
- La estabilidad del sistema: las motobombas se encienden y apagan suavemente.
- El suministro de presión: la velocidad es regulada según la demanda.
- La vida útil del sistema.
- Ensamblado en México, con componentes de control eléctrico de la más alta calidad marca Enerwell
- Mayor ahorro de energía, gracias a su variador de velocidad incorporado
- Suministro de presión avanzado gracias a que cuenta con tecnología Enerwell secuencial
- Sistema Enerwell de gestión y supervisión táctil de alta definición
- Dos modos de funcionamiento:
  - Manual: El sistema encenderá las motobombas a una velocidad fija.
  - Automático: El sistema encenderá, controlará y regulará las motobombas de manera automática y secuencial en función de la demanda real del sistema.
- Incluye flotador de nivel, transductor de presión de hasta 232 psi, protector contra picos de voltaje y ventilación forzada.

**PRÓXIMAMENTE**

 ENSAMBLADO EN  
**MÉXICO**

CÓDIGO	FASES X VOLTS (Vca)	 RANGO DE AMPERAJE	 POTENCIA (HP)	TAMAÑO DE GABINETE	PESO (KG)
TEWX-4B/4-6.3/220	3 X 220 V~	4 - 6.3	2	3	140
TEWX-4B/6-10/220		6 - 10	3		
TEWX-4B/9-14/220		9 - 14	4		
TEWX-4B/13-18/220		13 - 18	5	4	
TEWX-4B/17-23/220		17 - 23	7.5		
TEWX-4B/24-32/220		24 - 32	10		
TEWX-4B/25-40/220		25 - 40	15		
TEWX-4B/4-6.3/440	3 X 440 V~	4 - 6.3	3	3	145
TEWX-4B/6-10/440		6 - 10	5		
TEWX-4B/9-14/440		9 - 14	7.5		
TEWX-4B/13-18/440		13 - 18	10	4	
TEWX-4B/17-23/440		17 - 23	15		
TEWX-4B/24-32/440		24 - 32	20		
TEWX-4B/25-40/440		25 - 40	30		



**NOTA IMPORTANTE:** Para una correcta selección del arrancador, asegúrese que los rangos de corriente (A) en factor nominal y de servicio del motor a utilizar estén dentro de los rangos soportados por el arrancador y que el voltaje (V) sea el mismo, NO utilice potencia (HP) como una referencia final.



**NUEVO**  
**PRODUCTO**

- Ensamblado en México, con componentes de control eléctrico de la más alta calidad marca Enerwell.
- Avanzado ahorro de energía ya que cada motobomba Incluye un variador de frecuencia Enerwell de última generación.
- Suministro de presión coordinado y constante.
- Sistema avanzado Enerwell de gestión y supervisión táctil de alta definición
- Dos modos de funcionamiento:
  - Manual: El sistema controlará por cada motobomba la frecuencia máxima de operación.
  - Automático: En este modo el sistema de manera automática encenderá, controlará, regulará y coordinará todas las motobombas del sistema.
- Servicio continuo (Multi-Maestro).- Permite de manera automática y ante una anomalía, la rotación y utilización de todos los variadores del sistema
- Incluye transductor de presión 232 psi por cada motobomba
- Mayor vida útil gracias al arranque y paro suave de cada motobomba



ENSAMBLADO EN  
**MÉXICO**

**24**  
DE MESES  
DE GARANTÍA

CÓDIGO	FASES X VOLTS (Vca)	 RANGO DE AMPERAJE	 POTENCIA (HP)	TAMAÑO DE GABINETE	PESO (KG)
TEWXPRO-2B/16/220	3 X 220 V~	16	5	1	65
TEWXPRO-2B/30/220		30	10	2	98
TEWXPRO-2B/42/220		42	15		98
TEWXPRO-2B/55/220		55	20		170
TEWXPRO-2B/80/220		80	30	172	
TEWXPRO-2B/10/440	3 X 440 V~	10	5	1	87
TEWXPRO-2B/17/440		17	10		88
TEWXPRO-2B/25/440		25	15		141
TEWXPRO-2B/38/440		38	25	2	164
TEWXPRO-2B/45/440		45	30		237
TEWXPRO-2B/75/440		75	40	242	



**NOTA IMPORTANTE:** Para una correcta selección del arrancador, asegúrese que los rangos de corriente (A) en factor nominal y de servicio del motor a utilizar estén dentro de los rangos soportados por el arrancador y que el voltaje (V) sea el mismo, NO utilice potencia (HP) como una referencia final.



**NUEVO PRODUCTO**

- Ensamblado en México, con componentes de control eléctrico de la más alta calidad marca Enerwell.
- Avanzado ahorro de energía ya que cada motobomba Incluye un variador de frecuencia Enerwell de última generación.
- Suministro de presión coordinado y constante.
- Sistema avanzado Enerwell de gestión y supervisión táctil de alta definición
- Dos modos de funcionamiento:
  - Manual: El sistema controlará por cada motobomba la frecuencia máxima de operación.
  - Automático: En este modo el sistema de manera automática encenderá, controlará, regulará y coordinará todas las motobombas del sistema.
- Servicio continuo (Multi-Maestro).- Permite de manera automática y ante una anomalía, la rotación y utilización de todos los variadores del sistema
- Incluye transductor de presión 232 psi por cada motobomba
- Mayor vida útil gracias al arranque y paro suave de cada motobomba



ENSAMBLADO EN **MÉXICO**

**24 MESES DE GARANTÍA**

CÓDIGO	FASES X VOLTS (Vca)	 RANGO DE AMPERAJE	 POTENCIA (HP)	TAMAÑO DE GABINETE	PESO (KG)
TEWXPPO-3B/16/220	3 X 220 V~	16	5	2	93
TEWXPPO-3B/30/220		30	10	3	161
TEWXPPO-3B/42/220		42	15		161
TEWXPPO-3B/55/220		55	20		239
TEWXPPO-3B/70/220		70	25	242	
TEWXPPO-3B/10/440	3 X 440 V~	10	5	2	88
TEWXPPO-3B/17/440		17	10		93
TEWXPPO-3B/25/440		25	15	3	160
TEWXPPO-3B/38/440		38	25		194
TEWXPPO-3B/45/440		45	30		274
TEWXPPO-3B/75/440		75	40		



**NOTA IMPORTANTE:** Para una correcta selección del arrancador, asegúrese que los rangos de corriente (A) en factor nominal y de servicio del motor a utilizar estén dentro de los rangos soportados por el arrancador y que el voltaje (V) sea el mismo, NO utilice potencia (HP) como una referencia final.

# VARIADORES DE FRECUENCIA



- Ahorro de energía eléctrica
- Protecciones eléctricas incorporadas
- Fácil programación.
- Mayor durabilidad de motores
- Trabajo de equipo con menor ruido ambiental
- Espacios de instalación mas pequeños
- Control de 2 o más motobombas.

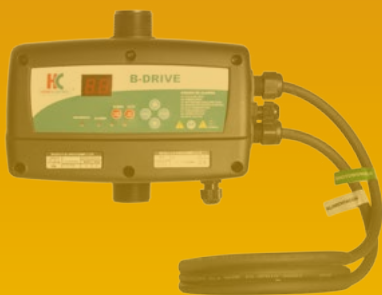

**HC**  
HIDROCONTROL®

**PARA LOS SISTEMAS DE SUMINISTRO DE AGUA A PRESIÓN CONSTANTE EN LA RED (DE HASTA 2 MOTOBOMBAS)**

- Ahorro de energía
- Presión Constante
- Modo de funcionamiento MAESTRO-SEGUIDOR (COMBO): en esta función es posible trabajar de manera coordinada con 2 motobombas (cada una conectada a un B-DRIVE)
- Display integrado que indica la corriente consumida y la presión de trabajo
- Arranques y paros suaves (soft start y soft stop) para aumentar la vida útil del sistema y reducir los picos de consumo eléctrico
- Registro: de horas de funcionamiento, historial de alarmas y anomalías
- Montaje simple y sencillo (menores costos de instalación)
- Cable de alimentación y cable de motobomba de 1.5 m
- Reducciones (2 piezas) en latón tipo marsella de 1.25" a 1" para montaje rápido y sencillo



Reducciones (2 piezas) en latón tipo marsella de 1.25" a 1"



**PROTECCIONES**

- Alto y bajo voltaje
- Sobrecarga
- Cortocircuito
- Trabajo en seco
- Alta y baja presión
- Alta temperatura
- Nivel (flotador)

CÓDIGO	VOLTAJE DE ALIMENTACIÓN	VOLTAJE DE SALIDA	CORRIENTE MÁXIMA DE LA MOTOBOMBA	CONEXIÓN DE ENTRADA / SALIDA (pulgadas)	IP	PESO (kg)
	FASES X VOLTS (+/- 10%)	FASES X VOLTS	AMPS.			
B-DRIVEWMT10/230	1 x 230 V	3 x 230	10	1.25" Hembra	55	2.2

**PARA LOS SISTEMAS DE SUMINISTRO DE AGUA A PRESIÓN CONSTANTE EN LA RED  
(DE HASTA 2 MOTOBOMBAS)**

- Ahorro de energía
- Presión constante
- Modo funcionamiento MAESTRO-SEGUIDOR: en este modo es posible trabajar hasta 2 motobombas (cada una con un B-DRIVE) de manera coordinada
- Arranques y paros suaves para un funcionamiento más estable para prolongar la vida útil del sistema y las motobombas
- Instalación y puesta en marcha rápida y sencilla
- Amplia gama de protecciones
- Restablecimiento automático en caso de condiciones anormales en la instalación
- Protección contra trabajo en seco sin necesidad de elementos en la cisterna
- Registro del historial de alarmas
- Incluye transductor de presión (0-10 bares) con cable de comunicación 2 m de largo
- Incluye 1.5 m de cable para la conexión de alimentación y 1.5 m para conexión a motobomba
- Display iluminado, botones de navegación y LEDs indicadores para facilitar la interacción con el variador

PROTECCIONES

- Alto y bajo voltaje
- Sobrecarga
- Cortocircuito
- Trabajo en seco
- Alta y baja presión
- Alta temperatura
- Nivel (flotador)



CÓDIGO	VOLTAJE DE ALIMENTACIÓN	VOLTAJE DE SALIDA	CORRIENTE MÁXIMA DE LA MOTOBOMBA	IP	PESO (kg)
	FASES X VOLTS (+/- 10%)	FASES x VOLTS	AMPS.		
B-DRIVEAMM12/230	1 x 230 V	1 x 230	12	55	4.3
B-DRIVEAMT10/230		3 x 230	10		

## PARA LOS SISTEMAS DE SUMINISTRO DE AGUA A PRESIÓN CONSTANTE EN LA RED (DE HASTA 8 MOTOBOMBAS)

- Presión constante. Ahorro de energía
- Variación de velocidad uniforme en sistemas múltiples
- Instalación rápida y sencilla. Intuitivo / Robusto
- Los parámetros para la puesta en marcha son principalmente:  
la presión deseada y la corriente máxima de la motobomba
- Incluye cables para la conexión de alimentación y motobomba (1.5 m de largo)
- Cable para la comunicación con otro variador R-DRIVE PLUS (1.5 m de largo)
- Incluye el transductor de presión (3 m de largo)
- Restablecimiento automático en caso de condiciones anormales en la instalación
- Amplio rango de voltaje de entrada.
- 4 botones de navegación
- Con la ayuda del MULTI-RIEGO-RD se pueden definir hasta 4 zonas de presión distintas para los sistemas de riego
- En operación podemos visualizar las condiciones eléctricas e hidráulicas de la motobomba



### PROTECCIONES

- Bajo y Alto voltaje
- Sobrecarga
- Corto circuito
- Fallo del sensor de presión
- Alarma externa
- Alarma por golpe de ariete
- Presión insuficiente
- Trabajo en seco
- Arranques excesivos

CÓDIGO	VOLTAJE DE ALIMENTACIÓN	VOLTAJE DE SALIDA	CORRIENTE MÁXIMA DE LA MOTOBOMBA	PRESIÓN MÁXIMA		IP	PESO (kg)
	FASES x VOLTS (-26 %, +17 %)	FASES x VOLTS	AMPS.	PSI	M		
RDRIVEPATTPL15/230	3 x 230 V (170 a 270)	3 x 230 V	15	145	102	65	5.6
RDRIVEPATTPL18/230			18				12

**NOTA:** Los equipos únicamente son compatibles entre sus mismos modelos

PARA SUMINISTRO DE AGUA A PRESIÓN CONSTANTE EN LA RED

**VARIADOR DE ÚLTIMA GENERACIÓN IP54 PARA APLICACIONES MODULARES DE PRESIÓN CONSTANTE**

- Presión constante
- Ahorro de energía eléctrica
- Diseño compacto y ligero
- Compatible con motores de imanes permanentes
- Alimentación monofásica (1 x 230 V)
- Trabaja con motobombas trifásicas (3 x 230 V)
- Grado de protección: IP54
- Arranque y paro suave (ayuda a minimizar los picos de presión en la red y extender la vida útil de la motobomba)
- Cuenta con: indicadores led, botones de navegación y display LCD iluminado
- Monitoreo de parámetros (el display muestra los valores de presión y frecuencia de salida)
- Incluye base de instalación para montaje

**PROTECCIONES**

- Alto y bajo voltaje
- Sobrecarga
- Fuga a tierra
- Falta de agua a través de las señales digitales
- Baja carga
- Paro por alta presión
- Alarma por baja presión
- Pérdida de fase de alimentación (modelos trifásicos) y pérdida de fase del motor
- Entre otras (consulte el manual)

*Protege, controla, supervisa y máxima el desempeño de tus aplicaciones de presión constante*



CÓDIGO	VOLTAJE DE ENTRADA	MÁXIMA CORRIENTE DE ENTRADA	VOLTAJE DE SALIDA	MÁXIMA CORRIENTE DE SALIDA	MÁXIMA POTENCIA DE SALIDA HP	PESO (kg)
	FASES x Vca (+/- 10%)	AMP.	FASES x Vca	AMP.		
L-DRIVEMT 230V-4A	1 x 230	8	3 X 230 Vca	4	1	2.1
L-DRIVEMT 230V-10A		20		10	3	1.2
L-DRIVETT 230V-12A	3 x 230	14.6		12	5.5	2.9
L-DRIVETT 230V-32A		35		32	10	5.5

## FILTROS DE ARMÓNICOS



### Para aplicaciones con distancia mayor a 15 m

Al variar la frecuencia de operación de un motor se producen efectos armónicos (distorsiones en la calidad de la energía eléctrica de la red). Los cuales pueden perturbar el funcionamiento o incluso dañar elementos conectados en el circuito (cables, motor, interruptores o incluso el mismo variador). Para prevenir que esto suceda ponemos a su disposición la siguiente serie de filtros, seleccionados de acuerdo a la distancia (recorrido total del cable entre el motor y el variador), voltaje y la corriente máxima del motor.



CÓDIGO	VOLTAJE DE LA MOTOBOMBA fases x VCA	CORRIENTE MÁXIMA DE LA MOTOBOMBA AMP.	DIMENSIONES (mm)			PESO (kg)
			LARGO	ANCHO	ALTURA	
REACTOR-FDS14-150M	3 X 230 - 460	14	120	67	115	2.7
REACTOR-FDS32-150M		32	140	75	150	3.5
REACTOR-FDS90-150M		90	180	120	200	8
FSEN-FDS14-500M		14	180	105	210	10
FSEN-FDS32-500M		32	240	115	280	17.5
FSEN-FDS115-500M		115	300	150	285	42

# COMPARATIVO DE VARIADORES DE FRECUENCIA MARCA HIDROCONTROL

FOTO DE EQUIPO	CÓDIGO	VOLTAJE DE ALIMENTACIÓN (FASES x VOLTS)	VOLTAJE DE SALIDA (FASES x VOLTS)	CORRIENTE MÁX. MOTOBOMBA (AMPS.)	TIPO DE ENFRIADO		SIST. DE INTER-CONEXIÓN DE EQUIPOS MÁXIMO	PROTECCIONES							
					POR AGUA	POR AIRE		ALTO VOLTAJE	BAJO VOLTAJE	SOBRECARGA	CORTOCIRCUITO	TRABAJO EN SECO	ALTA PRESIÓN	BAJA PRESIÓN	ALARMA POR GOLPE DE ARIETE
	B-DRIVEWMT10/230	1 x 230	3 x 230	10	✓		2	✓	✓	✓	✓	✓		✓	
	B-DRIVEAMM12/230	1 x 230	1 x 230	12		✓	2	✓	✓	✓	✓	✓		✓	
	B-DRIVEAMT10/230		10												
	RDRIVEPATTPL15/230	3 x 230 (-26 % a +17 %)	3 x 230	15		✓	8	✓	✓	✓	✓	✓		✓	✓
	RDRIVEPATTPL18/230			18											
	L-DRIVEMT 230V-4A	1 x 230		8		✓	1	✓	✓	✓				✓	✓
	L-DRIVEMT 230V-10A			20											
	L-DRIVETT 230V-12A	3 x 230	14.6												

# TANQUES PRECARGADOS

- Resistentes
- Eficientes
- Alta calidad



**ALTAMIRA**® **AQUA PAK**®

# ALTAMIRA

serie / PRO XLB

## Profesionales

TANQUES PRECARGADOS  
PARA SISTEMAS HIDRONEUMÁTICOS

ALTA CALIDAD

### CARACTERÍSTICAS DE CONSTRUCCIÓN

#### Certificaciones



Certified to /  
Certificación a:  
NSF - 61 - G



Parte central del diafragma con diseño extra reforzado.

Cuerpo del tanque exterior esmaltado embellece y protege los tanques de la intemperie. Construido en acero al carbón y procesado soldadura de alta calidad.

Base plástica muy resistente diseñada para soportar alto impacto, de acuerdo a la norma ASTM D2794.

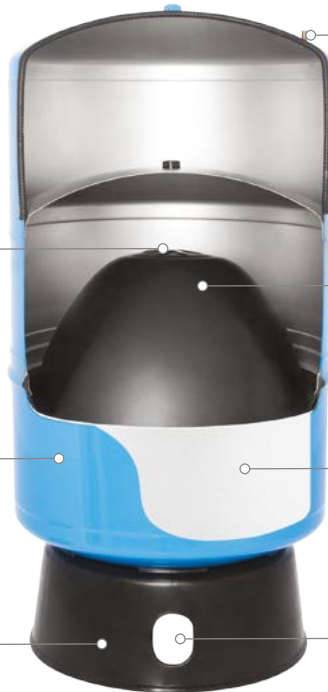

Válvula de precarga de construcción metálica.

Diseño de diafragma tipo parabólico, para trabajo pesado, menos fatiga más durabilidad. Moldeado en caucho y butilo por lo que el agua nunca entra en contacto con partes sujetas a corrosión.

Cubierta interna de polipropileno proporciona un depósito de agua (no metálico) con una resistencia a la corrosión del 100%



Cuenta con codo en acero inoxidable 304

### VENTAJAS



Diseñados para soportar aplicaciones a la intemperie y donde la humedad puede llegar a penetrar las cubiertas de pintura estándar aplicadas sobre los tanques de acero convencionales produciendo corrosión.



Resisten a los rayos ultravioleta (UV) de la luz solar que desvanecen el color original de la pintura usada en los tanques de acero convencionales y que también agrietan y astillan los tanques construidos en fibra.

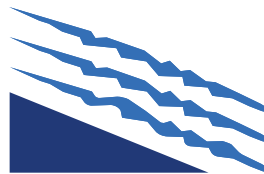

Cubiertos con una pintura de "sacrificio" a base de zinc en polvo ULTRA UV tipo automotriz, muy resistente a la corrosión la cual brinda un respaldo de autoprotección. Si el recubrimiento se llegara a dañar, el zinc evita que el acero se corra.



Sometidos a pruebas de exposición de solución salina de acuerdo a la norma ASTM B117-73 por el doble de tiempo que los tanques estándar.

- Ideales para aplicaciones que exigen mucho mayor resistencia, por ejemplo:
  - Aplicaciones a la intemperie
  - En clima salino y humedad
  - Lluvia ácida
  - Exposición solar y rayos UV
- Construcción del cuerpo del tanque en acero al carbón
- Codo en acero inoxidable
- Base de plástico muy resistente, diseñada para soportar alto impacto, de acuerdo a la norma ASTM D2794
- Diseño de diafragma tipo parabólico, para trabajo pesado, menos fatiga más durabilidad
- Cubiertos con una pintura de "sacrificio" a base de zinc en polvo ULTRA UV tipo automotriz, muy resistente a la corrosión, la cual brinda un respaldo de autoprotección. Si el recubrimiento se llegara a dañar, el zinc evita que el acero se corroa. Muy resistente a la humedad y a los rayos U.V.
- Sometidos a pruebas de exposición a solución salina de acuerdo a la norma ASTM B117-73 por el doble de tiempo que los tanques estándar



125 psi



CÓDIGO	CAPACIDAD	SISTEMA	MÁXIMA PRESIÓN DE TRABAJO	EQUIV. APROX. TANQUES SIN PRECARGA		FACTOR DE MÁXIMA ACEPTACIÓN	ENTREGA VOLUMÉTRICA (galones)			DIMENSIONES (pulgadas)		DIÁMETRO DE CONEX. NPT. HEMBRA (pulg)	PESO (kg)
	GALONES			GALONES	LITROS		20/40 psi	30/50 psi	40/60 psi	DIÁM.	ALTURA		
ALTAPRO XLB45	45	Diafragma	125 psi	135	510	61%	16.5	13.9	12.1	22	36.6	1.25"	29
ALTAPRO XLB65	65			200	756	60%	23.9	20	17.4		48.6		40
ALTAPRO XLB86	86			280	1,058	59%	30.9	25.9	22.5	26	46		52
ALTAPRO XLB119	119			380	1,436	59%	42.9	35.9	31.3		61.3		73

NOTA: La entrega volumétrica puede variar por distintas situaciones ambientales y condiciones del sistema, incluyendo temperatura y presión.

**NUEVO PRODUCTO**

- Ideales para:
  - Aplicaciones domésticas y comerciales
  - Zonas costeras
  - Sistemas de purificación de agua
- Cubierta exterior en acero al carbón y proceso de soldadura de alta calidad
- Diafragma en butilo tipo parabólico
- Codo en acero inoxidable 304
- Válvula de precarga en construcción metálica
- Base de polipropileno
- Tuerca para base universal
- Pintura tipo electrostática
- Protección contra la corrosión
- Mayor resistencia en:
  - Aplicaciones a la intemperie
  - Resistente a rayos ultravioleta (U.V)



**130 psi**

**4 AÑOS DE GARANTÍA**

CÓDIGO	CAPACIDAD	SISTEMA	MÁXIMA PRESIÓN DE TRABAJO	FACTOR DE MÁXIMA ACEPTACIÓN	ENTREGA VOLUMÉTRICA (galones)			DIÁMETRO DE CONEX. (pulg)	DIMENSIONES (cm)		PESO (kg)
	GALONES				20/40 psi	30/50 psi	40/60 psi		ALTURA	DIÁM.	
AQUAPAK XLB20	20	DIAFRAGMA	130 psi	61%	7.3	6.2	5.4	1" NPT HEMBRA	82	39	11.2
AQUAPAK XLB26	26			53%	8.9	7.7	6.7		84		13.3

NOTA: La entrega volumétrica puede variar por situaciones ambientales y condiciones del sistema, incluyendo temperatura y presión.

**NUEVO**  
**PRODUCTO**

- Ideales para:
  - Aplicaciones domésticas y comerciales
  - Zonas costeras
  - Sistemas de purificación de agua
- Codo en acero inoxidable, cubierta interna en polipropileno
- Base plástica muy resistente diseñada para soportar alto impacto
- Diseño de diafragma de caucho y butilo, por lo que el agua nunca entra en contacto con las partes sujetas a corrosión
- Cubierta exterior en acero al carbón y proceso de soldadura de alta calidad
- Cubiertos con una pintura en polvo ULTRA UV tipo automotriz muy resistente a la corrosión
- Sometidos a pruebas de exposición de solución salina por el doble de tiempo que los tanques estándar
- Válvula de precarga en construcción metálica
- Mayor resistencia en:
  - Aplicaciones a la intemperie
  - Exposición y rayos ultravioleta (U.V)
  - Clima salino y humedad
  - Lluvia ácida

**150 psi**



CÓDIGO	CAPACIDAD	SISTEMA	MÁXIMA PRESIÓN DE TRABAJO	FACTOR DE MÁXIMA ACEPTACIÓN	ENTREGA VOLUMÉTRICA (galones)			DIÁMETRO DE CONEX. (pulg)	DIMENSIONES (cm)		PESO (kg)
	GALONES				20/40 psi	30/50 psi	40/60 psi		ALTURA	DIÁM.	
AQUAPAKPRO XLB20	20	Diafragma	150 PSI	61%	7.3	6.2	5.4	1" NPT	69.1	42.9	13
AQUAPAKPRO XLB26	26			53%	8.9	7.7	6.7	HEMBRA	76.5		15.2

NOTA: La entrega volumétrica puede variar por situaciones ambientales y condiciones del sistema, incluyendo temperatura y presión.

# ALTAMIRA®

serie / PRO LV

## TANQUES PRECARGADOS PARA SISTEMAS HIDRONEUMÁTICOS

- Ideales para aplicaciones a presión constante
- Construcción del cuerpo del tanque en acero al carbón
- Diseño de diafragma en butilo
- Cubiertos con pintura epóxica horneada, muy resistente a la corrosión
- Revestimiento interno de polipropileno que garantiza una alta durabilidad
- Máxima temperatura de trabajo 90°C



CÓDIGO	CAPACIDAD		SISTEMA	MÁXIMA PRESIÓN DE TRABAJO	FACTOR DE MÁXIMA ACEPTACIÓN (%)	ENTREGA VOLUMÉTRICA (galones)			DIMENSIONES (mm)		DIÁMETRO DE CONEX. NPT MACHO (pulg)	PESO (kg)
	LITROS	GALONES				20/40 psi	30/50 psi	40/60 psi	ALTURA	DIÁM.		
ALTAPRO 2.8LV	2.8	0.7	Diafragma	150 psi	65	0.25	0.24	0.23	215	130	3/4"	1
ALTAPRO 8LV	8	2.1			63	0.79	0.68	0.61	290	203		1.9
ALTAPRO 18LV	18	4.7			60	1.79	1.5	1.29	390	280		3.3
ALTAPRO 24LV	24	6.3			69	2.3	2.3	1.7	415	295		3.9
ALTAPRO 38LV	38	10			54	2.6	3.2	3.8	550	295		5.9

**NOTA:** La entrega volumétrica puede variar por distintas situaciones ambientales y condiciones del sistema, incluyendo temperatura y presión.

**TANQUES PRECARGADOS  
HORIZONTALES PARA  
SISTEMAS HIDRONEUMÁTICOS**

- Acero inoxidable (sólo modelo AQ24LH/SS)
- Fabricación en acero al carbón
- Brida y tornillos en acero inox. 304
- Membrana EPDM Intercambiable
- Pintura tipo electrostática
- Base metálica para motobombas
- Protección contra la corrosión
- Resistente a los rayos UV
- Incluye manguera 80 cm (sólo modelo 100 L)
- Máxima presión de trabajo: 87 psi



CÓDIGO	CAPACIDAD	SISTEMA	MÁXIMA PRESIÓN DE TRABAJO	FACTOR DE MÁXIMA ACEPTACIÓN (%)	*ENTREGA VOLUMÉTRICA (litros)			DIÁMETRO DE CONEX. NPT MACHO (pulg)	DIMENSIONES (cm)		PESO (kg)
	LITROS				20/40 psi	30/50 psi	40/60 psi		LARGO	DIÁM.	
AQ24LH/SS	24	Membrana EPDM Intercambiable	87 psi	45	7.2	6	5.3	1"	46.5	27.1	4.3
AQ24LH/AC					18.2	15.5	13.6		55		
AQ50LH	50			57	35.8	28.8	17	69.3	38.5	11	
AQ100LH	100										

\* La entrega volumétrica puede variar por distintas situaciones ambientales y condiciones del sistema, incluyendo temperatura y presión.

- Fabricación en acero al carbón
- Diafragma de butilo
- Pintura tipo electrostática
- Base metálica para motobombas
- Protección contra la corrosión
- Resistente a los rayos UV
- Máxima presión de trabajo: 125 psi



**24 Litros acero al carbón**



CÓDIGO	CAPACIDAD	SISTEMA	MÁXIMA PRESIÓN DE TRABAJO	FACTOR DE MÁXIMA ACEPTACIÓN (%)	*ENTREGA VOLUMÉTRICA (litros)			DIÁMETRO DE CONEX. NPT MACHO (pulg)	DIMENSIONES (cm)		PESO (kg)
	LITROS				20/40 psi	30/50 psi	40/60 psi		LARGO	DIÁM.	
AQ24LH/ACD	24	Diafragma de butilo	125 psi	55	7.2	6	5.3	1"	4.3	44.6	4.3

\* La entrega volumétrica puede variar por distintas situaciones ambientales y condiciones del sistema, incluyendo temperatura y presión.

# ACCESORIOS

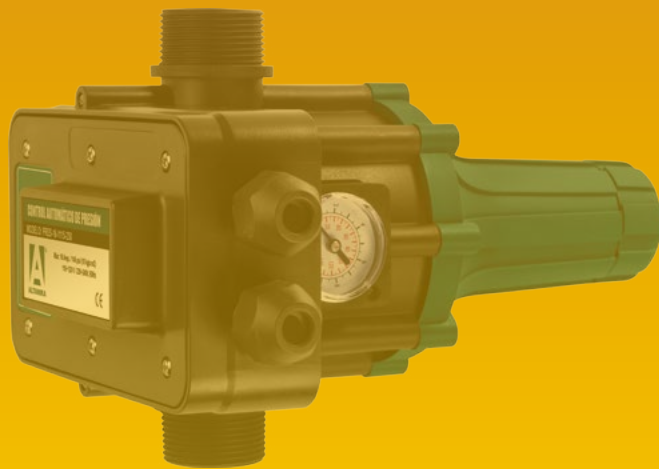

# MANÓMETROS

Los manómetros AQUA PAK le ofrece una solución para cualquier necesidad donde se requiera medir presión en estado líquido o gaseoso.

**APLICACIONES**

- Equipos hidroneumáticos
- Tratamientos de agua
- Calefacción y aire acondicionado
- Ingeniería médica
- Neumática
  
- Tipo Bourdon
- Caja en acero con pintura color negro
- Elementos internos y conexión en aleación de cobre
- Dial y aguja en aluminio con doble escala de presión (psi y kg/cm<sup>2</sup>)



**NOM-013-SCFI-2004**



CÓDIGO	IMAGEN	RANGO DE PRESIÓN (PSI)	TIPO DE MANÓMETRO	DIÁMETRO DE CARÁTULA	CONEXIÓN		DIMENSIONES (mm)		PESO (kg)
							ALTO	ANCHO	
MANO-100M		0 - 100	SECO	2"	BASE	MACHO 1/4" NPT	70	26	0.08
MANO-200M		0 - 200							

# MANÓMETROS

Están diseñados para realizar mediciones en diversos rangos de presión

### APLICACIONES:

- Equipos hidroneumáticos
- Sistemas contra incendio
- Sistemas de alta presión
- Tratamientos de agua
- En general aplicaciones donde se requiera la lectura de presión

### CARACTERÍSTICAS:

- Cuerpo en acero inoxidable 304
- Conexión en bronce o acero inoxidable 316 (consulte modelos)
- Doble escala de presión en psi (lb/plg<sup>2</sup>) y kg/cm<sup>2</sup>
- Carátula de 2 ó 2.5"
- Rango de precisión: 1.6% - 2.5%
- Rango de temperatura: -20° C a 60° C
- Conexión inferior o trasera



**NOM-013-SCFI-2004**



CÓDIGO	IMAGEN	RANGO DE PRESIÓN (PSI)	TIPO DE MANÓMETRO	DIÁMETRO DE DIAL	CONEXIÓN	DIMENSIONES (mm)		PESO (kg)	
						ALTO	ANCHO		
MAN0-100SS		0 - 100	SECO	2"	BASE	70	29	0.09	
* MAN0-200SS		0 - 200							
* MAN0-30G		0 - 30	GLICERINA	2.5"				MACHO 1/4" NPT	92
MAN0-60G		0 - 60				0.20			
MAN0-100G		0 - 100				0.18			
MAN0-200G		0 - 200				0.20			
MAN0-100GBM		0 - 100							
MAN0-200GBM	0 - 200								
MAN0-300GBM		0 - 300	TRASERA	4"	BASE	67	35	0.5	
* MAN0-200G4		0 - 200							
* MAN0-400G4		0 - 400				134			

## ACCESORIOS

**KIT DE PRESIÓN ALTAMIRA**  
127 V (1" M x 1" M)  
Incluye: Manómetro, leds indicadores y pulsador de rearme manual.



2 AÑOS GARANTÍA

CÓDIGO	MÁX. AMP.
PRES 10	10

**KIT DE PRESIÓN ALTAMIRA**  
1 x 115 ó 1 x 230 V  
(1.25" M x 1.25" M)  
Incluye: Manómetro, leds indicadores y pulsador de rearme manual.



2 AÑOS GARANTÍA

- Voltaje Dual
- Presión ajustable

CÓDIGO	MÁX. AMP.
PRES-16-1115-230	16

Interruptor de presión Square D.  
**Desconexión baja presión**  
(FSG2M) 1/4" NPT.  
Tipo de rosca: Hembra.  
Rango de presión: 34-65 psi



CÓDIGO	CALIBRADO A (psi)
SWITCH BP2040	20-40
SWITCH BP3050	30-50

**INTERRUPTOR DE PRESIÓN ALTAMIRA**



20 amp.

Calibrado a: 20-40 psi, 1/4" NPT  
Rango de presión: 20-70 psi

CÓDIGO	TIPO DE ROSCA
SW2040 AM20	M
SW2040 AH20	H

**INTERRUPTOR DE PRESIÓN ALTAMIRA**



20 amp.



Calibrado a: 30-50 psi, 1/4" NPT  
Rango de presión: 20-70 psi

CÓDIGO	TIPO DE ROSCA
SW3050 AM20	M
SW3050 AH20	H

**INTERRUPTOR DE PRESIÓN ALTAMIRA KPI para ALTAS PRESIONES**

- Conexión 1/4" NPT. Rosca hembra
- Diferencial ajustable.
- Carcasa IP44



CÓDIGO	RANGO DE AJUSTE (psi)
SW-KPI35	2.9 - 116
SW-KPI36	58 - 174
SW-KPI38	116 - 405

Sensor de presión ciego DANFOSS



- Conexión 1/4" rosca macho
- IP65
- Señal 4-20 mA
- 24 VCD

CÓDIGO	PRESIÓN MÁX. (psi)
060G1137	232

**KIT AUTOMÁTICO CON REGULACIÓN DE PRESIÓN**

**Serie EVOPRES**

- Presión de arranque ajustable
- Monitoreo digital de presión y corriente
- Regulación presión de salida
- Voltaje dual
- Arranque y paro remoto
- Incluye cables de alimentación y salida de 1.5 m.

2 AÑOS GARANTÍA



CÓDIGO	VOLTAJE		MÁX. CORRIENTE (A)	MÁX. POTENCIA MOTOBOMBA (HP)	CONEXIONES HIDRÁULICAS (TIPO MACHO CON ROSCA NPT)	
	ENTRADA FASES X VOLTS	SALIDA FASES X VOLTS			ENTRADA	SALIDA
EVOPRES-16	1 x 127 o 1 x 230	1 x 127 o 1 x 230	16	3 (2.2 kW)	1.25"	1.25"

# ALTAMIRA®

## INTERRUPTOR DE NIVEL PARA AGUA LIMPIA

- Doble cámara de protección
- Utilizado tanto para el control automático en el vaciado y llenado de depósitos con agua limpia
- Ideal para aplicaciones profesionales
- Función de vaciado y llenado a través de la conexión de tres hilos (Negro - Café - Azul).



CÓDIGO	CORRIENTE MÁXIMA	TEMPERATURA MÁXIMA DEL LÍQUIDO	GRADO DE PROTECCIÓN	LONGITUD DEL CABLE	PESO (Kg)
FLOTADOR-P-AGL	16 A	55 °C	IP68	5 m	1

# ALTAMIRA®

## INTERRUPTOR DE NIVEL PARA LODOS

- Utilizado tanto para el control automático en el vaciado de las aplicaciones residuales, como la protección automática contra trabajo en seco de la(s) motobomba(s).
- Amigable con el medio ambiente ya que no utiliza mercurio.
- Función vaciado a través de la conexión de dos hilos (blanco - negro).
- Incluye contrapeso.



CÓDIGO	CORRIENTE MÁXIMA	TEMPERATURA MÁXIMA DEL LÍQUIDO	GRADO DE PROTECCIÓN	LONGITUD DEL CABLE	PESO (Kg)
FLOTADOR-LDS	13 A	60°C	IP68	5m	1

## INTERRUPTOR DE NIVEL ALTAMIRA CON CONTRAPESO



Doble función vaciado o llenado  
 Máximo amperaje: 16 Amp  
 Voltaje máx.: 250 V  
 \*Aislamiento clase E. IP68.

CÓDIGO	LONGITUD DEL CABLE
* FLOTADOR-ALTAM	3m
FLOTADOR-ALT7	7m
FLOTADOR-ALT10	10m

## MAC3 SWITCH FLOTADOR ALTAMIRA



De doble cámara, con contrapeso, IP 68. Doble función vaciado o llenado  
 Máximo amperaje: 16 Amp  
 Voltaje máx.: 250 V  
 Longitud del cable: 5 m

CÓDIGO
FLOTADOR MAC3

## MAC5 SWITCH FLOTADOR ALTAMIRA



Basculante para lodos con doble cámara, contrapeso integrado, IP68. Doble función vaciado o llenado  
 Máximo amperaje: 10 Amp  
 Voltaje máx.: 250 V  
 Longitud del cable: 5 m

CÓDIGO
FLOTADOR MAC5

### VÁLVULA CHECK ALTAMIRA



En acero inoxidable para columna.

Diseñada para aplicaciones en vertical.

Conexión: Macho - Hembra



CÓDIGO	TIPO DE ROSCA
CHECK1"MH-SS304	1" M x 1" H
CHECK1.25"MH-SS304	1.25" M X 1.25" H
CHECK1.5MX1.25H-SS	1.5" M X 1.25" H

### VÁLVULA PIE-CHECK AQUA PAK

(pichanca/antirretorno) en bronce con canastilla en acero inoxidable desmontable, con resorte en acero inoxidable.  
Conexión: Hembra



CÓDIGO	DIÁM. DE CONEX. NPT
PIE/CHE1"	1" H
PIE/CHE1 1/4"	1.25" H
PIE/CHE1 1/2"	1.5" H
PIE/CHE2"	2" H

### VÁLVULA DE ALIVIO EN BRONCE



Ajustada a: 75 psi  
Rango de calibración de 50 a 150 psi

CÓDIGO	DIÁM. DE CONEX. NPT
ALI1/2"	1/2" M x 1/2" H
ALI3/4"	3/4" M x 3/4" H

### VÁLVULA DE ALIVIO EN BRONCE



Ajustada a: 75 psi

Rango de calibración de 50 a 150 psi

CÓDIGO	DIÁM. DE CONEX. NPT
ALI1"	1" M x 1" H
ALI1.25"	1.25" M x 1.25" H

### CONEXIÓN DE 5 VÍAS

En bronce 1" 110 mm de largo

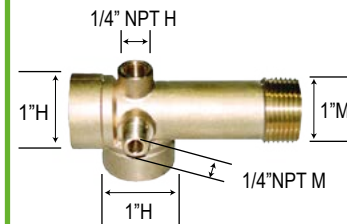

CÓDIGO
CONEX5V/110MM

### BASE UNIVERSAL AQUA PAK



De acero, pintura de alta calidad, color negra.  
Para montaje de bomba sobre tanque precargado

CÓDIGO
BASEUNIVN

### CINTA TEFLÓN AQUA PAK



Espesor: 0.075 mm / 0.30 g  
Longitud: 10 m

CÓDIGO
CT12X10/PAQ10
CT19X10/PAQ10

- Gabinete de alta calidad a prueba de agua y polvo
- Pintura epóxica poliéster en polvo con acabado texturizado
- Color: Gris RAL 7032 o RAL7035
- Junta de poliuretano espumado
- Bisagras ocultas
- Dos pernos para conexión a tierra

Incluye:

- Placa de montaje metálica construida en acero galvanizado
- Placa con aislamiento de neopreno para entrada de cables
- Cerradura gris en plástico de apertura manual con 1 ó 2 llaves según el modelo
- Tornillos, tuercas y arandelas plásticas para placa de entrada de cables
- Etiquetas de señalización de tierra
- Tapones removibles



CÓDIGO	GRADO DE PROTECCIÓN		GABINETE Y PUERTA (Chapa de acero)	PLACA DE MONTAJE METÁLICA (Acero galvanizado)	DIMENSIONES		
	IP	IK			ALTO (mm)	ANCHO (mm)	PROFUNDIDAD (mm)
GABT30X30X20	66	10	1.2 mm	1.5 mm	300	300	200