

Preisliste/Liste de prix/Listino prezzi

01.01.2026



Nutzfahrzeuge

Crafter Chassis



Preisliste · Liste de prix · Listino prezzi

Chassis–Kabine Radstand 3640 mm

Châssis–cabine empattement 3640 mm · Telaio cabinato passo 3640 mm

Unverbindliche Preisempfehlung
 Prix recommandé sans engagement
 Prezzo raccomandato non vincolante

Motor Moteur Motore	Getriebe Gänge Antrieb Boîte de vitesses Rapports Roues motrices Cambio Marcie Trazione	kW/PS kW/ch kW/CV	Nm	Gesamtgewicht kg Poids total kg Peso totale kg	exkl. MwSt. CHF TVA CHF excl. IVA CHF escl.	inkl. MwSt. CHF TVA CHF incl. IVA CHF incl.	Modellcode Code modèle Codice modello
---------------------------	---	-------------------------	----	--	---	---	---

Frontantrieb · Traction avant · Trazione anteriore

2.0-I-TDI	man 6 Front · Avant · Anteriore	103/140	360	3500	46'860.-	50'656.-	SZBB4ASC
2.0-I-TDI	aut 8 Front · Avant · Anteriore	103/140	360	3500	50'170.-	54'234.-	SZBB4BSC
2.0-I-BI-TDI	man 6 Front · Avant · Anteriore	130/177	410	3500	49'290.-	53'282.-	SZBB8ASC
2.0-I-BI-TDI	aut 8 Front · Avant · Anteriore	130/177	410	3500	51'740.-	55'931.-	SZBB8BSC

4MOTION

2.0-I-BI-TDI	aut 8 4MOTION	130/177	410	3500	56'210.-	60'763.-	SZBB8ZSC
--------------	-------------------	---------	-----	------	-----------------	----------	----------

Preisliste · Liste de prix · Listino prezzi

Chassis-Kabine Radstand 4490 mm

Châssis-cabine empattement 4490 mm · Telaio cabinato passo 4490 mm

Unverbindliche Preisempfehlung
 Prix recommandé sans engagement
 Prezzo raccomandato non vincolante

Motor Moteur Motore	Getriebe Gänge Antrieb Boîte de vitesses Rapports Roues motrices Cambio Marcie Trazione	kW/PS kW/ch kW/CV	Nm	Gesamtgewicht kg Poids total kg Peso totale kg	exkl. MwSt. CHF TVA CHF excl. IVA CHF escl.	inkl. MwSt. CHF TVA CHF incl. IVA CHF incl.	Modellcode Code modèle Codice modello
---------------------------	---	-------------------------	----	--	---	---	---

Frontantrieb · Traction avant · Trazione anteriore

2.0-I-TDI	man 6 Front · Avant · Anteriore	103/140	360	3500	48'720.-	52'666.-	SZCB4ASC
2.0-I-TDI	aut 8 Front · Avant · Anteriore	103/140	360	3500	53'880.-	58'244.-	SZCB4BSC
2.0-I-BI-TDI	man 6 Front · Avant · Anteriore	130/177	410	3500	51'960.-	56'169.-	SZCB8ASC
2.0-I-BI-TDI	aut 8 Front · Avant · Anteriore	130/177	410	3500	56'350.-	60'914.-	SZCB8BSC

4MOTION

2.0-I-BI-TDI	aut 8 4MOTION	130/177	410	3500	60'950.-	65'887.-	SZCB8ZSC
--------------	-------------------	---------	-----	------	-----------------	----------	----------

Preisliste · Liste de prix · Listino prezzi

Chassis–Doppelkabine Radstand 3640 mm

Châssis–double cabine empattement 3640 mm · Telaio doppia cabina passo 3640 mm

Unverbindliche Preisempfehlung
 Prix recommandé sans engagement
 Prezzo raccomandato non vincolante

Motor Moteur Motore	Getriebe Gänge Antrieb Boîte de vitesses Rapports Roues motrices Cambio Marcie Trazione	kW/PS kW/ch kW/CV	Nm	Gesamtgewicht kg Poids total kg Peso totale kg	exkl. MwSt. CHF TVA CHF excl. IVA CHF escl.	inkl. MwSt. CHF TVA CHF incl. IVA CHF incl.	Modellcode Code modèle Codice modello
---------------------------	---	-------------------------	----	--	---	---	---

Frontantrieb · Traction avant · Trazione anteriore

2.0-I-TDI	man 6 Front · Avant · Anteriore	103/140	360	3500	50'110.-	54'169.-	SZHB4ADC
2.0-I-TDI	aut 8 Front · Avant · Anteriore	103/140	360	3500	53'460.-	57'790.-	SZHB4BDC
2.0-I-BI-TDI	man 6 Front · Avant · Anteriore	130/177	410	3500	52'060.-	56'277.-	SZHB8ADC
2.0-I-BI-TDI	aut 8 Front · Avant · Anteriore	130/177	410	3500	54'940.-	59'390.-	SZHB8BDC

4MOTION

2.0-I-BI-TDI	aut 8 4MOTION	130/177	410	3500	59'360.-	64'168.-	SZHB8ZDC
--------------	-------------------	---------	-----	------	-----------------	----------	----------

Preisliste · Liste de prix · Listino prezzi

Chassis–Doppelkabine Radstand 4490 mm

Châssis–double cabine empattement 4490 mm · Telaio doppia cabina passo 4490 mm

Unverbindliche Preisempfehlung
 Prix recommandé sans engagement
 Prezzo raccomandato non vincolante

Motor Moteur Motore	Getriebe Gänge Antrieb Boîte de vitesses Rapports Roues motrices Cambio Marcie Trazione	kW/PS kW/ch kW/CV	Nm	Gesamtgewicht kg Poids total kg Peso totale kg	exkl. MwSt. CHF TVA CHF excl. IVA CHF escl.	inkl. MwSt. CHF TVA CHF incl. IVA CHF incl.	Modellcode Code modèle Codice modello
---------------------------	---	-------------------------	----	--	---	---	---

Frontantrieb · Traction avant · Trazione anteriore

2.0-I-TDI	man 6 Front · Avant · Anteriore	103/140	360	3500	52'030.-	56'244.-	SZIB4ADC
2.0-I-TDI	aut 8 Front · Avant · Anteriore	103/140	360	3500	55'270.-	59'747.-	SZIB4BDC
2.0-I-BI-TDI	man 6 Front · Avant · Anteriore	130/177	410	3500	55'710.-	60'223.-	SZIB8ADC
2.0-I-BI-TDI	aut 8 Front · Avant · Anteriore	130/177	410	3500	58'620.-	63'368.-	SZIB8BDC

4MOTION

2.0-I-BI-TDI	aut 8 4MOTION	130/177	410	3500	63'080.-	68'189.-	SZIB8ZDC
--------------	-------------------	---------	-----	------	-----------------	----------	----------

Serienausstattung · Equipement de série · Equipaggiamento di serie

Modell · Modèle · Modello



Aussen · Extérieur · Esterno

	Uni-Lackierung Peinture unie Colori unita	●	●
	Trittstufen in Frontstossstangen Marche-pieds sur le pare-chocs avant Pedane integrate nel paraurti anteriore	●	●
	Kühlerschutzgitter, unlackiert Grille de protection de radiateur, non peinte Griglia del radiatore non verniciata	●	●
	2 Türen für Fahrgastraum 2 portes pour comp. passagers 2 portiere per comp. passeggeri		●
	Rückwandfenster Fenêtre dans la paroi arrière Finestrino nella parete posteriore	●	●
	Positionsleuchten auf dem Dach Feux de position sur le toit Luci di posizione sul tetto	●	●
	Aussenspiegel, elektrisch einstell- und beheizbar Rétroviseurs extérieurs dégivrants et réglables électriquement Retrovisori esterni regolabili e riscaldabili elettricamente	●	●
417	Zentralverriegelung mit schlüssellosem Startsystem «Keyless Start», ohne Safesicherung Verrouillage centralisé avec système de démarrage sans clé «Keyless Start», sans verrouillage de sécurité Chiusura centralizzata con sistema di avviamento senza chiave «Keyless Start» senza chiusura di sicurezza	●	●
	2 Funkschlüssel 2 clés à télécommande 2 chiavi telecomandate	●	●
	Leuchtweitenregulierung Réglage de la portée des phares Fari principali regolabili in altezza	●	●

Serienausstattung · Equipement de série · Equipaggiamento di serie

Modell · Modèle · Modello

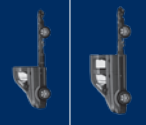

Aussen · Extérieur · Esterno

75 Liter Treibstofftank Réservoir carburant 75 litres Serbatoio carburante 75 litri	●	●
Motor-Start-Stopp-System mit Bremsenergie-Rückgewinnung Système start-stop du moteur avec récupération de l'énergie de freinage Motore con sistema Start & Stop, completo di recupero dell'energia in frenata	●	●
Wärmeschutzverglasung rundum Vitres athermiques partout Vetri atermici tutto attorno	●	●
2 Fenster ausstellbar im Fahrgastraum 2 fenêtres orientables dans le comp. passagers 2 finestrini orientabili nel comp. passeggeri		●
Elektrische Klemmleiste und Vorbereitung für Funktionssteuergerät Borne électrique et préparation pour module de commande de fonctionnement Connessione a spina elettrica e predisposizione per unità di controllo	●	●

Innen · Intérieur · Interno

7H7 Höchstgeschwindigkeitsbegrenzung auf max. 135 km/h Limitation de la vitesse maximale à 135 km/h Limitazione della velocità massima a 135 km/h	SZBB4A**, SZBB4B**, SZCB4A**, SZCB4B**, SZHB4A**, SZHB4B**, SZIB4A**, SZIB4B**	●	●
7J2 Digital Cockpit Pro (10"-TFT-Farbdisplay) Digital Cockpit Pro (écran couleur TFT 10") Digital Cockpit Pro (display TFT a colori da 10")		●	●
2FB Multifunktionslenkrad aus Kunststoff (Man.) Volant multifonction en plastique (man.) Volante multifunzionale in plastica (man.)		●	●
2FE Leder Multifunktionslenkrad mit Tiptronic (Aut.) Volant multifonction gainé de cuir avec Tiptronic (aut.) Volante multifunzionale in pelle con Tiptronic (aut.)		●	●

Serienausstattung · Equipement de série · Equipaggiamento di serie

Modell · Modèle · Modello



Innen · Intérieur · Interno

Z65	Radio «Composition» 4 Lautsprecher		
R22	I8U: Infotainment mit 10 Zoll Touch-Farbdisplay 7Q0: Ohne Navigationssystem 8RE: 4 Lautsprecher U9E: 2 USB-C-Schnittstellen in der I-Tafel mit erhöhter Ladeleistung (45 W) 9ZV: Mobiltelefonanbindung über Bluetooth mit induktiver Ladefunktion R22: Vorbereitet für VW Connect und VW Connect Plus EL2: Vorbereitet für Online Dienste		
	Radio «Composition» 4 haut-parleurs I8U: Infotainment avec écran couleur tactile de 10 pouces 7Q0: Sans système de navigation 8RE: 4 haut-parleurs U9E: 2 interfaces USB-C dans le tableau de bord avec puissance de recharge jusqu'à 45 W 9ZV: Connexion de téléphone mobile via Bluetooth avec fonction de recharge inductive R22: Préparé pour VW Connect et VW Connect Plus EL2: Préparé pour les services en ligne	●	●
	Radio «Composition» 4 altoparlanti I8U: Infotainment con display touchscreen a colori da 10 pollici 7Q0: Senza sistema di navigazione 8RE: 4 altoparlanti U9E: 2 porte USB di tipo C nella plancia con potenza ricarica fino a 45 W 9ZV: Connessione del telefono cellulare tramite Bluetooth con funzione di ricarica induttiva R22: Predisposizione per VW Connect e VW Connect Plus EL2: Predisposizione per servizi online		
	LED Fahrerhausbeleuchtung Éclairage LED de la cabine conducteur Illuminazione della cabina di guida con luci LED	●	●
	2 12 V Steckdosen im Fahrerhaus 2 prises 12 volts dans la cabine conducteur 2 prese da 12 V nella cabina di guida	●	●
	4 Becherhalter im Fahrerhaus 4 porte-gobelets dans la cabine conducteur 4 portabicchieri nella cabina di guida	●	●
	Haltegriff an der A-Säule auf Fahrer- und Beifahrerseite Poignée sur le montant A, côté conducteur et passager avant Maniglia nel montante anteriore, lato conducente e lato passeggero anteriore	●	●

Serienausstattung · Equipement de série · Equipaggiamento di serie

Modell · Modèle · Modello



Innen · Intérieur · Interno

<p>Digitaler Radioempfang DAB+ Réception radio numérique DAB+ Ricezione radio digitale DAB+</p>	●	●
<p>Heiz- und Frischluftanlage mit mehrstufigem Frischluftgebläse, Umluftbetrieb Dispositif d'air chaud et d'air frais avec ventilateur à air frais de plusieurs niveaux, soufflant Impianto di riscaldamento e ventilazione con regolazione dell'intensità, modalità ricircolo dell'aria</p>	●	●
<p>Mittelausströmer, seitliche Ausströmer, Fussraumausströmer und Defrosterdüsen Buses d'évacuation d'air: centrale, latérale, zone pied; buses de dégivrage Bocchette dell'aria centrali, laterali, nel vano piedi e ugelli per lo sbrinamento</p>	●	●
<p>Elektrische Fensterheber im Fahrerhaus Lève-glaces électriques dans la cabine du conducteur Alzavetri elettrici nella cabina del conducente</p>	●	●
<p>Handschuhfach und Ablagefächer im Armaturenbrett Boîte à gants et vide-poches dans le tableau de bord Portaoggetti nel cruscotto</p>	●	●
<p>Ablagefächer in den Fahrerhaustüren Vide-poches sur les portes gauche et droite avant Portaoggetti nelle porte a destra e a sinistra davanti</p>	●	●
<p>Instrumenteneinsatz (km/h); Anzeigen für Geschwindigkeit, Gesamt-/Tagesstrecke, Drehzahl, Kraftstoffvorrat und Uhrzeit Combiné d'instruments (km/h); affichage de la vitesse, du trajet global/journalier, du nombre de tours minutes, des réserves de carburant et de l'heure Quadro strumenti (km/h): velocità, contachilometri (totale e parziale), contagiri, livello di carburante e orologio</p>	●	●
<p>Ablagenpaket 2: Dachgalerie mit zwei 1 DIN-Schächten und Leseleuchte Pack rangement 2: galerie de toit avec deux emplacements 1-Din et lampe de lecture Box portaoggetti 2: galleria portaoggetti nel cielo con due vani DIN A4 e luci di lettura</p>	●	●

Sitze · Sièges · Sedili

<p>2 Einzelsitze im Fahrerhaus 2 sièges individuels dans la cabine du conducteur 2 sedili individuali nella cabina conducente</p>	●	●
<p>Staufach unter der 4-sitzigen Bank hinten Caisson de rangement sous la banquette à 4 places arrière Cassetta per riporre oggetti sotto la banca a 4 posti posteriore</p>		●

Serienausstattung · Equipement de série · Equipaggiamento di serie

Modell · Modèle · Modello

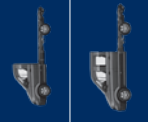

Sitze · Sièges · Sedili

Sitzbezüge in Stoff Habillage des sièges avec tissu Rivestimento sedili in stoffa	●	●
---	---	---

Fahrwerk und Räder · Châssis et roues · Assetto e ruote

Stahlfelgen 16" mit Reifen 205/75 R16 (4MOTION 235/65 R16) Jantes en acier 16" avec pneus 205/75 R16 (4MOTION 235/65 R16) Cerchi in acciaio 16" e pneumatici 205/75 R16 (4MOTION 235/65 R16)	●	●
Vorderachse mit McPherson Federbeinen, Stabilisator und Koppelstange Essieu avant avec jambe de suspension McPherson, stabilisateur et bielle d'appui Asse anteriore con ammortizzatori McPherson, stabilizzatore e barra di accoppiamento	●	●
Hinterachse als Starrachse mit Längsblattfedern und Anschlagpuffern Essieu arrière rigide avec ressorts à lames et butoirs d'amortissement Asse posteriore: assale rigido con molle a balestra e tampone di fine corsa	●	●
Tire Mobility Set (Reifendichtmittel und 12 Volt Kompressor) Tire Mobility Set (Produit d'étanchéité pour pneus et compresseur 12 Volt) Tire Mobility Set (Sigillante per pneumatici e compressore 12 Volt)	●	●

Sicherheit · Sécurité · Sicurezza

UH2 Elektromechanische Parkbremse (EPB) Frein de stationnement électromécanique Freno di stazionamento elettromeccanico	●	●
GV1 Vorbereitung Alcohol Interlock Préparation Alcohol Interlock Preparazione Alcohol Interlock	●	●
EM2 Ablenkungs- und Müdigkeitserkennung Décteur de déviation et de fatigue Rilevatore di distrazione e stanchezza conducente	●	●
8J3 Front Assist mit Warnen und Bremsen auf Fahrzeuge, Fussgänger und Radfahrer Front Assist avec avertissement et freinage en présence de véhicules, de piétons et de cyclistes Front Assist con funzione di avviso e frenata in caso di veicoli, pedoni e ciclisti	●	●
6I1 Spurhalteassistent «Lane Assist» Assistant de maintien de la trajectoire «Lane Assist» Assistente per il mantenimento della corsia «Lane Assist»	●	●

Serienausstattung · Equipement de série · Equipaggiamento di serie

Modell · Modèle · Modello

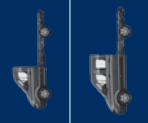

Sicherheit · Sécurité · Sicurezza

BR0	Ohne Totwinkelwarnung (Blind Spot Information System BSIS), ohne Anfahrwarnung (Moving Off Information System MOIS). Für N1/M1. Sans détecteur d'angle mort (Blind Spot Information System BSIS), sans avertissement de collision (Moving Off Information System MOIS). Pour N1/M1. Senza sensore dell'angolo morto (Blind Spot Information System BSIS), senza avviso di collisione (Moving Off Information System MOIS). Per N1/M1.	●	●
BR5	Totwinkelwarnung rechts (Blind Spot Information System BSIS) inkl. Anfahrwarnung (Moving Off Information System MOIS). Für N2/M2. Détecteur d'angle mort à droite (Blind Spot Information System BSIS) avec avertissement de collision (Moving Off Information System MOIS). Pour N2/M2. Sensore dell'angolo morto destra (Blind Spot Information System BSIS) incl. avviso di collisione (Moving Off Information System MOIS). Per N2/M2.	●	●
4UF	Airbag für Fahrer und Beifahrer mit Beifahrer-Airbag-Deaktivierung Airbags pour conducteur et passager avant avec désactivation de l'airbag du passager avant Airbag per conducente e passeggero, con disattivazione airbag del passeggero	●	●
7X2	Einparkhilfe im Front- und Heckbereich Système d'aide au stationnement à l'avant et à l'arrière Sistema di controllo per il parcheggio nella zona anteriore e posteriore	●	●
9C7	Tagesfahrlichtschaltung mit Assistenzfahrlicht Circuit d'éclairage jour avec feux de route assistés Circuito per luci di marcia diurna con luci di assistenza	●	●
QK1	Multifunktionskamera Caméra multifonction Telecamera multifunzionale	●	●
QR9	Verkehrszeichenerkennung Système de détection de la signalisation routière Riconoscimento della segnaletica stradale	●	●
LT0	Ohne Geschwindigkeitsbegrenzer Sans limiteur de vitesse Senza limitatore della velocità	●	●
7K3	Reifendruck-Kontrollsystem direkt messend Système de contrôle de la pression des pneus à mesure directe Sistema di monitoraggio della pressione degli pneumatici a misurazione diretta	●	●
4H7	Ohne Kindersicherung im Fahrgastraum Sans sécurité-enfants dans le compartiment passagers Senza chiusura di sicurezza per bambini nel vano passeggeri	●	●
	Scheibenbremsen vorne und hinten Freins à disques avant et arrière Freni a disco davanti e dietro	●	●

Serienausstattung · Equipement de série · Equipaggiamento di serie

Modell · Modèle · Modello



Sicherheit · Sécurité · Sicurezza

<p>Elektromechanische Lenkung, Lenkrad in Höhe und Reichweite verstellbar Direction électromécanique, volant réglable en hauteur et distance Sterzo elettromeccanico, regolabile in altezza e profondità</p>	●	●
<p>Berganfahrassistent Assistant de démarrage en côte Assistente di partenza in salita</p>	●	●
<p>Airbag für Fahrer Airbag pour conducteur Airbag per conducente</p>	●	●
<p>Dreipunkt-Automatiksicherheitsgurte mit Gurthöhenverstellung vorne und elektrischer Gurtstraffer für den Fahrer Ceinture de sécurité trois points automatique avec réglage de hauteur de ceinture à l'avant et rétracteur de sangle électrique pour le conducteur Cintura di sicurezza automatica a tre punti, con regolatore dell'altezza nella fila anteriore e pretensionatore elettrico sul lato conducente</p>	●	●
<p>4 Sicherheitsgurten im Fahrgastraum 4 ceintures de sécurité dans le comp. passagers 4 cinture di sicurezza nel comp. passeggeri</p>		●
<p>Abblendbarer Innenspiegel Rétroiseur intérieur 2 positions Specchio retrovisore interno antiabbagliante</p>	●	●
<p>Elektronische Wegfahrsperre Blocage du démarreur électronique Sistema con bloccaggio d'avviamento elettronico</p>	●	●
<p>Lenkradsperre Verrouillage de la direction Bloccaggio del volante</p>	●	●
<p>Nebelschlussleuchte Feu antibrouillard arrière Luce fendinebbia posteriore</p>	●	●
<p>ESP, elektronisches Stabilitätsprogramm und ABS ESP, programme de stabilité électronique et ABS ESP, programma stabilizzatore elettronico e ABS</p>	●	●

Extras

Modell • Modèle • Modello	Crafter Chassis- Kabine Châssis-cabine Telato cabinato		Crafter Doppel-Kabine Double cabine Doppia cabina		exkl. MwSt. TVA excl. IVA escl.	inkl. MwSt. TVA incl. IVA incl.
	3,5t		3,5t			
	3640mm	4490mm	3640mm	4490mm		
Unverbindliche Preisempfehlung Prix recommandé sans engagement Prezzo raccomandato non vincolante						

Pakete • Packs • Pacchetti

					CHF	CHF	
#Q2	Paket «Schweiz» 3SS: Beifahrerdoppelsitzbank rechts, mit Ablagefach 7E7: Elektrische PTC-Zusatzheizung 3TE: Komfortsitz für Fahrer 1D7: Vorbereitung für Anhängervorrichtung Pack «Suisse» 3SS: Banquette double passager avant à droite, avec compartiment 7E7: Chauffage auxiliaire PTC électrique 3TE: Siège confort pour le conducteur 1D7: Préparation pour dispositif d'attelage (stabilisateur d'attelage incl.) avec jeu de câbles, prise et module de commande Pacchetto «Svizzera» 3SS: Panca doppia anteriore per il passeggero con vano portaoggetti 7E7: Riscaldamento supplementare elettrico PTC 3TE: Sedile conforto per conducente 1D7: Predisposizione per dispositivo di traino (con stabilizzazione dell'oscillazione) con cablaggio, presa di corrente e unità di controllo						
		○	○	○	○	1018	1100
PVA	Assistenzpaket Basic LT2: Geschwindigkeitsbegrenzer und «Intelligent Speed Assist» 8T2: Geschwindigkeitsregelanlage (GRA) elektronisch Pack d'assistance Basic LT2: Limiteur de vitesse et limiteur de vitesse prédictif 8T2: Régulateur de vitesse (GRA) électronique Pacchetto assistenza Basic LT2: Limitatore della velocità con controllo predittivo 8T2: Regolatore di velocità (GRA) elettronico						
		○	○	○	○	254	275

○ = Sonderausstattungen ○ = Équipement en option ○ = Equipaggiamento speciale ● = Serienausstattung ● = Équipement de série ● = Equipaggiamento di serie P = Paket P = Pack P = Pacchetto

Unverbindliche Preisempfehlung der Importeurin AMAG Import AG. · Recommandation de prix sans engagement de l'importateur AMAG Import SA. · Prezzo raccomandato non vincolante dell'importatore AMAG Import SA.

Extras

Modell • Modèle • Modello	Crafter Chassis- Kabine Châssis-cabine Telato cabinato		Crafter Doppel-Kabine Double cabine Doppia cabina		exkl. MwSt. TVA excl. IVA escl.	inkl. MwSt. TVA incl. IVA incl.
	3,5t		3,5t			
	3640mm	4490mm	3640mm	4490mm		
Unverbindliche Preisempfehlung Prix recommandé sans engagement Prezzo raccomandato non vincolante						

Pakete • Packs • Pacchetti

					CHF	CHF	
PVD Assistenzpaket Advanced 8T3: Automatische Distanzregelung mit Stop & Go (Aut.) LT2: Geschwindigkeitsbegrenzer und «Intelligent Speed Assist» 6l6: Fahrerassistent «Travel Assist» inklusive Spurhalteassistent «Lane Assist» und «Emergency Assist» (Aut.) 6l2: Fahrerassistent «Travel Assist» inklusive Spurhalteassistent «Lane Assist» (Man.) Assistenzpaket Advanced 8T3: Régulation automatique de la distance avec Stop & Go (aut.) LT2: Limitation de vitesse avec régulation prédictive 6l6: Assistant de conduite Travel Assist y compris assistant de maintien de voie Lane Assist et Emergency Assist (aut.) 6l2: Assistant de conduite Travel Assist y compris assistant de maintien de voie Lane Assist (man.) Assistenzpaket Advanced 8T3: Regolazione automatica della distanza con Stop & Go (aut.) LT2: Limitatore di velocità con regolazione predittiva 6l6: Assistente alla guida Travel Assist incluso assistente di mantenimento corsia Lane Assist ed Emergency Assist (aut.) 6l2: Assistente alla guida Travel Assist incluso assistente di mantenimento corsia Lane Assist (man.)							
		○	○	○	○	1309	1415
ZW1 Winter-Paket Verbundglas-Frontscheibe in Wärmeschutzverglasung, beheizbar, Elektrische Luft-Zusatzheizung (1400 W), Scheinwerfer-Reinigungsanlage mit Waschwasser-Standanzeige und vergrössertem Waschwasserbehälter (7 l), Scheibenwaschdüsen vorne, beheizbar Pack hiver Pare-brise en verre feuilleté en vitrage athermique dégivrant, chauffage d'appoint soufflant électrique (1400 W), Dispositif lave-phares avec affichage du niveau de liquide de lavage et réservoir à liquide de lavage plus volumineux (7 l), Gicleurs d'essuie-glace chauffants à l'avant Pacchetto inverno Parabrezza in vetro stratificato atermico riscaldabile, riscaldamento ad aria elettrico supplementare (1400 W), Impianto lavafari con indicatore del livello dell'acqua e serbatoio più capiente (7 l), Ugelli dei tergicristalli anteriori riscaldabili							
		○	○	○	○	897	970

○ = Sonderausstattungen ○ = Équipement en option ○ = Equipaggiamento speciale ● = Serienausstattung ● = Équipement de série ● = Equipaggiamento di serie P = Paket P = Pack P = Pacchetto
 Unverbindliche Preisempfehlung der Importeurin AMAG Import AG. · Recommandation de prix sans engagement de l'importateur AMAG Import SA. · Prezzo raccomandato non vincolante dell'importatore AMAG Import SA.

Extras

Modell • Modèle • Modello		Crafter Chassis- Kabine Châssis-cabine Telato cabinato		Crafter Doppel-Kabine Double cabine Doppia cabina		exkl. MwSt. TVA excl. IVA escl.	inkl. MwSt. TVA incl. IVA incl.
		3,5t		3,5t			
		3640mm	4490mm	3640mm	4490mm		
Unverbindliche Preisempfehlung Prix recommandé sans engagement Prezzo raccomandato non vincolante							
Einparkhilfe • Système d'aide au stationnement • Sistema di ausilio al parcheggio						CHF	CHF
7X0	Ohne Einparkhilfe Sans système d'aide au stationnement Senza sistema di ausilio al parcheggio	<input type="radio"/>	<input type="radio"/>	<input type="radio"/>	<input type="radio"/>	0	0
Auf-/Ablastung • Augmentation/réduction du poids • Aumentazione/Reduzione di peso						CHF	CHF
1UV	Auflastung des zulässigen Gesamtgewichts von 3.5 t auf 3.88 t Augmentation du poids total de 3.5 t à 3.88 t Peso totale aumentato di 3.5 t a 3.88 t	<input type="radio"/>	<input type="radio"/>	<input type="radio"/>	<input type="radio"/>	2401	2595
07J	Zulassung als 3,88 t (nur mit 1UV) Homologation comme 3,88 t (seulm. avec 1UV) Omologazione per 3,88 t (son con 1UV)	<input type="radio"/>	<input type="radio"/>	<input type="radio"/>	<input type="radio"/>	0	0
Abschliessbare Radschrauben • Boulons antivol pour jantes • Bulloni antifurto per cerchioni						CHF	CHF
1PB	Radschrauben, abschliessbar Boulons anti-vol pour jantes en alu Bulloni antifurto per cerchioni in alluminio	<input type="radio"/>	<input type="radio"/>	<input type="radio"/>	<input type="radio"/>	37	40
Abschlussträger • Traverse de tête • Supporto di chiusura						CHF	CHF
AT0	Ohne Abschlussträger (nur mit 0S1, 0S3, 8SW, 8SX, 8SY, 8SZ) Sans traverse de tête (seulm. avec 0S1, 0S3, 8SW, 8SX, 8SY, 8SZ) Senza supporto di chiusura (solo con 0S1, 0S3, 8SW, 8SX, 8SY, 8SZ)	<input type="radio"/>	<input type="radio"/>	<input type="radio"/>	<input type="radio"/>	0	0
AT2	Abschlussträger in schmaler Ausführung mit L = 1899,4 mm und H = 258 mm, geschraubt (nur mit 0S1, 0S3, 8SW, 8SX, 8SY, 8SZ) Traverse de tête en finition étroite, L = 1899,4 mm et H = 258 mm, vissée (seulm. avec 0S1, 0S3, 8SW, 8SX, 8SY, 8SZ) Supporto di chiusura nella versione stretta: L = 1899,4 mm e A = 258 mm, avvitato (solo con 0S1, 0S3, 8SW, 8SX, 8SY, 8SZ)	<input type="radio"/>	<input type="radio"/>	<input type="radio"/>	<input type="radio"/>	69	75
AT4	Abschlussträger in breiter Ausführung mit L = 1899 mm und H = 258 mm, geschraubt Traverse de tête en finition large, L = 1899 mm et H = 258 mm, vissée Supporto di chiusura nella versione larga: L = 1899,4 mm e A = 258 mm, avvitato	<input checked="" type="radio"/>	<input checked="" type="radio"/>	<input checked="" type="radio"/>	<input checked="" type="radio"/>	-	-

○ = Sonderausstattungen ○ = Équipement en option ○ = Equipaggiamento speciale ● = Serienausstattung ● = Équipement de série ● = Equipaggiamento di serie P = Paket P = Pack P = Pacchetto

Unverbindliche Preisempfehlung der Importeurin AMAG Import AG. · Recommandation de prix sans engagement de l'importateur AMAG Import SA. · Prezzo raccomandato non vincolante dell'importatore AMAG Import SA.

Extras

Modell • Modèle • Modello	Crafter Chassis- Kabine Châssis-cabine Telato cabinato		Crafter Doppel-Kabine Double cabine Doppia cabina		exkl. MwSt. TVA excl. IVA escl.	inkl. MwSt. TVA incl. IVA incl.
	3,5t		3,5t			
	3640mm	4490mm	3640mm	4490mm		
Unverbindliche Preisempfehlung Prix recommandé sans engagement Prezzo raccomandato non vincolante						

Anhängervorrichtung • Dispositif d'attelage • Dispositivo di traino

					CHF	CHF	
1D1	Anhängervorrichtung, starr (inkl. Gespannstabilisierung) Dispositif d'attelage rigide (stabilisation de l'attelage incl.) Dispositivo di traino, fisso (con stabilizzazione dell'oscillazione)	<input type="radio"/>	<input type="radio"/>	<input type="radio"/>	<input type="radio"/>	819	885
1D2	Anhängervorrichtung, abnehmbar (inkl. Gespannstabilisierung) Dispositif d'attelage amovible (stabilisation de l'attelage incl.) Dispositivo di traino amovibile (con stabilizzazione dell'oscillazione)	<input type="radio"/>	<input type="radio"/>	<input type="radio"/>	<input type="radio"/>	1018	1100
1D7	Vorbereitung für Anhängervorrichtung (inkl. Gespannstabilisierung) mit Kabelsatz und Steuergerät (ohne Stecker) Préparation pour dispositif d'attelage (stabilisateur d'attelage incl.) avec jeu de câbles et module de commande (sans prise) Predisposizione per dispositivo di traino (con stabilizzazione dell'oscillazione) con cablaggio e unità di controllo (senza presa)	<input type="radio"/>	<input type="radio"/>	<input type="radio"/>	<input type="radio"/>	208	225
1D8	Vorbereitung für Anhängervorrichtung (inkl. Gespannstab.) mit Kabelsatz, Steckdose, Steuergerät und Anhängelock Préparation pour dispositif d'attelage (stabilisateur d'attelage incl.) avec jeu de câbles, prise, module de commande et support de montage Predisposizione per dispositivo di traino (con stabilizzazione dell'oscillazione) con cablaggio, presa di corrente, unità di controllo e sistema di traversa	<input type="radio"/>	<input type="radio"/>	<input type="radio"/>	<input type="radio"/>	675	730

Aussenspiegel • Rétroviseurs extérieurs • Retrovisori esterni

					CHF	CHF	
3BL	Bügel-Aussenspiegel links, konvex, mit integrierter LED-Blinkleuchte und Weitwinkelbereich (mit Werkspritsche = Normalspiegel) Rétroviseurs extérieurs avec support à gauche, convexe, avec clignotant LED intégré et vision grand-angle (avec pont = rétroviseurs normale) Retrovisore esterno con supporto a sinistra, convesso, con lampeggiatori LED incorporati e grandangolo (con ponte = retrovisore normale)	<input checked="" type="radio"/>	<input checked="" type="radio"/>	<input checked="" type="radio"/>	<input checked="" type="radio"/>	-	-
3AQ	Bügel-Aussenspiegel rechts, konvex, mit integrierter LED-Blinkleuchte und Weitwinkelbereich (mit Werkspritsche = Normalspiegel) Rétroviseurs extérieurs avec support à droite, convexe, avec clignotant LED intégré et vision grand-angle (avec pont = rétroviseurs normale) Retrovisore esterno con supporto a destra, convesso, con lampeggiatori LED incorporati e grandangolo (con ponte = retrovisore normale)	<input checked="" type="radio"/>	<input checked="" type="radio"/>	<input checked="" type="radio"/>	<input checked="" type="radio"/>	-	-
009	Ohne Bügel-Aussenspiegel für Aufbautenbreiten bis 2159 mm (Serie mit Werkspritsche ZP1) Sans rétroviseurs extérieurs avec support pour une largeur de superstructure jusqu'à 2159 mm (de série avec pont de l'usine ZP1) Senza Retrovisori esterni con supporto per una larghezza della sovrastruttura fino a 2159 mm (di serie con ponte originale ZP1)	<input type="radio"/>	<input type="radio"/>	<input type="radio"/>	<input type="radio"/>	0	0

○ = Sonderausstattungen ○ = Équipement en option ○ = Equipaggiamento speciale ● = Serienausstattung ● = Équipement de série ● = Equipaggiamento di serie P = Paket P = Pack P = Pacchetto
Unverbindliche Preisempfehlung der Importeurin AMAG Import AG. · Recommandation de prix sans engagement de l'importateur AMAG Import SA. · Prezzo raccomandato non vincolante dell'importatore AMAG Import SA.

Extras

Modell • Modèle • Modello	Crafter Chassis- Kabine Châssis-cabine Telato cabinato		Crafter Doppel-Kabine Double cabine Doppia cabina		exkl. MwSt. TVA excl. IVA escl.	inkl. MwSt. TVA incl. IVA incl.		
	3,5t		3,5t					
	3640mm	4490mm	3640mm	4490mm				
Anhaltewegverkürzung • Réduction de la distance d'arrêt • Riduzione dello spazio di arresto								
6K3	Umfeldbeobachtungssystem «Front Assist» mit City-Notbremsfunktion (für automat. Distanzregelung ACC bis 160 km/h) Système de surveillance périphérique «FrontAssist» avec fonction de freinage d'urgence City (pour ACC jusqu'à 160 km/h) Sistema perimetrale «Front Assist» con funzione di frenata d'emergenza City (per ACC fino a 160 km/h)		P	P	P	P	-	-
Bergabfahrassistent • Assistant de démarrage en pente • Assistenza per partenza disposizione velocità costante in discesa								
UG5	Bergabfahrassistent (nur für 4MOTION) Assistant de démarrage en pente (pour 4MOTION) Assistenza per partenza disposizione velocità costante in discesa (per 4MOTION)		○	○	○	○	111	120
Bodenbeläge im Fahrerhaus • Revêtements de sol dans la cabine conducteur • Rivestimenti del pavimento nella cabina di guida								
5AA	Ohne Bodenbelag im Fahrerhaus Sans revêtement de sol dans la cabine conducteur Nessun rivestimento del pavimento nella cabina di guida		○	○	○	○	0	0
5AC	Bodenbelag im Fahrerhaus aus Gummi Revêtement de sol dans la cabine conducteur en caoutchouc Rivestimento del pavimento in gomma nella cabina di guida		●	●	●	●	-	-

Extras

Modell • Modèle • Modello		Crafter Chassis- Kabine Châssis-cabine Telato cabinato		Crafter Doppel-Kabine Double cabine Doppia cabina		exkl. MwSt. TVA excl. IVA escl.	inkl. MwSt. TVA incl. IVA incl.
		3,5t		3,5t			
		3640mm	4490mm	3640mm	4490mm		
Unverbindliche Preisempfehlung Prix recommandé sans engagement Prezzo raccomandato non vincolante							
Batterien/Generatoren • Batteries/générateurs • Batteria/Generatori						CHF	CHF
9BE	Batterie Hauptschalter Interrupteur principal de la batterie Interuttore principale per batteria	○	○	○	○	148	160
NY4	Vliesbatterie und Generator mit erhöhter Kapazität Batterie à fibres et générateur à capacité supérieure Batteria al gel e generatore con capacità aumentata	○	○	○	○	393	425
NY5	Vliesbatterie und Generator Batterie à fibres et générateur Batteria al gel e generatore	○	○	○	○	148	160
Bordwerkzeug und Wagenheber • Outillage de bord et cric • Kit di strumenti e martinetto						CHF	CHF
1S1	Bordwerkzeug und Wagenheber Outillage de bord et cric Kit di strumenti e martinetto	○	○	○	○	74	80
1S3	Bordwerkzeug Outillage de bord Kit di strumenti	●	●	●	●	-	-
Beheizbare Scheibenwaschdüsen • Gicleurs d'essuie-glace chauffants • Ugelli di tergicristalli riscaldabili						CHF	CHF
8X3	Scheibenwaschdüsen vorne, beheizbar Gicleurs de lave-glace chauffants Ugelli di tergicristalli riscaldabili	○	○	○	○	56	60

○ = Sonderausstattungen ○ = Équipement en option ○ = Equipaggiamento speciale ● = Serienausstattung ● = Équipement de série ● = Equipaggiamento di serie P = Paket P = Pack P = Pacchetto

Unverbindliche Preisempfehlung der Importeurin AMAG Import AG. · Recommandation de prix sans engagement de l'importateur AMAG Import SA. · Prezzo raccomandato non vincolante dell'importatore AMAG Import SA.

Extras

Modell • Modèle • Modello		Crafter Chassis- Kabine Châssis-cabine Telato cabinato		Crafter Doppel-Kabine Double cabine Doppia cabina		exkl. MwSt. TVA excl. IVA escl.	inkl. MwSt. TVA incl. IVA incl.
		3,5t		3,5t			
		3640mm	4490mm	3640mm	4490mm		
Unverbindliche Preisempfehlung Prix recommandé sans engagement Prezzo raccomandato non vincolante							
Bordwandklappen • Ridelles • Ponte sollevatore						CHF	CHF
5S4	Elektrische Vorbereitung für Hebebühne (nur mit 8FH, 8FE) Préinstallation électrique pour pont élévateur (seulm. avec 8FH, 8FE) Predisposizione elettrica per ponte sollevatore (solo con 8FH, 8FE)	<input type="radio"/>	<input type="radio"/>	<input type="radio"/>	<input type="radio"/>	143	155
5S8	Hebebühne-Vorbereitung, mechanisch und elektrisch (nur mit 8FH, 8FE und AT2, 8SW) Préinstallation électrique et mécanique pour pont élévateur (seulm. avec 8FH, 8FE et AT2, 8SW) Predisposizione elettrica e meccanica per ponte sollevatore (solo con 8FH, 8FE e AT2, 8SW)	<input type="radio"/>	<input type="radio"/>	<input type="radio"/>	<input type="radio"/>	278	300
Chrom-Paket • Pack Chrome • Pacchetto cromo						CHF	CHF
QJ1	Chrom-Paket Pack chrome Pacchetto cromo	P	P	P	P	-	-
Dämpfung/Federung Fahrwerk • Amortisseurs/suspensions du châssis • Sospensioni/Ammortizzatori						CHF	CHF
1BJ	Federung/Dämpfung, verstärkt mit Beibehaltung der Basis-Stabilisierung Ressorts avant et arrière renforcés Molleggio rinforzato anteriore e posteriore	<input type="radio"/>	<input type="radio"/>	<input type="radio"/>	<input type="radio"/>	227	245
2MF	Federung/Dämpfung, standard und Stabilisierung, verstärkt (für erhöhte Beladungsschwerpunkte) Stabilisateurs avant et arrière renforcés Stabilizzatori rinforzati anteriore e posteriore	<input type="radio"/>	<input type="radio"/>	<input type="radio"/>	<input type="radio"/>	148	160
2MG	Federung/Dämpfung, verstärkt und Stabilisierung, verstärkt Suspensions/amortisseurs, renforcés et stabilisation renforcés Sospensioni/Ammortizzatori, rinforzati e di stabilizzazione rinforzati	<input type="radio"/>	<input type="radio"/>	<input type="radio"/>	<input type="radio"/>	365	395
Dachblinkleuchten • Clignotants de toit • Lampeggiatori sul tetto						CHF	CHF
9H2	Dachblinkleuchten-Vorbereitung Préparation pour clignotants supplémentaires sur superstructures Preparazione per lampeggiatori supplementari per sovrastrutture	<input type="radio"/>	<input type="radio"/>	<input type="radio"/>	<input type="radio"/>	185	200

○ = Sonderausstattungen ○ = Équipement en option ○ = Equipaggiamento speciale ● = Serienausstattung ● = Équipement de série ● = Equipaggiamento di serie P = Paket P = Pack P = Pacchetto

Unverbindliche Preisempfehlung der Importeurin AMAG Import AG. · Recommandation de prix sans engagement de l'importateur AMAG Import SA. · Prezzo raccomandato non vincolante dell'importatore AMAG Import SA.

Extras

Modell • Modèle • Modello	Crafter Chassis- Kabine Châssis-cabine Telato cabinato		Crafter Doppel-Kabine Double cabine Doppia cabina		exkl. MwSt. TVA excl. IVA escl.	inkl. MwSt. TVA incl. IVA incl.		
	3,5t		3,5t					
	3640mm	4490mm	3640mm	4490mm				
Unverbindliche Preisempfehlung Prix recommandé sans engagement Prezzo raccomandato non vincolante								
Differentialsperre • Blocage de différentiel • Bloccaggio del differenziale					CHF	CHF		
1Y4	Differentialsperre hinten (nur für 4MOTION) Blocage de différentiel arrière (seulm. pour 4MOTION) Bloccaggio del differenziale posteriore (solo per 4MOTION)		<input type="radio"/>	<input type="radio"/>	<input type="radio"/>	<input type="radio"/>	791	855
Drehzahlregelung • Régulation du régime • Regolazione del regime					CHF	CHF		
US1	Drehzahlkonstanthaltung (nur mit IP3, IS2 – IS8) Régulation du régime à un niveau constant (seulm. avec IP3, IS2 – IS8) Regolazione del regime a livello costante (solo con IP3, IS2 – IS8)		<input type="radio"/>	<input type="radio"/>	<input type="radio"/>	<input type="radio"/>	199	215
US2	Drehzahlregler, elektronisch und variabel (nur mit IP3, IS2 – IS8) Régulation électronique du régime, variable (seulm. avec IP3, IS2 – IS8) Regolazione elettronica del regime, variabile (solo con IP3, IS2 – IS8)		<input type="radio"/>	<input type="radio"/>	<input type="radio"/>	<input type="radio"/>	199	215
7U1	Motorstart mit Remotestartfunktion Dàrarrage du moteur avec fonction de démarrage à distance Avvio motore con funzione Remote Start		<input type="radio"/>	<input type="radio"/>	<input type="radio"/>	<input type="radio"/>	42	45
System-Diebstahlschutz • Dispositif antivol • Sistema di allarme antifurto					CHF	CHF		
7AA	Wegfahrsperrung, elektronisch Anti-démarrage électronique Sistema con bloccaggio d'avviamento elettronico		<input checked="" type="radio"/>	<input checked="" type="radio"/>	<input checked="" type="radio"/>	<input checked="" type="radio"/>	-	-
7AQ	Diebstahl-Alarmanlage mit Back-up-Horn, Innenraumüberwachung und Abschleppschutz Système d'alarme antivol avec klaxon back-up, surveillance de l'habitacle et protection contre le remorquage Sistema di allarme antifurto con clacson, sorveglianza interna e protezione antirimorchio		<input type="radio"/>	<input type="radio"/>	<input type="radio"/>	<input type="radio"/>	685	740
Zweite Sitzreihe • Deuxième rangée de sièges • Seconda fila di sedili					CHF	CHF		
3UA	Ohne Sitze, in der 2. Sitzreihe Sans sièges dans la 2 ^{ème} rangée Senza panca a 4 posti		<input type="radio"/>	<input type="radio"/>	<input type="radio"/>	<input type="radio"/>	0	0

○ = Sonderausstattungen ○ = Équipement en option ○ = Equipaggiamento speciale ● = Serienausstattung ● = Équipement de série ● = Equipaggiamento di serie P = Paket P = Pack P = Pacchetto
Unverbindliche Preisempfehlung der Importeurin AMAG Import AG. · Recommandation de prix sans engagement de l'importateur AMAG Import SA. · Prezzo raccomandato non vincolante dell'importatore AMAG Import SA.

Extras

Modell • Modèle • Modello	Crafter Chassis- Kabine Châssis-cabine Telato cabinato		Crafter Doppel-Kabine Double cabine Doppia cabina		exkl. MwSt. TVA excl. IVA escl.	inkl. MwSt. TVA incl. IVA incl.
	3,5t		3,5t			
	3640mm	4490mm	3640mm	4490mm		
Unverbindliche Preisempfehlung Prix recommandé sans engagement Prezzo raccomandato non vincolante						

Fahrtenschreiber • Tachygraphe • Tachigrafo digitale

					CHF	CHF	
9NF	Vorbereitung Digitaler Tachograph (Smart TCO 2.0) exkl. DSRC-Antenne (beinhaltet nur die Fahrtenschreiber spezifischen Leitungen) Préparation du tachygraphe numérique (Smart TCO 2.0) sans antenne DSRC (comprend uniquement les câbles spécifiques au tachygraphe) Predisposizione per tachigrafo digitale (Smart TCO 2.0) antenna DSRC esclusa (contiene solo i cavi specifici del cronotachigrafo)	<input type="radio"/>	<input type="radio"/>	<input type="radio"/>	<input type="radio"/>	611	660
9NW	Vorbereitung Digitaler Tachograph (Smart TCO 2.0) inkl. DSRC-Antenne für die Nachrüstung eines Digitalen Tachografen von Stoneridge Préparation du tachygraphe numérique (Smart TCO 2.0) avec antenne DSRC pour post-équipement d'un tachygraphe numérique de Stoneridge Predisposizione per tachigrafo digitale (Smart TCO 2.0) antenna DSRC incl. per postequipaggiamento di un tachigrafo digitale Stoneridge	<input type="radio"/>	<input type="radio"/>	<input type="radio"/>	<input type="radio"/>	671	725
9NC	Digitaler Tachograf (Smart TCO) mit Vorbereitung Mautlesegerät Tachygraphe numérique (Smart TCO) avec préparation pour transmetteur de détection de péage Tachigrafo digitale (Smart TCO) con predisposizione per lettore di pedaggi	<input type="radio"/>	<input type="radio"/>	<input type="radio"/>	<input type="radio"/>	939	1015
9ND	Vorbereitung Digitaler Tachograf (Smart TCO), beinhaltet nur Fahrtenschreiber spez. Leitung mit Vorber. Mautlesegerät Préparation pour tachygraphe numérique (Smart TCO), ne comprend que câbles spécifique au tachygraphe avec préparation transmetteur de détection péage Predisposizione tachigrafo digitale (Smart TCO), contiene solo cronotachigra. spec. cavo con predisposizione per lettore di pedaggi	<input type="radio"/>	<input type="radio"/>	<input type="radio"/>	<input type="radio"/>	463	500
9NL	Vorbereitung Digitaler Tachograf (Smart TCO) für die Nachrüstung eines Digitalen Tachografen von Stoneridge mit Vorbereitung Mautlesegerät Préparation pour tachygraphe numérique (Smart TCO) post-équipement d'un tachygraphe numérique de Stoneridge avec préparation transmetteur de détection péage Predisposizione per tachigrafo digitale (Smart TCO 2.0) antenna DSRC incl. per postequipaggiamento di un tachigrafo digitale Stoneridge con predisposizione per lettore di pedaggi	<input type="radio"/>	<input type="radio"/>	<input type="radio"/>	<input type="radio"/>	661	715
9NI	Digitaler Tachograf (Smart TCO)/inkl. Ausgang für Geschwindigkeitssignal (LSVA) Tachygraphe numérique (Smart TCO)/incl. sortie pour le signal de vitesse (LSVA) Tachigrafo digitale (Smart TCO)/incl. uscita per il segnale di velocità (LSVA)	<input type="radio"/>	<input type="radio"/>	<input type="radio"/>	<input type="radio"/>	893	965

○ = Sonderausstattungen ○ = Équipement en option ○ = Equipaggiamento speciale ● = Serienausstattung ● = Équipement de série ● = Equipaggiamento di serie P = Paket P = Pack P = Pacchetto

Unverbindliche Preisempfehlung der Importeurin AMAG Import AG. · Recommandation de prix sans engagement de l'importateur AMAG Import SA. · Prezzo raccomandato non vincolante dell'importatore AMAG Import SA.

Extras

Modell • Modèle • Modello	Crafter Chassis- Kabine Châssis-cabine Telato cabinato		Crafter Doppel-Kabine Double cabine Doppia cabina		exkl. MwSt. TVA excl. IVA escl.	inkl. MwSt. TVA incl. IVA incl.
	3,5t		3,5t			
	3640mm	4490mm	3640mm	4490mm		
Unverbindliche Preisempfehlung Prix recommandé sans engagement Prezzo raccomandato non vincolante						

Flotten-Management-Systemschnittstelle • Interface du système de gestion des flottes •

Interfaccia di sistema gestione flotte

					CHF	CHF	
IP4	Elektrische Klemmleiste und Vorbereitung für Funktionssteuergerät Borne électrique et préparation pour module de commande de fonctionnement Connessione a spina elettrica e predisposizione per unità di controllo	●	●	●	●	-	-
IS1	Elektrische Klemmleiste [Vorbereitung Funktionssteuergerät entfällt] Borne électrique [Préparation pour télématique supprimé] Connessione a spina elettrica [deselezione predisposizione telematica]	○	○	○	○	9	10
IS2	Elektrische Klemmleiste und Funktionssteuergerät 1 mit ABH-Programmierung Borne électrique et module de commande de fonctionnement 1 avec programmation pour ABH Connessione a spina elettrica e unità di controllo 1 con programmazione ABH	○	○	○	○	458	495
IS3	Elektrische Klemmleiste und Funktionssteuergerät 1 mit Telematik- Vorbereitung und mit ABH-Programmierung Borne électrique et module de commande de fonctionnement 1 avec préparation pour télématique et programmation ABH Connessione a spina elettrica e unità di controllo 1 con predisposizione telematica e programmazione ABH	○	○	○	○	768	830
IS4	Funktionssteuergerät 1 Module de commande de fonctionnement 1 Unità di controllo 1	○	○	○	○	291	315
IS5	Elektrische Klemmleiste und Funktionssteuergerät 1 Borne électrique et module de commande de fonctionnement 1 Connessione a spina elettrica e unità di controllo 1	○	○	○	○	379	410

Geschwindigkeitsbegrenzungsanlage • Limiteur de vitesse • Limitazione di velocità

					CHF	CHF	
7H1	Höchstgeschwindigkeitsbegrenzung auf maximal 90 km/h (nicht deaktivierbar) Limite de la vitesse maximale à 90 km/h (ne peut pas être désactivé) Limitazione di velocità a 90 km/h (non disattivabile)	○	○	○	○	148	160
7H2	Höchstgeschwindigkeitsbegrenzung auf maximal 100 km/h (nicht deaktivierbar) Limite de la vitesse maximale à 100 km/h (ne peut pas être désactivé) Limitazione di velocità a 100 km/h (non disattivabile)	○	○	○	○	148	160

○ = Sonderausstattungen ○ = Équipement en option ○ = Equipaggiamento speciale ● = Serienausstattung ● = Équipement de série ● = Equipaggiamento di serie P = Paket P = Pack P = Pacchetto
Unverbindliche Preisempfehlung der Importeurin AMAG Import AG. · Recommandation de prix sans engagement de l'importateur AMAG Import SA. · Prezzo raccomandato non vincolante dell'importatore AMAG Import SA.

Extras

Modell • Modèle • Modello	Crafter Chassis- Kabine Châssis-cabine Telato cabinato		Crafter Doppel-Kabine Double cabine Doppia cabina		exkl. MwSt. TVA excl. IVA escl.	inkl. MwSt. TVA incl. IVA incl.
	3,5t		3,5t			
	3640mm	4490mm	3640mm	4490mm		
Geschwindigkeitsbegrenzungsanlage • Limiteur de vitesse • Limitazione di velocità						
7H3	Höchstgeschwindigkeitsbegrenzung auf maximal 120 km/h (nicht deaktivierbar) Limite de la vitesse maximale à 120 km/h (ne peut pas être désactivé) Limitazione di velocità a 120 km/h (non disattivabile)				CHF	CHF
	○	○	○	○	148	160
Innengeräusch-Dämpfungsmassnahmen • Mesures d'insonorisation • Dispositivo di attenuazione del rumore interno						
3W6	Innengeräusch-Dämpfungsmassnahmen Premium (nur mit 3CP) (Serie Fahrzeuge mit 177 PS) Mesures d'insonorisation Premium (seulm. avec 3CP) (Serie vehicules avec 177 ch) Dispositivo di attenuazione del rumore interno Premium (solo con 3CP) (Serie veicoli con 177 CV)				CHF	CHF
	○	○	○	○	0	0
Geschwindigkeitswarnanlage • Alarme de dépassement de vitesse • Dispositivo di segnalazione della velocità						
6Y1	Geschwindigkeitswarnanlage Alarme de dépassement de vitesse Dispositivo di segnalazione della velocità				CHF	CHF
	○	○	○	○	143	155
Hochgesetzte Bremsleuchte • Feu de stop surélevé • 3^a luce di stop						
8R6	Vorbereitung für 3. Bremsleuchte, hochgesetzt Préparation pour un 3 ^{ème} feu de stop surélevé Predisposizione per 3 ^a luce di stop				CHF	CHF
	○	○	○	○	37	40
Heckfenstereinsatz • Fenêtre de hayon • Lunotto posteriore						
4HM	Heckfenster Fenêtre arrière Lunotto posteriore				CHF	CHF
	●	●	●	●	-	-
Heizung-Klimaanlage • Chauffage/Climatisation • Riscaldamento/Climatizzazione						
KH6	Klimaanlage «Climatic» im Fahrerhaus Climatisation «Climatic» avec sortie d'air avant Climatizzazione «Climatic» con diffusori anteriori				CHF	CHF
	○	○	○	○	2044	2210

○ = Sonderausstattungen ○ = Équipement en option ○ = Equipaggiamento speciale ● = Serienausstattung ● = Équipement de série ● = Equipaggiamento di serie P = Paket P = Pack P = Pacchetto

Unverbindliche Preisempfehlung der Importeurin AMAG Import AG. · Recommandation de prix sans engagement de l'importateur AMAG Import SA. · Prezzo raccomandato non vincolante dell'importatore AMAG Import SA.

Extras

Modell • Modèle • Modello	Crafter Chassis- Kabine Châssis-cabine Telato cabinato		Crafter Doppel-Kabine Double cabine Doppia cabina		exkl. MwSt. TVA excl. IVA escl.	inkl. MwSt. TVA incl. IVA incl.
	3,5t		3,5t			
	3640mm	4490mm	3640mm	4490mm		
Unverbindliche Preisempfehlung Prix recommandé sans engagement Prezzo raccomandato non vincolante						

Hauptscheinwerfer • Phares • Fari

					CHF	CHF	
8IT	LED-Hauptscheinwerfer mit LED-Tagfahrlicht Phares principaux LED avec feux diurnes LED Fari principali a LED con luci diurne a LED	<input type="radio"/>	<input type="radio"/>	<input type="radio"/>	<input type="radio"/>	1290	1395
ZLS	Licht- und Sicht-Paket 9I5: Tagesfahrlicht mit Assistenzfahrlicht u. Coming- u. Leaving-home Funktion automatisch 8N6: Scheibenwischer-Intervallschaltung mit Licht- und Regensensor 8G1: Fernlichtregulierung «Light Assist»						
	Pack Lumière et visibilité 9I5: Feux de jour avec allumage automatique des projecteurs et fonctions Coming Home et Leaving Home automatiques 8N6: Fonctionnement intermittent des essuie-glace, avec détecteur de lumière et de pluie 8G1 : Régulation des feux de route «Light Assist»	<input type="radio"/>	<input type="radio"/>	<input type="radio"/>	<input type="radio"/>	476	515
	Pacchetto Luce e Visibilità 9I5: Luci diurne con gestione automatizzata delle luci e funzione Coming e Leaving Home automatica 8N6: Tergicristalli con funzionamento a intermittenza e sensore pioggia/luminosità 8G1 : Regolazione automatica degli abbaglianti «Light Assist»						

Innenleuchten Fahrgast/Laderaum • Éclairage de l'habitacle/espace de chargement •

Illuminazione del comp. passeggeri/di carico

					CHF	CHF	
9CX	Vorbereitung für Laderaumbeleuchtung Préparation pour éclairage de l'espace de chargement Predisposizione per l'illuminazione del comp. di carico	<input type="radio"/>	<input type="radio"/>	<input type="radio"/>	<input type="radio"/>	143	155

Instrumententafel • Tableau de bord • Cruscotto

					CHF	CHF	
4N7	Schalttafel mit Sonderanbauten Tableau de bord avec pièces spéciales Cruscotto con equipaggiamento speciale	<input type="radio"/>	<input type="radio"/>	<input type="radio"/>	<input type="radio"/>	120 102	130 110
4Z3	Handschuhfach mit abschliessbarer Klappe, beleuchtet Boîte à gants avec volet fermant à clé Cassetto portaoggetti con sportellino e serratura, illuminato	<input type="radio"/>	<input type="radio"/>	<input type="radio"/>	<input type="radio"/>	37	40

○ = Sonderausstattungen ○ = Équipement en option ○ = Equipaggiamento speciale ● = Serienausstattung ● = Équipement de série ● = Equipaggiamento di serie P = Paket P = Pack P = Pacchetto
Unverbindliche Preisempfehlung der Importeurin AMAG Import AG. · Recommandation de prix sans engagement de l'importateur AMAG Import SA. · Prezzo raccomandato non vincolante dell'importatore AMAG Import SA.

Extras

Modell • Modèle • Modello	Crafter Chassis- Kabine Châssis-cabine Telato cabinato		Crafter Doppel-Kabine Double cabine Doppia cabina		exkl. MwSt. TVA excl. IVA escl.	inkl. MwSt. TVA incl. IVA incl.				
	3,5t		3,5t							
	3640mm	4490mm	3640mm	4490mm						
Unverbindliche Preisempfehlung Prix recommandé sans engagement Prezzo raccomandato non vincolante										
Kamerasysteme/Umfeldsensorik • Systèmes de caméra/capteurs périphériques • Sistemi telecamera					CHF	CHF				
KA8	Vorbereitung Rückfahrkamera «Rear View» inkl. Rückfahrkamera als Beipack Préparation pour caméra de recul y compris caméra de recul comme équipement joint Predisposizione retrocamera inclusa retrocamera come equipaggiamento accluso				○	○	○	○	157	170
Kühlerschutzgitter • Grille de protection de radiateur • Frontale					CHF	CHF				
6KA	Kühlerschutzgitter, unlackiert Grille de protection de radiateur non peinte Frontale non laccato				●	●	●	●	-	-
6KD	Kühlerschutzgitter, lackiert, mit drei Chromleisten Grille de protection de radiateur peinte avec trois baguettes chromées Frontale laccato con tre modanature cromate				P	P	P	P	-	-
Lichtassistenzsysteme • Assistant d'éclairage • Sistemi di assistenza luci					CHF	CHF				
8G1	Fernlichtregulierung «Light Assist» Régulation des feux de route «Light Assist» Regolazione delle luci abbaglianti «Light Assist»				○	○	○	○	167	180
Lenkräder • Volants • Volante					CHF	CHF				
2FM	Leder Multifunktionslenkrad beheizbar (Man.) Volant cuir multifonction, chauffant (man.) Volante multifunzionale in pelle, riscaldabile (man.)				○	○	○	○	268	290
2FT	Leder Multifunktionslenkrad beheizbar, mit Tiptronic (Aut.) Volant multifonction gainé de cuir chauffant, avec Tiptronic (aut.) Volante multifunzionale in pelle, riscaldabile, con Tiptronic (aut.)				○	○	○	○	139	150
Nebenabtrieb vom Getriebe • Commande auxiliaire de la boîte de vitesses • Presa di forza dalla scatola del cambio					CHF	CHF				
OR1	Nebenabtrieb vom Getriebe [28 kW] ohne Flansch (Nur mit IS2, IS3, IS7, IS8, US1 oder US2) Prise de force de la boîte de vitesses, arbre sans flasque (seulement avec IS2, IS3, IS7, IS8, US1 ou US2) Presa di forza dal cambio, albero secondario senza flangia (solo con IS2, IS3, IS7, IS8, US1 o US2)				○	○	○	○	1189	1285

○ = Sonderausstattungen ○ = Équipement en option ○ = Equipaggiamento speciale ● = Serienausstattung ● = Équipement de série ● = Equipaggiamento di serie P = Paket P = Pack P = Pacchetto

Unverbindliche Preisempfehlung der Importeurin AMAG Import AG. · Recommandation de prix sans engagement de l'importateur AMAG Import SA. · Prezzo raccomandato non vincolante dell'importatore AMAG Import SA.

Extras

Modell • Modèle • Modello	Crafter Chassis- Kabine Châssis-cabine Telato cabinato		Crafter Doppel-Kabine Double cabine Doppia cabina		exkl. MwSt. TVA excl. IVA escl.	inkl. MwSt. TVA incl. IVA incl.
	3,5t		3,5t			
	3640mm	4490mm	3640mm	4490mm		
Unverbindliche Preisempfehlung Prix recommandé sans engagement Prezzo raccomandato non vincolante						

Nebenabtrieb vom Getriebe • Commande auxiliaire de la boîte de vitesses •

Presa di forza dalla scatola del cambio

					CHF	CHF	
OR0	Ohne Nebenabtrieb vom Getriebe Sans commande auxiliaire de la boîte de vitesses Senza presa di forza dalla scatola del cambio	●	●	●	●	-	-

Nebelscheinwerfer • Phares antibrouillard • Fari fendinebbia

					CHF	CHF	
8WH	Nebelscheinwerfer inkl. Abbieglicht Phares antibrouillard et feu de bifurcation Fari fendinebbia e luce di svolta	○	○	○	○	319	345

Pritschenbodenaufbauten • Plateau de chargement • Ponte con piano di carico

					CHF	CHF	
ZP1	Pritsche mit Aluminium-Bordwänden und Holzboden (20 mm) (nicht mit 4MOTION) Pont avec ridelles en aluminium et plancher en bois (20 mm) (pas avec 4MOTION) Ponte con piano di carico in legno (20 mm) e sponde d'alluminio (non con 4MOTION)	○				3141	3395
ZP1	Pritsche mit Aluminium-Bordwänden und Holzboden (20 mm) Pont avec ridelles en aluminium et plancher en bois (20 mm) Ponte con piano di carico in legno (20 mm) e sponde d'alluminio		○	○		3728 2387	4030 2580
ZP1	nicht für Pritsche mit Aluminium-Bordwänden und Holzboden (20 mm) (nicht mit 4MOTION) Pont avec ridelles en aluminium et plancher en bois (20 mm) (pas avec 4MOTION) Ponte con piano di carico in legno (20 mm) e sponde d'alluminio (non con 4MOTION)				○	3141	3395
5HN	Vorbereitung für Dreiseitenkipper (nur mit IP3, IS2-IS8 und KH6 und 8FE, 8FK) Préparation pour pont basculant des 3 côtés (seulm. avec IP3, IS2-IS8 et KH6 et 8FE, 8FK) Predisposizione per rimorchio con tre lati ribaltabili (solo con IP3, IS2-IS8 e KH6 e 8FE, 8FK)	○	○	○	○	213	230

○ = Sonderausstattungen ○ = Équipement en option ○ = Equipaggiamento speciale ● = Serienausstattung ● = Équipement de série ● = Equipaggiamento di serie P = Paket P = Pack P = Pacchetto

Unverbindliche Preisempfehlung der Importeurin AMAG Import AG. · Recommandation de prix sans engagement de l'importateur AMAG Import SA. · Prezzo raccomandato non vincolante dell'importatore AMAG Import SA.

Extras

Modell • Modèle • Modello		Crafter Chassis- Kabine Châssis-cabine Telato cabinato		Crafter Doppel-Kabine Double cabine Doppia cabina		exkl. MwSt. TVA excl. IVA escl.	inkl. MwSt. TVA incl. IVA incl.
		3,5t		3,5t			
		3640mm	4490mm	3640mm	4490mm		
Unverbindliche Preisempfehlung Prix recommandé sans engagement Prezzo raccomandato non vincolante							
Räder, Reifen • Roues, Pneus • Ruote, Pneumatici						CHF	CHF
PR7	4 Alufelgen in silber 6,5 J x 17 mit Reifen 235/60 R17 4 jantes en alu argent 6,5 J x 17 avec pneus 235/60 R17 4 cerchioni in alluminio argento 6,5 J x 17 con pneum. 235/60 R17	○	○	○	○	1883	2035
PR8	4 Alufelgen «Lismore» in schwarz glänzend 6,5 J x 17 mit Reifen 235/60 R17 4 jantes en alu «Lismore» en noir brillant 6,5 J x 17 avec pneus 235/60 R17 4 cerchioni «Lismore» in nero brillante 6,5 J x 17 con pneum. 235/60 R17	○	○	○	○	1711	1850
Radabdeckungen • Enjoliveurs de roue • Calotte per ruote						CHF	CHF
1ND	Radvollblenden (für 16"-Stahlräder) Enjoliveurs de roues intégraux (pour roues acier de 16") Calotte per ruote complete (per ruote acciaio 16")	○	○	○	○	111	120
1NE	Radmittenabdeckungen Cache-moyeu Coprिमozzo	●	●	●	●	-	-
1NP	Radmittenabdeckungen mit Chrom-Emblem Cache-moyeu avec logo chromé Coprिमozzo con emblema cromato	P	P	P	P	-	-
Reserverad/Pannenset • Roue de secours/kit de réparation • Ruota di scorta/Set riparazione						CHF	CHF
ZR8	Reserverad mit Stahlfelge anstelle Tire Mobility Set (nicht mit AT0) Roue de secours sur jante en acier au lieu du kit Tire Mobility (pas avec AT0) Ruota di scorta con cerchione in acciaio al posto del Tire Mobility Set (non con AT0)	○	○	○	○	213	230
1G8	Tire Mobility Set (Reifendichtmittel und 12 Volt Kompressor) Tire Mobility Set (Produit d'étanchéité pour pneus et compresseur 12 Volt) Tire Mobility Set (Sigillante per pneumatici e compressore 12 Volt)	●	●	●	●	-	-
Reifensorte • Types de pneus • Tipo di pneumatici						CHF	CHF
VG0	Sommerreifen Pneus d'été Pneumatici da estate	●	●	●	●	-	-

○ = Sonderausstattungen ○ = Équipement en option ○ = Equipaggiamento speciale ● = Serienausstattung ● = Équipement de série ● = Equipaggiamento di serie P = Paket P = Pack P = Pacchetto

Unverbindliche Preisempfehlung der Importeurin AMAG Import AG. · Recommandation de prix sans engagement de l'importateur AMAG Import SA. · Prezzo raccomandato non vincolante dell'importatore AMAG Import SA.

Extras

Modell • Modèle • Modello	Crafter Chassis- Kabine Châssis-cabine Telato cabinato		Crafter Doppel-Kabine Double cabine Doppia cabina		exkl. MwSt. TVA excl. IVA escl.	inkl. MwSt. TVA incl. IVA incl.
	3,5t		3,5t			
	3640mm	4490mm	3640mm	4490mm		
Unverbindliche Preisempfehlung Prix recommandé sans engagement Prezzo raccomandato non vincolante						

Reifensorte • Types de pneus • Tipo di pneumatici

					CHF	CHF	
VG1	Ganzjahresreifen Pneus toutes saisons Pneumatici «ogni stagioni»	<input type="radio"/>	<input type="radio"/>	<input type="radio"/>	<input type="radio"/>	254	275

Radio, Navigationsssystem • Autoradio, Système de navigation • Radio, Sistema di navigazione

					CHF	CHF	
Z66	Radio «Ready to Discover» 4 Lautsprecher						
R25	8DF: Infotainment mit 10 Zoll Touch-Farbdisplay 7UX: Navigationssystem-Vorbereitung 8RE: 4 Lautsprecher U9E: 2 USB-C-Schnittstellen in der I-Tafel mit bis zu 45 W Ladeleistung 9ZV: Mobiltelefonanbindung über Bluetooth mit induktiver Ladefunktion R25: Vorbereitet für VW Connect und VW Connect Plus EL5: Vorbereitet für Online Dienste						
	Radio «Ready to Discover» 4 haut-parleurs						
	8DF: Système Infotainment avec options avec écran tactile couleur de 10 pouces 7UX: Préparation pour système de navigation 8RE: 4 haut-parleurs U9E: 2 interfaces USB-C dans le tableau de bord avec puissance de recharge jusqu'à 45 W 9ZV: Connexion de téléphone mobile via Bluetooth avec fonction de recharge inductive R25: Préparé pour VW Connect et VW Connect Plus EL5: Préparé pour les services en ligne	<input type="radio"/>	<input type="radio"/>	<input type="radio"/>	<input type="radio"/>	1096	1185
	Radio «Ready to Discover» 4 altoparlanti						
	8DF: Sistema Infotainment con touchscreen a colori da 10 pollici 7UX: Predisposizione per sistema di navigazione 8RE: 4 altoparlanti U9E: 2 porte USB di tipo C nella plancia con potenza ricarica fino a 45 W 9ZV: Connessione del telefono cellulare tramite Bluetooth con funzione di ricarica induttiva R25: Predisposizione per VW Connect e VW Connect Plus EL5: Predisposizione per servizi online						

○ = Sonderausstattungen ○ = Équipement en option ○ = Equipaggiamento speciale ● = Serienausstattung ● = Équipement de série ● = Equipaggiamento di serie P = Paket P = Pack P = Pacchetto

Unverbindliche Preisempfehlung der Importeurin AMAG Import AG. · Recommandation de prix sans engagement de l'importateur AMAG Import SA. · Prezzo raccomandato non vincolante dell'importatore AMAG Import SA.

Extras

Modell • Modèle • Modello	Crafter Chassis- Kabine Châssis-cabine Telato cabinato		Crafter Doppel-Kabine Double cabine Doppia cabina		exkl. MwSt. TVA excl. IVA escl.	inkl. MwSt. TVA incl. IVA incl.
	3,5t		3,5t			
	3640mm	4490mm	3640mm	4490mm		
Unverbindliche Preisempfehlung Prix recommandé sans engagement Prezzo raccomandato non vincolante						

Radio, Navigationssystem • Autoradio, Système de navigation • Radio, Sistema di navigazione

					CHF	CHF
Z67	Navigationssystem «Discover Media» 4 Lautsprecher					
R27	8DF: Infotainment mit 10 Zoll Touch-Farbdisplay 7UY: Navigationssystem 8RE: 4 Lautsprecher U9E: 2 USB-C-Schnittstellen in der I-Tafel mit bis zu 45 W Ladeleistung 9ZV: Mobiltelefonanbindung über Bluetooth mit induktiver Ladefunktion R27: Vorbereitet für VW Connect und VW Connect Plus EL5: Vorbereitet für Online Dienste					
	Système de navigation «Discover Media» 4 haut-parleurs					
	8DF: Système Infotainment avec options avec écran tactile couleur de 10 pouces 7UY: Système de navigation 8RE: 4 haut-parleurs U9E: 2 interfaces USB-C dans le tableau de bord avec puissance de recharge jusqu'à 45 W 9ZV: Connexion de téléphone mobile via Bluetooth avec fonction de recharge inductive R27: Préparé pour VW Connect et VW Connect Plus EL5: Préparé pour les services en ligne	○	○	○	○	1471
	Sistema di navigazione «Discover Media» con 4 altoparlanti					
	8DF: Sistema Infotainment con touchscreen a colori da 10 pollici 7UY: Sistema di navigazione 8RE: 4 altoparlanti U9E: 2 porte USB di tipo C nella plancia con potenza ricarica fino a 45 W 9ZV: Connessione del telefono cellulare tramite Bluetooth con funzione di ricarica induttiva R27: Predisposizione per VW Connect e VW Connect Plus EL5: Predisposizione per servizi online					1590

○ = Sonderausstattungen ○ = Équipement en option ○ = Equipaggiamento speciale ● = Serienausstattung ● = Équipement de série ● = Equipaggiamento di serie P = Paket P = Pack P = Pacchetto

Unverbindliche Preisempfehlung der Importeurin AMAG Import AG. · Recommandation de prix sans engagement de l'importateur AMAG Import SA. · Prezzo raccomandato non vincolante dell'importatore AMAG Import SA.

Extras

Modell • Modèle • Modello	Crafter Chassis- Kabine Châssis-cabine Telato cabinato		Crafter Doppel-Kabine Double cabine Doppia cabina		exkl. MwSt. TVA excl. IVA escl.	inkl. MwSt. TVA incl. IVA incl.
	3,5t		3,5t			
	3640mm	4490mm	3640mm	4490mm		
Unverbindliche Preisempfehlung Prix recommandé sans engagement Prezzo raccomandato non vincolante						

Radio, Navigationssystem • Autoradio, Système de navigation • Radio, Sistema di navigazione

CHF CHF

Z68	Navigationssystem «Discover Pro» 4 Lautsprecher						
R27	8DG: Infotainment mit 12 Zoll Touch-Farbdisplay 7UY: Navigationssystem 8RE: 4 Lautsprecher U9E: 2 USB-C-Schnittstellen in der I-Tafel mit bis zu 45 W Ladeleistung 9IJ: Mobiltelefonanbindung über Bluetooth mit induktiver Ladefunktion und Aussenantennenanbindung QH1: Sprachassistent IDA 9WJ: Wired & Wireless App-Connect R27: Vorbereitet für VW Connect und VW Connect Plus EL5: Vorbereitet für Online Dienste						
	Système de navigation «Discover Pro» 4 haut-parleurs 8DG: Système Infotainment avec options avec écran tactile couleur de 12 pouces 7UY: Système de navigation 8RE: 4 haut-parleurs U9E: 2 interfaces USB-C dans le tableau de bord avec puissance de recharge jusqu'à 45 W 9IJ: Connexion de téléphone mobile via Bluetooth avec fonction de recharge inductive et connexion d'antenne ext. QH1: Assistant vocal IDA 9WJ: App-Connect avec et sans fil R27: Préparé pour VW Connect et VW Connect Plus EL5: Préparé pour les services en ligne	○	○	○	○	2308	2495
	Sistema di navigazione «Discover Pro» con 4 altoparlanti 8DG: Sistema Infotainment con touchscreen a colori da 12 pollici 7UY: Sistema di navigazione 8RE: 4 altoparlanti U9E: 2 porte USB di tipo C nella plancia con potenza ricarica fino a 45 W 9IJ: Connessione del telefono cellulare tramite Bluetooth con funz. di ricarica indutt. e conn. all'antenna esterna QH1: Sistema di comando vocale IDA 9WJ: App-Connect wired e wireless R27: Predisposizione per VW Connect e VW Connect Plus EL5: Predisposizione per servizi online						

○ = Sonderausstattungen ○ = Équipement en option ○ = Equipaggiamento speciale ● = Serienausstattung ● = Équipement de série ● = Equipaggiamento di serie P = Paket P = Pack P = Pacchetto

Unverbindliche Preisempfehlung der Importeurin AMAG Import AG. · Recommandation de prix sans engagement de l'importateur AMAG Import SA. · Prezzo raccomandato non vincolante dell'importatore AMAG Import SA.

Extras

Modell • Modèle • Modello		Crafter Chassis- Kabine Châssis-cabine Telato cabinato		Crafter Doppel-Kabine Double cabine Doppia cabina		exkl. MwSt. TVA excl. IVA escl.	inkl. MwSt. TVA incl. IVA incl.
		3,5t		3,5t			
		3640mm	4490mm	3640mm	4490mm		
Unverbindliche Preisempfehlung Prix recommandé sans engagement Prezzo raccomandato non vincolante							
Radio, Navigationssystem • Autoradio, Système de navigation • Radio, Sistema di navigazione						CHF	CHF
QV3	Digitaler Radioempfang (DAB+) Réception radio numérique (DAB+) Ricezione radio digitale (DAB+)	●	●	●	●	-	-
QH1	Sprachassistent IDA Assistant vocal IDA Assistente vocale IDA	○	○	○	○	0	0
9WJ	Wired & Wireless App-Connect App-Connect avec et sans fil App-Connect wired e wireless	○	○	○	○	176	190
Raucher-/Nichtraucher-Ausführung • Finition fumeurs/non-fumeurs • Versione per fumatori/non-fumatori						CHF	CHF
9JA	12-V-Steckdose und 2 Becherhalter in der Armaturentafel Prise 12 V et 2 porte-gobelets dans le tableau de bord Presse 12 V e 2 portabicchieri nel cruscotto	●	●	●	●	-	-
9JC	Raucherausführung: 12-V-Steckdose mit Zigarettenanzünder, Aschenbecher und 2 Becherhalter in der Armaturentafel Finition fumeurs: prise 12 V avec allume-cigare, cendrier et 2 porte-gobelets dans le tableau de bord Versione per fumatori: presa da 12 V con accendisigari, portacenere e 2 portabicchieri nel cruscotto	○	○	○	○	37	40
Rückhaltesysteme vorne • Systèmes de retenue à l'avant • Sistemi di ritenuta anteriori						CHF	CHF
3QN	Dreipunkt-Automatiksicherheitsgurte mit Gurthöhenverstellung und elektrischen Gurtstraffern vorne (nur mit 4UF) Ceintures de sécurité automatiques à trois points, réglables en hauteur, avec prétensionneurs électriques à l'avant (seulm. avec 4UF) Cinture di sicurezza anteriori automatiche a tre punti regolabili in altezza e pretensionatori elettrici (solo con 4UF)	●	●	●	●	-	-
Rundumkennleuchte • Gyrophare • Faro d'identificazione						CHF	CHF
9LX	Vorbereitung für Rundumkennleuchten Préparation pour gyrophares Predisposizione per fari d'identificazione	○	○	○	○	51	55

○ = Sonderausstattungen ○ = Équipement en option ○ = Equipaggiamento speciale ● = Serienausstattung ● = Équipement de série ● = Equipaggiamento di serie P = Paket P = Pack P = Pacchetto

Unverbindliche Preisempfehlung der Importeurin AMAG Import AG. · Recommandation de prix sans engagement de l'importateur AMAG Import SA. · Prezzo raccomandato non vincolante dell'importatore AMAG Import SA.

Extras

Modell • Modèle • Modello		Crafter Chassis- Kabine Châssis-cabine Telato cabinato		Crafter Doppel-Kabine Double cabine Doppia cabina		exkl. MwSt. TVA excl. IVA escl.	inkl. MwSt. TVA incl. IVA incl.
		3,5t		3,5t			
		3640mm	4490mm	3640mm	4490mm		
Unverbindliche Preisempfehlung Prix recommandé sans engagement Prezzo raccomandato non vincolante							
Seitenairbag • Airbags latéraux • Airbags laterali						CHF	CHF
4X3	Seiten- und Kopfairbags für Fahrer und Beifahrer (nur mit 4UF) Airbags latéraux et rideaux pour le conducteur et le passager avant (seulement avec 4UF) Airbags laterali e per la testa per conducente e passeggero anteriore (solo con 4UF)	<input type="radio"/>	<input type="radio"/>	<input type="radio"/>	<input type="radio"/>	1216	1315
4X6	Seiten- und Kopfairbag für den Fahrer Airbags latéraux et rideaux pour le conducteur Airbags laterali e per la testa per conducente	<input type="radio"/>	<input type="radio"/>	<input type="radio"/>	<input type="radio"/>	712	770
SBBR-Leuchten • Feux de recul • Fari posteriori						CHF	CHF
8SE	Rückleuchten mit verlängerter Leitung (Leitungslänge + 1,5 m) Feux de recul avec câble prolongé (longueur du câble + 1,5m) Fari posteriori con cavo prolungato (lunghezza del cavo + 1,5 m)	<input type="radio"/>	<input type="radio"/>	<input type="radio"/>	<input type="radio"/>	51	55
8SX	Vorbereitung für LED-Rückleuchten mit verlängerter Leitung (Leitungslänge + 1,5 m) (nur mit AT2, AT0) Préparation pour feux de recul LED avec câble prolongé (longueur du câble + 1,5 m) (seulm. avec AT2, AT0) Predisposizione per fari posteriori LED con cavo prolungato (lunghezza del cavo + 1,5 m) (solo con AT2, AT0)	<input type="radio"/>	<input type="radio"/>	<input type="radio"/>	<input type="radio"/>	51	55
8SY	Vorbereitung für Rückleuchten mit verlängerter Leitung (Leitungslänge + 1,5 m) (nur mit AT2, AT0) Préparation pour feux de recul avec câble prolongé (longueur du câble + 1,5 m) (seulm. avec AT2, AT0) Predisposizione per fari posteriori con cavo prolungato (lunghezza del cavo + 1,5 m) (solo con AT2,AT0)	<input type="radio"/>	<input type="radio"/>	<input type="radio"/>	<input type="radio"/>	51	55
Scheibenart (ausser Frontscheibe) • Types de fenêtres (excepté le pare-brise) • Tipo di vetro (escl. parabrezza)						CHF	CHF
QL7	Seitenscheiben vorne und hinten und Heckscheibe in Wärmeschutzglas Vitres latérales avant et arrière et lunette arrière en verre athermique Vetri laterali anteriori e posteriori e lunotto posteriore atermici	<input checked="" type="radio"/>	<input checked="" type="radio"/>	<input checked="" type="radio"/>	<input checked="" type="radio"/>	-	-

○ = Sonderausstattungen ○ = Équipement en option ○ = Equipaggiamento speciale ● = Serienausstattung ● = Équipement de série ● = Equipaggiamento di serie P = Paket P = Pack P = Pacchetto
Unverbindliche Preisempfehlung der Importeurin AMAG Import AG. · Recommandation de prix sans engagement de l'importateur AMAG Import SA. · Prezzo raccomandato non vincolante dell'importatore AMAG Import SA.

Extras

Modell • Modèle • Modello	Crafter Chassis- Kabine Châssis-cabine Telato cabinato		Crafter Doppel-Kabine Double cabine Doppia cabina		exkl. MwSt. TVA excl. IVA escl.	inkl. MwSt. TVA incl. IVA incl.
	3,5t		3,5t			
	3640mm	4490mm	3640mm	4490mm		
Unverbindliche Preisempfehlung Prix recommandé sans engagement Prezzo raccomandato non vincolante						

Sitz vorne, links • Siège avant gauche • Sedile anteriore sinistra

					CHF	CHF	
3TK	Schwingsitz «ergoActive» für Fahrer Siège conducteur sur ressorts «ergoActive» Sedile molleggiato per il conducente «ergoActive»	<input type="radio"/>	<input type="radio"/>	<input type="radio"/>	<input type="radio"/>	782	845
3TP	Schwingsitz «ergoComfort» für Fahrer Siège «ergoComfort» sur ressorts pour conducteur Sedile «ergoComfort» molleggiato per il autista	<input type="radio"/>	<input type="radio"/>	<input type="radio"/>	<input type="radio"/>	689	745
3TE	Komfortsitz für Fahrer Siège conducteur confort Sedile conforto per il conducente	<input type="radio"/>	<input type="radio"/>	<input type="radio"/>	<input type="radio"/>	254	275
3TF	Komfortsitz «Plus» für Fahrer Siège conducteur confort «Plus» Sedile conforto «Plus» per il conducente	<input type="radio"/>	<input type="radio"/>	<input type="radio"/>	<input type="radio"/>	361	390

Sitz vorne, rechts • Siège avant droit • Sedile anteriore destra

					CHF	CHF	
3SK	Schwingsitz «ergoActive» rechts Siège sur ressorts à droite «ergoActive» Sedile molleggiato per il passeggero «ergoActive»	<input type="radio"/>	<input type="radio"/>	<input type="radio"/>	<input type="radio"/>	782	845
3SJ	Beifahrerdoppelsitzbank rechts Double-siège pour passagers dans la cabine conducteur Panca destra a 2 posti nella cabina del conducente	<input type="radio"/>	<input type="radio"/>	<input type="radio"/>	<input type="radio"/>	315	340
33A	Beifahrerdoppelsitzbank rechts, mit Ablagefach und Haltegriff Banquette double passager avant, avec compartiment de rangement et poignée Panca a due posti nella cabina a destra con vano portaoggetti e maniglia	<input type="radio"/>	<input type="radio"/>	<input type="radio"/>	<input type="radio"/>	490	530
3SP	Schwingsitz «ergoComfort» rechts Siège «ergoComfort» sur ressorts à droite Sedile «ergoComfort» molleggiato per il passeggero	<input type="radio"/>	<input type="radio"/>	<input type="radio"/>	<input type="radio"/>	689	745
3SE	Komfortsitz rechts Siège confort à droite Sedile conforto per il passeggero	<input type="radio"/>	<input type="radio"/>	<input type="radio"/>	<input type="radio"/>	254	275

○ = Sonderausstattungen ○ = Équipement en option ○ = Equipaggiamento speciale ● = Serienausstattung ● = Équipement de série ● = Equipaggiamento di serie P = Paket P = Pack P = Pacchetto

Unverbindliche Preisempfehlung der Importeurin AMAG Import AG. · Recommandation de prix sans engagement de l'importateur AMAG Import SA. · Prezzo raccomandato non vincolante dell'importatore AMAG Import SA.

Extras

Modell • Modèle • Modello	Crafter Chassis- Kabine Châssis-cabine Telato cabinato		Crafter Doppel-Kabine Double cabine Doppia cabina		exkl. MwSt. TVA excl. IVA escl.	inkl. MwSt. TVA incl. IVA incl.
	3,5t		3,5t			
	3640mm	4490mm	3640mm	4490mm		
Unverbindliche Preisempfehlung Prix recommandé sans engagement Prezzo raccomandato non vincolante						

Sitz vorne, rechts • Siège avant droit • Sedile anteriore destra

					CHF	CHF	
3SF	Komfortsitz «Plus» rechts Siège confort «Plus» à droite Sedile conforto «Plus» per il passeggero	○	○	○	○	361	390
33B	Beifahrerdoppelsitzbank rechts mit klappbarer Rückenlehne, mit Ablagefach und Haltegriff Banquette double passager avant (pliable), avec compartiment de rangement et poignée Panca a due posti nella cabina a destra (pieghevole) con vano portaoggetti e maniglia	○	○	○	○	592	640
3SS	Beifahrerdoppelsitzbank rechts mit klappbarer Rückenlehne, mit Ablagefach Banquette double passager avant (pliable), avec compartiment de rangement Panca a due posti nella cabina a destra (pieghevole) con vano portaoggetti	○	○	○	○	384	415

Sitzbezüge • Sellerie • Rivestimento dei sedili

					CHF	CHF	
N0C	Sitzbezüge in Kunstleder, Dessin «Mesh» Sellerie en similicuir, motif «Mesh» Rivestimento dei sedili in similpelle «Mesh»	○	○	○	○	79 199	85 215
N0L	Sitzbezüge in Stoff, Dessin «Austin» Sellerie en tissu, motif «Austin» Rivestimento dei sedili «Austin»	●	●	●	●	-	-
N1C	Robuststoffsitzbezüge, Dessin «Marathon» Sellerie en tissu solide, motif «Marathon» Rivestimento robusta dei sedili «Marathon»	○	○	○	○	180	195
N2C	Sitzbezüge in Stoff, Dessin «Memphis» Sellerie en tissu, motif «Memphis» Rivestimento dei sedili «Memphis»	○	○	○	○	0	0

Extras

Modell • Modèle • Modello		Crafter Chassis- Kabine Châssis-cabine Telato cabinato		Crafter Doppel-Kabine Double cabine Doppia cabina		exkl. MwSt. TVA excl. IVA escl.	inkl. MwSt. TVA incl. IVA incl.
		3,5t		3,5t			
		3640mm	4490mm	3640mm	4490mm		
Unverbindliche Preisempfehlung Prix recommandé sans engagement Prezzo raccomandato non vincolante							
Sitzheizung • Siège chauffant • Riscaldamento del sedile						CHF	CHF
4A3	Sitzheizung, links und rechts, getrennt regelbar (nur mit KH6) Sièges avant chauffants, réglables séparément (seulm. avec KH6) Sedile destro e sinistro riscaldati, regolabili separatamente (solo con KH6)	○	○	○	○	347	375
Seitliche Leuchten • Lampes latérales • Luci di segnalazione laterali						CHF	CHF
8F1	Seitliche Markierungsleuchten Lampes de signalisation latérales Luci di segnalazione laterali	●	●	●	●	-	-
Schlüssel für Schliesssystem • Clé pour système de verrouillage • Chiave per sistema chiave						CHF	CHF
8QJ	2 Funkschlüssel 2 clés à télécommande 2ª chiavi telecomandate	●	●	●	●	-	-
8QL	4 Funkschlüssel 4 clés à télécommande 4 chiavi telecomandate	○	○	○	○	79	85
Steckdose vorne • Prises à l'avant • Prese anteriore						CHF	CHF
EU0	Ohne 12-V-Steckdosen im Fahrerhaus Sans prises 12 V dans la cabine conducteur Senza presa 12 V nella cabina di guida	○	○	○	○	0	0
EU1	2 12-V-Steckdosen im Fahrerhaus (in der Schalttafel) 2 prises 12 V dans la cabine conducteur (sur le tableau de bord) 2 prese 12 V nella cabina di guida (nel quadro elettrico)	●	●	●	●	-	-
EU4	4 12-V-Steckdosen im Fahrerhaus (drei in der Schalttafel, eine im linken Sitzgestell) 4 prises 12 V dans la cabine conducteur (trois sur le tableau de bord, 1 dans le cadre du siège, à gauche) 4 prese da 12 V nella cabina di guida (3 nel quadro elettrico, una nell'intelaiatura del sedile)	○	○	○	○	79	85

○ = Sonderausstattungen ○ = Équipement en option ○ = Equipaggiamento speciale ● = Serienausstattung ● = Équipement de série ● = Equipaggiamento di serie P = Paket P = Pack P = Pacchetto

Unverbindliche Preisempfehlung der Importeurin AMAG Import AG. · Recommandation de prix sans engagement de l'importateur AMAG Import SA. · Prezzo raccomandato non vincolante dell'importatore AMAG Import SA.

Extras

Modell • Modèle • Modello		Crafter Chassis- Kabine Châssis-cabine Telato cabinato		Crafter Doppel-Kabine Double cabine Doppia cabina		exkl. MwSt. TVA excl. IVA escl.	inkl. MwSt. TVA incl. IVA incl.
		3,5t		3,5t			
		3640mm	4490mm	3640mm	4490mm		
Unverbindliche Preisempfehlung Prix recommandé sans engagement Prezzo raccomandato non vincolante							
Sonnenblende • Pare- soleil • Alette parasole						CHF	CHF
5XQ	Sonnenblende mit Weitwinkelspiegel Pare-soleil avec miroir Alette parasole con specchio	<input type="radio"/>	<input type="radio"/>	<input type="radio"/>	<input type="radio"/>	74	80
Stossfänger • Pare-chocs • Paraurti						CHF	CHF
2JB	Stossfänger vorne in Grau (inkl. 2 verdeckten Trittstufen) Pare-chocs avant en gris (avec 2 marchepieds dissimulés) Paraurti anteriore in grigio (incl. 2 gradini nascosti)	<input checked="" type="radio"/>	<input checked="" type="radio"/>	<input checked="" type="radio"/>	<input checked="" type="radio"/>	-	-
2JF	Stossfänger vorne in Grau mit lackierter Blende in Wagenfarbe (inkl. 2 verdeckten Trittstufen) Pare-chocs avant en gris avec cache peint en couleur carrosserie (avec 2 marchepieds dissimulés) Paraurti anteriore in grigio con mascherina verniciata nel colore della carrozzeria (incl. 2 gradini nascosti)	<input type="radio"/>	<input type="radio"/>	<input type="radio"/>	<input type="radio"/>	74	80
ZDC	Designpaket (Kühlerschutzgitter mit 3 Chromleisten, Ausströmer-Blenden mit Silber-Appl. & Radmittenabd. mit Chromemblem) Pack Design Chrome (grille calandre chrom., caches diff. d'air en argent, prot. centr. de roue avec appl. en argent) Pacchetto Design Cromato (griglia del rad., bocchette vent. con appl. in arg., copriuota centrali con eblema crom.)	<input type="radio"/>	<input type="radio"/>	<input type="radio"/>	<input type="radio"/>	328	355
Starter • Démarreur • Avviamento						CHF	CHF
7U4	Motor-Weiterlauf-Schaltung (nur mit IP3, IS2 - IS8) Bouton permettant de laisser tourner/de couper le moteur (seulm. avec IP3, IS2 - IS8) Comando per mantenere acceso il motore (solo con IP3, IS2 - IS8)	<input type="radio"/>	<input type="radio"/>	<input type="radio"/>	<input type="radio"/>	726	785
Scheinwerferreinigungsanlage • Dispositif lave-phares • Impianto lavafari						CHF	CHF
8X8	Scheinwerfer-Reinigungsanlage mit Waschwasser-Standanzeige Dispositif lave-phares avec affichage du niveau de liquide de lavage Impianto lavafari con indicatore del livello dell'acqua	<input type="radio"/>	<input type="radio"/>	<input type="radio"/>	<input type="radio"/>	324	350
Schmutzfänger • Bavettes • Paraspruzzi						CHF	CHF
6N3	Schmutzfänger vorn Bavette avant Paraspruzzi anteriore	<input type="radio"/>	<input type="radio"/>	<input type="radio"/>	<input type="radio"/>	69	75

○ = Sonderausstattungen ○ = Équipement en option ○ = Equipaggiamento speciale ● = Serienausstattung ● = Équipement de série ● = Equipaggiamento di serie P = Paket P = Pack P = Pacchetto
Unverbindliche Preisempfehlung der Importeurin AMAG Import AG. · Recommandation de prix sans engagement de l'importateur AMAG Import SA. · Prezzo raccomandato non vincolante dell'importatore AMAG Import SA.

Extras

Modell • Modèle • Modello	Crafter Chassis- Kabine Châssis-cabine Telato cabinato		Crafter Doppel-Kabine Double cabine Doppia cabina		exkl. MwSt. TVA excl. IVA escl.	inkl. MwSt. TVA incl. IVA incl.
	3,5t		3,5t			
	3640mm	4490mm	3640mm	4490mm		
Unverbindliche Preisempfehlung Prix recommandé sans engagement Prezzo raccomandato non vincolante						
Schriftzugsatz • Jeu de signalisations • Indicazioni su tipologia					CHF	CHF
ONA	Ohne Schriftzüge für Typ- und Motorbezeichnung Sans inscriptions pour la désignation de type et de moteur Senza indicazioni su tipologia e denominazione del motore				0	0
Türen, Fahrerhaus • Portes, cabine conducteur • Porte, cabina guida					CHF	CHF
OD3	Fahrerhaustüren, zusätzlich mit verstärkten Türscharnieren auf der Fahrerseite Portes de la cabine conducteur avec charnières renforcées côté conducteur Porte anteriori con cerniere rinforzate sul lato del conducente				83	90
Tür- und Klappenverriegelung • Verrouillage des portes et des abattants • Chiusura porta e battenti					CHF	CHF
4l6	Zentralverriegelung mit schlüssellosem Startsystem «Keyless Start», mit Safesicherung Verrouillage centralisé avec système de démarrage sans clé «Keyless Start», avec verrouillage de sécurité Chiusura centralizzata con sistema di avviamento senza chiave «Keyless Start» con chiusura di sicurezza				0	0
Trittstufenbeleuchtung • Éclairage du marchepied • Illuminazione del gradino					CHF	CHF
9N2	Trittstufenbeleuchtung vorne, abschaltbar Éclairage des marchepieds à l'avant, désactivable Illuminazione del gradino anteriore, disinnestabile				79	85
Unterfahrschutz • Protection anti-encastrement • Protezione anti-incastramento					CHF	CHF
OS1	Unterfahrschutz hinten (nur mit AT0, AT2) Protection anti-encastrement arrière (seulm. avec AT0, AT2) Protezione anti-incastramento posteriore (solo con AT0, AT2)				153	165
OS3	Unterfahrschutz hinten und seitlich (nur mit ZP1) Protection anti-encastrement arrière et latérale (seulm. avec ZP1) Protezione anti-incastramento posteriore e laterale (solo con ZP1)				365	395
OS4	Unterfahrschutz seitlich (nur mit ZP1) Protection anti-encastrement latérale (seulm. avec ZP1) Protezione anti-incastramento laterale (solo con ZP1)				222	240

○ = Sonderausstattungen ○ = Équipement en option ○ = Equipaggiamento speciale ● = Serienausstattung ● = Équipement de série ● = Equipaggiamento di serie P = Paket P = Pack P = Pacchetto

Unverbindliche Preisempfehlung der Importeurin AMAG Import AG. · Recommandation de prix sans engagement de l'importateur AMAG Import SA. · Prezzo raccomandato non vincolante dell'importatore AMAG Import SA.

Extras

Modell • Modèle • Modello	Crafter Chassis- Kabine Châssis-cabine Telato cabinato		Crafter Doppel-Kabine Double cabine Doppia cabina		exkl. MwSt. TVA excl. IVA escl.	inkl. MwSt. TVA incl. IVA incl.		
	3,5t		3,5t					
	3640mm	4490mm	3640mm	4490mm				
Unverbindliche Preisempfehlung Prix recommandé sans engagement Prezzo raccomandato non vincolante								
Unterlegkeil • Sabot d'arrêt • Cuneo da ruota					CHF	CHF		
2NB	1 Unterlegkeil 1 sabot d'arrêt 1 cuneo da ruota		○	○	○	○	32	35
2NC	2 Unterlegkeile 2 sabots d'arrêt 2 cunei da ruota		○	○	○	○	56	60
Verbandkasten/Warndreieck • Trousse de premiers secours/Triangle de panne • Cassetta pronto soccorso/Triangolo di segnalazione					CHF	CHF		
1T3	Verbandmaterial und Warndreieck Trousse de premiers secours et triangle de panne Cassetta pronto soccorso e triangolo di segnalazione		○	○	○	○	37	40
1T6	Verbandmaterial, Warndreieck und Warnleuchte Trousse de premiers secours, triangle de panne et lumière d'avertissement Cassetta pronto soccorso, triangolo di segnalazione e luci di emergenza		○	○	○	○	69	75
Vorderachse • Essieu avant • Asse anteriore					CHF	CHF		
VV0	Vorderachse (1800 kg Traglast) Essieu avant (1800 kg par charge) Asse anteriore (1800 kg di carico)		●	●	●	●	-	-
VV8	Vorderachse, verstärkt (2100 kg Traglast) Essieu avant renforcé (2100 kg par charge) Asse anteriore rinforzato (2100 kg di carico)		○	○	○	●	352	380
Zusatzheizung • Chauffage d'appoint • Riscaldamento supplementare					CHF	CHF		
7E7	Elektrische PTC-Zusatzheizung Chauffage auxiliaire PTC électrique Riscaldamento supplementare elettrico PTC		○	○	○	○	231	250

○ = Sonderausstattungen ○ = Équipement en option ○ = Equipaggiamento speciale ● = Serienausstattung ● = Équipement de série ● = Equipaggiamento di serie P = Paket P = Pack P = Pacchetto

Unverbindliche Preisempfehlung der Importeurin AMAG Import AG. · Recommandation de prix sans engagement de l'importateur AMAG Import SA. · Prezzo raccomandato non vincolante dell'importatore AMAG Import SA.

Extras

Modell • Modèle • Modello	Crafter Chassis- Kabine Châssis-cabine Telato cabinato		Crafter Doppel-Kabine Double cabine Doppia cabina		exkl. MwSt. TVA excl. IVA escl.	inkl. MwSt. TVA incl. IVA incl.		
	3,5t		3,5t					
	3640mm	4490mm	3640mm	4490mm				
Windschutzscheibe • Pare-brise • Parabrezza								
4GX	Verbundglas-Frontscheibe in Wärmeschutzverglasung, beheizbar Pare-brise en verre feuilleté en vitrage athermique dégivrant Parabrezza in vetro stratificato atermico riscaldabile						CHF	CHF
		<input type="radio"/>	<input type="radio"/>	<input type="radio"/>	<input type="radio"/>	324	350	
Zweite Batterie • Deuxième batterie • Seconda batteria								
8FH	2. Batterie mit Hochstrom-Trennrelais und Batterieüberwachung (nur mit IP3, IS2 – IS8) 2 ^{ème} batterie avec relais de coupure (seulm. avec IP3, IS2 – IS8) 2 batterie con disgiuntore a relè (solo con IP3, IS2 – IS8)						CHF	CHF
		<input type="radio"/>	<input type="radio"/>	<input type="radio"/>	<input type="radio"/>	703	760	
8FE	2. Batterie mit Trennrelais und Batterieüberwachung (AGM-Batterie) (nur mit IP3, IS2 – IS8) 2 ^{ème} batterie avec relais de coupure et contrôle de la charge (batterie AGM) (seulm. avec IP3, IS2 – IS8) 2 batterie con disgiuntore a relè e controllo della batteria (batteria AGM) (solo con IP3, IS2 – IS8)						CHF	CHF
		<input type="radio"/>	<input type="radio"/>	<input type="radio"/>	<input type="radio"/>	504	545	
8FK	2. Batterie mit Trennrelais und Batterieüberwachung (Nass-Batterie) (nur mit IP3, IS2 – IS8) 2 ^{ème} batterie avec relais de coupure et contrôle de la charge (batterie à liquide) (seulm. avec IP3, IS2 – IS8) 2 batterie con disgiuntore a relè e controllo della batteria (batteria Nass) (solo con IP3, IS2 – IS8)						CHF	CHF
		<input type="radio"/>	<input type="radio"/>	<input type="radio"/>	<input type="radio"/>	504	545	
Zweiter Generator • Deuxième générateur • Seconda generatore								
8HI	2. Drehstromgenerator mit 180 A 2 ^{ème} alternateur à courant triphasé de 180 A 2 generatori trifase con 180 A						CHF	CHF
		<input type="radio"/>	<input type="radio"/>	<input type="radio"/>	<input type="radio"/>	856	925	
Regeneration Dieselpartikelfilter • Régénération Filtre à particules diesel • Rigenerazione Filtro antiparticolato diesel								
9HC	Standregeneration (nicht mit OR1, OR4 oder US1, US2) (nur mit IP3, IS2 – IS7) Régénération a l'arrêt (pas avec OR1 , OR4 ou US1, US2) (seulm. avec IP3, IS2 – IS7) Rigenerazione continua (non con OR1 , OR4 o. US1, US2) (solo con IP3, IS2 – IS7)						CHF	CHF
		<input type="radio"/>	<input type="radio"/>	<input type="radio"/>	<input type="radio"/>	282	305	

○ = Sonderausstattungen ○ = Équipement en option ○ = Equipaggiamento speciale ● = Serienausstattung ● = Équipement de série ● = Equipaggiamento di serie P = Paket P = Pack P = Pacchetto

Unverbindliche Preisempfehlung der Importeurin AMAG Import AG. · Recommandation de prix sans engagement de l'importateur AMAG Import SA. · Prezzo raccomandato non vincolante dell'importatore AMAG Import SA.

Extras

Modell • Modèle • Modello	Crafter Chassis- Kabine Châssis- Telato cabinato		Crafter Doppel-Kabine Double cabine Doppia cabina		exkl. MwSt. TVA excl. IVA escl.	inkl. MwSt. TVA incl. IVA incl.
	3,5t		3,5t			
	3640mm	4490mm	3640mm	4490mm		
Unverbindliche Preisempfehlung Prix recommandé sans engagement Prezzo raccomandato non vincolante						

Zusatzheizung • Chauffage d'appoint • Riscaldamento supplementare

					CHF	CHF	
7VB	Luft-Standheizung für Fahrerhaus und Laderaum ohne Funkfernbedienung. Bedienung via Touchscreen Infotainment. Chauffage d'appoint soufflant pour la cabine de conduite et l'espace de chargement sans télécommande. Commande via l'info-divertissement à écran tactile. Riscaldamento ad aria a veicolo fermo per cabina di guida e vano di carico senza radiotelecomando. Comando tramite touch screen dell'infotainment.	<input type="radio"/>	<input type="radio"/>	<input type="radio"/>	<input type="radio"/>	1540	1665
7VC	Luft-Standheizung für Fahrerhaus und Laderaum und kraftstoffbetriebene Zusatzheizung bei unter 4° Celsius ohne Funkfernbedienung. Bedienung via Touchscreen Infotainment. Chauffage d'appoint soufflant pour la cabine de conduite et l'espace de chargement et chauffage d'appoint à carburant par températures inférieures à 4 °C sans télécommande. Commande via l'info-divertissement à écran tactile. Riscaldamento ad aria a veicolo fermo per cabina di guida e vano di carico e riscaldamento supplementare a carburante per temperature sotto i 4° Celsius senza radiotelecomando. Comando tramite touch screen dell'infotainment.	<input type="radio"/>	<input type="radio"/>	<input type="radio"/>	<input type="radio"/>	2229	2410
7VH	Eine Luft-Standheizung zur Erwärmung/Lüftung des Fahrerhauses (ohne Frontscheibenteisung) und des Laderaums. Bedienbar via Touchscreen Infotainment. Die zweite, zusätzliche Wasser-Standheizung ist für die Frontscheibenteisung und die Erwärmung/Lüftung des Fahrerhauses zuständig mit Funkfernbedienung. Un chauffage d'appoint soufflant pour chauffer/ventiler la cabine de conduite (sans dégivrage du pare-brise) et l'espace de chargement. Commande via l'info-divertissement à écran tactile. Le deuxième chauffage d'appoint à eau est responsable du dégivrage du pare-brise et du chauffage/de la ventilation de la cabine avec télécommande. Sistema di riscaldamento ad aria a veicolo fermo per riscaldare/ventilare la cabina di guida (senza sbrinamento del parabrezza) e il vano di carico, attivabile tramite touch screen dell'infotainment. Il secondo riscaldamento supplementare ad acqua a veicolo fermo provvede allo sbrinamento del parabrezza e al riscaldamento/alla ventilazione della cabina di guida con radiotelecomando.	<input type="radio"/>	<input type="radio"/>	<input type="radio"/>	<input type="radio"/>	2678	2895
7VL	Wasser-Standheizung für Frontscheibenteisung und Erwärmung/Lüftung des Fahrerhauses mit Funkfernbedienung. Chauffage d'appoint à eau pour le dégivrage du pare-brise avant et le chauffage/la ventilation de la cabine conducteur par télécommande. Riscaldamento ad acqua a veicolo fermo radiotelecomandato per sbrinare il parabrezza e riscaldare/ventilare la cabina di guida.	<input type="radio"/>	<input type="radio"/>	<input type="radio"/>	<input type="radio"/>	1309	1415
9M5	Kraftstoffbetriebene Zusatzheizung Chauffage d'appoint au carburant Riscaldamento supplementare alimentato a carburante	<input type="radio"/>	<input type="radio"/>	<input type="radio"/>	<input type="radio"/>	749	810

Zweiter Wärmetauscher • Deuxième échangeur thermique • Seconda scambiatori termici

					CHF	CHF	
6AC	2. Wärmetauscher (unter der rechten Sitzkiste) (nur mit QE4) 2 ^{ème} échangeur thermique (sous la coque du siège droite) (seulm. avec QE4) 2 scambiatori termici (sotto i vani portaoggetti dei sedili) (solo con QE4)			<input type="radio"/>	<input type="radio"/>	726	785

○ = Sonderausstattungen ○ = Équipement en option ○ = Equipaggiamento speciale ● = Serienausstattung ● = Équipement de série ● = Equipaggiamento di serie P = Paket P = Pack P = Pacchetto
Unverbindliche Preisempfehlung der Importeurin AMAG Import AG. · Recommandation de prix sans engagement de l'importateur AMAG Import SA. · Prezzo raccomandato non vincolante dell'importatore AMAG Import SA.

Extras

Modell • Modèle • Modello	Crafter Chassis- Kabine Châssis-cabine Telato cabinato		Crafter Doppel-Kabine Double cabine Doppia cabina		exkl. MwSt. TVA excl. IVA escl.	inkl. MwSt. TVA incl. IVA incl.
	3,5t		3,5t			
	3640mm	4490mm	3640mm	4490mm		
Unverbindliche Preisempfehlung Prix recommandé sans engagement Prezzo raccomandato non vincolante						

Aussenlackierung • Couleur extérieure • Verniciatura esterna

					CHF	CHF
B4B4 Candy Weiss Blanc Candy Bianco Candy	●	●	●	●	0	0
6U6U Ascotgrau Gris Ascot Grigio Ascot	○	○	○	○	0	0
4B4B Kirschrot Rouge Cerise Rosso Cilegia	○	○	○	○	0	0
E3E3 Leuchtorange Orange lumineux Arancio brillante	○	○	○	○	0	0
OP0P Deep Ocean Blue Deep Ocean Blue Deep Ocean Blue	○	○	○	○	0	0
X3X3 Indiumgrau Metallic Gris Indium métallisé Indium Grigio metallizzato	○	○	○	○	1859	2010
F0F0 Oystersilver Metallic Oyster Silver métallisé Oyster Silver metallizzato	○	○	○	○	1859	2010
2T2T Deep Black perleffekt Deep Black nacré Deep Black perlato	○	○	○	○	2313	2500
Mehrpreis Uni-Sonderlackierung (Verbot 2JF) Supplément de prix pour couleur spéciale uni (sans 2JF) Supplemento per verniciatura uni speciale (senza 2JF)	○	○	○	○	1013	1095

○ = Sonderausstattungen ○ = Équipement en option ○ = Equipaggiamento speciale ● = Serienausstattung ● = Équipement de série ● = Equipaggiamento di serie P = Paket P = Pack P = Pacchetto

Unverbindliche Preisempfehlung der Importeurin AMAG Import AG. · Recommandation de prix sans engagement de l'importateur AMAG Import SA. · Prezzo raccomandato non vincolante dell'importatore AMAG Import SA.

Extras

Modell • Modèle • Modello		Crafter Chassis- Kabine Châssis-cabine Telato cabinato		Crafter Doppel-Kabine Double cabine Doppia cabina		exkl. MwSt. TVA excl. IVA escl.	inkl. MwSt. TVA incl. IVA incl.
		3,5t		3,5t			
		3640mm	4490mm	3640mm	4490mm		
Unverbindliche Preisempfehlung Prix recommandé sans engagement Prezzo raccomandato non vincolante							
«VanCare» Wartungspakete • Pacchetti di manutenzione • Paquets de maintenance						CHF	CHF
A41	Service (Wartung/Verschleiss) Service (Entretien/Usure) Service (Manutenzione/Usura)	<input type="radio"/>	<input type="radio"/>	<input type="radio"/>	<input type="radio"/>	2379	2571
A42	Service+ (Wartung/Verschleiss/Flüssigkeiten) Service+ (Entretien/Usure/Liquides) Servizio+ (Manutenzione/Usura/Liquidi)	<input type="radio"/>	<input type="radio"/>	<input type="radio"/>	<input type="radio"/>	2901	3135

Allgemeine und zusätzliche Hinweise.

Die genannten Preise sind unverbindliche Preisempfehlungen der Importeurin AMAG Import AG und inklusive 8.1% MwSt. In seltenen Ausnahmefällen ist es möglich, dass diese Preisangaben nicht tagesaktuell sind. Änderungen in Modellvarianten, Konstruktion, Ausstattung, technische Daten, Kombinierbarkeit von Optionen, Preis sowie Eingabefehler sind ausdrücklich vorbehalten.

Fahrzeugabbildungen in diesem Dokument können Sonderausstattungen gegen Mehrpreis beinhalten.

Bitte beachten Sie, dass einige Sonder- und Spezialausstattungen bestimmten Kombinationszwängen unterliegen und/oder nicht miteinander kombiniert werden können sowie an bestimmte rechtliche Vorschriften gebunden sind.

Einige Sonder- und Spezialausstattungen können zu einer verlängerten Lieferzeit des Fahrzeugs führen. Bitte sprechen Sie Ihre individuellen Wünsche mit einem Volkswagen Nutzfahrzeuge Partner ab. Nur Ihr Volkswagen Nutzfahrzeuge Partner kann die notwendigen Kombinationserfordernisse sowie die Richtigkeit und Vollständigkeit der Angaben in dem ihm zur Verfügung stehenden Bestellsystem überprüfen.

TDI®, DSG® und 4MOTION® sind eingetragene Marken der Volkswagen AG und anderer Unternehmen der Volkswagen Gruppe in Deutschland sowie in weiteren Ländern.

Die Tatsache, dass eine Marke in diesem Dokument nicht mit ® versehen ist, kann nicht so ausgelegt werden, dass diese Marke keine eingetragene Marke ist und/oder dass diese Marke ohne vorherige schriftliche Zustimmung der Volkswagen Aktiengesellschaft verwendet werden könnte. Der Produktname AdBlue® ist eine eingetragene Marke des Verbandes der Automobilindustrie e. V. (VDA). iPod/iPad/iPhone sind Marken von Apple Inc.

Remarques générales et supplémentaires.

Les prix indiqués sont des prix sans engagement de l'importatrice AMAG Import SA qui incluent la TVA à 8.1%. Dans des cas exceptionnels, il est possible que l'indication des prix ne soit pas actuelle. Les modifications des variantes des modèles, de la construction, des équipements, des données techniques, des possibilités de combinaison des options, des prix et des erreurs de saisie sont expressément réservées.

Les illustrations de ce document représentant des véhicules peuvent montrer des équipements en option disponibles contre supplément.

Veillez noter que certains équipements en option et spéciaux sont soumis à certaines contraintes en matière de combinaison, et/ou ne peuvent pas être combinés et sont soumis à des dispositions légales spécifiques.

Certains équipements en option et spéciaux peuvent entraîner un allongement du délai de livraison du véhicule. Veuillez discuter de vos souhaits particuliers avec un partenaire Volkswagen Véhicules utilitaires. Seul votre partenaire Volkswagen Véhicules utilitaires peut vérifier les exigences en matière de combinaison et l'exactitude et l'exhaustivité des informations figurant dans le système de commande à sa disposition.

TDI®, DSG® et 4MOTION® sont des marques déposées de Volkswagen AG et d'autres sociétés du groupe Volkswagen en Allemagne et dans d'autres pays.

Le fait qu'une marque mentionnée dans ce document ne soit pas accompagnée du signe ® ne permet pas d'en déduire que cette marque n'est pas une marque déposée et/ou que cette marque peut être utilisée sans autorisation écrite préalable de la société Volkswagen AG. Le nom de produit AdBlue® est une marque déposée de l'association allemande des constructeurs automobiles (VDA). iPod/iPad/iPhone sont des marques déposées d'Apple Inc.

Indicazioni generali e aggiuntive.

I prezzi indicati sono prezzi indicativi non vincolanti dell'importatore AMAG Import SA e comprendono l'8.1% di IVA. In casi eccezionali, è possibile che i prezzi indicati non siano quelli attuali. Tutti i dati sono forniti sotto espressa riserva di modificare le varianti di modello, la costruzione, l'equipaggiamento, i dati tecnici, le combinazioni delle opzioni, il prezzo nonché eventuali errori di battitura.

Le immagini delle vetture nel presente documento possono contenere equipaggiamenti speciali acquistabili dietro sovrapprezzo.

Si prega di notare che alcuni equipaggiamenti opzionali e speciali sono soggetti a determinati vincoli di combinazione e/o non possono essere combinati tra loro e soggetti a determinate disposizioni di legge.

Alcuni equipaggiamenti opzionali e speciali possono causare tempi di consegna del veicolo più lunghi. Parlate dei vostri desideri specifici con un partner Volkswagen Veicoli Commerciali. Solo il vostro partner Volkswagen Veicoli Commerciali può verificare i requisiti necessari di combinazione, nonché la correttezza e la completezza delle informazioni contenute nel sistema di ordinazione a sua disposizione.

TDI®, DSG® e 4MOTION® sono marchi registrati di Volkswagen AG e di altre imprese del Gruppo Volkswagen in Germania e in altri Paesi.

Il fatto che un marchio in questo documento possa essere sprovvisto del simbolo® non deve dar adito a pensare che tale marchio non sia registrato e/o che detto marchio possa essere utilizzato senza il consenso scritto di Volkswagen AG. Il nome del prodotto AdBlue® è un marchio registrato dell'Associazione tedesca dell'industria automobilistica (Verband der Automobilindustrie e. V. - VDA). iPod/iPad/iPhone sono marchi di Apple Inc.

VW Connect Leistungen.

Zur Nutzung der VW Connect Leistungen benötigen Sie ein Volkswagen ID Benutzerkonto und müssen sich mit Benutzername und Passwort bei VW Connect anmelden. Des Weiteren ist ein separater VW Connect Vertrag bzw. VW Connect Plus Vertrag mit der Volkswagen AG online abzuschließen. Für VW Connect Plus haben Sie nach Übergabe des Fahrzeugs 90 Tage Zeit, um das Fahrzeug unter portal.volkswagen-we.com zu registrieren und die Dienste für die volle Dauer der vereinbarten unentgeltlichen Laufzeit zu nutzen. Die Nutzung der mobilen Online- Dienste von VW Connect wird über eine integrierte Internetverbindung ermöglicht. Die damit verbundenen, innerhalb Europas anfallenden Datenkosten werden im Rahmen der Netzabdeckung mit Ausnahme der „Streaming & Internet“- Dienste von der Volkswagen AG getragen. Für die Nutzung der „Streaming & Internet“-Dienste sowie des WLAN-Hotspots können kostenpflichtige Datenpakete über den externen Mobilfunkpartner „Cubic Telecom“ bezogen und im Bereich der Netzabdeckung innerhalb zahlreicher europäischer Länder genutzt werden. Informationen zu Preisen und unterstützten Ländern finden Sie unter vw.cubictelcom.com. Alternativ ist die Nutzung von Webradio, Hybrid-Radio und Medien-Streaming über ein mobiles Endgerät (z. B. Smartphone) mit der Fähigkeit, als mobiler WLAN-Hotspot zu agieren, möglich. In diesem Fall sind die entsprechenden Dienste nur mit einem bestehenden oder separat abzuschließenden Mobilfunkvertrag zwischen Ihnen und Ihrem Mobilfunkprovider und nur innerhalb der Abdeckung des jeweiligen Mobilfunknetzes verfügbar.

Durch den Empfang von Datenpaketen aus dem Internet können, abhängig von Ihrem jeweiligen Mobilfunktarif und insbesondere beim Betrieb im Ausland, zusätzliche Kosten (z. B. Roaming-Gebühren) entstehen. Zur Nutzung der kostenfreien VW Connect App wird ein Smartphone mit geeignetem iOS- oder Android-Betriebssystem und eine SIM-Karte mit Datenoption mit einem bestehenden oder separat abzuschließenden Mobilfunkvertrag zwischen Ihnen und Ihrem Mobilfunkprovider benötigt.

Die Verfügbarkeit der in den Paketen beschriebenen einzelnen Dienste von VW Connect und VW Connect Plus kann länderabhängig unterschiedlich ausfallen. Die Dienste stehen für die jeweils vereinbarte Vertragslaufzeit zur Verfügung und können während der Vertragslaufzeit inhaltlichen Änderungen unterliegen bzw. eingestellt werden. Nähere Informationen erhalten Sie unter portal.volkswagen-we.com und bei Ihrem Volkswagen oder Volkswagen Nutzfahrzeuge Partner. Informationen zu Mobilfunk-Tarifbedingungen erhalten Sie bei Ihrem Mobilfunkanbieter.

Services VW Connect.

Pour utiliser les services VW Connect, vous avez besoin d'un compte utilisateur Volkswagen ID et devez vous connecter à VW Connect avec votre identifiant et votre mot de passe. Il est en outre nécessaire de conclure en ligne un contrat VW Connect ou VW Connect Plus séparé avec Volkswagen AG. Pour VW Connect Plus, vous disposez de 90 jours à compter de la remise du véhicule pour l'enregistrer sur portal.volkswagen-we.com et utiliser gratuitement les services pendant toute la durée convenue. L'utilisation des services mobiles en ligne de VW Connect est rendue possible grâce à une connexion internet intégrée. Les coûts de transmission de données en Europe sont supportés par Volkswagen AG dans le cadre de la couverture du réseau, à l'exception des services «Streaming et Internet». Pour utiliser les services «Streaming et Internet» et les points d'accès Wi-Fi, il est possible d'acheter par l'intermédiaire du partenaire de téléphonie mobile «Cubic Telecom» des paquets de données payants qui peuvent être employés dans la zone de couverture du réseau dans de nombreux pays européens. Vous trouverez des informations concernant les prix et la liste des pays pris en charge sur vw.cubictelcom.com. Sinon, il est possible d'utiliser les radios Web et hybrides ainsi que le streaming sur un terminal mobile (p. ex. un smartphone) avec fonction de point d'accès Wi-Fi mobile. Dans ce cas, les services en question sont uniquement disponibles avec un contrat de téléphonie mobile existant ou conclu séparément entre vous et votre fournisseur de téléphonie mobile et uniquement dans la couverture du réseau mobile fourni.

Selon votre tarif de téléphonie mobile et notamment lors de l'utilisation à l'étranger, l'envoi et la réception de paquets de données provenant d'Internet peut engendrer des frais supplémentaires (p. ex. frais d'itinérance). Un smartphone équipé d'un système d'exploitation iOS ou Android, une carte SIM avec option données et un contrat de téléphonie mobile existant ou à conclure séparément avec votre fournisseur de téléphonie mobile sont nécessaires pour l'utilisation de l'application gratuite VW Connect.

La disponibilité des services de VW Connect et VW Connect Plus mentionnés dans les packs peut varier selon le pays. Les services sont disponibles pendant la durée contractuelle convenue et peuvent être soumis à des modifications de contenu ou configurés pendant la durée concernée. Pour plus d'informations, consultez le site portal.volkswagen-we.com ou votre partenaire Volkswagen ou Volkswagen Véhicules Utilitaires. Les informations relatives aux conditions tarifaires de téléphonie mobile sont disponibles chez votre fournisseur de téléphonie mobile.

Servizi VW Connect.

Per utilizzare i servizi VW Connect dovete avere un account Volkswagen ID e inserire nome utente e password per accedere a VW Connect. Occorre inoltre stipulare con Volkswagen AG un apposito contratto online VW Connect o VW Connect Plus. Con VW Connect Plus dovete registrare la vettura alla pagina www.portal.volkswagen-we.com entro 90 giorni dalla consegna del veicolo per poter utilizzare gratuitamente i servizi per l'intero periodo concordato. I servizi online mobili di VW Connect possono essere utilizzati tramite una connessione internet integrata. I costi dei dati correlati all'utilizzo in Europa nell'ambito della copertura di rete sono assunti da Volkswagen AG, fatta eccezione per i servizi «streaming e internet». Per l'utilizzo dei servizi «streaming e internet» e dell'hotspot wi-fi è possibile acquistare a pagamento pacchetti dati dal partner esterno di telefonia mobile «Cubic Telecom», da utilizzare entro l'area di copertura della rete in numerosi Paesi dell'UE. Per informazioni sui prezzi e sui Paesi inclusi consultare il link: vw.cubictelcom.com. In alternativa, i servizi di web radio, hybrid radio e streaming media possono essere utilizzati attraverso un dispositivo mobile (ad esempio uno smartphone) con funzione di hotspot wi-fi. In tal caso i relativi servizi sono disponibili solo con un contratto di telefonia mobile già in essere o da stipulare a parte tra voi e il vostro provider di telefonia mobile, solo entro la copertura di rete mobile corrispondente.

A seconda della tariffa di telefonia mobile e in particolare all'estero, la ricezione di pacchetti dati da internet può generare costi aggiuntivi (ad esempio tariffe di roaming). Per utilizzare l'app gratuita VW Connect è necessario disporre di uno smartphone con sistema operativo iOS o Android compatibile e di una scheda SIM con opzione dati sulla base di un contratto di telefonia mobile già in essere o da stipularsi separatamente tra voi e il vostro operatore di telefonia mobile.

La disponibilità dei singoli servizi descritti nei pacchetti di VW Connect e VW Connect Plus può variare a seconda del Paese. I servizi sono disponibili per l'intero periodo di validità del contratto concordato, durante il quale possono essere previste o apportate eventuali modifiche di contenuto. Per maggiori informazioni si prega di consultare l'indirizzo portal.volkswagen-we.com o di rivolgersi al proprio partner Volkswagen o partner Volkswagen Veicoli Commerciali. Per ottenere informazioni relative alle vostre tariffe di telefonia mobile vi preghiamo di contattare il vostro operatore.

Gewichte · Poids · Pesì

Motor Moteur Motore	Getriebe Gänge Antrieb Boîte de vitesses Rapports Roues motrices Cambio Marcie Trazione	kW/PS kW/ch kW/CV	Zul. Gesamtgewicht kg Poids total adm. kg Peso totale amm. kg	Leergewicht kg minimum ¹⁾ Poids à vide kg minimal ¹⁾ Peso a vuoto kg minimo ¹⁾	Nutzlast kg max. Charge utile kg max. Carico utile kg max.	Zul. Achslast v/h kg Charge sur essieu adm. av/ar kg Carico ammissibile sull'asse an/po kg	Anhängelast ²⁾ Poids remorquable ²⁾ Peso rimorchiabile ²⁾	Gesamtzuggewicht ³⁾ Poids de l'ensemble ³⁾ Peso convoglio ³⁾	Modellcode Code modèle Codice modello
---------------------------	---	-------------------------	---	---	--	---	--	---	---

Chassis-Kabine Radstand 3640 mm · Châssis-cabine empattement 3640 mm · Telaio cabinato passo 3640 mm

Frontantrieb · Traction avant · Trazione anteriore

2.0-I-TDI	man 6 Front · Avant · Anteriore	103/140	3500	1913	1662	1800/2100	3000	6000	SZBB4ASC
2.0-I-TDI	aut 8 Front · Avant · Anteriore	103/140	3500	1945	1630	1800/2100	3000	6000	SZBB4BSC
2.0-I-BI-TDI	man 6 Front · Avant · Anteriore	130/177	3500	1922	1653	1800/2100	3000	6000	SZBB8ASC
2.0-I-BI-TDI	aut 8 Front · Avant · Anteriore	130/177	3500	1954	1621	1800/2100	3000	6000	SZBB8BSC

4MOTION

2.0-I-BI-TDI	aut 8 4MOTION	130/177	3500	2071	1504	1800/2100	3000	6000	SZBB8ZSC
--------------	-------------------	---------	------	------	------	-----------	------	------	----------

Dachlast in kg Charge de toit en kg Carico sul tetto in kg	0
Stützlast in kg Charge attelage en kg Carico appoggio in kg	120

¹⁾ Das angegebene Fahrzeugleergewicht beinhaltet 68 kg für den Fahrer, 7 kg für das Gepäck, alle Betriebsflüssigkeiten und 90% Tankfüllung, ermittelt nach RL 92/21/EWG oder RL 97/27/EWG in der gegenwärtig geltenden Fassung. Ausstattungen bzw. Ausstattungslinien können das Leergewicht beeinflussen. Die tatsächliche Nutzlast eines Fahrzeugs, die sich aus der Differenz zwischen zulässigem Gesamtgewicht und Leergewicht errechnet, ist daher nur durch Wiegen des individuellen Fahrzeugs ermittelbar. Le poids à vide indiqué pour le véhicule comprend 68 kg pour le conducteur, 7 kg pour les bagages, tous les fluides de fonctionnement et 90% du réservoir de carburant, déterminé selon la directive 92/21/CEE ou la directive 97/27/CEE dans la version actuellement en vigueur. Les équipements respectivement les lignes d'équipement peuvent influencer le poids à vide. La charge utile effective d'un véhicule, se calculant par la différence entre le poids total autorisé et le poids à vide, ne peut donc être déterminée qu'en pesant individuellement chaque véhicule. Il peso a vuoto del veicolo indicato, rilevato secondo la direttiva 92/21/CEE o la direttiva 97/27/CEE nella versione attualmente in vigore, comprende 68 kg per il conducente, 7 kg per i bagagli, tutti i fluidi per veicoli e un serbatoio pieno al 90%. Dotazioni o linee d'equipaggiamento possono influire sul peso a vuoto. Il carico utile effettivo di un veicolo, calcolato dalla differenza tra il peso complessivo ammissibile e il peso a vuoto, è rilevabile solamente pesando un singolo veicolo.

²⁾ Anhängelast gebremst bei 12% Steigung
Maximale Anhängelast, resp. Zuggesamtgewicht nur in Zusammenhang mit den erforderlichen Anhängervorrichtungen oder Vorbereitungen.
Poids remorquable freiné, pente 12%
Charge remorquable maximale ou poids total tracté uniquement en fonction des dispositifs de remorquage et des préparations nécessaires.
Peso rimorchiabile frenato con salita die 12%
Carico trainato massimo, risp. carico complessivo solo in relazione ai dispositivi di traino o alle predisposizioni necessarie.

³⁾ Zulässiges Gesamtgewicht bei 12% Steigung · Poids de l'ensemble, pente 12% · Peso convoglio con salita del 12%

Gewichte · Poids · Pesì

Motor Moteur Motore	Getriebe Gänge Antrieb Boîte de vitesses Rapports Roues motrices Cambio Marcie Trazione	kW/PS kW/ch kW/CV	Zul. Gesamtgewicht kg Poids total adm. kg Peso totale amm. kg	Leergewicht kg minimum ¹⁾ Poids à vide kg minimal ¹⁾ Peso a vuoto kg minimo ¹⁾	Nutzlast kg max. Charge utile kg max. Carico utile kg max.	Zul. Achslast v/h kg Charge sur essieu adm. av/ar kg Carico ammissibile sull'asse an/po kg	Anhängelast ²⁾ Poids remorquable ²⁾ Peso rimorchiabile ²⁾	Gesamtzuggewicht ³⁾ Poids de l'ensemble ³⁾ Peso convoglio ³⁾	Modellcode Code modèle Codice modello
---------------------------	---	-------------------------	---	---	--	---	--	---	---

Chassis-Kabine Radstand 4490 mm · Châssis-cabine empattement 4490 mm · Telaio cabinato passo 4490 mm

Frontantrieb · Traction avant · Trazione anteriore

2.0-I-TDI	man 6 Front · Avant · Anteriore	103/140	3500	1955	1620	1800/2100	3000	6000	SZCB4ASC
2.0-I-TDI	aut 8 Front · Avant · Anteriore	103/140	3500	1987	1588	1800/2100	3000	6000	SZCB4BSC
2.0-I-BI-TDI	man 6 Front · Avant · Anteriore	130/177	3500	1964	1611	1800/2100	3000	6000	SZCB8ASC
2.0-I-BI-TDI	aut 8 Front · Avant · Anteriore	130/177	3500	1996	1579	1800/2100	3000	6000	SZCB8BSC

4MOTION

2.0-I-BI-TDI	aut 8 4MOTION	130/177	3500	2113	1462	1800/2100	3000	6000	SZCB8ZSC
--------------	-------------------	---------	------	------	------	-----------	------	------	----------

Dachlast in kg Charge de toit en kg Carico sul tetto in kg	0
Stützlast in kg Charge attelage en kg Carico appoggio in kg	120

¹⁾ Das angegebene Fahrzeugleergewicht beinhaltet 68 kg für den Fahrer, 7 kg für das Gepäck, alle Betriebsflüssigkeiten und 90% Tankfüllung, ermittelt nach RL 92/21/EWG oder RL 97/27/EWG in der gegenwärtig geltenden Fassung.

Ausstattungen bzw. Ausstattungslinien können das Leergewicht beeinflussen. Die tatsächliche Nutzlast eines Fahrzeugs, die sich aus der Differenz zwischen zulässigem Gesamtgewicht und Leergewicht errechnet, ist daher nur durch Wiegen des individuellen Fahrzeugs ermittelbar.

Le poids à vide indiqué pour le véhicule comprend 68 kg pour le conducteur, 7 kg pour les bagages, tous les fluides de fonctionnement et 90% du réservoir de carburant, déterminé selon la directive 92/21/CEE ou la directive 97/27/CEE dans la version actuellement en vigueur.

Les équipements respectivement les lignes d'équipement peuvent influencer le poids à vide.

La charge utile effective d'un véhicule, se calculant par la différence entre le poids total autorisé et le poids à vide, ne peut donc être déterminée qu'en pesant individuellement chaque véhicule.

Il peso a vuoto del veicolo indicato, rilevato secondo la direttiva 92/21/CEE o la direttiva 97/27/CEE nella versione attualmente in vigore, comprende 68 kg per il conducente, 7 kg per i bagagli, tutti i fluidi per veicoli e un serbatoio pieno al 90%.

Dotazioni o linee d'equipaggiamento possono influire sul peso a vuoto. Il carico utile effettivo di un veicolo, calcolato dalla differenza tra il peso complessivo ammissibile e il peso a vuoto, è rilevabile solamente pesando un singolo veicolo.

²⁾ Anhängelast gebremst bei 12% Steigung

Maximale Anhängelast, resp. Zuggesamtgewicht nur in Zusammenhang mit den erforderlichen Anhängervorrichtungen oder Vorbereitungen.

Poids remorquable freiné, pente 12%

Charge remorquable maximale ou poids total tracté uniquement en fonction des dispositifs de remorquage et des préparations nécessaires.

Peso rimorchiabile frenato con salita die 12%

Carico trainato massimo, risp. carico complessivo solo in relazione ai dispositivi di traino o alle predisposizioni necessarie.

³⁾ Zulässiges Gesamtgewicht bei 12% Steigung · Poids de l'ensemble, pente 12% · Peso convoglio con salita del 12%

Gewichte · Poids · Pesì

Motor Moteur Motore	Getriebe Gänge Antrieb Boîte de vitesses Rapports Roues motrices Cambio Marcie Trazione	kW/PS kW/ch kW/CV	Zul. Gesamtgewicht kg Poids total adm. kg Peso totale amm. kg	Leergewicht kg minimum ¹⁾ Poids à vide kg minimal ¹⁾ Peso a vuoto kg minimo ¹⁾	Nutzlast kg max. Charge utile kg max. Carico utile kg max.	Zul. Achslast v/h kg Charge sur essieu adm. av/ar kg Carico ammissibile sull'asse an/po kg	Anhängelast ²⁾ Poids remorquable ²⁾ Peso rimorchiabile ²⁾	Gesamtzuggewicht ³⁾ Poids de l'ensemble ³⁾ Peso convoglio ³⁾	Modellcode Code modèle Codice modello
---------------------------	---	-------------------------	---	---	--	---	--	---	---

Chassis–Doppelkabine Radstand 3640 mm · Châssis–double cabine empattement 3640 mm · Telaio doppia cabinato passo 3640 mm

Frontantrieb · Traction avant · Trazione anteriore

Motor	Getriebe	kW/PS	Zul. Gesamtgewicht kg	Leergewicht kg minimum ¹⁾	Nutzlast kg max.	Zul. Achslast v/h kg	Anhängelast ²⁾	Gesamtzuggewicht ³⁾	Modellcode
2.0-I-TDI	man 6 Front · Avant · Anteriore	103/140	3500	2084	1491	1800/2100	2800	6000	SZHB4ADC
2.0-I-TDI	aut 8 Front · Avant · Anteriore	103/140	3500	2116	1459	1800/2100	2800	6000	SZHB4BDC
2.0-I-BI-TDI	man 6 Front · Avant · Anteriore	130/177	3500	2093	1482	1800/2100	2800	6000	SZHB8ADC
2.0-I-BI-TDI	aut 8 Front · Avant · Anteriore	130/177	3500	2125	1450	1800/2100	2800	6000	SZHB8BDC

4MOTION

2.0-I-BI-TDI	aut 8 4MOTION	130/177	3500	2247	1328	1800/2100	2800	6000	SZHB8ZDC
--------------	-------------------	---------	------	------	------	-----------	------	------	----------

Dachlast in kg Charge de toit en kg Carico sul tetto in kg	0
Stützlast in kg Charge attelage en kg Carico appoggio in kg	120

¹⁾ Das angegebene Fahrzeugleergewicht beinhaltet 68 kg für den Fahrer, 7 kg für das Gepäck, alle Betriebsflüssigkeiten und 90% Tankfüllung, ermittelt nach RL 92/21/EWG oder RL 97/27/EWG in der gegenwärtig geltenden Fassung.

Ausstattungen bzw. Ausstattungslinien können das Leergewicht beeinflussen. Die tatsächliche Nutzlast eines Fahrzeugs, die sich aus der Differenz zwischen zulässigem Gesamtgewicht und Leergewicht errechnet, ist daher nur durch Wiegen des individuellen Fahrzeugs ermittelbar.

Le poids à vide indiqué pour le véhicule comprend 68 kg pour le conducteur, 7 kg pour les bagages, tous les fluides de fonctionnement et 90% du réservoir de carburant, déterminé selon la directive 92/21/CEE ou la directive 97/27/CEE dans la version actuellement en vigueur.

Les équipements respectivement les lignes d'équipement peuvent influencer le poids à vide.

La charge utile effective d'un véhicule, se calculant par la différence entre le poids total autorisé et le poids à vide, ne peut donc être déterminée qu'en pesant individuellement chaque véhicule.

Il peso a vuoto del veicolo indicato, rilevato secondo la direttiva 92/21/CEE o la direttiva 97/27/CEE nella versione attualmente in vigore, comprende 68 kg per il conducente, 7 kg per i bagagli, tutti i fluidi per veicoli e un serbatoio pieno al 90%.

Dotazioni o linee d'equipaggiamento possono influire sul peso a vuoto. Il carico utile effettivo di un veicolo, calcolato dalla differenza tra il peso complessivo ammissibile e il peso a vuoto, è rilevabile solamente pesando un singolo veicolo.

²⁾ Anhängelast gebremst bei 12% Steigung

Maximale Anhängelast, resp. Zuggesamtgewicht nur in Zusammenhang mit den erforderlichen Anhängervorrichtungen oder Vorbereitungen.

Poids remorquable freiné, pente 12%

Charge remorquable maximale ou poids total tracté uniquement en fonction des dispositifs de remorquage et des préparations nécessaires.

Peso rimorchiabile frenato con salita die 12%

Carico trainato massimo, risp. carico complessivo solo in relazione ai dispositivi di traino o alle predisposizioni necessarie.

³⁾ Zulässiges Gesamtgewicht bei 12% Steigung · Poids de l'ensemble, pente 12% · Peso convoglio con salita del 12%

Gewichte · Poids · Pesì

Motor Moteur Motore	Getriebe Gänge Antrieb Boîte de vitesses Rapports Roues motrices Cambio Marcie Trazione	kW/PS kW/ch kW/CV	Zul. Gesamtgewicht kg Poids total adm. kg Peso totale amm. kg	Leergewicht kg minimum ¹⁾ Poids à vide kg minimal ¹⁾ Peso a vuoto kg minimo ¹⁾	Nutzlast kg max. Charge utile kg max. Carico utile kg max.	Zul. Achslast v/h kg Charge sur essieu adm. av/ar kg Carico ammissibile sull'asse an/po kg	Anhängelast ²⁾ Poids remorquable ²⁾ Peso rimorchiabile ²⁾	Gesamtzuggewicht ³⁾ Poids de l'ensemble ³⁾ Peso convoglio ³⁾	Modellcode Code modèle Codice modello
---------------------------	---	-------------------------	---	---	--	---	--	---	---

Chassis–Doppelkabine Radstand 4490 mm · Châssis–double cabine empattement 4490 mm · Telaio doppia cabinato passo 4490 mm

Frontantrieb · Traction avant · Trazione anteriore

Motor	Getriebe	kW/PS	Zul. Gesamtgewicht kg	Leergewicht kg minimum ¹⁾	Nutzlast kg max.	Zul. Achslast v/h kg	Anhängelast ²⁾	Gesamtzuggewicht ³⁾	Modellcode
2.0-I-TDI	man 6 Front · Avant · Anteriore	103/140	3500	2125	1450	2100/2100	2800	6000	SZIB4ADC
2.0-I-TDI	aut 8 Front · Avant · Anteriore	103/140	3500	2157	1418	2100/2100	2800	6000	SZIB4BDC
2.0-I-BI-TDI	man 6 Front · Avant · Anteriore	130/177	3500	2134	1441	2100/2100	2800	6000	SZIB8ADC
2.0-I-BI-TDI	aut 8 Front · Avant · Anteriore	130/177	3500	2166	1409	2100/2100	2800	6000	SZIB8BDC

4MOTION

2.0-I-BI-TDI	aut 8 4MOTION	130/177	3500	2287	1288	2100/2100	2800	6000	SZIB8ZDC
--------------	-------------------	---------	------	------	------	-----------	------	------	----------

Dachlast in kg Charge de toit en kg Carico sul tetto in kg	0
Stützlast in kg Charge attelage en kg Carico appoggio in kg	120

¹⁾ Das angegebene Fahrzeugleergewicht beinhaltet 68 kg für den Fahrer, 7 kg für das Gepäck, alle Betriebsflüssigkeiten und 90% Tankfüllung, ermittelt nach RL 92/21/EWG oder RL 97/27/EWG in der gegenwärtig geltenden Fassung.

Ausstattungen bzw. Ausstattungslinien können das Leergewicht beeinflussen. Die tatsächliche Nutzlast eines Fahrzeugs, die sich aus der Differenz zwischen zulässigem Gesamtgewicht und Leergewicht errechnet, ist daher nur durch Wiegen des individuellen Fahrzeugs ermittelbar.

Le poids à vide indiqué pour le véhicule comprend 68 kg pour le conducteur, 7 kg pour les bagages, tous les fluides de fonctionnement et 90% du réservoir de carburant, déterminé selon la directive 92/21/CEE ou la directive 97/27/CEE dans la version actuellement en vigueur.

Les équipements respectivement les lignes d'équipement peuvent influencer le poids à vide.

La charge utile effective d'un véhicule, se calculant par la différence entre le poids total autorisé et le poids à vide, ne peut donc être déterminée qu'en pesant individuellement chaque véhicule.

Il peso a vuoto del veicolo indicato, rilevato secondo la direttiva 92/21/CEE o la direttiva 97/27/CEE nella versione attualmente in vigore, comprende 68 kg per il conducente, 7 kg per i bagagli, tutti i fluidi per veicoli e un serbatoio pieno al 90%.

Dotazioni o linee d'equipaggiamento possono influire sul peso a vuoto. Il carico utile effettivo di un veicolo, calcolato dalla differenza tra il peso complessivo ammissibile e il peso a vuoto, è rilevabile solamente pesando un singolo veicolo.

²⁾ Anhängelast gebremst bei 12% Steigung

Maximale Anhängelast, resp. Zuggesamtgewicht nur in Zusammenhang mit den erforderlichen Anhängervorrichtungen oder Vorbereitungen.

Poids remorquable freiné, pente 12%

Charge remorquable maximale ou poids total tracté uniquement en fonction des dispositifs de remorquage et des préparations nécessaires.

Peso rimorchiabile frenato con salita die 12%

Carico trainato massimo, risp. carico complessivo solo in relazione ai dispositivi di traino o alle predisposizioni necessarie.

³⁾ Zulässiges Gesamtgewicht bei 12% Steigung · Poids de l'ensemble, pente 12% · Peso convoglio con salita del 12%

Treibstoff-Normverbrauch · Consommation normalisée · Consumo normalizzato l/100km

Motor Moteur Motore	Getriebe Gänge Antrieb Boîte de vitesses Rapports Roues motrices Cambio Marcie Trazione	kW/PS kW/ch kW/CV	Abgasnorm Norme antipollution Norma antinquinamento	Verbrauch kombiniert ¹⁾ Consommation mixte ¹⁾ Consumo combinato ¹⁾	Benzinäquivalente ¹⁾ Équivalent essence ¹⁾ Equivalenti benzina ¹⁾	CO ₂ -Emission g/km ¹⁾ Émissions de CO ₂ en g/km ¹⁾ Emissione die CO ₂ g/km ¹⁾	CO ₂ -Emission aus Treibstoff- und/oder Strombereitstellung g/km ¹⁾ Émissions de CO ₂ issues de la production de carburant et/ou d'électricité en g/km ¹⁾ Emissione die CO ₂ dalla produzione di carburante e/o elettricità g/km ¹⁾	Energieeffizienz-Kategorie ¹⁾ Catégorie de rendement énergétique ¹⁾ Categorie d'efficienza energetica ¹⁾	Modellcode Code modèle Codice modello
---------------------------	---	-------------------------	---	---	--	--	---	---	---

Chassis-Kabine Radstand 3640 mm · Châssis-cabine empattement 3640 mm · Telaio cabinato passo 3640 mm

Frontantrieb · Traction avant · Trazione anteriore

2.0-I-TDI	man 6 Front · Avant · Anteriore	103/140	Euro 6ec	9.4 – 10.0	10.3 – 11.0	247 – 263	41 – 44	G – G	SZBB4ASC
2.0-I-TDI	aut 8 Front · Avant · Anteriore	103/140	Euro 6ea	10.0 – 10.8	11.0 – 11.9	264 – 284	44 – 47	G – G	SZBB4BSC
2.0-I-BI-TDI	man 6 Front · Avant · Anteriore	130/177	Euro 6ec	9.8 – 10.3	10.8 – 11.3	257 – 271	43 – 45	G – G	SZBB8ASC
2.0-I-BI-TDI	aut 8 Front · Avant · Anteriore	130/177	Euro 6ec	10.3 – 10.9	11.3 – 12.0	270 – 286	45 – 48	G – G	SZBB8BSC

4MOTION

2.0-I-BI-TDI	aut 8 4MOTION	130/177	Euro 6ec	10.8 – 11.4	11.9 – 12.5	282 – 298	47 – 50	G – G	SZBB8ZSC
--------------	-------------------	---------	----------	-------------	-------------	-----------	---------	-------	----------

¹⁾ Die angegebenen Verbrauchs- und Emissionswerte wurden nach den gesetzlich vorgeschriebenen Messverfahren «Worldwide Harmonized Light-Duty Vehicles Test Procedure» (WLTP) ermittelt. WLTP ist ein realistischeres Prüfverfahren zur Messung des Kraftstoffverbrauchs und der CO₂-Emissionen und die nach WLTP ermittelten Angaben ermöglichen den Vergleich von Fahrzeugen. Allfällige Reichweitenangaben wurden ebenfalls nach WLTP ermittelt. In der Praxis können Verbrauchs- und Emissionswerte sowie Reichweiten je nach Fahrstil, Witterungs- und Verkehrsbedingungen, Zuladung, Topographie und Jahreszeit teilweise deutlich abweichen. Wir empfehlen ausserdem, sofern vorhanden, die Verwendung von energiesparenden Fahrzeugeinstellungen (bspw. Eco-Modus o.ä.) zur Schonung der Ressourcen.

Bei Fahrzeugen mit Elektroantrieb sind die elektrische Maximalleistung und die Beschleunigung, welche mit der angegebenen elektrischen Maximalleistung ermittelt werden (für Modelle mit Allradantrieb: Maximalleistung ermittelt gemäss UN-GTR.21), bei möglichst hohem Ladezustand und optimalem Betriebstemperaturbereich der Hochvoltbatterie verfügbar. Die in der individuellen Fahrtsituation zur Verfügung stehende Leistung und Reichweite ist abhängig von variablen Faktoren wie z.B. Aussentemperatur, Temperatur-, Lade- und Konditionierungszustand oder physikalische Alterung der Hochvoltbatterie.

Damit Energieverbräuche unterschiedlicher Antriebsformen (Benzin, Diesel, Gas, Strom, usw.) vergleichbar sind, werden sie zusätzlich als sogenannte Benzinäquivalente (Masseinheit für Energie) ausgewiesen. CO₂ ist das für die Erderwärmung hauptverantwortliche Treibhausgas. CO₂-Mittelwert aller in der Schweiz angebotenen Fahrzeugmodelle: 111 g/km (WLTP). CO₂-Zielwert der in der Schweiz angebotenen Fahrzeugmodelle: 93.6 g/km (WLTP). Die Angaben für ein Fahrzeug können von den zulassungsrelevanten Daten nach der individuellen Einzelfahrzeuggenehmigung abweichen. Energieeffizienz-Kategorie nach dem neuem Berechnungsverfahren gemäss Anhang 4.1 EnEV, gültig ab 01.01.2023. Informationen zur Energieetikette für Personenwagen finden Sie unter Bundesamt für Energie BFE.

Les valeurs de consommation et d'émissions indiquées ont été déterminées selon les procédés de mesure «Worldwide Harmonized Light-Duty Vehicles Test Procedure» (WLTP) prescrits par la loi. WLTP est une procédure de test plus réaliste pour la mesure de la consommation de carburant et des émissions de CO₂ et les indications déterminées selon WLTP permettent de comparer les véhicules. Les éventuelles indications d'autonomie mentionnées ont également été déterminées selon la norme WLTP. Dans la pratique, les valeurs de consommation et d'émission ainsi que l'autonomie peuvent varier considérablement en fonction du style de conduite, des conditions météorologiques et de circulation, de la charge utile, de la topographie et de la saison. Nous recommandons en outre, si vous en disposez, d'utiliser des réglages de véhicule permettant d'économiser l'énergie (p. ex. mode Eco ou autre) afin de préserver les ressources.

Pour les véhicules à propulsion électrique, la puissance maximale et l'accélération, qui sont déterminées par la puissance maximale indiquée (pour les modèles à traction intégrale, la puissance maximale est déterminée par la norme UN-GTR.21), sont disponibles avec le niveau de charge le plus élevé possible et pour une fourchette optimale de températures de fonctionnement de la batterie haute tension. La puissance et l'autonomie disponible selon la situation de conduite de chacun dépendent de facteurs variables tels que la température extérieure ou la température, les états de charge et de conditionnement ou le vieillissement physique de la batterie haute tension.

Pour que les consommations d'énergie de différents types de propulsion (essence, diesel, gaz, courant électrique, etc.) soient comparables, elles sont également indiquées sous forme d'équivalents essence (unité de mesure énergétique). Le CO₂ est le principal gaz à effet de serre responsable du réchauffement climatique. Valeur moyenne des émissions de CO₂ pour tous les véhicules neufs vendus en Suisse: 111 g/km (WLTP). Valeur cible des émissions de CO₂ pour tous les véhicules neufs vendus en Suisse: 93.6 g/km (WLTP). Les données indiquées pour un véhicule peuvent différer des données d'immatriculation conformément à l'homologation de véhicule individuel.

Catégorie de rendement énergétique selon la nouvelle méthode de calcul conformément à l'annexe 4.1 de l'OEEE et valable dès le 1^{er} janvier 2023. Vous trouverez des informations sur l'étiquette-énergie pour les voitures de tourisme sur le site de l'Office fédéral de l'énergie OFEN.

I valori indicati per i consumi e le emissioni sono stati determinati in conformità alle procedure di misurazione „Worldwide Harmonized Light-Duty Vehicles Test Procedure“ (WLTP) prescritte dalla legge. WLTP è un metodo di prova più realistico per la misurazione del consumo di carburante e delle emissioni di CO₂ e le indicazioni determinati in base alla WLTP consentono di confrontare i veicoli. Anche i valori di autonomia indicati sono stati determinati in base alla WLTP. In pratica, i valori di consumo di carburante e di emissioni e l'autonomia possono variare in modo significativo a seconda dello stile di guida, delle condizioni atmosferiche e di traffico, del carico utile, della topografia e del periodo dell'anno. Si consiglia inoltre di utilizzare, se disponibili, le impostazioni di risparmio energetico del veicolo (ad es. modalità Eco o simili) per risparmiare risorse.

Per i veicoli a trazione elettrica la potenza elettrica massima e l'accelerazione, determinate con la potenza elettrica massima specificata (per i modelli con trazione integrale: potenza massima determinata secondo UN-GTR.21), sono disponibili con stato di carica massimo possibile e intervallo della temperatura di esercizio ottimale della batteria ad alta tensione. La potenza e l'autonomia disponibile nella specifica situazione di guida dipendono da fattori variabili, quali la temperatura esterna, la temperatura, lo stato di carica e di condizionamento o l'invecchiamento fisico della batteria ad alta tensione.

Per poter confrontare i consumi energetici delle diverse tipologie di propulsione (benzina, diesel, gas, energia elettrica ecc.), il consumo viene espresso anche nei cosiddetti equivalenti benzina (unità di misura per l'energia). Il CO₂ è il gas serra principale responsabile del surriscaldamento terrestre. Valore medio di CO₂ di tutti i modelli di veicoli commercializzati in Svizzera: 111 g/km (WLTP). Valore obiettivo di CO₂ di tutti i modelli di veicoli commercializzati in Svizzera: 93.6 g/km (WLTP). I dati di un veicolo possono discostarsi dai dati rilevanti ai fini dell'immatricolazione in base all'autorizzazione specifica per il singolo veicolo.

Categoria di efficienza energetica secondo il nuovo metodo di calcolo in base all'appendice 4.1 dell'OEEe, valido a decorrere dall'1.1.2023. Ulteriori informazioni sull'etichetta energia per le autovetture sono disponibili presso l'Ufficio federale dell'energia (UFE).

²⁾ Die hier aufgeführten Höchstgeschwindigkeiten gelten für nicht abgeregelte Fahrzeuge./Les vitesses maximales indiquées ici ne s'appliquent pas aux véhicules dont la vitesse est limitée./Le velocità massime qui elencate non si applicano ai veicoli con limitazioni di velocità.

Treibstoff-Normverbrauch · Consommation normalisée · Consumo normalizzato l/100km

Motor Moteur Motore	Getriebe Gänge Antrieb Boîte de vitesses Rapports Roues motrices Cambio Marcie Trazione	kW/PS kW/ch kW/CV	Abgasnorm Norme antipollution Norma antinquinamento	Verbrauch kombiniert ¹⁾ Consumation mixte ¹⁾ Consumo combinato ¹⁾	Benzinäquivalente ¹⁾ Équivalent essence ¹⁾ Equivalenti benzina ¹⁾	CO ₂ -Emission g/km ¹⁾ Émissions de CO ₂ en g/km ¹⁾ Emissione die CO ₂ g/km ¹⁾	CO ₂ -Emission aus Treibstoff- und/oder Strombereitstellung g/km ¹⁾ Émissions de CO ₂ issues de la production de carburant et/ou d'électricité en g/km ¹⁾ Emissione die CO ₂ dalla produzione di carburante e/o elettricità g/km ¹⁾	Energieeffizienz-Kategorie ¹⁾ Catégorie de rendement énergétique ¹⁾ Categorie d'efficienza energetica ¹⁾	Modellcode Code modèle Codice modello
---------------------------	---	-------------------------	---	--	--	--	---	---	---

Chassis-Kabine Radstand 4490 mm · Châssis-cabine empattement 4490 mm · Telaio cabinato passo 4490 mm

Frontantrieb · Traction avant · Trazione anteriore

2.0-I-TDI	man 6 Front · Avant · Anteriore	103/140	Euro 6ec	9.5 – 10.1	10.5 – 11.1	248 – 265	42 – 44	G – G	SZCB4ASC
2.0-I-TDI	aut 8 Front · Avant · Anteriore	103/140	Euro 6ea	10.1 – 10.9	11.1 – 12.0	265 – 285	44 – 48	G – G	SZCB4BSC
2.0-I-BI-TDI	man 6 Front · Avant · Anteriore	130/177	Euro 6ec	9.8 – 10.4	10.8 – 11.4	258 – 272	43 – 45	G – G	SZCB8ASC
2.0-I-BI-TDI	aut 8 Front · Avant · Anteriore	130/177	Euro 6ec	10.3 – 11.0	11.3 – 12.1	271 – 287	45 – 48	G – G	SZCB8BSC

4MOTION

2.0-I-BI-TDI	aut 8 4MOTION	130/177	Euro 6ec	10.8 – 11.4	11.9 – 12.5	283 – 299	47 – 50	G – G	SZCB8ZSC
--------------	-------------------	---------	----------	-------------	-------------	-----------	---------	-------	----------

¹⁾ Die angegebenen Verbrauchs- und Emissionswerte wurden nach den gesetzlich vorgeschriebenen Messverfahren «Worldwide Harmonized Light-Duty Vehicles Test Procedure» (WLTP) ermittelt. WLTP ist ein realistischeres Prüfverfahren zur Messung des Kraftstoffverbrauchs und der CO₂-Emissionen und die nach WLTP ermittelten Angaben ermöglichen den Vergleich von Fahrzeugen. Allfällige Reichweitenangaben wurden ebenfalls nach WLTP ermittelt. In der Praxis können Verbrauchs- und Emissionswerte sowie Reichweiten je nach Fahrstil, Witterungs- und Verkehrsbedingungen, Zuladung, Topographie und Jahreszeit teilweise deutlich abweichen. Wir empfehlen ausserdem, sofern vorhanden, die Verwendung von energiesparenden Fahrzeugeinstellungen (bspw. Eco-Modus o.ä.) zur Schonung der Ressourcen.

Bei Fahrzeugen mit Elektroantrieb sind die elektrische Maximalleistung und die Beschleunigung, welche mit der angegebenen elektrischen Maximalleistung ermittelt werden (für Modelle mit Allradantrieb: Maximalleistung ermittelt gemäss UN-GTR.21), bei möglichst hohem Ladezustand und optimalem Betriebstemperaturbereich der Hochvoltbatterie verfügbar. Die in der individuellen Fahrtsituation zur Verfügung stehende Leistung und Reichweite ist abhängig von variablen Faktoren wie z.B. Aussentemperatur, Temperatur-, Lade- und Konditionierungszustand oder physikalische Alterung der Hochvoltbatterie.

Damit Energieverbräuche unterschiedlicher Antriebsformen (Benzin, Diesel, Gas, Strom, usw.) vergleichbar sind, werden sie zusätzlich als sogenannte Benzinäquivalente (Masseinheit für Energie) ausgewiesen. CO₂ ist das für die Erderwärmung hauptverantwortliche Treibhausgas. CO₂-Mittelwert aller in der Schweiz angebotenen Fahrzeugmodelle: 111 g/km (WLTP). CO₂-Zielwert der in der Schweiz angebotenen Fahrzeugmodelle: 93.6 g/km (WLTP). Die Angaben für ein Fahrzeug können von den zulassungsrelevanten Daten nach der individuellen Einzelfahrzeuggenehmigung abweichen. Energieeffizienz-Kategorie nach dem neuem Berechnungsverfahren gemäss Anhang 4.1 EnEV, gültig ab 01.01.2023. Informationen zur Energieetikette für Personenwagen finden Sie unter Bundesamt für Energie BFE.

Les valeurs de consommation et d'émissions indiquées ont été déterminées selon les procédés de mesure « Worldwide Harmonized Light-Duty Vehicles Test Procedure » (WLTP) prescrits par la loi. WLTP est une procédure de test plus réaliste pour la mesure de la consommation de carburant et des émissions de CO₂ et les indications déterminées selon WLTP permettent de comparer les véhicules. Les éventuelles indications d'autonomie mentionnées ont également été déterminées selon la norme WLTP. Dans la pratique, les valeurs de consommation et d'émission ainsi que l'autonomie peuvent varier considérablement en fonction du style de conduite, des conditions météorologiques et de circulation, de la charge utile, de la topographie et de la saison. Nous recommandons en outre, si vous en disposez, d'utiliser des réglages de véhicule permettant d'économiser l'énergie (p. ex. mode Eco ou autre) afin de préserver les ressources.

Pour les véhicules à propulsion électrique, la puissance maximale et l'accélération, qui sont déterminées par la puissance maximale indiquée (pour les modèles à traction intégrale, la puissance maximale est déterminée par la norme UN-GTR.21), sont disponibles avec le niveau de charge le plus élevé possible et pour une fourchette optimale de températures de fonctionnement de la batterie haute tension. La puissance et l'autonomie disponible selon la situation de conduite de chacun dépendent de facteurs variables tels que la température extérieure ou la température, les états de charge et de conditionnement ou le vieillissement physique de la batterie haute tension.

Pour que les consommations d'énergie de différents types de propulsion (essence, diesel, gaz, courant électrique, etc.) soient comparables, elles sont également indiquées sous forme d'équivalents essence (unité de mesure énergétique). Le CO₂ est le principal gaz à effet de serre responsable du réchauffement climatique. Valeur moyenne des émissions de CO₂ pour tous les véhicules neufs vendus en Suisse: 111 g/km (WLTP). Valeur cible des émissions de CO₂ pour tous les véhicules neufs vendus en Suisse: 93.6 g/km (WLTP). Les données indiquées pour un véhicule peuvent différer des données d'immatriculation conformément à l'homologation de véhicule individuel.

Catégorie de rendement énergétique selon la nouvelle méthode de calcul conformément à l'annexe 4.1 de l'OEEE et valable dès le 1^{er} janvier 2023. Vous trouverez des informations sur l'étiquette-énergie pour les voitures de tourisme sur le site de l'Office fédéral de l'énergie OFEN.

I valori indicati per i consumi e le emissioni sono stati determinati in conformità alle procedure di misurazione „Worldwide Harmonized Light-Duty Vehicles Test Procedure“ (WLTP) prescritte dalla legge. WLTP è un metodo di prova più realistico per la misurazione del consumo di carburante e delle emissioni di CO₂ e le indicazioni determinati in base alla WLTP consentono di confrontare i veicoli. Anche i valori di autonomia indicati sono stati determinati in base alla WLTP. In pratica, i valori di consumo di carburante e di emissioni e l'autonomia possono variare in modo significativo a seconda dello stile di guida, delle condizioni atmosferiche e di traffico, del carico utile, della topografia e del periodo dell'anno. Si consiglia inoltre di utilizzare, se disponibili, le impostazioni di risparmio energetico del veicolo (ad es. modalità Eco o simili) per risparmiare risorse.

Per i veicoli a trazione elettrica la potenza elettrica massima e l'accelerazione, determinate con la potenza elettrica massima specificata (per i modelli con trazione integrale: potenza massima determinata secondo UN-GTR.21), sono disponibili con stato di carica massimo possibile e intervallo della temperatura di esercizio ottimale della batteria ad alta tensione. La potenza e l'autonomia disponibile nella specifica situazione di guida dipendono da fattori variabili, quali la temperatura esterna, la temperatura, lo stato di carica e di condizionamento o l'invecchiamento fisico della batteria ad alta tensione.

Per poter confrontare i consumi energetici delle diverse tipologie di propulsione (benzina, diesel, gas, energia elettrica ecc.), il consumo viene espresso anche nei cosiddetti equivalenti benzina (unità di misura per l'energia). Il CO₂ è il gas serra principale responsabile del surriscaldamento terrestre. Valore medio di CO₂ di tutti i modelli di veicoli commercializzati in Svizzera: 111 g/km (WLTP). Valore obiettivo di CO₂ di tutti i modelli di veicoli commercializzati in Svizzera: 93.6 g/km (WLTP). I dati di un veicolo possono discostarsi dai dati rilevanti ai fini dell'immatricolazione in base all'autorizzazione specifica per il singolo veicolo.

Categoria di efficienza energetica secondo il nuovo metodo di calcolo in base all'appendice 4.1 dell'OEEe, valido a decorrere dall'1.1.2023. Ulteriori informazioni sull'etichetta energia per le autovetture sono disponibili presso l'Ufficio federale dell'energia (UFE).

²⁾ Die hier aufgeführten Höchstgeschwindigkeiten gelten für nicht abgeregelte Fahrzeuge./Les vitesses maximales indiquées ici ne s'appliquent pas aux véhicules dont la vitesse est limitée./Le velocità massime qui elencate non si applicano ai veicoli con limitazioni di velocità.

Treibstoff-Normverbrauch · Consommation normalisée · Consumo normalizzato l/100km

Motor Moteur Motore	Getriebe Gänge Antrieb Boîte de vitesses Rapports Roues motrices Cambio Marcie Trazione	kW/PS kW/ch kW/CV	Abgasnorm Norme antipollution Norma antinquinamento	Verbrauch kombiniert ¹⁾ Consumation mixte ¹⁾ Consumo combinato ¹⁾	Benzinäquivalente ¹⁾ Équivalent essence ¹⁾ Equivalenti benzina ¹⁾	CO ₂ -Emission g/km ¹⁾ Émissions de CO ₂ en g/km ¹⁾ Emissione die CO ₂ g/km ¹⁾	CO ₂ -Emission aus Treibstoff- und/oder Strombereitstellung g/km ¹⁾ Émissions de CO ₂ issues de la production de carburant et/ou d'électricité en g/km ¹⁾ Emissione die CO ₂ dalla produzione di carburante e/o elettricità g/km ¹⁾	Energieeffizienz-Kategorie ¹⁾ Catégorie de rendement énergétique ¹⁾ Categorie d'efficienza energetica ¹⁾	Modellcode Code modèle Codice modello
---------------------------	---	-------------------------	---	--	--	--	---	---	---

Chassis–Doppelkabine Radstand 3640 mm · Châssis–double cabine empattement 3640 mm · Telaio doppia cabinato passo 3640 mm

Frontantrieb · Traction avant · Trazione anteriore

2.0-I-TDI	man 6 Front · Avant · Anteriore	103/140	Euro 6ec	9.6 – 10.3	10.6 – 11.3	251 – 271	42 – 45	G – G	SZHB4ADC
2.0-I-TDI	aut 8 Front · Avant · Anteriore	103/140	Euro 6ea	10.2 – 11.2	11.2 – 12.3	269 – 294	45 – 49	G – G	SZHB4BDC
2.0-I-BI-TDI	man 6 Front · Avant · Anteriore	130/177	Euro 6ec	9.9 – 10.6	10.9 – 11.7	261 – 278	43 – 46	G – G	SZHB8ADC
2.0-I-BI-TDI	aut 8 Front · Avant · Anteriore	130/177	Euro 6ec	10.5 – 11.2	11.6 – 12.3	274 – 294	46 – 49	G – G	SZHB8BDC

4MOTION

2.0-I-BI-TDI	aut 8 4MOTION	130/177	Euro 6ec	10.9 – 11.7	12.0 – 12.9	286 – 306	48 – 51	G – G	SZHB8ZDC
--------------	-------------------	---------	----------	-------------	-------------	-----------	---------	-------	----------

¹⁾ Die angegebenen Verbrauchs- und Emissionswerte wurden nach den gesetzlich vorgeschriebenen Messverfahren «Worldwide Harmonized Light-Duty Vehicles Test Procedure» (WLTP) ermittelt. WLTP ist ein realistischeres Prüfverfahren zur Messung des Kraftstoffverbrauchs und der CO₂-Emissionen und die nach WLTP ermittelten Angaben ermöglichen den Vergleich von Fahrzeugen. Allfällige Reichweitenangaben wurden ebenfalls nach WLTP ermittelt. In der Praxis können Verbrauchs- und Emissionswerte sowie Reichweiten je nach Fahrstil, Witterungs- und Verkehrsbedingungen, Zuladung, Topographie und Jahreszeit teilweise deutlich abweichen. Wir empfehlen ausserdem, sofern vorhanden, die Verwendung von energiesparenden Fahrzeugeinstellungen (bspw. Eco-Modus o.ä.) zur Schonung der Ressourcen.

Bei Fahrzeugen mit Elektroantrieb sind die elektrische Maximalleistung und die Beschleunigung, welche mit der angegebenen elektrischen Maximalleistung ermittelt werden (für Modelle mit Allradantrieb: Maximalleistung ermittelt gemäss UN-GTR.21), bei möglichst hohem Ladezustand und optimalem Betriebstemperaturbereich der Hochvoltbatterie verfügbar. Die in der individuellen Fahrtsituation zur Verfügung stehende Leistung und Reichweite ist abhängig von variablen Faktoren wie z.B. Aussentemperatur, Temperatur-, Lade- und Konditionierungszustand oder physikalische Alterung der Hochvoltbatterie.

Damit Energieverbräuche unterschiedlicher Antriebsformen (Benzin, Diesel, Gas, Strom, usw.) vergleichbar sind, werden sie zusätzlich als sogenannte Benzinäquivalente (Masseinheit für Energie) ausgewiesen. CO₂ ist das für die Erderwärmung hauptverantwortliche Treibhausgas. CO₂-Mittelwert aller in der Schweiz angebotenen Fahrzeugmodelle: 111 g/km (WLTP). CO₂-Zielwert der in der Schweiz angebotenen Fahrzeugmodelle: 93.6 g/km (WLTP). Die Angaben für ein Fahrzeug können von den zulassungsrelevanten Daten nach der individuellen Einzelfahrzeuggenehmigung abweichen. Energieeffizienz-Kategorie nach dem neuem Berechnungsverfahren gemäss Anhang 4.1 EnEV, gültig ab 01.01.2023. Informationen zur Energieetikette für Personenwagen finden Sie unter Bundesamt für Energie BFE.

Les valeurs de consommation et d'émissions indiquées ont été déterminées selon les procédés de mesure «Worldwide Harmonized Light-Duty Vehicles Test Procedure» (WLTP) prescrits par la loi. WLTP est une procédure de test plus réaliste pour la mesure de la consommation de carburant et des émissions de CO₂ et les indications déterminées selon WLTP permettent de comparer les véhicules. Les éventuelles indications d'autonomie mentionnées ont également été déterminées selon la norme WLTP. Dans la pratique, les valeurs de consommation et d'émission ainsi que l'autonomie peuvent varier considérablement en fonction du style de conduite, des conditions météorologiques et de circulation, de la charge utile, de la topographie et de la saison. Nous recommandons en outre, si vous en disposez, d'utiliser des réglages de véhicule permettant d'économiser l'énergie (p. ex. mode Eco ou autre) afin de préserver les ressources.

Pour les véhicules à propulsion électrique, la puissance maximale et l'accélération, qui sont déterminées par la puissance maximale indiquée (pour les modèles à traction intégrale, la puissance maximale est déterminée par la norme UN-GTR.21), sont disponibles avec le niveau de charge le plus élevé possible et pour une fourchette optimale de températures de fonctionnement de la batterie haute tension. La puissance et l'autonomie disponible selon la situation de conduite de chacun dépendent de facteurs variables tels que la température extérieure ou la température, les états de charge et de conditionnement ou le vieillissement physique de la batterie haute tension.

Pour que les consommations d'énergie de différents types de propulsion (essence, diesel, gaz, courant électrique, etc.) soient comparables, elles sont également indiquées sous forme d'équivalents essence (unité de mesure énergétique). Le CO₂ est le principal gaz à effet de serre responsable du réchauffement climatique. Valeur moyenne des émissions de CO₂ pour tous les véhicules neufs vendus en Suisse: 111 g/km (WLTP). Valeur cible des émissions de CO₂ pour tous les véhicules neufs vendus en Suisse: 93.6 g/km (WLTP). Les données indiquées pour un véhicule peuvent différer des données d'immatriculation conformément à l'homologation de véhicule individuel.

Catégorie de rendement énergétique selon la nouvelle méthode de calcul conformément à l'annexe 4.1 de l'OEEE et valable dès le 1^{er} janvier 2023. Vous trouverez des informations sur l'étiquette-énergie pour les voitures de tourisme sur le site de l'Office fédéral de l'énergie OFEN.

I valori indicati per i consumi e le emissioni sono stati determinati in conformità alle procedure di misurazione „Worldwide Harmonized Light-Duty Vehicles Test Procedure“ (WLTP) prescritte dalla legge. WLTP è un metodo di prova più realistico per la misurazione del consumo di carburante e delle emissioni di CO₂ e le indicazioni determinati in base alla WLTP consentono di confrontare i veicoli. Anche i valori di autonomia indicati sono stati determinati in base alla WLTP. In pratica, i valori di consumo di carburante e di emissioni e l'autonomia possono variare in modo significativo a seconda dello stile di guida, delle condizioni atmosferiche e di traffico, del carico utile, della topografia e del periodo dell'anno. Si consiglia inoltre di utilizzare, se disponibili, le impostazioni di risparmio energetico del veicolo (ad es. modalità Eco o simili) per risparmiare risorse.

Per i veicoli a trazione elettrica la potenza elettrica massima e l'accelerazione, determinate con la potenza elettrica massima specificata (per i modelli con trazione integrale: potenza massima determinata secondo UN-GTR.21), sono disponibili con stato di carica massimo possibile e intervallo della temperatura di esercizio ottimale della batteria ad alta tensione. La potenza e l'autonomia disponibile nella specifica situazione di guida dipendono da fattori variabili, quali la temperatura esterna, la temperatura, lo stato di carica e di condizionamento o l'invecchiamento fisico della batteria ad alta tensione.

Per poter confrontare i consumi energetici delle diverse tipologie di propulsione (benzina, diesel, gas, energia elettrica ecc.), il consumo viene espresso anche nei cosiddetti equivalenti benzina (unità di misura per l'energia). Il CO₂ è il gas serra principale responsabile del surriscaldamento terrestre. Valore medio di CO₂ di tutti i modelli di veicoli commercializzati in Svizzera: 111 g/km (WLTP). Valore obiettivo di CO₂ di tutti i modelli di veicoli commercializzati in Svizzera: 93.6 g/km (WLTP). I dati di un veicolo possono discostarsi dai dati rilevanti ai fini dell'immatricolazione in base all'autorizzazione specifica per il singolo veicolo.

Categoria di efficienza energetica secondo il nuovo metodo di calcolo in base all'appendice 4.1 dell'OEEE, valido a decorrere dall'1.1.2023. Ulteriori informazioni sull'etichetta energia per le autovetture sono disponibili presso l'Ufficio federale dell'energia (UFE).

²⁾ Die hier aufgeführten Höchstgeschwindigkeiten gelten für nicht abgeregelte Fahrzeuge./Les vitesses maximales indiquées ici ne s'appliquent pas aux véhicules dont la vitesse est limitée./Le velocità massime qui elencate non si applicano ai veicoli con limitazioni di velocità.

Treibstoff-Normverbrauch · Consommation normalisée · Consumo normalizzato l/100km

Motor Moteur Motore	Getriebe Gänge Antrieb Boîte de vitesses Rapports Roues motrices Cambio Marcie Trazione	kW/PS kW/ch kW/CV	Abgasnorm Norme antipollution Norma antinquinamento	Verbrauch kombiniert ¹⁾ Consumation mixte ¹⁾ Consumo combinato ¹⁾	Benzinäquivalente ¹⁾ Équivalent essence ¹⁾ Equivalenti benzina ¹⁾	CO ₂ -Emission g/km ¹⁾ Émissions de CO ₂ en g/km ¹⁾ Emissione die CO ₂ g/km ¹⁾	CO ₂ -Emission aus Treibstoff- und/oder Strombereitstellung g/km ¹⁾ Émissions de CO ₂ issues de la production de carburant et/ou d'électricité en g/km ¹⁾ Emissione die CO ₂ dalla produzione di carburante e/o elettricità g/km ¹⁾	Energieeffizienz-Kategorie ¹⁾ Catégorie de rendement énergétique ¹⁾ Categorie d'efficienza energetica ¹⁾	Modellcode Code modèle Codice modello
---------------------------	---	-------------------------	---	--	--	--	---	---	---

Chassis–Doppelkabine Radstand 4490 mm · Châssis–double cabine empattement 4490 mm · Telaio doppia cabinato passo 4490 mm

Frontantrieb · Traction avant · Trazione anteriore

2.0-I-TDI	man 6 Front · Avant · Anteriore	103/140	Euro 6ec	9.6 – 10.4	10.6 – 11.4	252 – 272	42 – 45	G – G	SZIB4ADC
2.0-I-TDI	aut 8 Front · Avant · Anteriore	103/140	Euro 6ea	10.3 – 11.2	11.3 – 12.3	270 – 295	45 – 49	G – G	SZIB4BDC
2.0-I-BI-TDI	man 6 Front · Avant · Anteriore	130/177	Euro 6ec	10.0 – 10.6	11.0 – 11.7	261 – 278	44 – 46	G – G	SZIB8ADC
2.0-I-BI-TDI	aut 8 Front · Avant · Anteriore	130/177	Euro 6ec	10.5 – 11.3	11.6 – 12.4	275 – 295	46 – 49	G – G	SZIB8BDC

4MOTION

2.0-I-BI-TDI	aut 8 4MOTION	130/177	Euro 6ec	11.0 – 11.7	12.1 – 12.9	287 – 307	48 – 51	G – G	SZIB8ZDC
--------------	-------------------	---------	----------	-------------	-------------	-----------	---------	-------	----------

¹⁾ Die angegebenen Verbrauchs- und Emissionswerte wurden nach den gesetzlich vorgeschriebenen Messverfahren «Worldwide Harmonized Light-Duty Vehicles Test Procedure» (WLTP) ermittelt. WLTP ist ein realistischeres Prüfverfahren zur Messung des Kraftstoffverbrauchs und der CO₂-Emissionen und die nach WLTP ermittelten Angaben ermöglichen den Vergleich von Fahrzeugen. Allfällige Reichweitenangaben wurden ebenfalls nach WLTP ermittelt. In der Praxis können Verbrauchs- und Emissionswerte sowie Reichweiten je nach Fahrstil, Witterungs- und Verkehrsbedingungen, Zuladung, Topographie und Jahreszeit teilweise deutlich abweichen. Wir empfehlen ausserdem, sofern vorhanden, die Verwendung von energiesparenden Fahrzeugeinstellungen (bspw. Eco-Modus o.ä.) zur Schonung der Ressourcen.

Bei Fahrzeugen mit Elektroantrieb sind die elektrische Maximalleistung und die Beschleunigung, welche mit der angegebenen elektrischen Maximalleistung ermittelt werden (für Modelle mit Allradantrieb: Maximalleistung ermittelt gemäss UN-GTR.21), bei möglichst hohem Ladezustand und optimalem Betriebstemperaturbereich der Hochvoltbatterie verfügbar. Die in der individuellen Fahrtsituation zur Verfügung stehende Leistung und Reichweite ist abhängig von variablen Faktoren wie z.B. Aussentemperatur, Temperatur-, Lade- und Konditionierungszustand oder physikalische Alterung der Hochvoltbatterie.

Damit Energieverbräuche unterschiedlicher Antriebsformen (Benzin, Diesel, Gas, Strom, usw.) vergleichbar sind, werden sie zusätzlich als sogenannte Benzinäquivalente (Masseinheit für Energie) ausgewiesen. CO₂ ist das für die Erderwärmung hauptverantwortliche Treibhausgas. CO₂-Mittelwert aller in der Schweiz angebotenen Fahrzeugmodelle: 111 g/km (WLTP). CO₂-Zielwert der in der Schweiz angebotenen Fahrzeugmodelle: 93.6 g/km (WLTP). Die Angaben für ein Fahrzeug können von den zulassungsrelevanten Daten nach der individuellen Einzelfahrzeuggenehmigung abweichen. Energieeffizienz-Kategorie nach dem neuem Berechnungsverfahren gemäss Anhang 4.1 EnEV, gültig ab 01.01.2023. Informationen zur Energieetikette für Personenwagen finden Sie unter Bundesamt für Energie BFE.

Les valeurs de consommation et d'émissions indiquées ont été déterminées selon les procédés de mesure « Worldwide Harmonized Light-Duty Vehicles Test Procedure » (WLTP) prescrits par la loi. WLTP est une procédure de test plus réaliste pour la mesure de la consommation de carburant et des émissions de CO₂ et les indications déterminées selon WLTP permettent de comparer les véhicules. Les éventuelles indications d'autonomie mentionnées ont également été déterminées selon la norme WLTP. Dans la pratique, les valeurs de consommation et d'émission ainsi que l'autonomie peuvent varier considérablement en fonction du style de conduite, des conditions météorologiques et de circulation, de la charge utile, de la topographie et de la saison. Nous recommandons en outre, si vous en disposez, d'utiliser des réglages de véhicule permettant d'économiser l'énergie (p. ex. mode Eco ou autre) afin de préserver les ressources.

Pour les véhicules à propulsion électrique, la puissance maximale et l'accélération, qui sont déterminées par la puissance maximale indiquée (pour les modèles à traction intégrale, la puissance maximale est déterminée par la norme UN-GTR.21), sont disponibles avec le niveau de charge le plus élevé possible et pour une fourchette optimale de températures de fonctionnement de la batterie haute tension. La puissance et l'autonomie disponible selon la situation de conduite de chacun dépendent de facteurs variables tels que la température extérieure ou la température, les états de charge et de conditionnement ou le vieillissement physique de la batterie haute tension.

Pour que les consommations d'énergie de différents types de propulsion (essence, diesel, gaz, courant électrique, etc.) soient comparables, elles sont également indiquées sous forme d'équivalents essence (unité de mesure énergétique). Le CO₂ est le principal gaz à effet de serre responsable du réchauffement climatique. Valeur moyenne des émissions de CO₂ pour tous les véhicules neufs vendus en Suisse: 111 g/km (WLTP). Valeur cible des émissions de CO₂ pour tous les véhicules neufs vendus en Suisse: 93.6 g/km (WLTP). Les données indiquées pour un véhicule peuvent différer des données d'immatriculation conformément à l'homologation de véhicule individuel.

Catégorie de rendement énergétique selon la nouvelle méthode de calcul conformément à l'annexe 4.1 de l'OEEE et valable dès le 1^{er} janvier 2023. Vous trouverez des informations sur l'étiquette-énergie pour les voitures de tourisme sur le site de l'Office fédéral de l'énergie OFEN.

I valori indicati per i consumi e le emissioni sono stati determinati in conformità alle procedure di misurazione „Worldwide Harmonized Light-Duty Vehicles Test Procedure“ (WLTP) prescritte dalla legge. WLTP è un metodo di prova più realistico per la misurazione del consumo di carburante e delle emissioni di CO₂ e le indicazioni determinati in base alla WLTP consentono di confrontare i veicoli. Anche i valori di autonomia indicati sono stati determinati in base alla WLTP. In pratica, i valori di consumo di carburante e di emissioni e l'autonomia possono variare in modo significativo a seconda dello stile di guida, delle condizioni atmosferiche e di traffico, del carico utile, della topografia e del periodo dell'anno. Si consiglia inoltre di utilizzare, se disponibili, le impostazioni di risparmio energetico del veicolo (ad es. modalità Eco o simili) per risparmiare risorse.

Per i veicoli a trazione elettrica la potenza elettrica massima e l'accelerazione, determinate con la potenza elettrica massima specificata (per i modelli con trazione integrale: potenza massima determinata secondo UN-GTR.21), sono disponibili con stato di carica massimo possibile e intervallo della temperatura di esercizio ottimale della batteria ad alta tensione. La potenza e l'autonomia disponibile nella specifica situazione di guida dipendono da fattori variabili, quali la temperatura esterna, la temperatura, lo stato di carica e di condizionamento o l'invecchiamento fisico della batteria ad alta tensione.

Per poter confrontare i consumi energetici delle diverse tipologie di propulsione (benzina, diesel, gas, energia elettrica ecc.), il consumo viene espresso anche nei cosiddetti equivalenti benzina (unità di misura per l'energia). Il CO₂ è il gas serra principale responsabile del surriscaldamento terrestre. Valore medio di CO₂ di tutti i modelli di veicoli commercializzati in Svizzera: 111 g/km (WLTP). Valore obiettivo di CO₂ di tutti i modelli di veicoli commercializzati in Svizzera: 93.6 g/km (WLTP). I dati di un veicolo possono discostarsi dai dati rilevanti ai fini dell'immatricolazione in base all'autorizzazione specifica per il singolo veicolo.

Categoria di efficienza energetica secondo il nuovo metodo di calcolo in base all'appendice 4.1 dell'OEEe, valido a decorrere dall'1.1.2023. Ulteriori informazioni sull'etichetta energia per le autovetture sono disponibili presso l'Ufficio federale dell'energia (UFE).

²⁾ Die hier aufgeführten Höchstgeschwindigkeiten gelten für nicht abgeregelte Fahrzeuge./Les vitesses maximales indiquées ici ne s'appliquent pas aux véhicules dont la vitesse est limitée./Le velocità massime qui elencate non si applicano ai veicoli con limitazioni di velocità.

Motor • Moteur • Motore

Dieselmotoren • Moteurs diesel • Motori diesel

2.0 TDI (103 kW/140 PS) SCR/AdBlue®
 2.0 TDI (103 kW/140 ch) SCR/AdBlue®
 2.0 TDI (103 kW/140 CV) SCR/AdBlue®

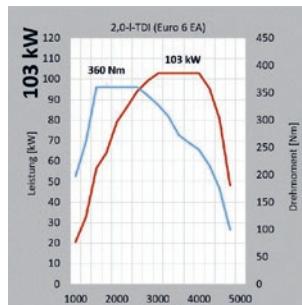

Gemischaubereitung / Einspritzverfahren Alimentation / injection Alimentazione / iniezione	Common-Rail-Direkteinspritzung Injection directe Common-Rail Iniezione diretta Common-Rail
Zylinder • cylindres • cilindri	4
Hubraum cm ³ • Cylindrée cm ³ • Cilindrata cm ³	1968
Leistung, kW bei Drehzahl, min ⁻¹ • Puissance, kW pour un régime de tr/min ⁻¹ • Potenza, kW a giri/min ⁻¹	103 / 3500 – 3600
Drehmoment, max., Nm/Drehzahl, min ⁻¹ Couple max., Nm/régime tr/min ⁻¹ Coppia max., Nm/giri/min ⁻¹	360 / 1500 – 2500
EU-Abgasvorschrift • Norme anti-pollution UE • Norma sui gas di scarico EU	Euro 6ea aut/Euro 6ec man
Dieselpartikelfilter (DPF) • Filtre à particules (FAP) • Filtro antiparticolato (FAP)	●
Kraftstoffart • Type de carburant • Tipo di carburante	Diesel

Dieser Motor ist mit einem mehrstufigem Abgasnachbehandlungssystem (Dieselpartikelfilter und SCR-Katalysator) ausgestattet. Der SCR-Katalysator (Selective Catalytic Reduction) wandelt die Abgaskomponente Stickoxid (NOX) ohne Bildung von unerwünschten Nebenprodukten selektiv zu Stickstoff (N₂) und Wasser (H₂O) um. Die Umwandlung erfolgt dabei unter Verwendung einer synthetisch hergestellten, wässrigen Harnstofflösung, z. B. AdBlue® (ISO 22241-1/AUS 32), das in einem Zusatztank mitgeführt wird. Je nach Fahrzeug muss der Kunde auch zwischen den Serviceintervallen den Betriebsstoff AdBlue® selbständig nachfüllen oder durch die Vertragswerkstatt nachfüllen lassen.

Ce moteur est doté d'un système de post-traitement des gaz d'échappement à niveaux multiples (filtre à particules Diesel et catalyseur SCR). Le catalyseur SCR (Selective Catalytic Reduction) transforme l'oxyde d'azote (NOX) sélectivement en azote (N₂) et en eau (H₂O) sans former de sous-produits de combustion indésirables. Cette transformation est effectuée en utilisant une solution d'urée diluée, fabriquée synthétiquement, par ex. de l'AdBlue® (ISO 22241-1/AUS 32), qui est transportée dans un réservoir supplémentaire. Selon le véhicule, le client doit aussi rajouter l'additif AdBlue® entre les intervalles d'entretien, soit lui-même soit au garage contractuel.

Questo motore è equipaggiato con un sistema plurifase di post-trattamento dei gas di scarico (filtro antiparticolato e catalizzatore SCR). Il catalizzatore SCR (Selective Catalytic Reduction) trasforma la componente di ossido di azoto (NOX) in modo selettivo in azoto (N₂) e acqua (H₂O), senza la formazione indesiderata di prodotti secondari. La trasformazione avviene utilizzando una soluzione ureica acquosa prodotta sinteticamente, ad es. AdBlue® (ISO 22241-1/AUS 32), trasportata in un apposito serbatoio. In base al veicolo, il cliente deve rabboccare autonomamente la soluzione AdBlue® fra un servizio e l'altro oppure farlo rabboccare da un'officina convenzionata.

● Serie, de série, di serie ○ Kombination möglich, combinaison possible, combinazione possibile

Motor • Moteur • Motore

Dieselmotoren • Moteurs diesel • Motori diesel

2.0 TDI (130 kW/177 PS) SCR/AdBlue®
 2.0 TDI (130 kW/177 ch) SCR/AdBlue®
 2.0 TDI (130 kW/177 CV) SCR/AdBlue®

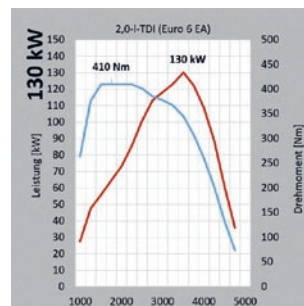

Gemischaubereitung / Einspritzverfahren Alimentation / injection Alimentazione / iniezione	Common-Rail-Direkteinspritzung Injection directe Common-Rail Iniezione diretta Common-Rail
Zylinder • cylindres • cilindri	4
Hubraum cm ³ • Cylindrée cm ³ • Cilindrata cm ³	1968
Leistung, kW bei Drehzahl, min ⁻¹ • Puissance, kW pour un régime de tr/min ⁻¹ • Potenza, kW a giri/min ⁻¹	130 / 3600
Drehmoment, max., Nm/Drehzahl, min ⁻¹ Couple max., Nm/régime tr/min ⁻¹ Coppia max., Nm/giri/min ⁻¹	410 / 1500 – 2000
EU-Abgasvorschrift • Norme anti-pollution UE • Norma sui gas di scarico EU	Euro 6ec
Dieselpartikelfilter (DPF) • Filtre à particules (FAP) • Filtro antiparticolato (FAP)	●
Kraftstoffart • Type de carburant • Tipo di carburante	Diesel

Dieser Motor ist mit einem mehrstufigem Abgasnachbehandlungssystem (Dieselpartikelfilter und SCR-Katalysator) ausgestattet. Der SCR-Katalysator (Selective Catalytic Reduction) wandelt die Abgaskomponente Stickoxid (NOX) ohne Bildung von unerwünschten Nebenprodukten selektiv zu Stickstoff (N₂) und Wasser (H₂O) um. Die Umwandlung erfolgt dabei unter Verwendung einer synthetisch hergestellten, wässrigen Harnstofflösung, z. B. AdBlue® (ISO 22241-1/AUS 32), das in einem Zusatztank mitgeführt wird. Je nach Fahrzeug muss der Kunde auch zwischen den Serviceintervallen den Betriebsstoff AdBlue® selbständig nachfüllen oder durch die Vertragswerkstatt nachfüllen lassen.

Ce moteur est doté d'un système de post-traitement des gaz d'échappement à niveaux multiples (filtre à particules Diesel et catalyseur SCR). Le catalyseur SCR (Selective Catalytic Reduction) transforme l'oxyde d'azote (NOX) sélectivement en azote (N₂) et en eau (H₂O) sans former de sous-produits de combustion indésirables. Cette transformation est effectuée en utilisant une solution d'urée diluée, fabriquée synthétiquement, par ex. de l'AdBlue® (ISO 22241-1/AUS 32), qui est transportée dans un réservoir supplémentaire. Selon le véhicule, le client doit aussi rajouter l'additif AdBlue® entre les intervalles d'entretien, soit lui-même soit au garage contractuel.

Questo motore è equipaggiato con un sistema plurifase di post-trattamento dei gas di scarico (filtro antiparticolato e catalizzatore SCR). Il catalizzatore SCR (Selective Catalytic Reduction) trasforma la componente di ossido di azoto (NOX) in modo selettivo in azoto (N₂) e acqua (H₂O), senza la formazione indesiderata di prodotti secondari. La trasformazione avviene utilizzando una soluzione ureica acquosa prodotta sinteticamente, ad es. AdBlue® (ISO 22241-1/AUS 32), trasportata in un apposito serbatoio. In base al veicolo, il cliente deve rabboccare autonomamente la soluzione AdBlue® fra un servizio e l'altro oppure farlo rabboccare da un'officina convenzionata.

● Serie, de série, di serie ○ Kombination möglich, combinaison possible, combinazione possibile

Abmessungen · Dimensions · Dimensioni

Crafter 35 Pritschenwagen Einzelkabine Radstand 3640
 Crafter 35 Châssis-simple cabine avec pont empattement 3640
 Crafter 35 Telaio singola cabina con ponte passo 3640

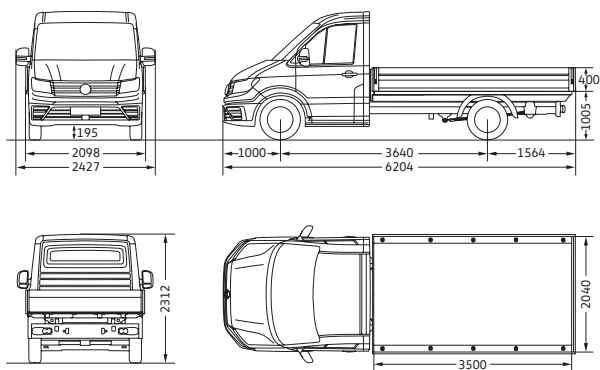

Ladefläche (m²); Plaque de chargement; Piano di carico

7,1

Wendekreis (m); Diamètre de braque; Diametro di sterzata

13,6

Crafter 35 Pritschenwagen Doppelkabine Radstand 3640
 Crafter 35 Châssis-double cabine avec pont empattement 3640
 Crafter 35 Telaio doppia cabina con ponte passo 3640

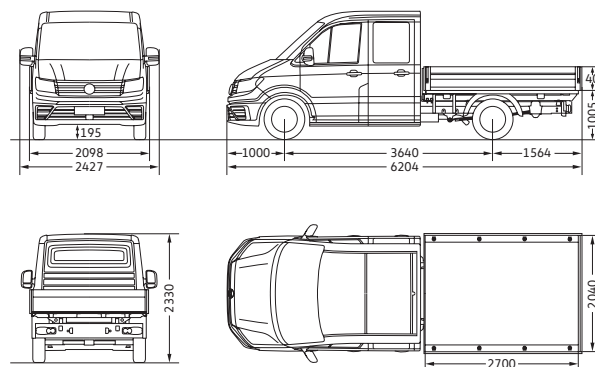

Ladefläche (m²); Plaque de chargement; Piano di carico

5,5

Wendekreis (m); Diamètre de braque; Diametro di sterzata

13,6

* Pritschenaufbau als Sonderausstattung erhältlich. · La superstructure à plateau est disponible en option. · Sovrastruttura camioncino disponibile come equipaggiamento speciale.

Alle Massangaben sind auf Basis der Serienfahrzeuge ermittelt. Die hier aufgeführten Höhenmasse können je nach Ausstattung um ca. ±40 mm differieren. Die Fahrzeugzeichnungen sind nicht massstabgerecht. Toutes les dimensions indiquées sont données sur la base des véhicules de série. Selon les équipements, les hauteurs indiquées peuvent varier d'environ 40 mm. Les dessins des véhicules ne sont pas à l'échelle. Tutte le dimensioni sono desunte in base ai veicoli di serie. Le altezze qui indicate possono variare di ca. ±40 mm in base all'equipaggiamento. I disegni dei veicoli non sono in scala.

Abmessungen · Dimensions · Dimensioni

Crafter 35 Pritschenwagen Einzelkabine Radstand 4490
 Crafter 35 Châssis-simple cabine avec pont empattement 4490
 Crafter 35 Telaio singola cabina con ponte passo 4490

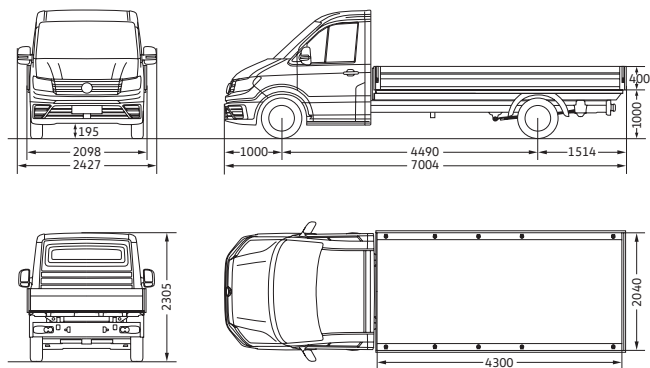

Ladefläche (m²); Plaque de chargement; Piano di carico

8,8

Wendekreis (m); Diamètre de braque; Diametro di sterzata

16,2

Crafter 35 Pritschenwagen Doppelkabine Radstand 4490
 Crafter 35 Châssis-double cabine avec pont empattement 4490
 Crafter 35 Telaio doppia cabina con ponte passo 4490

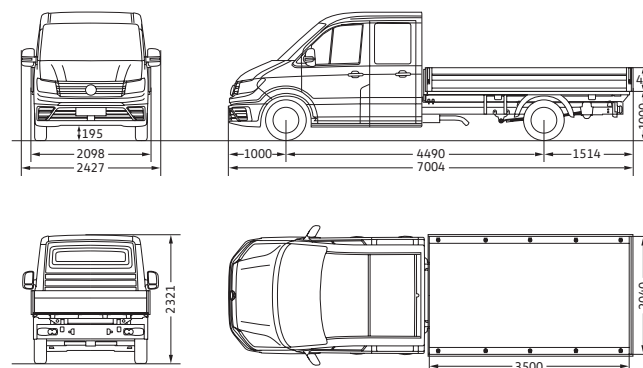

Ladefläche (m²); Plaque de chargement; Piano di carico

7,1

Wendekreis (m); Diamètre de braque; Diametro di sterzata

16,2

* Pritschenaufbau als Sonderausstattung erhältlich. · La superstructure à plateau est disponible en option. · Sovrastruttura camioncino disponibile come equipaggiamento speciale.

Alle Massangaben sind auf Basis der Serienfahrzeuge ermittelt. Die hier aufgeführten Höhenmasse können je nach Ausstattung um ca. ±40 mm differieren. Die Fahrzeugzeichnungen sind nicht massstabgerecht. Toutes les dimensions indiquées sont données sur la base des véhicules de série. Selon les équipements, les hauteurs indiquées peuvent varier d'environ 40 mm. Les dessins des véhicules ne sont pas à l'échelle. Tutte le dimensioni sono desunte in base ai veicoli di serie. Le altezze qui indicate possono variare di ca. ±40 mm in base all'equipaggiamento. I disegni dei veicoli non sono in scala.

Abmessungen · Dimensions · Dimensioni

Crafter 35 Fahrgestell Einzelkabine Radstand 3640
 Crafter 35 Châssis-simple cabine empattement 3640
 Crafter 35 Telaio singola cabina passo 3640

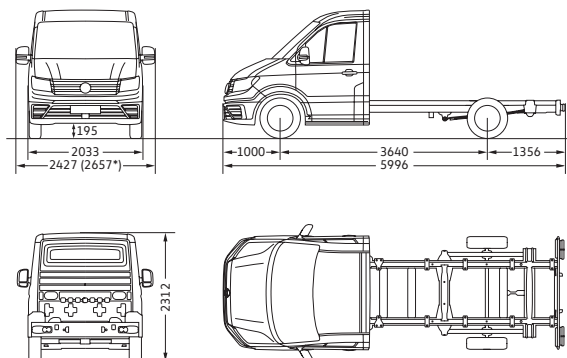

Wendekreis (m); Diamètre de braque; Diametro di sterzata

13,6

Crafter 35 Fahrgestell Doppelkabine Radstand 3640
 Crafter 35 Châssis-double cabine empattement 3640
 Crafter 35 Telaio doppia cabina passo 3640

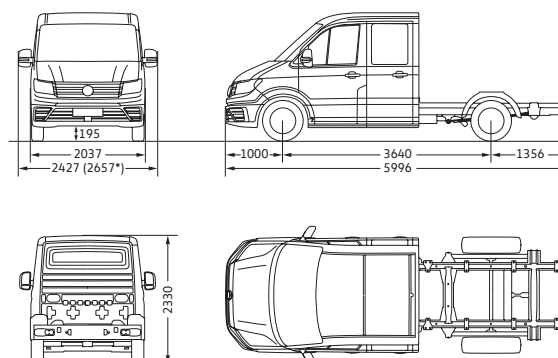

Wendekreis (m); Diamètre de braque; Diametro di sterzata

13,6

Alle Massangaben sind auf Basis der Serienfahrzeuge ermittelt. Die hier aufgeführten Höhenmasse können je nach Ausstattung um ca. ±40 mm differieren. Die Fahrzeugzeichnungen sind nicht massstabgerecht. Toutes les dimensions indiquées sont données sur la base des véhicules de série. Selon les équipements, les hauteurs indiquées peuvent varier d'environ 40 mm. Les dessins des véhicules ne sont pas à l'échelle. Tutte le dimensioni sono desunte in base ai veicoli di serie. Le altezze qui indicate possono variare di ca. ±40 mm in base all'equipaggiamento. I disegni dei veicoli non sono in scala.

Abmessungen · Dimensions · Dimensioni

Crafter 35 Fahrgestell Einzelkabine Radstand 4490
 Crafter 35 Châssis-simple cabine empattement 4490
 Crafter 35 Telaio singola cabina passo 4490

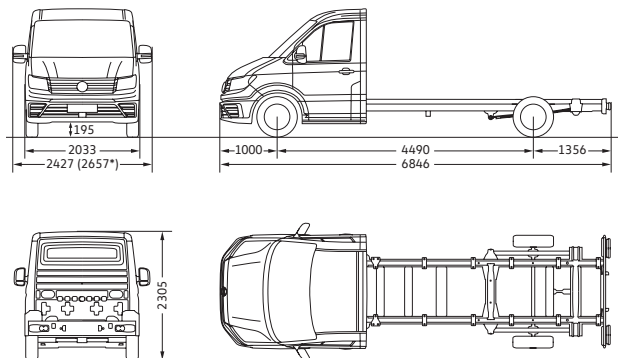

Wendekreis (m); Diamètre de braque; Diametro di sterzata

16,2

Crafter 35 Fahrgestell Doppelkabine Radstand 4490
 Crafter 35 Châssis-double cabine empattement 4490
 Crafter 35 Telaio doppia cabina passo 4490

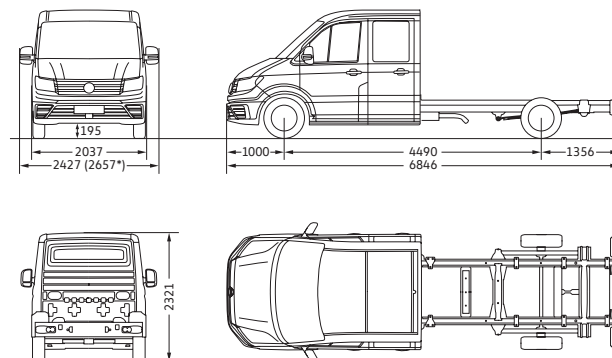

Wendekreis (m); Diamètre de braque; Diametro di sterzata

16,2

Alle Massangaben sind auf Basis der Serienfahrzeuge ermittelt. Die hier aufgeführten Höhenmasse können je nach Ausstattung um ca. ±40 mm differieren. Die Fahrzeugzeichnungen sind nicht massstabgerecht. Toutes les dimensions indiquées sont données sur la base des véhicules de série. Selon les équipements, les hauteurs indiquées peuvent varier d'environ 40 mm. Les dessins des véhicules ne sont pas à l'échelle. Tutte le dimensioni sono desunte in base ai veicoli di serie. Le altezze qui indicate possono variare di ca. ±40 mm in base all'equipaggiamento. I disegni dei veicoli non sono in scala.

Garantie – VanCare



Unser Rundumservice für laufenden Erfolg.

Wer mobil bleiben will, kann sich keinen Stillstand leisten. Das umfassende Dienstleistungspaket VanCare wird diesem Anspruch vollauf gerecht. Denn die Synthese aus erstklassigen Fahrzeugen und zuverlässigem Service heisst individuelle Mobilität – und die wollen wir Ihnen gewährleisten. Zusammen mit unseren Servicepartnern in der ganzen Schweiz oder im Fürstentum Liechtenstein und der AMAG Leasing AG kümmern wir uns um Reparatur, Wartung und Leasingangebote bis hin zu gewünschten Gebrauchtwagensicherheiten und Anschlussgarantien. Informieren Sie sich bei Ihrem Partner für Volkswagen Nutzfahrzeuge über die gewünschten VanCare Dienstleistungen.

Bei jedem Neuwagen von Volkswagen Nutzfahrzeuge mit dabei.

- **Neuwagen-Garantie:** 2 Jahre ohne Kilometerbegrenzung
- **Anschlussgarantie:** 3 Jahre bis max. 200'000 km
- **HV-Batterie:** 8 Jahre oder 160'000 km (mindestens 70% der Netto-Kapazität)
- **Garantie gegen Karosserie-Durchrostung:** 12 Jahre
- **Garantie gegen Lackmangel:** 3 Jahre
- **Kostenlose Mobilitätsversicherung:** ein Autoleben lang
- **Niedrige Servicekosten:** LongLife-Betrieb nach Service-Intervall-Anzeige

Totalmobil – Die kostenlose Mobiliarversicherung

Die Totalmobil Hilfeleistung erhalten Sie 24 Stunden am Tag und 365 Tage im Jahr.

Die kostenlose Totalmobil Mobilitätsversicherung gilt für Neufahrzeuge und erneuert sich von Service zu Service, wenn die Serviceintervalle gemäss Hersteller/Importeur eingehalten werden und die Servicearbeiten beim offiziellen Servicepartner Ihres Fahrzeuges in der Schweiz oder im Fürstentum Liechtenstein ausgeführt werden.

Volkswagen Nutzfahrzeuge Versicherung

Sorgenfrei Auto fahren. Ob Haftpflicht, Teilkasko, Kollisionskasko, Parkschaden oder Unfallversicherung für Insassen – die Volkswagen Versicherung ist die Antwort, damit Sie bei Ihrer Mobilität auf Nummer sicher gehen.

Service / ServicePLUS – Wartung, Verschleiss und Flüssigkeit

Ist ein Service fällig oder muss etwas ersetzt werden? Wir übernehmen alle Arbeiten im Rahmen von Wartung und Verschleiss gemäss Herstellervorschriften.

LeasingPLUS

LeasingPLUS sind Dienstleistungspakete, mit denen Sie Fixkosten, die im Laufe des Leasings ohnehin anfallen, direkt in Ihre Rate miteinschliessen können. Unsere Dienstleistungspakete reichen von Servicekosten über Reifenersätze, deren Einlagerung und Wechsel bis hin zur Ersatzmobilität oder Versicherungsleistungen. Damit sparen Sie nicht nur Zeit und Geld, Sie profitieren auch von einer attraktiven Reduktion des Leasingzinssatzes.

ReifenGarantie

Beim Kauf Ihrer neuen Reifen beim Volkswagen Nutzfahrzeuge Servicepartner gibt es die Reifengarantie – kostenlos dazu. Sie gilt für alle definierten Reifen von ausgewählten Reifenherstellern, 24 Monate lang ab Kaufdatum.

Garantie – VanCare



Notre offre de services complète pour un succès constant.

Si vous voulez rester mobile, vous ne pouvez pas vous en remettre à l'inaction. Le pack de services complet VanCare répond pleinement à cette exigence. En effet, la synthèse de véhicules de première qualité et d'un service fiable a pour nom «mobilité individuelle», et nous tenons à vous la garantir. En collaboration avec nos partenaires de service dans la Suisse entière et dans la principauté de Liechtenstein et AMAG Leasing SA, nous nous occupons de la réparation, de l'entretien et des formules de leasing, sans oublier les garanties désirées pour les véhicules d'occasion et les prolongations de garantie.

Informez-vous auprès de votre partenaire Volkswagen Véhicules Utilitaires sur les services VanCare dont vous avez besoin.

À vos côtés pour tout véhicule neuf de Volkswagen Véhicules Utilitaires.

- **Garantie pour les véhicules neufs:** 2 ans, kilométrage illimité
- **Prolongation de garantie:** 3 ans, jusqu'à 200'000 km max.
- **Batterie HT:** 8 ans ou 160'000 km (au moins 70% de la capacité nette)
- **Garantie contre la perforation de la carrosserie par la corrosion:** 12 ans
- **Garantie contre tout défaut de peinture:** 3 ans
- **Assurance mobilité gratuite:** durant toute la vie de la voiture
- **Frais de service réduits:** fonctionnement LongLife selon les intervalles d'entretien affichés

Totalmobil: l'assurance mobilité gratuite

L'assistance Totalmobil est à votre service 24 heures sur 24 et 365 jours par an.

L'assurance mobilité gratuite Totalmobil est valable pour les véhicules neufs et se renouvelle Service après service, si les intervalles d'entretien prescrits par le constructeur/l'importateur sont respectés et effectuer les travaux d'entretien chez le partenaire de service officiel de votre véhicule en Suisse ou vers la Principauté de Liechtenstein.

Assurance Volkswagen Véhicules Utilitaires

Rouler en toute sérénité. Assurance responsabilité civile, assurance casco partielle, casco collision, dommages aux voitures parkées ou assurance accidents pour les occupants: l'assurance Volkswagen est la réponse à la prévention des risques de votre mobilité.

Service / ServicePLUS: entretien, usure et liquide

Est-il temps d'effectuer le prochain service ou bien faut-il changer une pièce? Nous prenons en charge tous les travaux de maintenance et d'usure conformément aux consignes du constructeur.

LeasingPLUS

Les LeasingPLUS sont des packs de services qui vous permettent d'inclure directement dans vos mensualités les coûts fixes que vous aurez nécessairement à assumer pendant la durée du leasing. Nos packs de services vont des coûts de service à la mobilité de remplacement ou aux prestations d'assurance, en passant par les remplacements des pneus, entreposage et changement compris. Vous ferez ainsi des économies de temps et d'argent, tout en bénéficiant en plus d'un taux de leasing encore plus attractif.

GarantiePneu

Lorsque vous achetez vos pneus neufs chez le partenaire de service Volkswagen Véhicules Utilitaires, vous bénéficiez gratuitement d'une garantie sur les pneus. Elle s'applique à tous les pneus définis auprès de fabricants de pneus sélectionnés pendant 24 mois à compter de la date d'achat.

Garanzia – VanCare



Il nostro servizio completo per chi non conosce sosta.

Chi vuole restare mobile non può permettersi di fermarsi. Il pacchetto di servizi completo VanCare soddisfa appieno questa esigenza. Perché la sintesi tra veicoli di prima classe e servizio affidabile è una mobilità individuale, ed è proprio questo che vogliamo garantirvi.

Insieme ai nostri partner di servizio presenti in tutta la Svizzera o nel Principato del Liechtenstein e ad AMAG Leasing SA ci occupiamo di assicurarvi riparazione, manutenzione e offerte di leasing, arrivando a proporvi anche garanzie sui veicoli usati ed estensioni della garanzia.

Informatevi presso il vostro partner Volkswagen Veicoli Commerciali sui servizi VanCare desiderati.

Compreso in ogni veicolo nuovo di Volkswagen Veicoli Commerciali.

- **Garanzia veicoli nuovi:** 2 anni senza limitazioni di chilometraggio
- **Estensione della garanzia:** 3 anni fino a max. 200'000 km
- **Batteria ad alto voltaggio:** 8 anni o 160'000 km (almeno 70% della capacità netta)
- **Garanzia contro la corrosione passante della carrozzeria:** 12 anni
- **Garanzia contro i difetti di verniciatura:** 3 anni
- **Assicurazione di mobilità gratuita:** per tutta la vita utile dell'auto
- **Costi di servizio contenuti:** servizio LongLife in base all'indicazione degli intervalli di servizio

Totalmobil – L'assicurazione di mobilità gratuita

L'assistenza Totalmobil è attiva 24 ore su 24, 365 giorni all'anno.

L'assicurazione di mobilità gratuita Totalmobil è valida per i veicoli nuovi ed è rinnovabile servizio dopo servizio, se sono rispettati gli intervalli di manutenzione prescritti dal costruttore/importatore ed effettuare i lavori di manutenzione presso il partner di servizio ufficiale del vostro veicolo in Svizzera oppure verso il Principato del Liechtenstein.

Assicurazione Volkswagen Veicoli Commerciali

Guidare la propria auto senza preoccupazioni. Responsabilità civile, casco parziale, casco totale, danni da parcheggio o assicurazione contro gli infortuni per i passeggeri: l'assicurazione Volkswagen è la risposta per andare sul sicuro quando si tratta della vostra mobilità.

Servizio / ServizioPLUS – Manutenzione, usura e liquidi

È il momento di effettuare il servizio oppure si deve sostituire qualcosa? Ci occupiamo noi di tutti gli interventi nell'ambito della manutenzione e dell'usura in base alle prescrizioni del produttore.

LeasingPLUS

I pacchetti di servizi LeasingPLUS vi permettono di integrare direttamente nella rata i costi fissi previsti in ogni caso dal leasing. I nostri pacchetti di servizi spaziano dai costi di servizio al cambio degli pneumatici, compresi lo stoccaggio e la sostituzione, fino alla mobilità sostitutiva o alle prestazioni assicurative. In questo modo non solo risparmiate tempo e denaro, ma approfittate anche di un'interessante riduzione del tasso d'interesse del leasing.

GaranziaPneumatici

All'acquisto dei vostri pneumatici nuovi presso un partner di servizio Volkswagen Veicoli Commerciali ricevete gratuitamente la GaranziaPneumatici. Il periodo di garanzia è di 24 mesi dalla data d'acquisto e copre tutti gli pneumatici specificati dai produttori selezionati.

Crafter Chassis

© AMAG Import AG
01.01.2026

www.volkswagen-nutzfahrzeuge.ch

Der Hersteller behält sich das Recht vor, jederzeit und ohne Ankündigung Konstruktion, Daten, Ausrüstung und Preise zu ändern.

Preise für Zubehör sind nur gültig, wenn die Bestellung mit dem Fahrzeug erfolgt.

Lieferungsmöglichkeiten jederzeit vorbehalten.

Diese Preisliste ersetzt alle bisherigen und ist gültig ab 01.01.2026 für Modelljahrgang 2026 bis auf Widerruf.

Le fabricant se réserve le droit de modifier en tout temps et sans préavis la construction, les données techniques, l'équipement et les prix.

Les prix pour les accessoires sont valables seulement, si la commande est passée en même temps que celle de la voiture.

Possibilités de livraison réservées.

Cette liste de prix annule tous les précédents et est valable à partir du 01.01.2026 pour les modèles de l'année 2026 jusqu'à nouvel ordre.

Il fabbricante si riserva il diritto di modificare in qualsiasi momento e senza previsto costruzione, dati, equipaggiamento e prezzi.

I prezzi per gli accessori sono valevoli solo se la loro ordinazione è fatta contemporaneamente con quella della vettura.

Salvo impossibilità di fornitura.

Questo listino annulla tutti i precedenti, ed è valevole dal 01.01.2026 per il modello 2026 fino a nuovo ordine.