

OUTDOOR- KATAALOG

GREATER THAN YESTERDAY



7 BESTRONG

2024

BESTRONG

GREATER THAN YESTERDAY

UNGARISCHES DESIGN UND HERSTELLUNG

VIELSEITIGE
KONFIGURATIONEN

HOCHWERTIGE
MATERIALIEN

ROBUSTE
SPORTGERÄTE

ZEITLOSE
AUSFÜHRUNG

MODERNSTE
TECHNOLOGIE

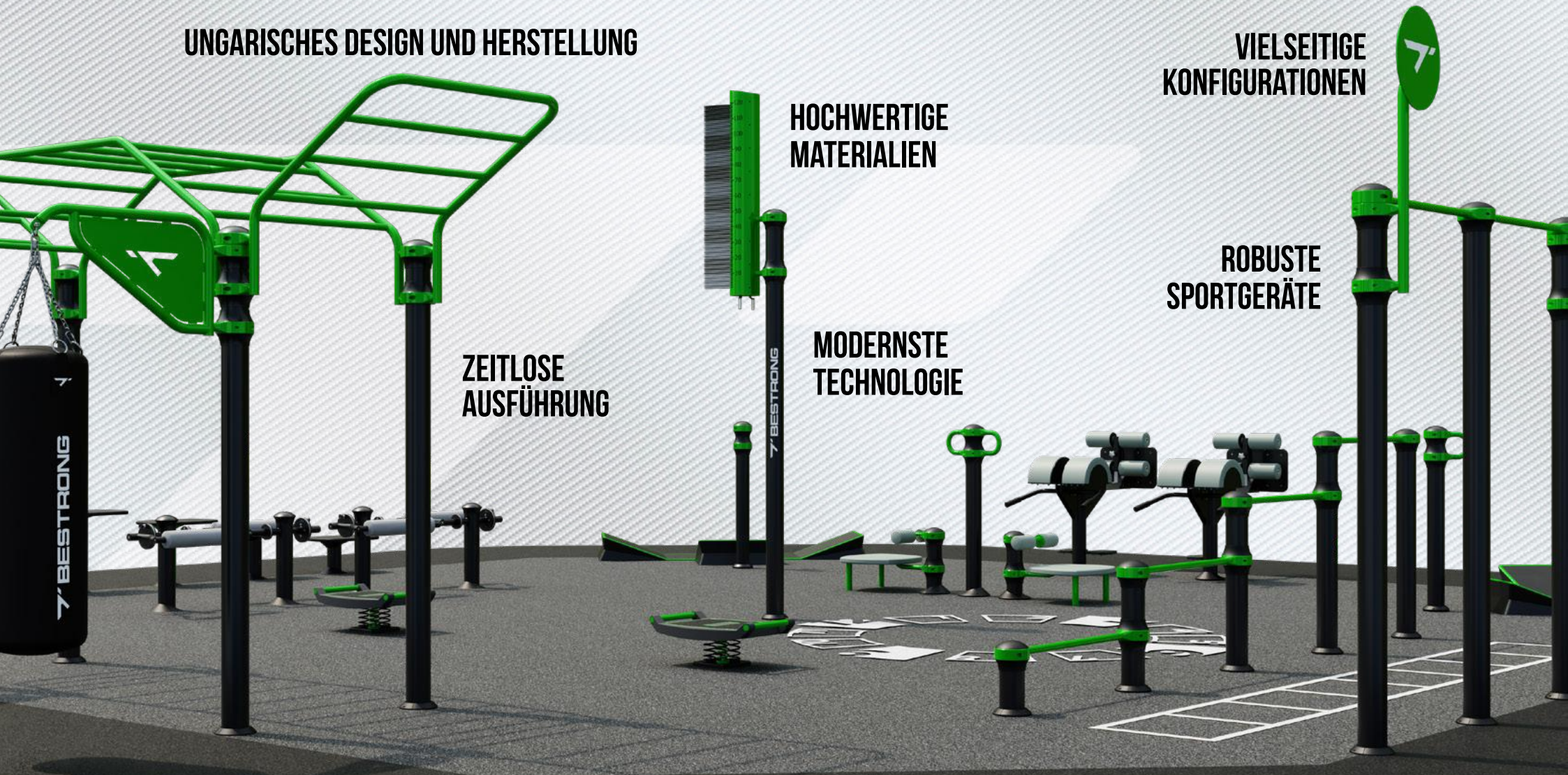

INHALT



04 Über uns	09 Entwickelt für Champions	18 Für Rekreation	24 Geräte für körperlich Behinderte	30 Padel	36 Material- spezifikation
05 BESTRONG U.S.A.	10 FitCampus	20 Calisthenics	25 Unsere ergänzenden Produkte	32 3D & AR	37 Garantie
06 Unsere Mission	12 FitLiving	21 Cross-Training	26 Fußballspezifisch	33 Gestalte deinen eigenen Sportpark	38 Kontakt
07 Unsere Werte	14 FitSociety	22 Fitness	28 Sporting Kansas	34 Kompetenz	
08 Ergebnisse	16 FitStay	23 Einstellbare Last	29 Arenen	35 Produktion	

Firmengeschichte

Im Jahr 2007 wurde der Inhaber des Unternehmens, Zoltán Katona, während einer Reise durch Australien auf die weit verbreitete Nutzung von Outdoor-Fitnessgeräten in öffentlichen Räumen und Parks aufmerksam. Er war von der Idee einer einzigartigen Kombination aus Natur und Bewegung inspiriert und sah eine Marktchance darin, dieses innovative Konzept nach Ungarn zu bringen. Diese Erkenntnis bildete den Ausgangspunkt für die Gründung der Marke BESTRONG.

Firmenpräsentation

Die „KATKER 2005“ GmbH, Eigentümerin der Marke BESTRONG, ist seit fast zwei Jahrzehnten ein wichtiger Akteur in der ungarischen Sportindustrie. Unser Unternehmen bietet eine breite Palette von Dienstleistungen in den Bereichen Design, Herstellung, Installation und Verkauf von Outdoor- und Indoor-Sportgeräten, Sportparks, multifunktionalen Sportplätzen und Outdoor-Möbeln. Unser Team von mehr als 80 engagierten Fachleuten arbeitet ständig an der Erweiterung und Aktualisierung unserer Produktpalette, um den Liebhabern verschiedener Sportarten optimale Lösungen für die Besonderheiten des Alters und die unterschiedlichen Fitnessniveaus zu bieten.



BESTRONG USA, INC.

Unsere Vision

Die Marke BESTRONG wurde von Zoltán Katona nicht nur als Unternehmen für Fitnessprodukte, sondern auch als eine Bewegung zur Förderung eines gesundheitsbewussten Lebensstils konzipiert. Unsere Mission ist es, für jedermann zugängliche und qualitativ hochwertige Bewegungsmöglichkeiten im Freien zu schaffen, die den Menschen helfen, einen aktiveren Lebensstil zu führen. Die Philosophie von BESTRONG ist es, eine soziale Wirkung zu erzielen, die über die individuelle körperliche Fitness hinausgeht: Wir glauben an die gemeinschaftsbildende Kraft des Sports und daran, dass die Liebe zum Sport die Menschen zusammenbringt.

BESTRONG FABRIK

Unsere Produktpalette

Das breit gefächerte Produktportfolio von BESTRONG umfasst Geräte für Calisthenics, Fitness, Cross-Training mit Eigengewicht sportartspezifische Geräte und jene für die Freizeitgestaltung sowie multifunktionale Sportplätze und Arenen. 2024 werden wir auch Sportgeräte für den Außenbereich mit verstellbarer Belastung, Lösungen für körperlich Behinderte und hochmoderne Padelplätze in unser Portfolio aufnehmen.



USA

Nach positiver Resonanz und erfolgreicher Expansion in Europa haben wir uns dem lukrativen US-Markt zugewandt. Die Einführung unserer einzigartigen, fußballspezifischen Ausrüstung führte zu einer fruchtbaren Partnerschaft mit Sporting Kansas City, einem der bekanntesten MLS-Teams. Diese Partnerschaft wird bald zum Bau eines eigenen fußballspezifischen Fitnessparks und einer Arena auf dem Gelände von Sporting Kansas City führen, das auch als Heimstätte der US-Fußballnationalmannschaft dient. Dieser wichtige Meilenstein markierte die Gründung unserer Tochtergesellschaft BESTRONG USA, Inc.

BESTRONG USA, INC.

Um unsere Präsenz auf dem US-Markt zu festigen, planen wir den Bau einer Montagehalle in Port Orange, Florida. Der erste Spatenstich erfolgte im Herbst 2023, und im Sommer 2024 wurde mit dem Bau eines voll ausgestatteten BESTRONG-Bürozentrums begonnen, das unseren Kunden und Händlern in den USA hochwertige Dienstleistungen bieten wird.



03.

Funktionalität



UNSERE MISSION

Unser Ziel ist es, die Menschen durch tägliche körperliche Aktivität im Freien zu einem gesunden Lebensstil zu ermutigen. Wir engagieren uns dafür, dass Menschen aller Altersgruppen durch unsere hochwertigen Sportgeräte eine bessere Gesundheit, mehr Fitness und ein höheres Fitnessniveau erreichen.

02.

Sicherheit



04.

Selbstkontrolle



06.

Entwicklung



05.

Gemeinschaft



UNSERE WERTE

Wir entwickeln und verbessern unsere Produkte und Dienstleistungen ständig, weil wir die vielfältigen Bedürfnisse der Sportfans kennen. Wir vertrauen bei der Entwicklung unserer Produkte auf den Rat renommierter Fachleute und Sportler. Wir legen großen Wert auf die Meinungen der Menschen, die unsere Sportgeräte und -parks nutzen, und hören ihnen aufmerksam zu. Innovation im Sport bleibt unsere oberste Priorität.



INTERNATIONALE ERFAHRUNGEN

Wir glauben an die verbindende Kraft des Sports und daran, dass die gemeinsame Liebe zum Sport die Menschen zusammenbringt. Neben unseren zahlreichen Sportstätten in Ungarn verfügen wir über fast 2.000 Sportplätze und Parks in mehr als 27 Ländern in Europa, Afrika, Asien und Nordamerika. Wir sind auch sehr stolz darauf, dass die Athleten, die an der Leichtathletik-Weltmeisterschaft 2023 teilnehmen, unser Trainingszentrum während der Veranstaltung genutzt haben.

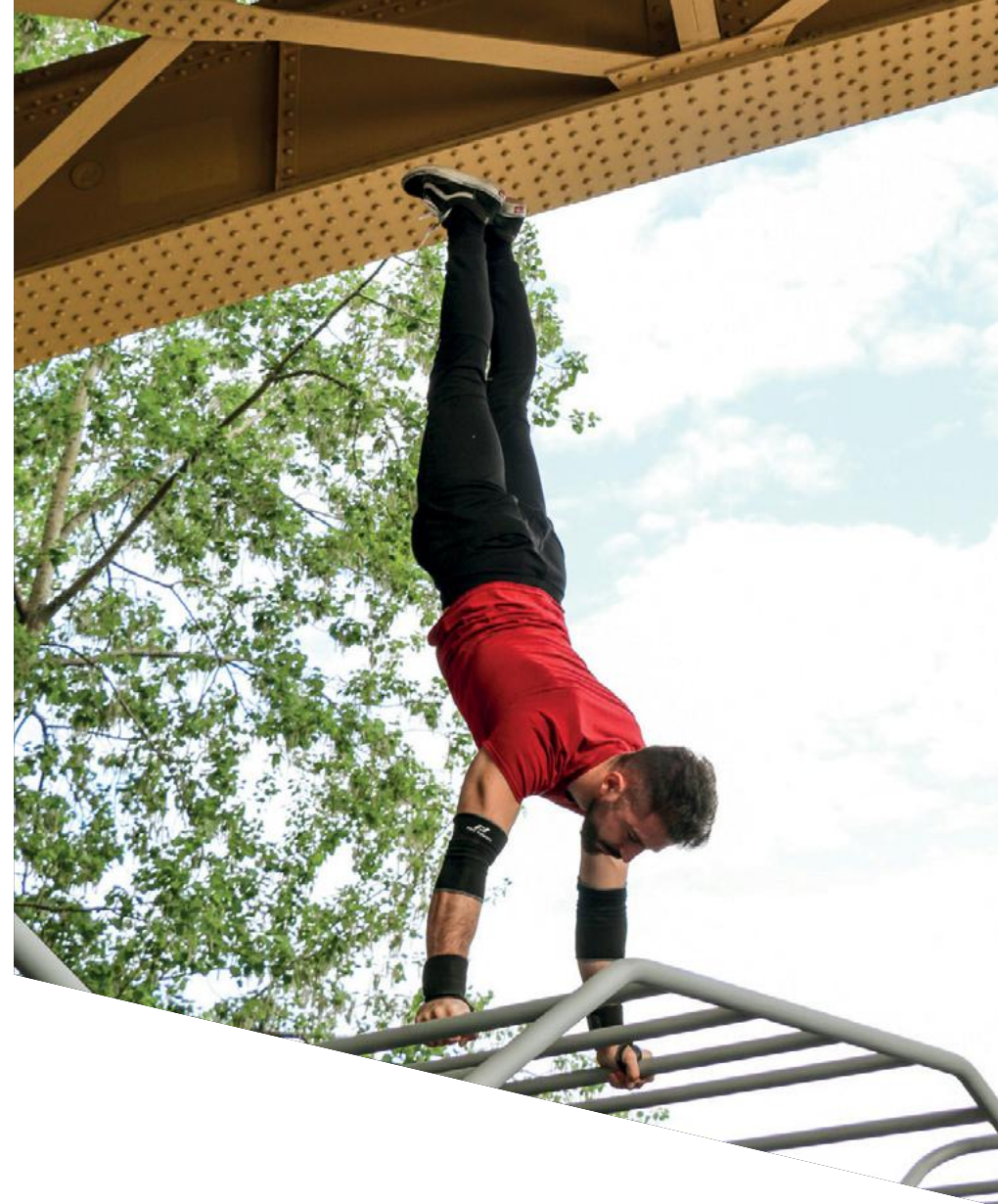

UNSERE VISION



ENTWICKELT FÜR CHAMPIONS.

Unsere Produkte wurden in Zusammenarbeit mit Sportprofis entwickelt, um sicherzustellen, dass jeder in den BESTSTRONG Sportparks wie ein Champion trainieren kann. Bringen Sie den Geist von Profisportlern in Ihr Training!

FITCAMPUS

Für die gesamte FitCampus Produktpalette:

- < Klicken Sie auf den QR-Code, oder
- < scannen Sie ihn mit Ihrem mobilen Gerät ein





Der BESTRONG FitCampus verleiht dem Sport in Schulen und Bildungseinrichtungen eine neue Dimension. Unsere Geräte in dieser Konfiguration fördern eine aktive und gesundheitsbewusste Kultur und helfen, den Sportunterricht zu diversifizieren. Mit FitCampus können Sie die Bedeutung des körperlichen Wohlbefindens in der ganzheitlichen Erziehung hervorheben und ein Umfeld schaffen, das die ausgewogene Entwicklung von Körper und Geist unterstützt.

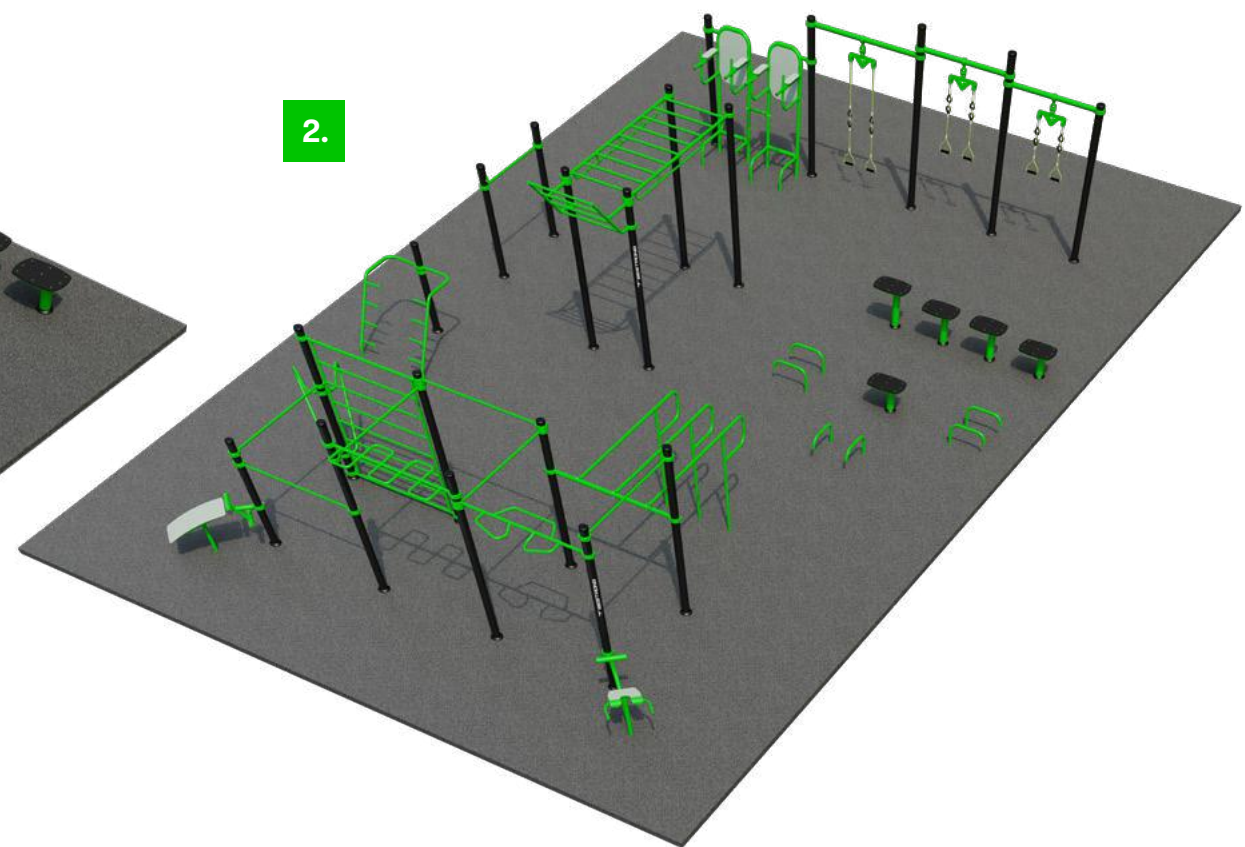
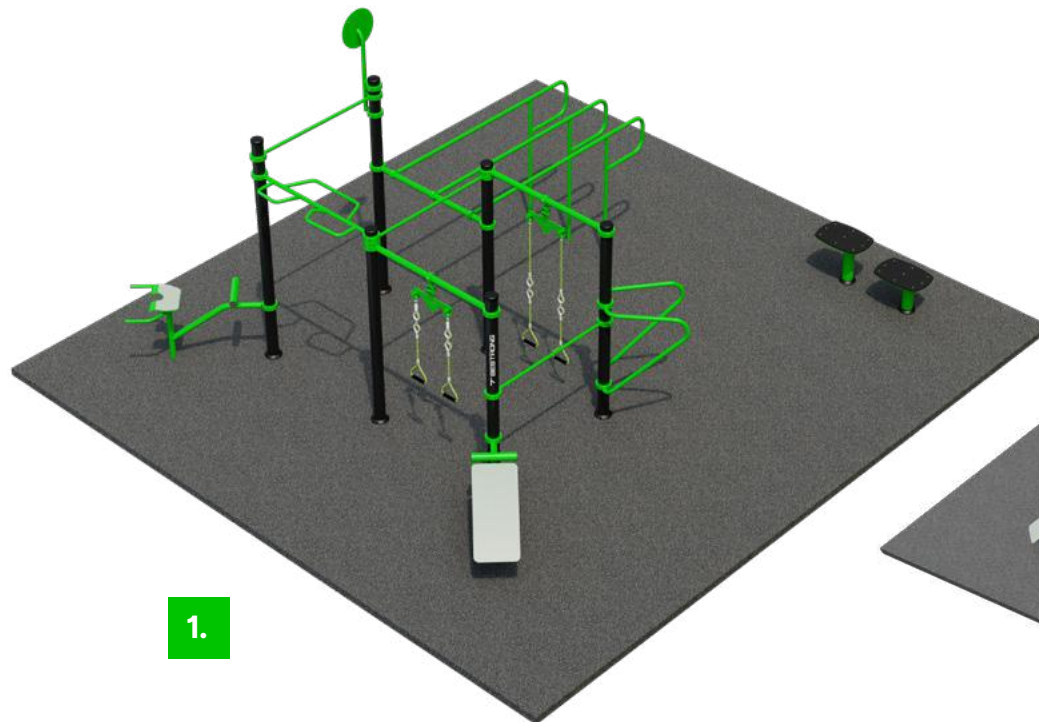

	Produkt-Code	Name des Produktes	Bescheinigung	Altersgruppe	Kapazität	Gesamtfläche	Anzahl der Geräte	HIC	Gewicht
1.	1-3-233	FitCampus 1	EN 16630, ASTM F3101	ab 14 Jahren	24 Personen	52 m ²	12	1.5 m	475 kg
2.	1-3-249	FitCampus 5	EN 16630, ASTM F3101	ab 14 Jahren	46 Personen	204 m ²	23	2.1 m	1477 kg

FITLIVING

Für die gesamte FitLiving Produktpalette:

- < Klicken Sie auf den QR-Code, oder
- < Klicken Sie auf den QR-Code, oder





Die BESTRONG FitLiving-Konfiguration wurde entwickelt, um die Lebensqualität in Wohnsiedlungen zu verbessern. Unsere Fitnessgeräte sind in Gemeinschaftsräume integriert und ermöglichen es den Bewohnern, einen aktiven Lebensstil mit Komfort zu führen. FitLiving-Parks sind eine hervorragende Lösung für Investoren in Wohnprojekten, da ihre einzigartige Kombination aus Funktionalität, Lifestyle und Design, Preis-Leistungs-Verhältnis und geringem Wartungsaufwand sowohl attraktiv als auch wertsteigernd ist. Das Aussehen und die aktive Nutzung unseres Parks erleichtern die soziale Interaktion zwischen den Bewohnern und fördern eine harmonische und gesunde Wohngemeinschaft.

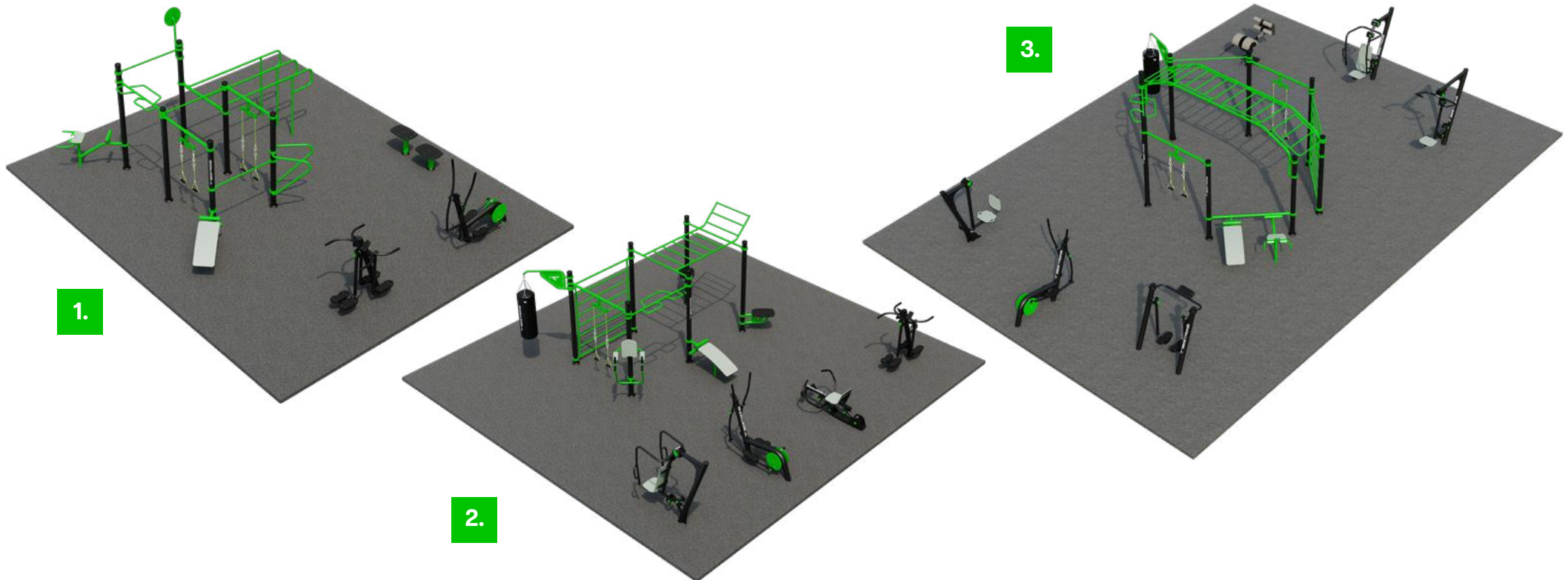

	Produkt-Code	Name des Produkte	Bescheinigung	Altersgruppe	Kapazität	Gesamtfläche	Anzahl der Geräte	HIC	Gewicht
1.	1-3-232	FitLiving 1	EN 16630, ASTM F3101	ab 14 Jahren	34 Personen	67.5 m ²	17	1.5 m	690 kg
2.	1-3-252	FitLiving 3	EN 16630, ASTM F3101	ab 14 Jahren	24 Personen	95 m ²	12	2.1 m	885 kg
3.	1-3-253	FitLiving 5	EN 16630, ASTM F3101	ab 14 Jahren	28 Personen	140 m ²	14	2.1 m	1191 kg

FITSOCIETY

Für die gesamte FitSociety Produktpalette:

- < Klicken Sie auf den QR-Code, oder
- < scannen Sie ihn mit Ihrem mobilen Gerät ein





Die FitSociety-Konfiguration von BESTRONG umfasst eine beeindruckende Reihe von Fitnessgeräten, die den öffentlichen Raum beleben und die Gemeinschaftsbildung fördern sollen. Unsere Erfahrung hat gezeigt, dass die Bereitstellung dieser Sportart in öffentlichen Parks und anderen Außenbereichen einen aktiven Lebensstil fördert. Diese Konfiguration regt zu umfassender Bewegung an, ist für unterschiedliche Fitnessniveaus und Altersgruppen geeignet und fördert zudem die Interaktion in der Gemeinschaft.

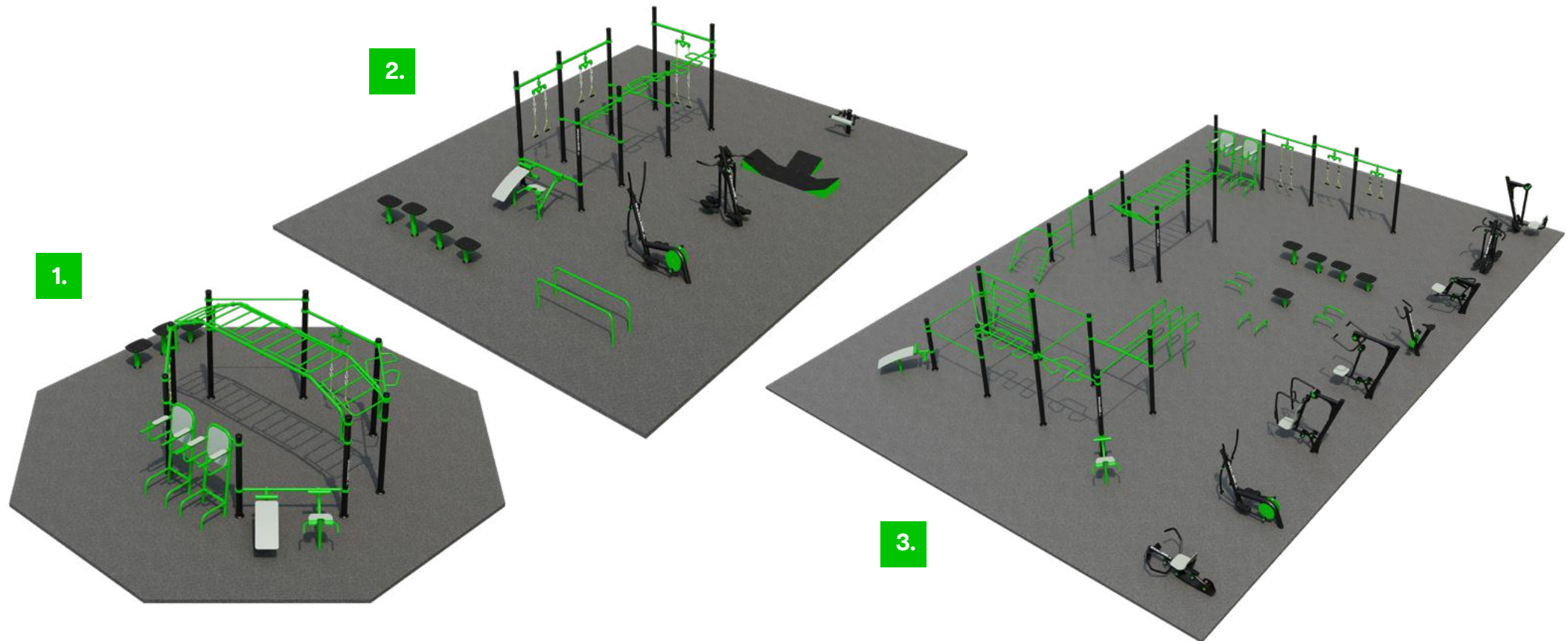

	Produkt-Code	Name des Produktes	Bescheinigung	Altersgruppe	Kapazität	Gesamtfläche	Anzahl der Geräte	HIC	Gewicht
1.	1-3-238	FitSociety 2	EN 16630, ASTM F3101	ab 14 Jahren	24 f6	70 m ²	12	1.6 m	717 kg
2.	1-3-260	FitSociety 5	EN 16630, ASTM F3101	ab 14 Jahren	32 f6	148.5 m ²	16	0.95 m	1156 kg
3.	1-3-248	FitSociety 8	EN 16630, ASTM F3101	ab 14 Jahren	62 f6	273 m ²	31	2.1 m	2305 kg

FITSTAY

Für die gesamte FitStay Produktpalette:

- < Klicken Sie auf den QR-Code, oder
- < scannen Sie ihn mit Ihrem mobilen Gerät ein





Mit unserer FitStay-Konfiguration stattet BESTRONG Hotels und Resorts mit qualitativ hochwertigen Outdoor-Fitnessgeräten aus. Neben dem visuellen Erlebnis der auffälligen Linien bieten wir eine umfassende Lösung für Gäste, die sich bewegen und trainieren möchten, was den Erlebnisindex der Anlage deutlich erhöht. Mit FitStay können Sie das Wellness-Angebot Ihrer Hotels erweitern und die Gästezufriedenheit erhöhen. Das gute Preis-Leistungs-Verhältnis der Sportgeräte und der geringe Wartungsaufwand für die gesamte Struktur machen es zu einer wirtschaftlichen Entwicklungslösung für Eigentümer.

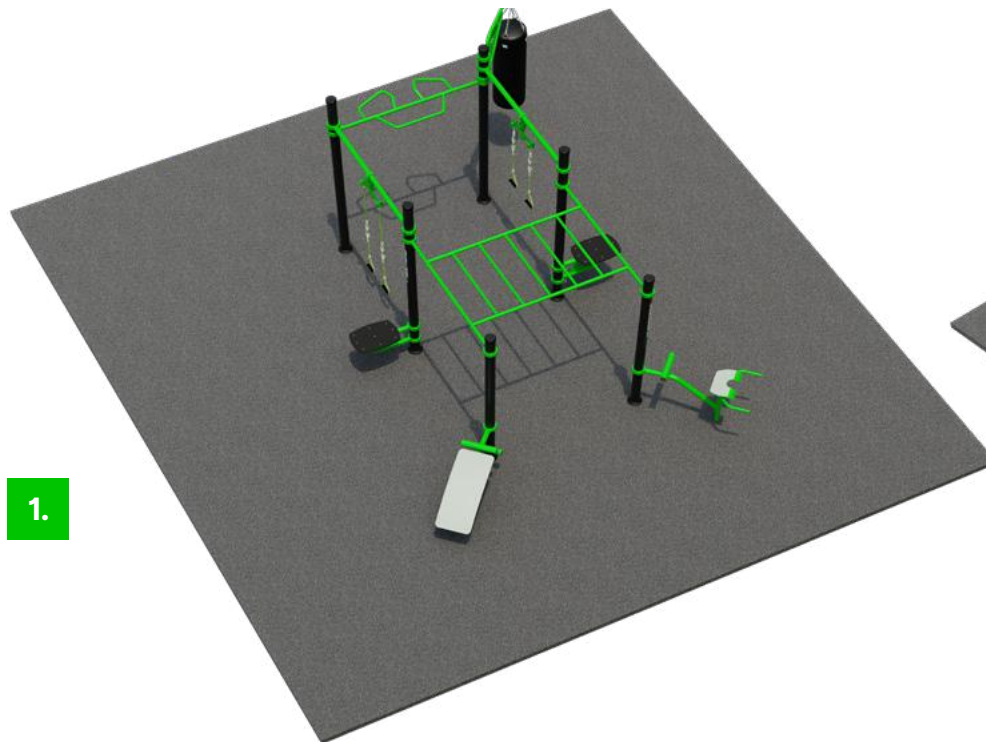

1.

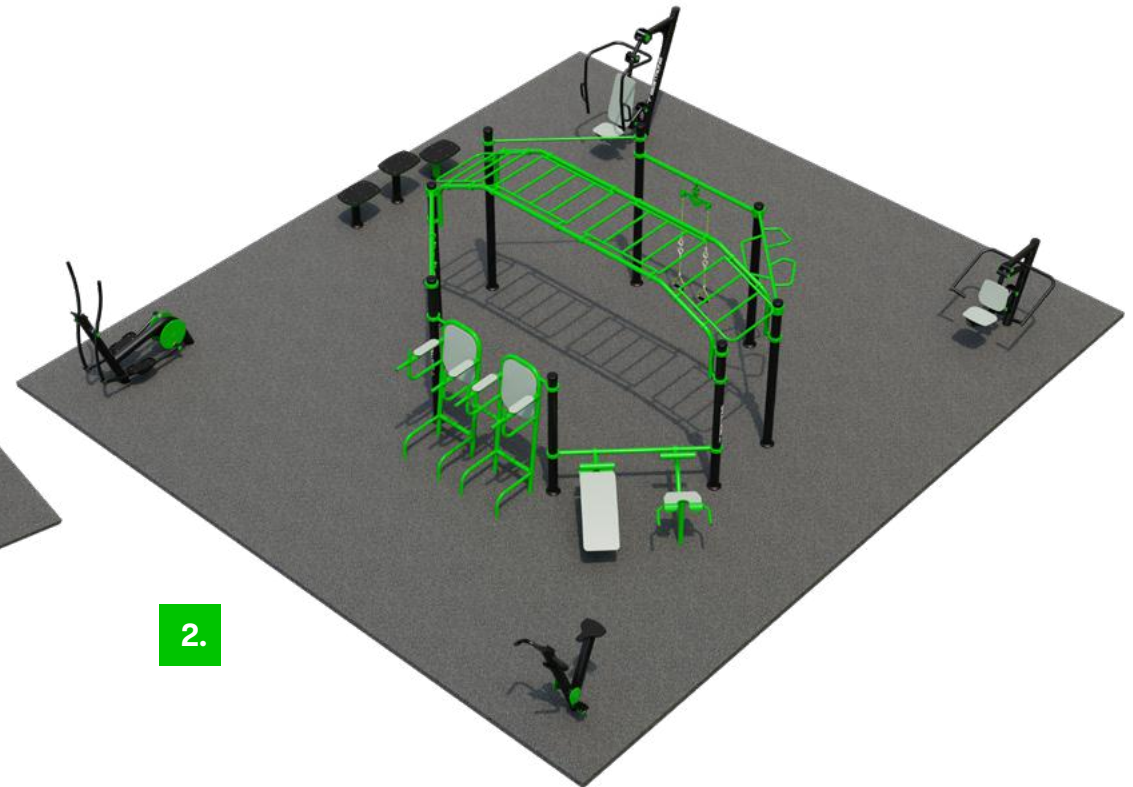

2.

	Produkt-Code	Name des Produktes	Bescheinigung	Altersgruppe	Kapazität	Gesamtfläche	Anzahl der Geräte	HIC	Gewicht
1.	1-3-258	FitStay 2	EN 16630, ASTM F3101	ab 14 Jahren	14 Personen	76.5 m ²	7	0.95 m	469 kg
2.	1-3-239	FitStay 5	EN 16630, ASTM F3101	ab 14 Jahren	28 Personen	100 m ²	14	1.6 m	1084 kg

ZUR REKREATION

Für die gesamte Rekreation Produktpalette:

- < Klicken Sie auf den QR-Code, oder
- < scannen Sie ihn mit Ihrem mobilen Gerät ein





Tauchen Sie in ein herzerreißendes Outdoor-Cardio-Training mit den BESTRONG-Cardio-Geräten für den Freizeitbereich ein! Neben der Ergonomie war der wichtigste Aspekt bei der Entwicklung unserer Kollektion, ein effektives und angenehmes Training für alle Altersgruppen anzubieten. Die Verwendung dieser Produkte ist besonders für ältere Menschen von Vorteil, da sie durch die Durchführung von Übungen mit geringer Belastung zur Erhaltung der Fitness und Mobilität beitragen. Die Vielfalt und Vielseitigkeit unserer Outdoor-Cardio-Kollektion deckt alle Fitnessniveaus und Vorlieben ab und trägt zur Förderung und Erhaltung eines gesunden Lebensstils bei.



	Produkt-Code	Name des Produktes	Bescheinigung	Altersgruppe	Kapazität	Schwierigkeitsgrad	Menge des Betons	Befestigungsmöglichkeiten	HIC
1.	1-3-300	Ellipsentrainer	EN 16630, ASTM F3101	ab 14 Jahren	1 Personen	Leicht	1.15 m ³	Auf der Oberfläche montiert	580 mm
2.	1-1-303	Bein- und Hüfttrainer	EN 16630, ASTM F3101	ab 14 Jahren	2 Personen	Leicht	0.65 m ³	Auf der Oberfläche montiert	800 mm
3.	1-1-313	Brustmaschine	EN 16630, ASTM F3101	ab 14 Jahren	1 Personen	Mittel	0.96 m ³	Auf der Oberfläche montiert	800 mm
4.	1-1-316	Tai Chi Rad	EN 16630, ASTM F3101	ab 14 Jahren	2 Personen	Leicht	0.5 m ³	Auf der Oberfläche montiert	-

CALISTHENICS

Für die gesamte Calisthenics Produktpalette:

- < Klicken Sie auf den QR-Code, oder
- < scannen Sie ihn mit Ihrem mobilen Gerät ein



Steigern Sie das Niveau Ihres Outdoor-Trainings mit den innovativen Calisthenics-Geräten von BESTRONG! Professionell entwickelt von unserem Team aus qualifizierten Ingenieuren und renommierten Athletenberatern, wird diese Kollektion Ihr Krafttraining auf die nächste Stufe heben. Eine große Auswahl an Formen und Größen, die sowohl für Anfänger als auch für Profis geeignet sind. Unsere Calisthenics-Geräte verkörpern die perfekte Mischung aus Langlebigkeit, Ästhetik und funktionaler Effizienz und bieten eine vielseitige Plattform für jede Fitnesspark-Konfiguration.



	Produkt-Code	Name des Produktes	Bescheinigung	Altersgruppe	Kapazität	Schwierigkeitsgrad	Menge des Betons	Befestigungsmöglichkeiten	HIC
1.	1-1-022	Dreielementen-Parallelbarre 1500	EN 16630, ASTM F3101	ab 14 Jahren	2 Personen	Mittel	0.65 m³	Auf der Oberfläche oder in Beton eingebettet	1500 mm
2.	1-1-028	Rippenwand 1500	EN 16630, ASTM F3101	ab 14 Jahren	1 Personen	Schwer	0.4 m³	Auf der Oberfläche oder in Beton eingebettet	2075 mm
3.	1-1-033	Kombinierte Klimmzugstation 1500	EN 16630, ASTM F3101	ab 14 Jahren	1 Personen	Schwer	0.4 m³	Auf der Oberfläche oder in Beton eingebettet	1100 mm
4.	1-1-035	Leiterbrücke	EN 16630, ASTM F3101	ab 14 Jahren	2 Personen	Schwer	0.8 m³	Auf der Oberfläche oder in Beton eingebettet	1620 mm

CROSS-TRAINING

Für die gesamte Cross-Training Produktpalette:

- < Klicken Sie auf den QR-Code, oder
- < scannen Sie ihn mit Ihrem mobilen Gerät ein



Machen Sie sich auf den Weg zu maximaler Fitness mit den dynamischen Cross-Trainingsgeräten von BESTRONG! Diese Kollektion wurde entwickelt, um verschiedene Muskelgruppen zu stimulieren, das Trainingserlebnis zu verbessern und Ausdauer und Flexibilität zu steigern. Die robuste Konstruktion unserer Geräte ermöglicht eine sichere Benutzung und die Vielfalt der Übungen, die darauf ausgeführt werden können, macht sie für Anfänger und fortgeschrittene Sportler gleichermaßen ideal. Genießen Sie das Outdoor-Training mit unseren Cross-Training-Geräten und holen Sie das Beste aus Ihrer Leistung heraus!

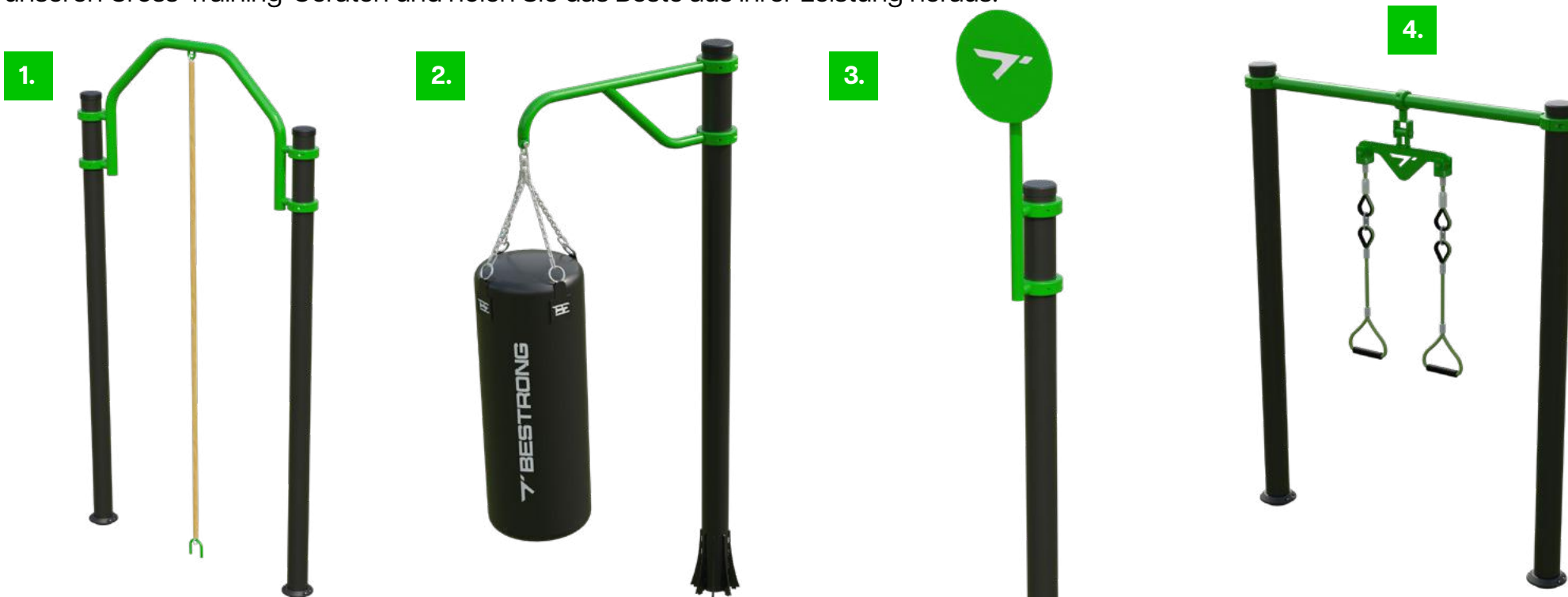

	Produkt-Code	Name des Produktes	Bescheinigung	Altersgruppe	Kapazität	Schwierigkeitsgrad	Menge des Betons	Befestigungsmöglichkeiten	HIC
1.	1-1-020	Seilklettern	EN 16630, ASTM F3101	ab 14 Jahren	1 Personen	Mittel	0.4 m ³	Auf der Oberfläche oder in Beton eingebettet	3200 mm
2.	1-1-054	Boxsack-Halter	EN 16630, ASTM F3101	ab 14 Jahren	1 Personen	Leicht	0.2 m ³	Auf der Oberfläche oder in Beton eingebettet	-
3.	1-1-055	Medizinische Zielscheibe	EN 16630, ASTM F3101	ab 14 Jahren	1 Personen	Leicht	0.2 m ³	Auf der Oberfläche oder in Beton eingebettet	-
4.	1-1-227	Schlingentrainer 1500 930	EN 16630, ASTM F3101	ab 14 Jahren	1 Personen	Leicht	0.4 m ³	Auf der Oberfläche oder in Beton eingebettet	-

FITNESS

Für die gesamte Fitness Produktpalette:

- < Klicken Sie auf den QR-Code, oder
- < scannen Sie ihn mit Ihrem mobilen Gerät ein



Erleben Sie die Vorteile eines ganzheitlichen Outdoor-Trainings mit den allgemeinen Fitnessgeräten von BESTRONG! In Kombination mit unseren Geräten, die von unseren professionellen Fitnessgurus und unserem Ingenieurteam mitentwickelt wurden, können Sie ein Fitnessprogramm für alle Muskelgruppen erstellen. Ganz gleich, ob Sie sich auf die Stärkung der Kernmuskulatur, die Formung des Muskeltonus oder die Flexibilität konzentrieren, unsere Geräte unterstützen Ihre Ziele. Entdecken Sie ein neues Niveau der Outdoor-Fitness mit unserer Kollektion, die die Intensität Ihres Trainings erhöht und gleichzeitig sicher in der Anwendung ist und Ihnen die Möglichkeit gibt, die Zusammensetzung Ihrer Fitnessgeräte auf Ihre speziellen Bedürfnisse abzustimmen.



	Produkt-Code	Name des Produktes	Bescheinigung	Altersgruppe	Kapazität	Schwierigkeitsgrad	Menge des Betons	Befestigungsmöglichkeit	HIC
1.	1-1-167	Rückenstrecker-Bank	EN 16630, ASTM F3101	ab 14 Jahren	1 Personen	Mittel	0,4 m ³	Auf der Oberfläche oder in Beton eingebettet	1000 mm
2.	1-1-129	Stepper auf Säule 400	EN 16630, ASTM F3101	ab 14 Jahren	1 Personen	Leicht	0,2 m ³	Auf der Oberfläche oder in Beton eingebettet	485 mm
3.	1-1-041	Bauch- und Rückenmuskeltrainer 1500	EN 16630, ASTM F3101	ab 14 Jahren	2 Personen	Leicht	0,8 m ³	Auf der Oberfläche oder in Beton eingebettet	800 mm
4.	1-1-044	Multitrainer auf Säule	EN 16630, ASTM F3101	ab 14 Jahren	1 Personen	Mittel	0,5 m ³	Auf der Oberfläche oder in Beton eingebettet	1380 mm

VERSTELLBARE BELASTUNG



Steigern Sie das Niveau Ihres Outdoor-Trainings mit unserer innovativen Outdoor-Kollektion mit verstellbarer Belastung! Mit ihrer Vielseitigkeit, ihrer Widerstandsfähigkeit gegenüber extremen Wetterbedingungen und ihrer unübertroffenen Langlebigkeit ist diese Kollektion für den modernen Fitness-Enthusiasten konzipiert. Egal, ob Sie Muskeln aufbauen oder Ihre Figur formen, Gewicht verlieren oder Ihre Ausdauer steigern wollen, mit den einstellbaren Gewichtsfunktionen können Sie die Intensität Ihres Trainings ganz einfach anpassen. Unsere Kollektion vereint unvergleichliches Design und robuste Konstruktion, damit Sie die Funktionalität und Vielseitigkeit eines Fitnessstudios im Freien und in der Natur genießen können. Seien Sie dabei, wenn wir gemeinsam Ihr Outdoor-Workout-Erlebnis neu definieren!

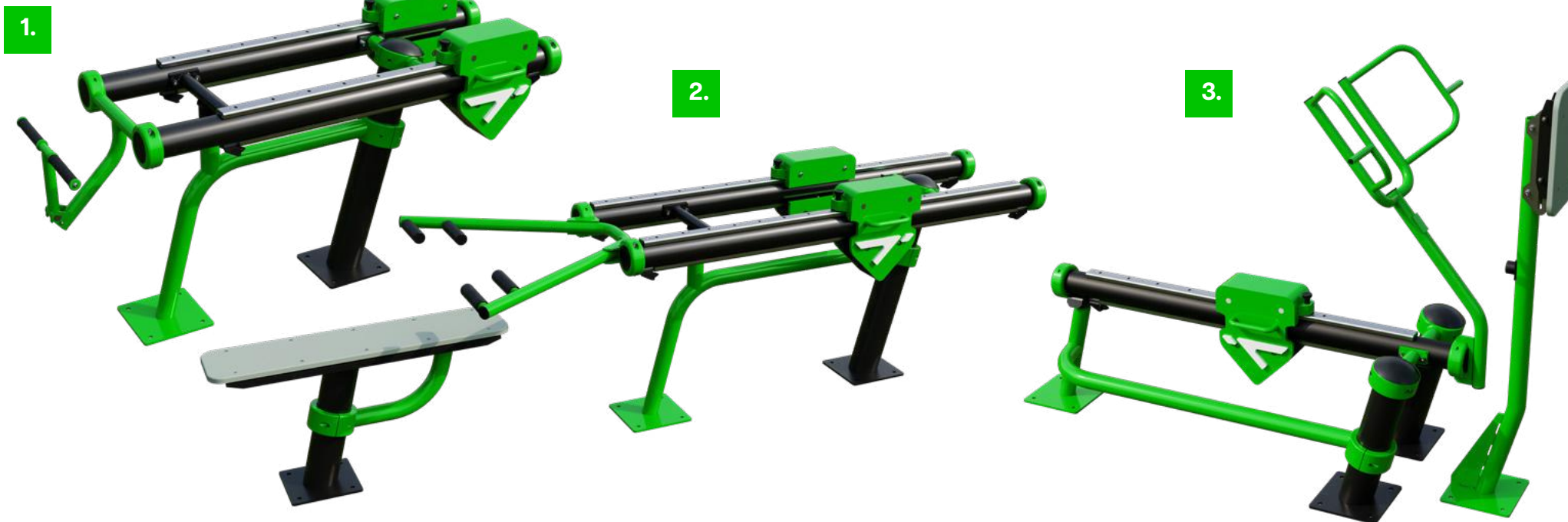

	Produkt-Code	Name des Produktes	Bescheinigung	Altersgruppe	Kapazität	Schwierigkeitsgrad	Menge des Betons	Befestigungsmöglichkeiten	HIC
1.	1-1-321	Bizepsmaschine	EN 16630, ASTM F3101	ab 14 Jahren	1 Personen	-	0.4 m ³	Auf der Oberfläche montiert	-
2.	1-1-319	Bankdrückmaschine	EN 16630, ASTM F3101	ab 14 Jahren	1 Personen	-	1.2 m ³	Auf der Oberfläche montiert	500 mm
3.	1-1-320	Low row maschine	EN 16630, ASTM F3101	ab 14 Jahren	1 Personen	-	1 m ³	Auf der Oberfläche montiert	-

GERÄTE FÜR KÖRPERLICH BEHINDERTE



Die Botschaft von BESTRONG ist einfach: Sport ist für alle da. Wir sind stolz darauf, ab 2024 barrierefreie Outdoor-Fitnessgeräte für jedermann, auch für Menschen mit Behinderungen, anbieten zu können. Körperliche Aktivität stärkt nicht nur verschiedene Körperteile, sondern verbessert auch die geistige Gesundheit, die allgemeine Fitness und die Lebensqualität. Unsere innovativen Outdoor-Fitnessgeräte sind so konzipiert, dass sie zugänglich, sicher und einfach zu bedienen sind.

1.

2.

3.



	Produkt-Code	Name des Produktes	Bescheinigung	Altersgruppe	Kapazität	Schwierigkeitsgrad	Menge des Betons	Befestigungsmöglichkeiten	HIC
1.	1-1-331	Schulterhebe-Maschine	EN 16630, ASTM F3101	ab 14 Jahren	1 Personen	Mittel	0,5 m ³	Auf der Oberfläche montiert	460 mm
2.	1-1-332	Latzugmaschine	EN 16630, ASTM F3101	ab 14 Jahren	1 Personen	Mittel	0,5 m ³	Auf der Oberfläche montiert	460 mm
3.	1-1-333	Brustpresse	EN 16630, ASTM F3101	ab 14 Jahren	1 Personen	Mittel	0,5 m ³	Auf der Oberfläche montiert	460 mm

UNSERE ERGÄNZENDEN PRODUKTE



1.



2.

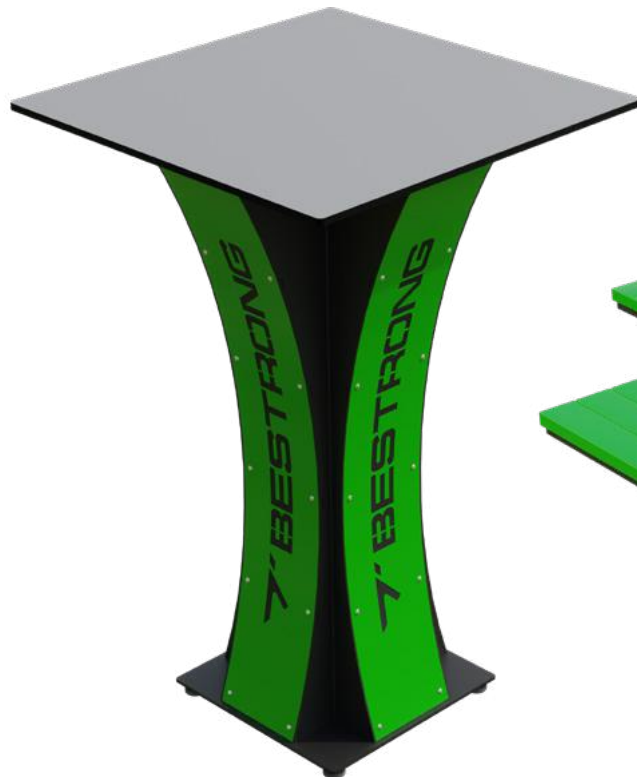

3.

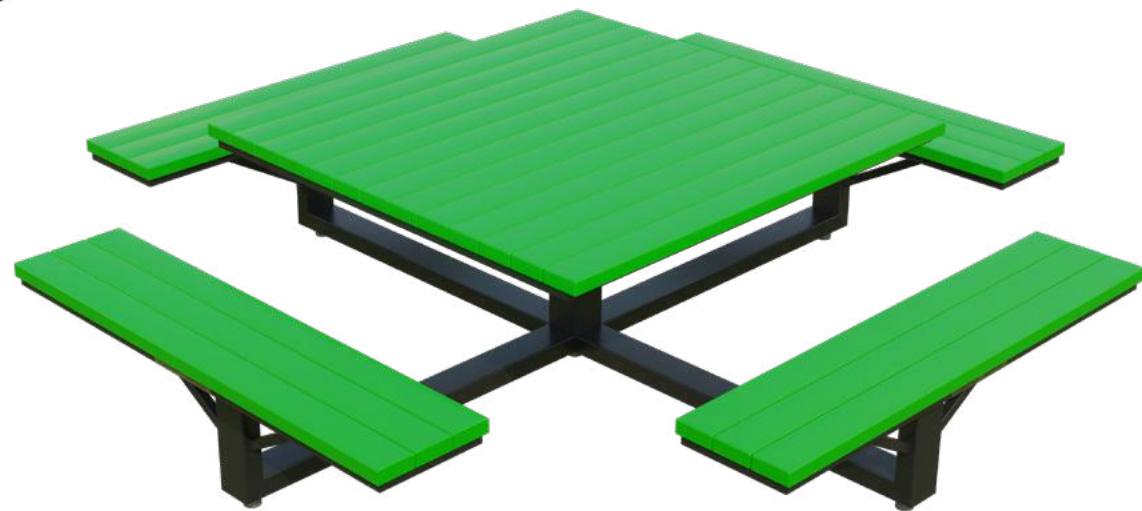

	Produkt-Code	Name des Produkte	Höhe	Breite	Beschreibung
1.	1-0-002	Unsere Abfallbehälter	1006 mm	404 mm	Unsere Abfallbehälter für den Außenbereich sind mit einer haltbaren Pulverbeschichtung versehen und verfügen über gebogene Pfosten für mehr Stabilität.
2.	1-0-008	Outdoor-Bartisch	1097 mm	700 mm	Ein ästhetischer und robuster Stehtisch, der perfekt zur Verschönerung von Gemeinschaftsräumen im Freien geeignet ist.
3.	1-0-003	Outdoor-Sitzgruppe mit Tisch	800 mm	2960 mm	Stilvolle Outdoor-Bank mit pulverbeschichtetem Rahmen und WPC-Umrandung mit bequemem Tisch.

FUSSBALLSPEZIFISCH

Für die gesamte Fussballspezifisch Produktpalette:

- < Klicken Sie auf den QR-Code, oder
- < scannen Sie ihn mit Ihrem mobilen Gerät ein



Die exklusive fußballspezifische Ausrüstung von BESTRONG eröffnet eine neue Dimension in der Trainingskultur des Sports. Unsere Geräte wurden unter Mitwirkung zahlreicher Profisportler entwickelt und unterstützen die Entwicklung der Fähigkeiten und Fertigkeiten der Athleten sowie die Verbesserung der Gesamtleistung. Ob Stabilisierung oder Mobilisierung, Krafttraining oder einfaches Aufwärmen - unsere sportartspezifischen Geräte können die Bedürfnisse der verschiedenen Leistungsniveaus erfüllen. Unsere spezialisierten Lösungen für den Außenbereich wurden mit äußerster Präzision entwickelt, um Ihre hochwertigen Trainingsanforderungen zu erfüllen.

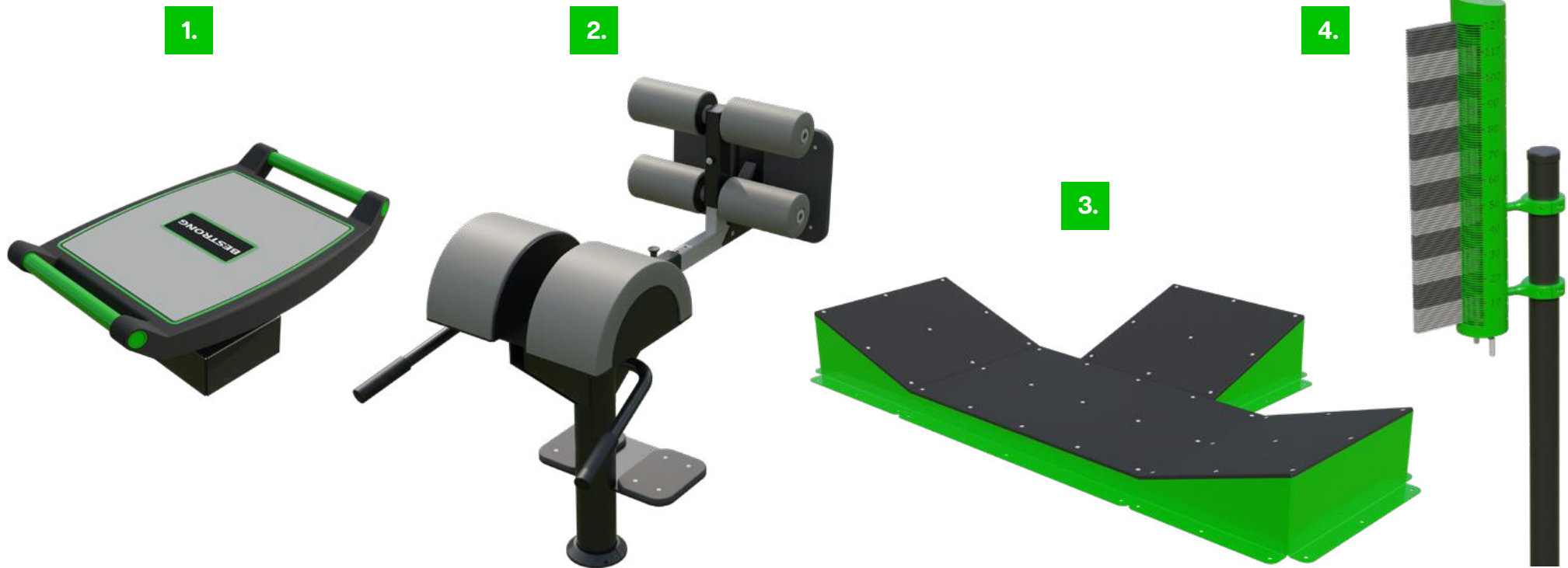

	Produkt-Code	Name des Produktes	Bescheinigung	Altersgruppe	Kapazität	Schwierigkeitsgrad	Menge des Betons	Befestigungsmöglichkeiten	HIC
1.	1-1-161	Auswuchtkissen	EN 16630, ASTM F3101	ab 14 Jahren	1 Personen	Mittel	0,2 m³	Auf der Oberfläche oder in Beton eingebettet	338 mm
2.	1-1-162	Rumpf- und Oberschenkelmuskelstärker	EN 16630, ASTM F3101	ab 14 Jahren	1 Personen	Mittel	0,5 m³	Auf der Oberfläche oder in Beton eingebettet	1216 mm
3.	1-1-186	Plyobox	EN 16630, ASTM F3101	ab 14 Jahren	1 Personen	Leicht	1,4 m³	Auf der Oberfläche oder in Beton eingebettet	303 mm
4.	1-1-189	Gewichtspunkt-Elevationsmesser	EN 16630, ASTM F3101	ab 14 Jahren	1 Personen	Leicht	0,5 m³	Auf der Oberfläche oder in Beton eingebettet	-

SPORTING KANSAS CITY



ARENEN

Für die gesamte Arenen Produktpalette:

- < Klicken Sie auf den QR-Code, oder
- < scannen Sie ihn mit Ihrem mobilen Gerät ein



1.



2.

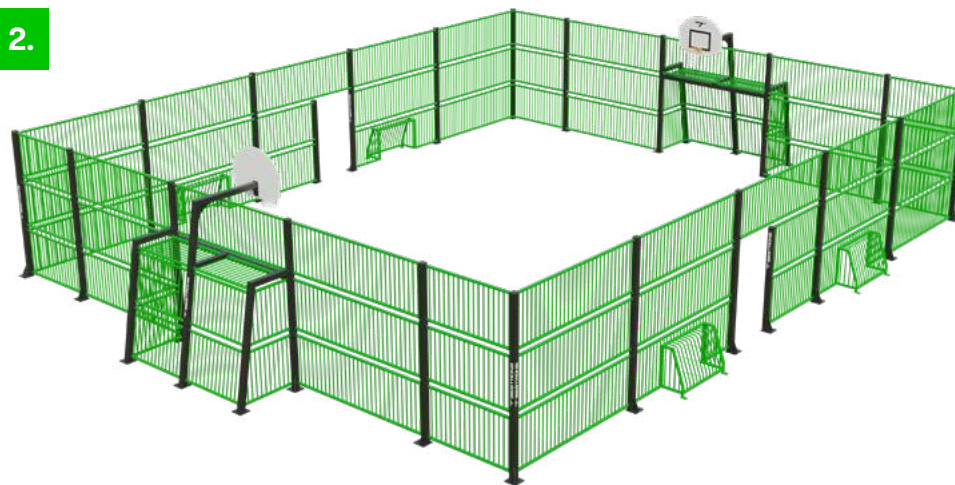

3.

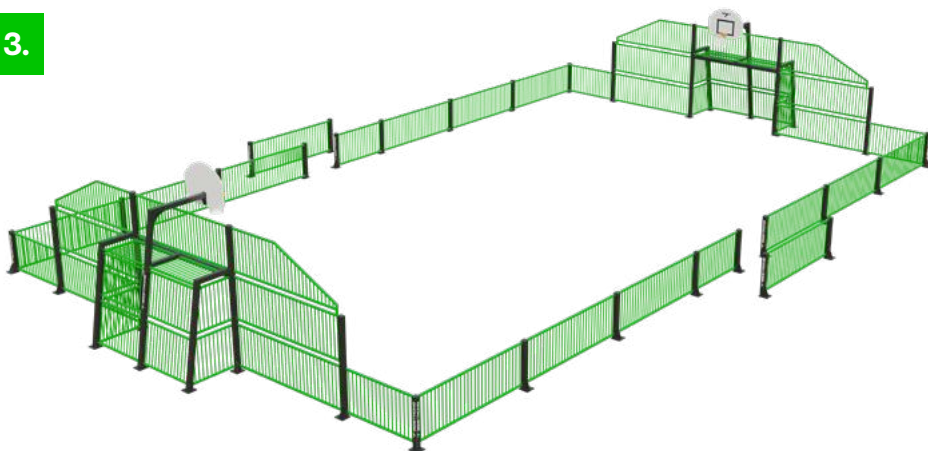

4.

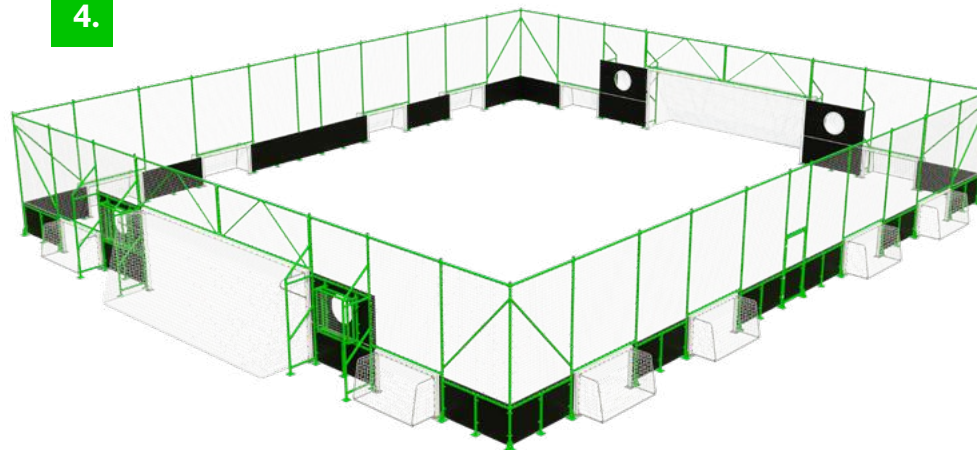

	Produkt-Code	Name des Produktes	Typ	Altersgruppe	Höhe des Zauns	Länge	Breite	Höhe	Gesamtfläche	Befestigungsmöglichkeiten	Optionen der Oberflächenbehand
1.	4-3-036	Ellipse	PANNA	ab 3 Jahren	2000 mm	9564 mm	8180 mm	2007 mm	78 m ²	Auf der Oberfläche montiert	Verzinkt
2.	4-3-032	Aquincum	MUGA	ab 3 Jahren	3000 mm	17618 mm	13593 mm	3771 mm	239 m ²	Auf der Oberfläche montiert	Verzinkt
3.	4-3-014	Athens	MUGA	ab 3 Jahren	1000 mm	23618 mm	15340 mm	3771 mm	362 m ²	Auf der Oberfläche montiert	Verzinkt
4.	1-1-189	SKC Arena	FOOTBALL ARENEN	ab 3 Jahren	3000 mm	24550 mm	21770 mm	3000 mm	78 m ²	Auf der Oberfläche montiert	Verzinkt

PADEL





Padel wurde 1969 in Mexiko erfunden. Heute ist es in Spanien und Lateinamerika ein sehr beliebter Sport, der sich auch in anderen Teilen der Welt immer größerer Beliebtheit erfreut, mit über 25 Millionen aktiven Padelspielern in mehr als 110 Ländern. Schließen Sie sich mit BESTRONG einer der am schnellsten wachsenden Sportarten der Welt an. Unsere Plätze sind sorgfältig entworfen und aus außergewöhnlichen und langlebigen Materialien hergestellt, die Sicherheit und Schutz bei allen Wetterbedingungen bieten. Unsere Padelplätze sind das Ergebnis einer Kombination aus Ästhetik, Innovation und einem High-Tech-Produktionsverfahren, bei dem nur die besten Materialien verwendet werden. Padel ist ein einzigartiger und aufregender Sport, der Spielern aller Alters- und Fertigungsstufen viele körperliche und soziale Vorteile bietet.

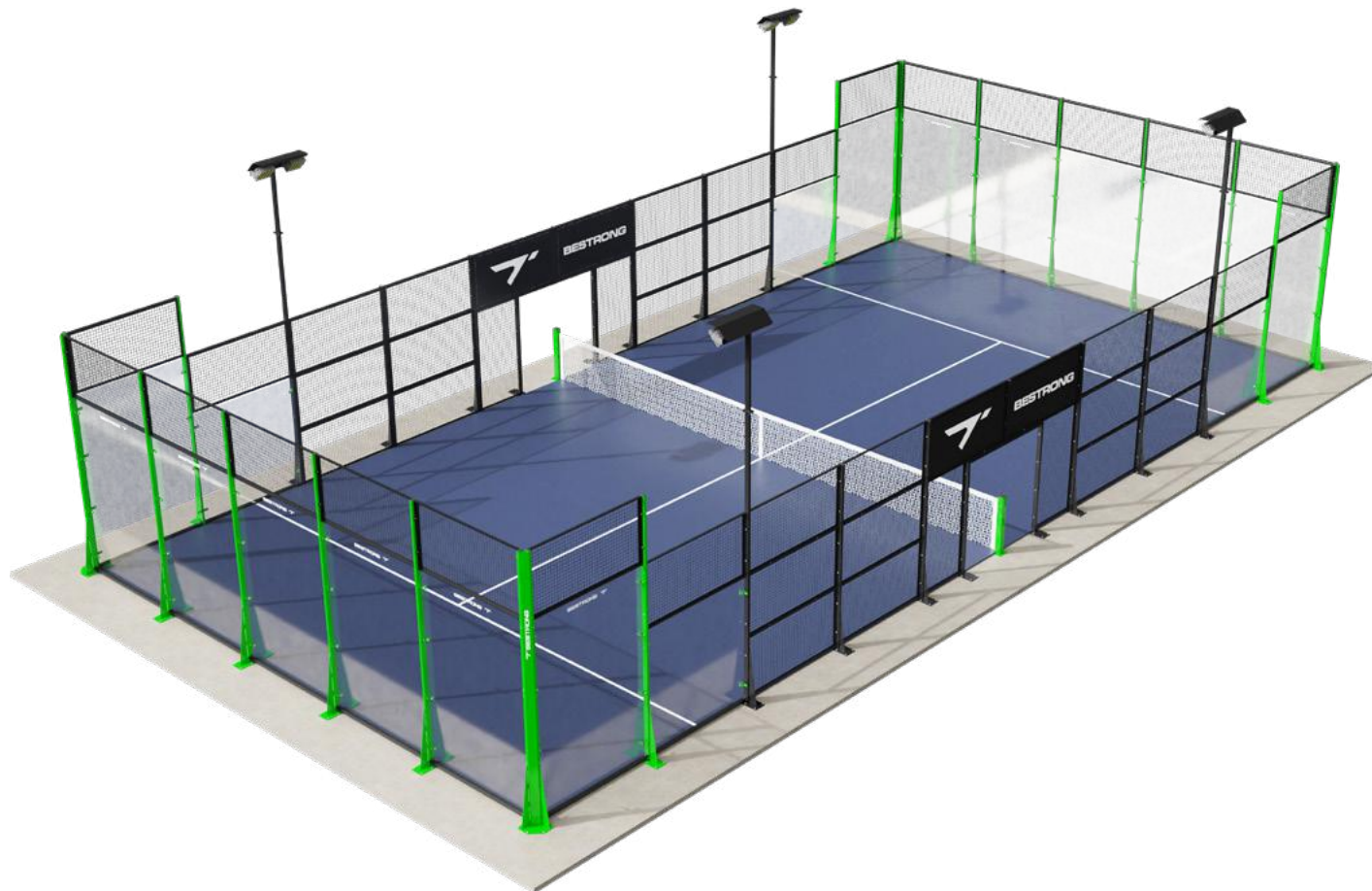

SEHEN SIE ES IN 3D UND AUGMENTED REALITY



Unsere Nutzer können unsere Sportparks jetzt nicht nur in den üblichen Bildern, sondern auch in 3D und in einer Augmented-Reality-Umgebung (AR) betrachten. Mit AR können Sie nicht nur die kleinsten Details und Größen unserer Sportgeräte aus der Nähe betrachten, sondern auch interaktiv mit der Kamera Ihres Mobilgeräts an einen beliebigen Live-Standort heranzoomen, um 3D-Bilder unserer entworfenen Kollektionen und Baugruppen zu sehen. Unsere Innovation ermöglicht es Ihnen, Ihren zukünftigen Sportpark in einer virtuellen Umgebung Ihrer Wahl zu betreten, auszuprobieren und zu erkunden. Testen Sie unsere neue AR- Funktionen und wählen Sie den besten Sportpark für Sie in einem einzigartigen Erlebnis!



ENTWERFEN SIE IHREN FITNESSPARK

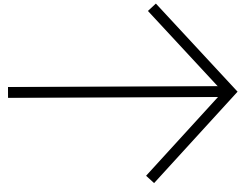

BESTRONG 3D PLANNER ist eine benutzerfreundliche 3D-Software, mit der Sie Ihren eigenen Outdoor-Fitnesspark bis ins kleinste Detail planen und visualisieren können. Ein komplettes Sortiment an Sportgeräten und sämtliches Zubehör stehen für die individuelle Gestaltung zur Verfügung. Hochwertige 3D-Modelle lassen sich aus jedem Blickwinkel betrachten, frei kombinieren und mit der Software einfärben. Gestalten Sie Ihren eigenen einzigartigen Sportpark mit BESTRONG 3D PLANNER!

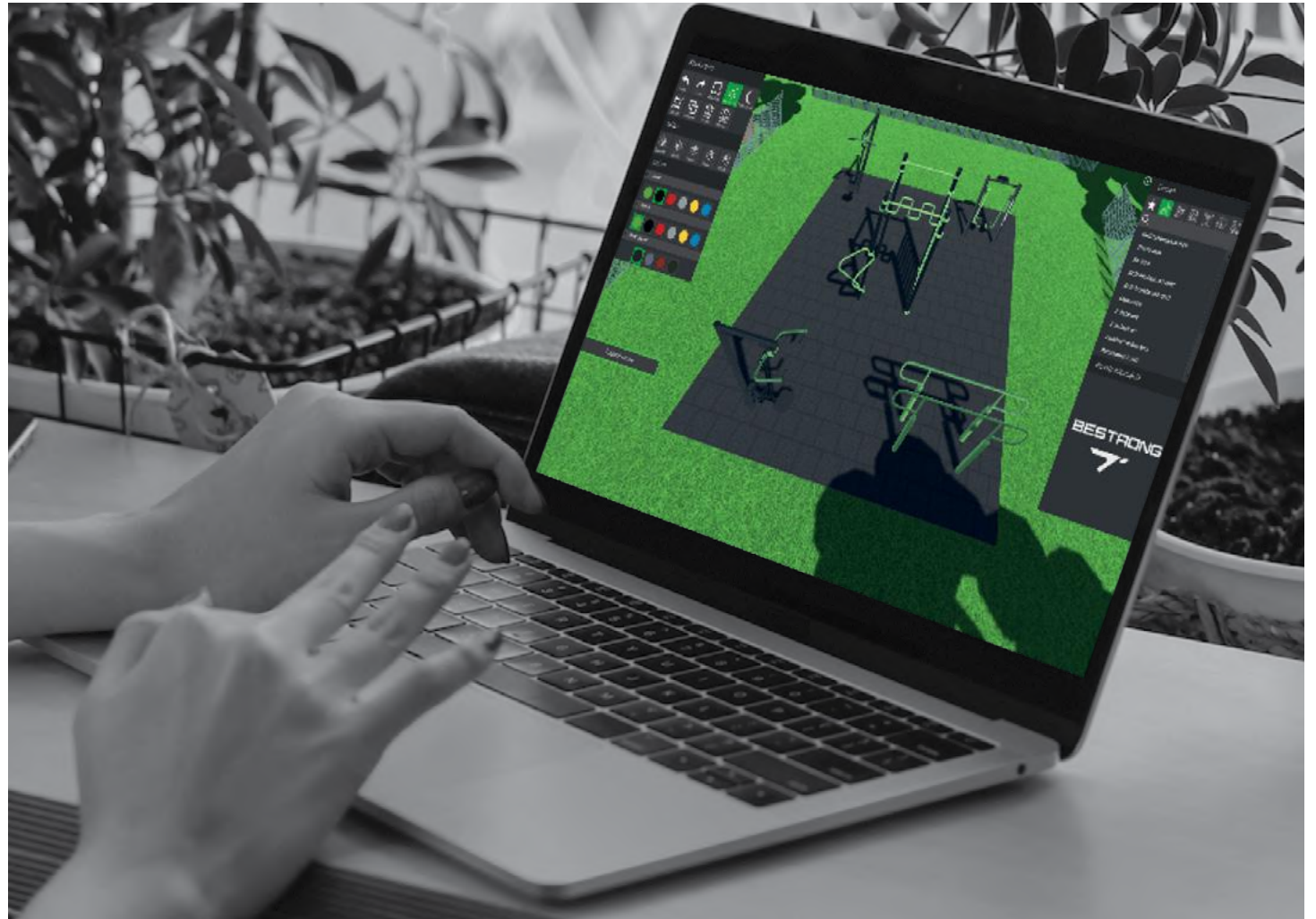

KOMPETENZ

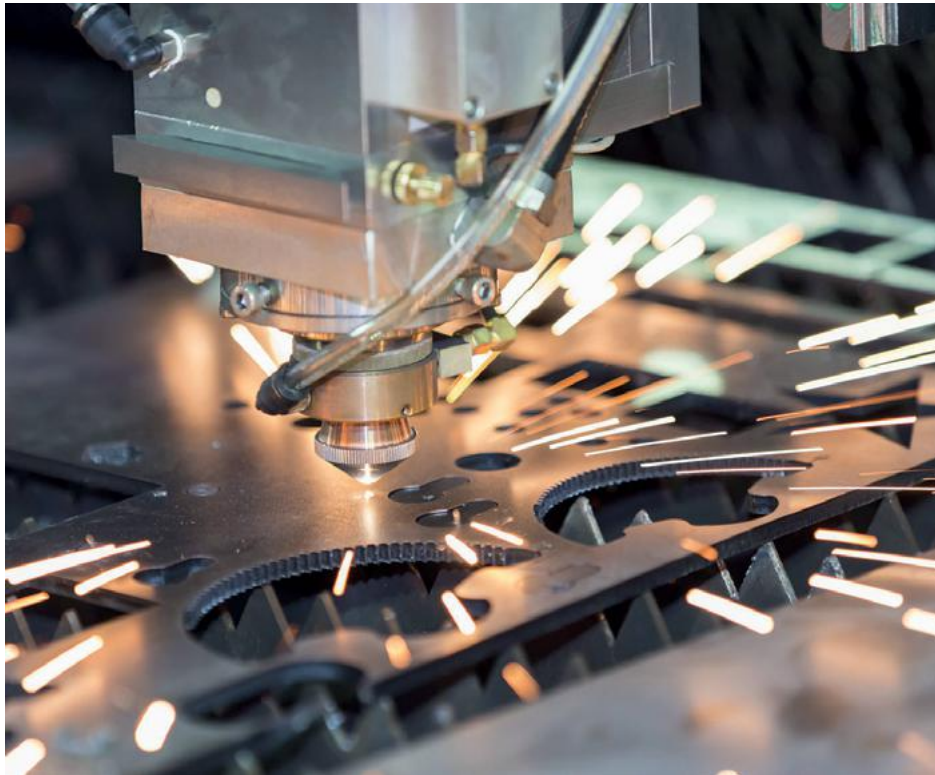

In unserer Produktionsstätte setzen wir moderne Laserschneid-, Kantenbiege- und CNC-Technik zur Herstellung von Sportgeräten ein. Das Schweißen wird von unseren qualifizierten Technikern unter strenger Qualitätskontrolle durchgeführt.



Die Oberflächenbehandlung erfolgt größtenteils in unserem eigenen Werk, wo neben unseren Strahlkammern auch eine leistungsfähige Pulverbeschichtungsanlage und eine Lösemittellackierkabine den Fertigungsprozess unterstützen. Der Korrosionsschutz kann durch Feuerverzinkung oder durch die KTL-Technologie, die weltweit in der Automobilindustrie eingesetzt wird, gewährleistet werden.

INNOVATION



PRODUKTION

Funktion

Ästhetik

Sicherheit

Umwelt



>>>

QUALITÄT

Wir legen großen Wert darauf, dass die Qualität unserer Produkte hohen Ansprüchen an Funktion, Ästhetik und Sicherheit gerecht wird. Aus diesem Grund schenken wir unseren Produktions- und Qualitätskontrollprozessen besondere Aufmerksamkeit. Diese sind nach der vom TÜV SÜD geprüften Norm MSZ EN ISO 9001:2015 organisiert.

Der Schutz der Umwelt ist für uns von größter Bedeutung. Daher sind unsere Produktions- und Installationsprozesse nach der Norm MSZ EN ISO 14001:2015 für Umweltmanagementsysteme strukturiert.

SPEZIFIKATION DES MATERIALS

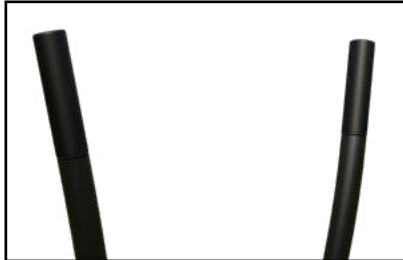

Der Griff am Ende der Arme ist gummiert, um einen bequemen und sicheren Halt zu gewährleisten.



Die Sitze und Rückenlehnen sind aus dickem HDPE-Material gefertigt. Dieses Material ist vollständig hitze- und UV-beständig.

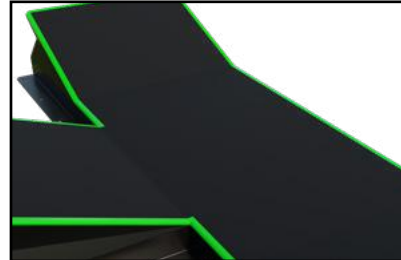

Die Oberseite der Lateral Plyo Box ist mit hochwertigem, rutschfestem HDPE beschichtet. Die Stoßstangen sind aus strapazierfähigem Gummimaterial gefertigt.



Die Stoßstangen sind aus strapazierfähigem Gummimaterial gefertigt.



Die Oberseite des Geräts ist mit rutschfestem HDPE höchster Qualität beschichtet.



Das Klemmsystem ermöglicht eine einfache Montage und extreme Stabilität.



Die Oberseite des Balance Board Pro ist mit hochwertigem, rutschfestem HDPE beschichtet.

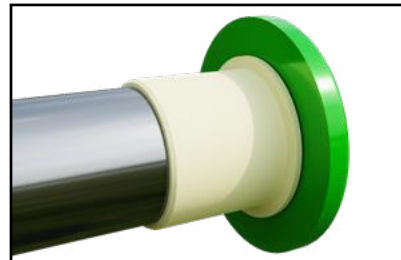

Das Gerät ist mit Kompositlagern ausgestattet, um den Elementen zu widerstehen. Die Lager müssen nicht regelmäßig gewartet werden.



Das Seil ist vollständig hitze-, feuchtigkeits- und UV-beständig.

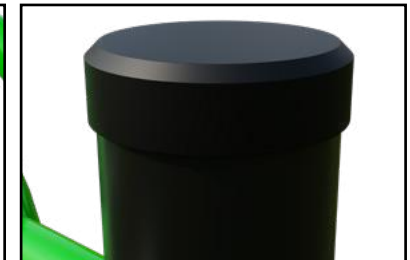

Die Enden der Stangen und Pfähle sind mit spritzgegossenen Kunststoffkappen verschlossen.



Die verzinkten und mit Nylon ummantelten Stahlseile mit einem Durchmesser von 16 mm sind durch Kunststoffkupplungen miteinander verbunden. Diese Seile sind resistent gegen UV-Strahlung, Abrieb und Fäulnis.



Das Gerät ist mit einer ergonomischen, rutschfesten HDPE-Telefonhalterung für mehr Komfort ausgestattet.



Die Fußstützen sind aus hochwertigem, rutschfestem HDPE-Material gefertigt.



Das Gerät ist aus hochwertigem S235-Stahl gefertigt, der durch ein Kugelstrahlverfahren gereinigt wurde. Es ist mit einer korrosionsbeständigen Pulverbeschichtung versehen. Auch mit verzinkter Oberfläche für noch mehr Schutz erhältlich!



Die innere Struktur besteht aus 120 beweglichen Kunststoffstäben. Die Arme sind gummiert, um einen bequemeren Griff zu ermöglichen und Kopfverletzungen zu vermeiden.

GARANTIE



Eine beschränkte Garantie von **15 Jahren** auf Mängel an Stahlelementen und Stahlkomponenten aufgrund von Material- oder Herstellungsfehlern und **25 Jahre** auf die strukturelle Integrität.

Eine beschränkte Garantie von **10 Jahren** auf Defekte an HDPE-Kunststoffteilen aufgrund von Material- oder Verarbeitungsfehlern und eine beschränkte Garantie von **5 Jahren** auf Defekte an allen anderen Kunststoffteilen (außer Farbechtheit).

Eine beschränkte **5-Jahres**-Garantie für erhebliche Korrosion an lackierten Metallteilen, die die Nutzung des Geräts beeinträchtigt, und eine **10-Jahres**-Garantie für verzinkte und kataphoretisch lackierte Stahlteile.

Eine beschränkte **3-Jahres**-Garantie gegen den Ausfall aller Gummiteile

1 Jahr auf Gummistoßstangen.

2 Jahre beschränkte Garantie auf die Unversehrtheit der Pulverbeschichtung.

2 Jahre beschränkte Garantie auf die Lager der beweglichen Teile.



KONTAKT

BESTRONG



@bestrongworld



@bestrongworld



BeStrong-world



global.bestrong.com



**Debrecen Pallag 044/1 hrsz.
Ipari park, 4002**



info@bestrong.com

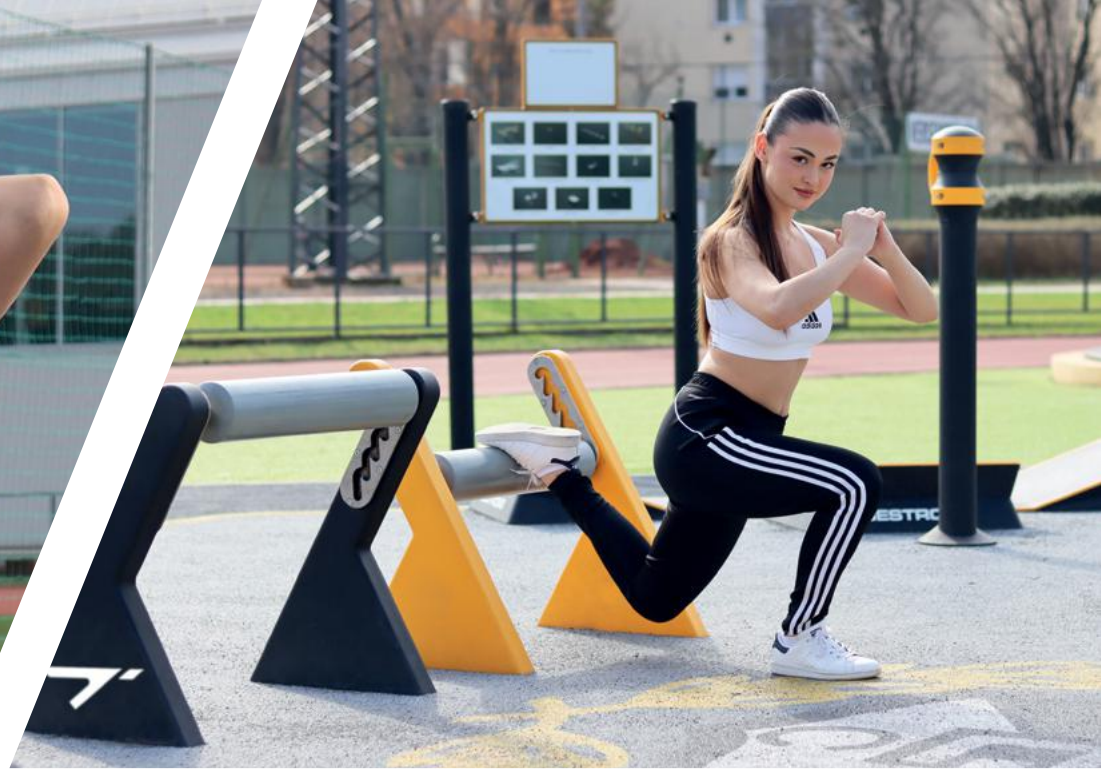



7. BESTRONG