

VEGLA DORE

ZEBRA®

KUALITET 100%
DISKUTIM 0%



PËRMBAJTJA

1. KAÇAVIDA, PROFIL (PH)	4
2. KAÇAVIDA, PROFIL I RRAFSTHË	14
3. KAÇAVIDA PËR ELEKTRONIKË DHE INXHINIERI PRECIZE	26
4. BITA PËR KAÇAVIDA	34
5. T-DORËZA PËR BITA KAÇAVIDE	40
6. DORËZA ARPION	48
7. ÇELËSA-KOKA PËR ARPION	66
8. PINCA DHE DARA TË NDRYSHME	84
9. ÇELËSA TË KOMBINUAR	94
10. ÇELËSA UNAZOR, TË DYANSHËM	104
11. THIKA (SKALPERË)	108
12. PERÇINATOR	112
13. ÇELËSA HEKSAGON, TX, PH	116
14. DALTA PËR KUNJ (KIRNER)	122
15. DORËZA PËR LIMË	124
16. SHARRA DORE PËR METAL	126
17. VEGLA DORE RED-LINE	128

KUALITET 100%

DISKUTIM 0%

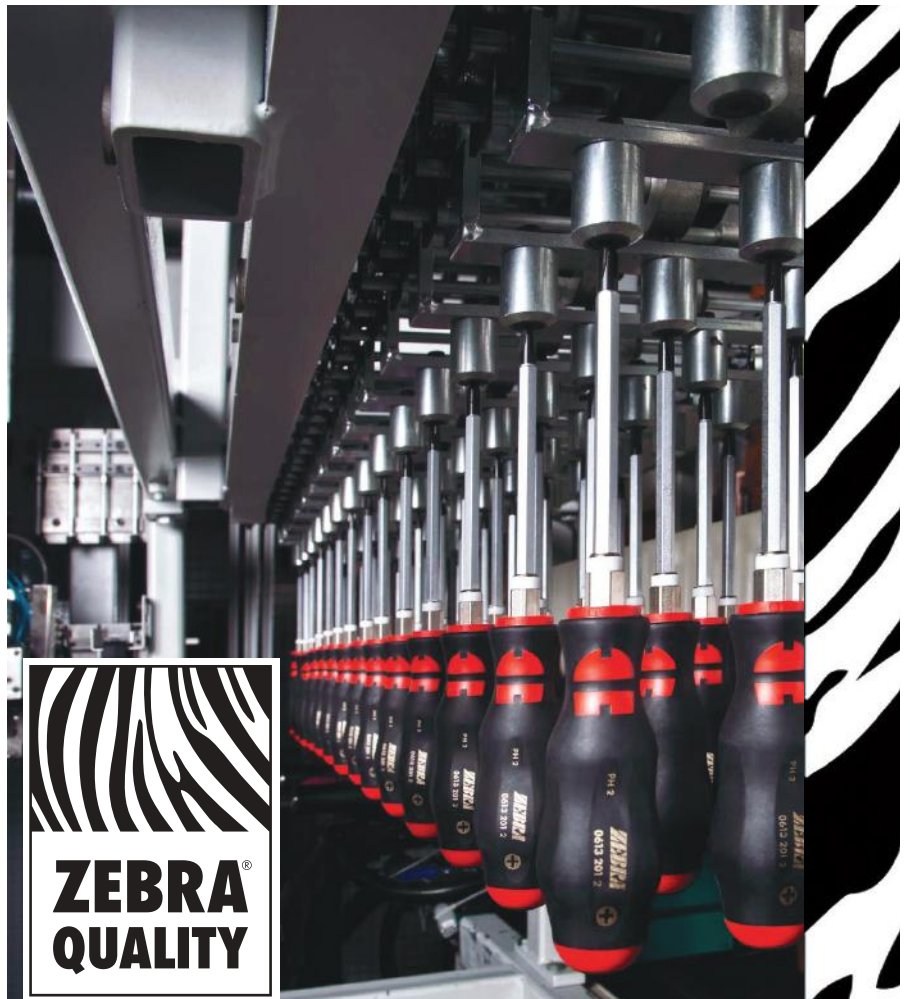

Pritshmëria për produktet ZEBRA® është e thjeshtë: PERFEKSION EKSTREM!

Shenja ZEBRA i besohet vetëm produkteve tona të cilat kanë cilësinë më të lartë, që ofrojnë zgjidhje inteligjente, ergonomi të përkryer, performansë vazhdimisht të përshtatur, efikasitet superior në përdorim, dhe jetëgjatësi përdorimi.

Ne nuk bëjmë kompromis kur është fjala për kualitetin e veglave tona. Secili produkt i nënshtrohet testit të qëndrueshmërisë për ditë të tëra, e nganjëherë edhe për javë të tëra në laboratorët tona testuese. Këto teste gjithnjë fokusohen në përdorimin të lehtë, ndërsa zakonisht tejkalojnë kërkesat reale në praktikë.

Natyrisht, ne testojmë produktet tona të reja, para se të prezantohen në treg, mirëpo në kuadër të garancisë së kualitetit, ne gjithashtu testojmë në vazhdimësi produktet ekzistuese.

5.6

1/4" ZEBRA

ZEBRA

1. KAÇAVIDA, PROFİL (PH)

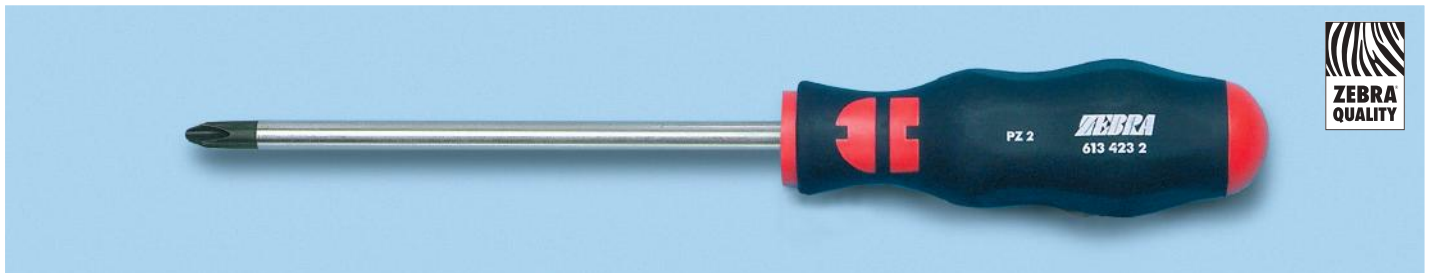

Kaçavidë me pranues Phillips (H)

Boshti i kaçavidës: i rrumbullaktë, i mveshur me krom.

Pranimi: DIN 5260-PH, ISO 8764-PH.

Standardi: DIN 5262, SMS SS 2831.

Tipar kundër rrëshqitjes.

			Nr. Art:	
	A mm	B/C mm		
H 1	80	98/33	0613 232 01	1
H 2	100	105/37	0613 232 02	
H 3	150	112/40	0613 232 03	
H 4	200	112/40	0613 232 04	



Kaçavidë me pranues Philips (H), i shkurtë

Boshti i kaçavidës: i rrumbullaktë, i mveshur me krom, varianti i shkurtë.

Pranimi DIN 5260-PH, ISO 8764-PH.

Standardi: DIN 5262, SMS SS 2831.

			Nr. Art:	
	A mm	B/C mm		
H 1	25	62/31	0613 252 1	1
H 2	25	62/31	0613 252 2	



Kaçavidë me pranim Phillips (H), i gjatë

Boshti i kaçavidës: i rrumbullaktë, i mveshur me krom.

Pranimi: DIN 5260-PH, ISO 8764-PH.

Standardi: DIN 5262, SMS SS 2831.

Dorëz me tipar kundër rrëshqitjes.

			Nr. Art:	
	A mm	B/C mm		
H 1	300	96/31	0613 262 1	1
H 2	300	106/35	0613 262 2	

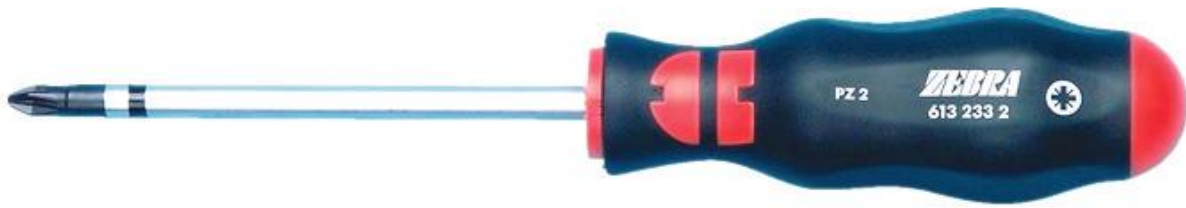

Kaçavidë me pranim PZ

Boshti i kaçavidës: i rrumbullaktë, i mveshur me Nikel-krom (Ni-Cr) ISO 8764-PZ, maja ngj. të zezë Standardi: DIN 5262.

	A mm	B/C mm	A inç	Nr. Art:	
Z 1	80	96/31	3 1/8"	0613 233 1	1
Z 2	100	106/35	4"	0613 233 2	
Z 3	150	114/38	6"	0613 233 3	
Z 4	200	120/41	8"	0613 233 4	



Kaçavidë me pranim PZ, e shkurtë

Boshti i kaçavidës: i rrumbullaktë, i mveshur me Nikel-krom
Dizajn i shkurtë
ISO 8764-PZ
Standardi: DIN 5262,

	A mm	B/C mm	A inç	Nr. Art:	
Z 1	25	62/31	1 3/4"	0613 253 1	1
Z 2	25	62/31	1 3/4"	0613 253 2	



Set i kaçavidave me bosht të rrumbullaktë, për industri metali

Nr. Art: 0613 923 26

	Nr. Art:		Nr. Art:	
0,6 x 3,6 x 100	0613 231 735	H 1	0613 232 01	1
1,0 x 5,5 x 125	0613 231 055	H 2	0613 232 02	
1,2 x 6,5 x 150	0613 231 065			
1,2 x 8,0 x 175	0613 231 08			



Set i kaçavidave me bosht të rrumbullaktë, për industri druri

Nr. Art: 0613 923 35

	Nr. Art:		Nr. Art:	
0,6 x 3,6 x 100	0613 231 735	Z 1	0613 233 1	1
1,0 x 5,5 x 125	0613 231 055	Z 2	0613 233 2	
1,2 x 6,5 x 150	0613 231 065			

Zebra VDE Kaçavidë / EN 60900, IEC 900

▲ 1000 V









- Testim rutinë në pajisje nxemse me tesion deri 10kV.
- Për punë me tensione deri 1,000 volt (AC), dhe deri 1,500 volt (DC).
- Shenjë identifikuese me vit prodhimi
- Test strikt i funksionit në temperatura të ulëta.

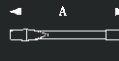

VDE Kaçavidë minus

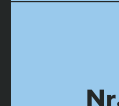



Boshti: izolim, lustrim me ngjyrë metali sikur të armëve.
Maja: DIN 5264-A, ISO 2380,
Përfundimi i boshtit afër majës: konik.
Standard i: DIN 7437, IEC Ø0, EN 60900.

 a në mm	 b në mm	 A në mm	 B/C në mm	 b në inç	 A në inç	Nr. Art:	
2.5		80	83/27	3/32 x 3 1/8"		0613 631 025	
0.5 x 3.0		100	83/27	1/8 x 4"		0613 631 03	
0.6 x 3.5		100	83/27	1/8 x 4"		0613 631 035	
0.8 x 4.0		100	83/27	5/32 x 4"		0613 631 04	
1.0 x 5.5		125	96/31	7/32 x 5"		0613 631 055	1
1.2 x 6.5		150	106/35	1/4 x 6"		0613 631 065	
1.2 x 8.0		175	114/38	5/16 x 7"		0613 631 08	
1.6 x 8.0		200	114/38	5/16 x 8"		0613 631 082	
1.6 x 10.0		200	114/38	3/8 x 8"		0613 631 10	

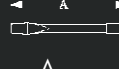

VDE Kaçavidë plus (PH)

Boshti: izolim, lustrim me ngjyrë metali sikur të armëve.
Maja: DIN 5260-PH, ISO 8764-PH.
Standard i: DIN 7438, IEC Ø0, EN 60900.

	 A në mm	 B/C në mm	 A në inç	Nr. Art:	
	80	83/27	3 1/8"	0613 632 0	
PH 1	80	96/31	3 1/8"	0613 632 1	
PH 2	100	106/35	4"	0613 632 2	1
PH 3	150	114/38	6"	0613 632 3	
PH 4	200	114/38	8"	0613 632 4	

▲ 1000 V



VDE Kaçavidë plus (PZ)

Boshti: i izoluar, lustrim sikur i metalit të armëve.

Maja: ISO 8764-PZ.

Standard i: DIN 7445, IEC 900, EN 60900.

			Nr. Art:	
	A në mm	B/C në mm		
PZ 0	80	83/27	3 1/8"	0613 633 0
PZ 1	80	96/31	3 1/8"	0613 633 1
PZ 2	100	106/35	4"	0613 633 2
PZ 3	150	114/38	6"	0613 633 3



VDE Kaçavidë për vidha me kokë 6-këndore

Boshti: i izoluar, lustrim sikur i metalit të armëve.

Maja: DIN 475/2.

Standard i: DIN 7445 IEC 900, EN 60900.

			Nr. Art:	
në mm	A në mm	B/C në mm		
5.5	125	96/31	5"	0613 636 055
6.0	125	96/31	5"	0613 636 06
7.0	125	106/35	5"	0613 636 07
8.0	125	106/35	5"	0613 636 08
9.0	125	106/35	5"	0613 636 09
10.0	125	106/35	5"	0613 636 10
11.0	125	114/38	5"	0613 636 11
12.0	125	114/38	5"	0613 636 12
13.0	125	114/38	5"	0613 636 13



Seti kaçavidave VDE Kaçavidë për vidha me kokë 6-këndore

Nr. Art: 0613 93666

	A në mm	Nr. Art:		A në mm	Nr. Art:	
në mm			në mm			
5.5	125	0613 636 055	8.0	125	0613 636 08	1
6.0	125	0613 636 06	10.0	125	0613 636 10	
7.0	125	0613 636 07	13.0	125	0613 636 13	

3K KAÇAVIDË



a në mm	b	A në mm	B/C në mm	në mm	b A në inç	Nr. Art:	Sasia
0.6 x 3.5		80	83/27	4/-	1/8 x 3 1/8"	0613 200 035*	1
0.8 x 4.5		90	96/31	5/8	3/16 x 3 3/8"	0613 200 045	1
1.0 x 5.5		100	96/31	6/10	7/32 x 4"	0613 200 055	1
1.2 x 7.0		125	106/35	6/10	9/32 x 5"	0613 200 07	1
1.6 x 9.0		150	114/38	8/13	11/32 x 6"	0613 200 09	1
1.6 x 10.0		175	114/38	8/13	3/8 x 7"	0613 200 10	1
2.0 x 12.0		200	114/38	10/16	1/2 x 8"	0613 200 12	1

*pa kapak për goditje dhe pa dado montuese



	A në mm	B/C në mm	në mm	A në inç	Nr. Art:	Sasia
PH1	80	96/31	5/8	3 1/8"	0613 201 1	1
PH2	100	106/35	6/10	4"	0613 201 2	1
PH3	150	114/38	8/13	6"	0613 201 3	1

Doreza fleksibile
3-komponentëshe
siguron ergonomi
perfekte, transfer të
fuqisë dhe komfor
gjatë punës.



Kaçavidë minus

- Boshti: Bosht 6-këndor, i mveshur me krom, mat, dado montuese e mveshur me nikel mat, i kalitur, i qëndrueshëm në goditje
- Kapak (zonë) e madhe për goditje
- DIN 5264-A, ISO 2380
- Maja ngjyrë të zeze

Kaçavidë (PH) "Kokë Phillips"

- Boshti: 6-këndor, mveshur me krom, mat, dado montuese mveshur me nikel, mat, i kalitur, i qëndrueshëm në goditje
- Würth sistemi i ngjyrave
- Kapak (zonë) e madhe për goditje
- DIN 5260-PH, ISO 8764-PH dhe majë me ngjyrë të zeze



DER TESTSIEGER FÜR
PROFI-HÄNDE
ZEBRA® Schraubendreher
3K, PH2
Im Test: 15 namhafte Hersteller, Testdatum: 03/2013

3K SET I KAÇAVIDAVE



Përmbajtja			Nr. Art:	Sasia
5 copë	1.0x5.5/ 1.2x7.0/ 1.6x9.0 mm	PH1 PH2	0613 9015	1
3 copë	1.0x5.5/ 1.2x7.0 mm	PH2	0613 9013	1

Për metalpunësit dhe auto-industrinë



DER TESTSIEGER FÜR
PROFI-HÄNDE
ZEBRA® Schraubendreher
3K, PH2
Im Test: 15 namhafte Hersteller, Testdatum: 03/2013

Kaçavidë ZEBRA me bosht 6-këndor dhe dado montuese







Kaçavidë me slot

Boshti: 6-këndor me dado montuese, NiCr-mat.

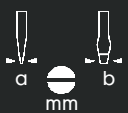
DIN 5264-A, ISO 2380 majë e zezë.

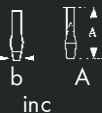
* pa goditës dhe dado montuese





					Nr. Art:	
a mm	A mm	B/C mm	mm	b inç		
0.6 x 3.5	75	83/27	4/-	1/8 x 3 1/16"	0613 421 035*	1
0.8 x 4.0	90	96/31	5/8	5/32 x 3 5/8"	0613 421 004*	
1.0 x 5.5	100	96/31	5/8	7/32 x 4"	0613 421 055	
1.2 x 6.5	125	106/35	6/10	1/4 x 5"	0613 421 065	
1.6 x 8.0	150	114/38	8/13	5/16 x 6"	0613 421 08	
1.6 x 10.0	175	114/38	8/13	3/8 x 7"	0613 421 10	
2.0 x 12.0	200	120/40.5	10/16	1/2 x 8"	0613 421 12	



Kaçavidë plus (PH)

Boshti: 6-këndor me dado montuese, nicromat.

DIN 5260-PH, ISO 8764-PH maja e zezë.

					Nr. Art:	
PH	A mm	B/C mm	mm	A inç		
PH1	80	96/31	5/8	3 1/8"	0613 422 1	1
PH2	100	106/35	6/10	4"	0613 422 2	
PH3	150	114/38	8/13	6"	0613 422 3	
PH4	200	120/40,5	10/16	8"	0613 422 4	



Kaçavidë Plus (PZ)

Boshti: i rrumbullakët, Ni-Cr mat.
Maja: ISO 8764-PZ, e zezë.
Standardi: DIN 5262.

			Nr. Art:		
PZ 1	A mm: 80	B/C mm: 96/31	A inç: 3 1/8"	0613 233 1	1
PZ 2	A mm: 100	B/C mm: 106/35	A inç: 4"	0613 233 2	
PZ 3	A mm: 150	B/C mm: 114/38	A inç: 6"	0613 233 3	
PZ 4	A mm: 200	B/C mm: 120/41	A inç: 8"	0613 233 4	



Kaçavidë Plus (PZ), e shkurtë

Boshti: i rrumbullakët, Ni-Cr mat.
Dizajn i shkurtë.
ISO 8764-PZ, maja e zezë.
Standardi: DIN 5262.

			Nr. Art:		
PZ 1	A mm: 25	B/C mm: 62/31	A inç: 1 3/4"	0613 253 1	1
PZ 2	A mm: 25	B/C mm: 62/31	A inç: 1 3/4"	0613 253 2	



Set i kaçavidave, bosht i rrumbullakët Për metalpunësit

Nr. Art: 0613 923 26

	Nr. Art:		Nr. Art:	
0.6 x 3.5 x 100	0613 231 735	PH 1	0613 232 01	1
1.0 x 5.5 x 125	0613 231 055	PH 2	0613 232 02	
1.2 x 6.5 x 150	0613 231 065			
1.2 x 8.0 x 175	0613 231 08			



Set i kaçavidave, bosht i rrumbullakët për drupunësit

Nr. Art: 0613 923 35

	Nr. Art:		Nr. Art:	
0.6 x 3.5 x 100	0613 231 735	PZ 1	0613 233 1	1
1.0 x 5.5 x 125	0613 231 055	PZ 2	0613 233 2	
1.2 x 6.5 x 150	0613 231 065			

Kaçavidë Zebra nga çeliku i kalitur me qëndrueshmëri të madhe në goditje, bosht 6-këndor dhe dado montuese



Kaçavidë me slot

Boshti: 6-këndor me dado montuese 0.8x4.5 mm, nicromat, qëndrueshmëri në goditje, çelik i kalitur.

Kapak i madh për goditje

DIN 5264-A, ISO 2380maja e zezë.

* pa kapak për goditje/dado montuese

						Nr. Art:	
a	b	A	B/C	mm	b inç		
mm		mm	mm				
0.6 x	3.5	80	83/27	4/-	1/8 x 3 1/8"	0613 421 035	1
0.8 x	4.5	90	96/31	5/8	3/16 x 3 3/5"	0613 321 045	
1.0 x	5.5	100	96/31	6/10	7/32 x 4"	0613 321 055	
1.2 x	7.0	125	106/35	6/10	9/32 x 5"	0613 321 07	
1.6 x	9.0	150	114/38	8/13	11/32 x 6"	0613 321 09	
1.6 x	10.0	175	114/38	8/13	3/8 x 7"	0613 321 10	
2.0 x	12.0	200	120/40.5	10/16	1/2 x 8"	0613 321 12	
2.5 x	14.0	250	120/40.5	10/16	9/16 x 10"	0613 321 14	



Kaçavidë plus (PH)

Boshti: 6-këndor me dado montuese nicromat, qëndrueshmëri në goditje, çelik i kalitur.

Kapak i madh për goditje

DIN 5260-PH, ISO 8764-PH majë e zezë.

					Nr. Art:	
	A	B/C	mm	A inç		
	mm	mm				
PH 1	80	96/31	5/8	3 1/8"	0613 322 1	1
PH 2	100	106/35	6/10	4"	0613 322 2	
PH 3	150	114/38	8/13	6"	0613 322 3	
PH 4	200	120/40,5	10/16	8"	0613 322 4	



Set i kaçavidave për metal-punues dhe auto-industri

Nr. Art: 0613 932 25

	Nr. Art:		Nr. Art:	
1.0 x 5.5 x 100	0613 321 055	PH 1	0613 322 1	1
1.2 x 7.0 x 125	0613 321 07	PH 2	0613 322 2	
1.6 x 9.0 x 150	0613 321 09			

2. KAÇAVIDA, PROFIL I RRAFSHTË

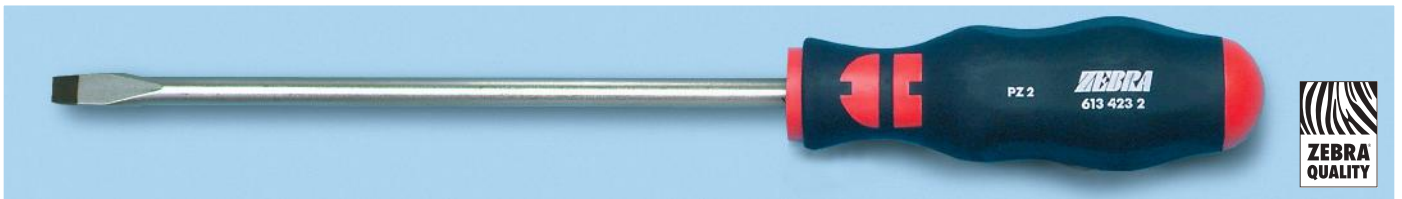



Kaçavidë me slot pranues

Boshti i kaçavidës: i rumbullaktë, i mveshur me krom.

Pranimi: DIN 5264-A, ISO 2380,

Standardi: DIN 5265.

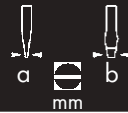
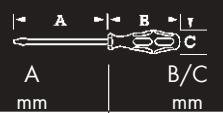
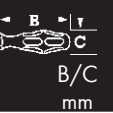
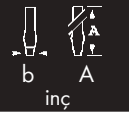
Dorëz me tipar jorrëshqitës

 a mm	 A mm	 B/C mm	 b inç	Nr. Art:	
0,8 x 5,0	100	84/27	5/32 x 4"	" 0613 231 03 3 0613 231 04	x 8
1,0 x 6,0	125	96/31	7/32 x 5"	0613 231 055	1
1,2 x 7,0	150	106/35	1/4 x 6"	0613 231 065	
1,2 x 8,0	175	114/38	5/16 x 7"	0613 231 08	
1,6 x 10,0	200	114/38	3/8 x 7"	0613 231 10	
1,6 x 12,0	200	120/41	1/2 x 8"	0613 231 12	





Kaçavidë me slot pranues

Boshti i kaçavidës: i rumbullaktë, i mveshur me krom.

Pranimi: DIN 5264-A, ISO 2380,

Standardi: SMS SS 2830, DIN 5265

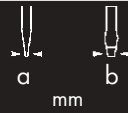
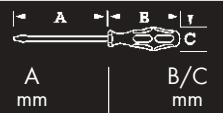
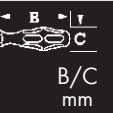
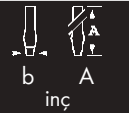
Dorëz me tipar jorrëshqitës

 a mm	 A mm	 B/C mm	 b inç	Nr. Art:	
0,4 x 2,5	75	73/20	1/32 x 3"	0613 231 725	1
0,6 x 3,5	100	83/27	1/8 x 4"	0613 231 735	
0,8 x 4,0	100	83/27	5/32 x 4"	0613 231 74	
1,0 x 5,5	150	96/31	7/32 x 6"	0613 231 755	





Kaçavidë me slot pranues

Boshti i kaçavidës: i rumbullaktë, i mveshur me krom.

Pranimi: DIN 5264-A, ISO 2380,

Standardi: DIN 5265.

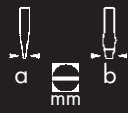
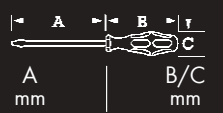
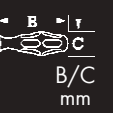
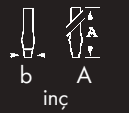
Dorëz me tipar jorrëshqitës

 a mm	 A mm	 B/C mm	 b inç	Nr. Art:	
0,6 x 3,5	200	83/27	1/8 x 8"	0613 261 035	1
0,8 x 4,0	300	83/27	1/8 x 4"	0613 261 04	
1,0 x 5,5	200	96/31	7/32 x 8"	0613 261 055	
1,2 x 8,0	300	114/38	5/16 x 12"	0613 261 08	





Kaçavidë e shkurtë me slot pranues

Boshti i kaçavidës: i rumbullaktë, i mveshur me krom, versioni i shkurtë.

Pranimi: DIN 5264-A, ISO 2380,

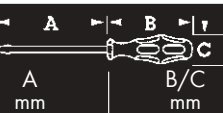
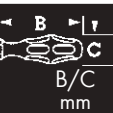
Standardi: DIN 5265.

 a mm	 A mm	 B/C mm	 b inç	Nr. Art:	
0,6 x 3,5	25	62/31	1/8 x 1"	0613 251 035	1
0,8 x 4,0	25	62/31	5/32 x 1"	0613 251 05	
1,0 x 5,5	25	62/31	7/32 x 1"	0613 251 065	
1,2 x 8,0	25	62/31	5/16 x 1"	0613 251 08	

Kaçavidë Zebra me bosht 6-këndor dhe dado montuese



Kaçavidë plus (PZ)

Boshti: 6-këndor, me dado montuese, NiCr mat.

ISO 8764-PZ. Maja me ngjyrë të zezë.

PZ	A mm	B/C mm	mm	inç
PZ1	80	96/31	5/8	3 1/8"
PZ2	100	106/35	6/10	4"
PZ3	150	114/38	8/13	6"
PZ4	200	120/40.5	10/16	8"

Nr. Art:

0613 423 1

0613 423 2

0613 423 3

0613 423 4

1



Set i kaçavidave

Bosht 6-këndor me dado montuese për metalpunuesit dhe auto-industri

Nr. Art: 0613 942 26

	Nr. Art:		Nr. Art:	
0.6 x 3.5 x 75	0613 421 035	PH 1	0613 422 1	1
1.0 x 5.5 x 100	0613 421 055	PH 2	0613 422 2	
1.2 x 6.5 x 125	0613 421 065			
1.6 x 8.0 x 150	0613 421 08			



Set i kaçavidave

Bosht 6-këndor me dado montuese për dru-punuesit

Nr. Art: 0613 942 35

	Nr. Art:		Nr. Art:	
0.6 x 3.5 x 75	0613 421 035	PZ 1	0613 423 1	1
1.0 x 5.5 x 100	0613 421 055	PZ 2	0613 423 2	
1.2 x 6.5 x 125	0613 421 065			

Kaçavidë Zebra VDE EN 60900, IEC 900

▲ 1000 V



- Kontrollë në vendet me lagështi tenston tensionin deri 10kV
- Për përdorim në tensioni deri 1,000 volt (AC), dhe deri 1500 volt (DC).
- Shenjë identifikimi me vitin e prodhimit
- Test strikt i funksionit në temperatura të ulëta



Kaçavidë VDE (e rrafshtë)

Boshti: i izoluar, ngjyrë e zezë.
Maja: DIN 5264-A, ISO 2380,
me skaje konike.
Standardi: DIN 7437, IEC 900, EN
60900.

 a b në mm		 A B C në mm		 b A në inç		Nr. Art:	 Sas
2.5		80	83/27	3/32 x 3 1/8"		0613 631 025	1
0.5 x 3.0		100	83/27	1/8 x 4"		0613 631 03	
0.6 x 3.5		100	83/27	1/8 x 4"		0613 631 035	
0.8 x 4.0		100	83/27	5/32 x 4"		0613 631 04	
1.0 x 5.5		125	96/31	7/32 x 5"		0613 631 055	
1.2 x 6.5		150	106/35	1/4 x 6"		0613 631 065	
1.2 x 8.0		175	114/38	5/16 x 7"		0613 631 08	
1.6 x 8.0		200	114/38	5/16 x 8"		0613 631 082	
1.6 x 10.0		200	114/38	3/8 x 8"		0613 631 10	



Kaçavidë VDE (PH)

Boshti: i izoluar, ngjyrë e zezë.
Maja: DIN 5260-PH, ISO 8764-PH.
Standardi: DIN 7438, IEC 900, EN
60900.

	 A B C në mm		 A në inç		Nr. Art:	 Sas
	80	83/27	3 1/8"		0613 632 0	1
PH 1	80	96/31	3 1/8"		0613 632 1	
PH 2	100	106/35	4"		0613 632 2	
PH 3	150	114/38	6"		0613 632 3	
PH 4	200	114/38	8"		0613 632 4	

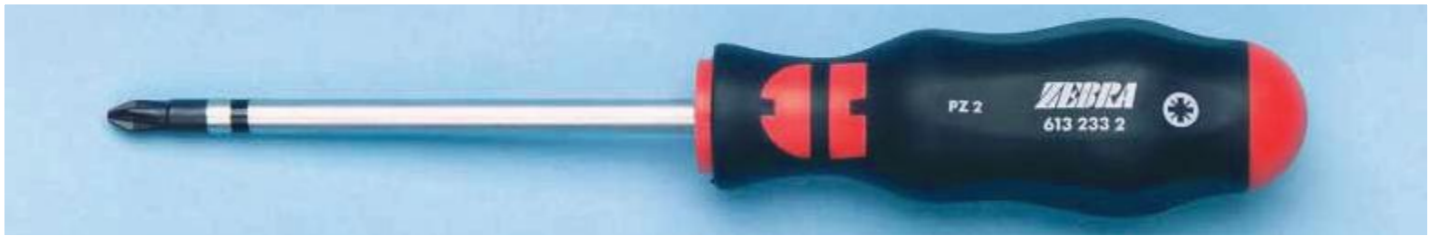

Kaçavidë Plus (PZ)

Boshti: i rrumbullakët, NiCr-mat
ISO 8764-PZ, maja e zezë.
Standard i: DIN 5262.

			Nr. Art:	
	A mm	B/C mm		
PZ 1	80	96/31	0613 233 1	1
PZ 2	100	106/35	0613 233 2	
PZ 3	150	114/38	0613 233 3	
PZ 4	200	120/41	0613 233 4	



Kaçavidë e shkurtë Plus (PZ),

Boshti: i rrumbullakët, NiCr- mat.
Dizajn i shkurtë.
ISO 8764-PZ, maja e zezë.
Standard i: DIN 5262.

			Nr. Art:	
	A mm	B/C mm		
PZ 1	25	62/31	0613 253 1	1
PZ 2	25	62/31	0613 253 2	



Set i kaçavidave

Për metalpunuesit

Nr. Art: 0613 923 26

	Nr. Art:		Nr. Art:	
mm				
0.6 x 3.5 x 100	0613 231 735	PH 1	0613 232 01	1
1.0 x 5.5 x 125	0613 231 055	PH 2	0613 232 02	
1.2 x 6.5 x 150	0613 231 065			
1.2 x 8.0 x 175	0613 231 08			



Set i kaçavidave

Për drupunuesit

Nr. Art: 0613 923 35

	Nr. Art:		Nr. Art:	
mm				
0.6 x 3.5 x 100	0613 231 735	PZ 1	0613 233 1	1
1.0 x 5.5 x 125	0613 231 055	PZ 2	0613 233 2	
1.2 x 6.5 x 150	0613 231 065			



Kaçavidë me bosht 6-k kokë sferike

Boshti: 6-këndorë, NiCr mat

Ndërlidhja: SW e ngajshme me DIN 911
Maja e zezë.

mm	A mm	B/C mm	A inç	Nr. Art:	
2.0	100	83/27	4"	0613 415 02	1
2.5	100	83/27	4"	0613 415 025	
3.0	100	83/27	4"	0613 415 03	
4.0	100	96/31	4"	0613 415 04	
5.0	100	106/35	4"	0613 415 05	
6.0	125	106/35	5"	0613 415 06	
8.0	150	114/38	6"	0613 415 08	
10.0	150	114/38	6"	0613 415 10	
12.0	150	114/38	6"	0613 415 12	



Set i kaçavidave Kaçavidë me pranim 6-këndor

Nr. Art: 0613 915 6

mm	A mm	Nr. Art:	mm	A mm	Nr. Art:	
2.5	100	0613 415 025	5	100	0613 415 05	1
3	100	0613 415 03	6	125	0613 415 06	
4	100	0613 415 04	8	150	0613 415 08	



Kaçavidë për vidha me kokë 6-këndore

Boshti: i rumbullakët NiCr mat

Ndërlidhja: DIN 475/2.

Standardi: DIN 3125.

mm	A mm	B/C mm	A inç	Nr. Art:	
4.0	125	96/31	5"	0613 436 04	1
4.5	125	96/31	5"	0613 436 045	
5.0	125	96/31	5"	0613 436 05	
5.5	125	96/31	5"	0613 436 055	
6.0	125	96/31	5"	0613 436 06	
7.0	125	106/35	5"	0613 436 07	
8.0	125	106/35	5"	0613 436 08	
9.0	125	106/35	5"	0613 436 09	
10.0	125	106/35	5"	0613 436 10	
11.0	125	114/38	5"	0613 436 11	
12.0	125	114/38	5"	0613 436 12	
13.0	125	114/38	5"	0613 436 13	
14.0	125	120/40.5	5"	0613 436 14	
16.0	125	120/40.5	5"	0613 436 16	
17.0	125	120/40.5	5"	0613 436 17	



Set i kaçavidave Kaçavidë për vidha me kokë 6-këndore

Nr. Art: 0613 936 6

mm	A mm	Nr. Art:	mm	A mm	Nr. Art:	
6.0	125	0613 436 06	10	125	0613 436 10	1
7.0	125	0613 436 07	12	125	0613 436 12	
8.0	125	0613 436 08	13	125	0613 436 13	

KAÇAVIDË TX



Boshti: i rrumbullakët, mveshur me krom mat.
Maja: TX e brendshme, ngjyrë e zezë.

Set i kaçavidave TX

Nr. Art: 0613 934 8



				Nr. Art:	Sasia
	A në mm	B/C në mm			
TX 6	60	73/20	2 3/8"	0613 434 06	1
TX 7	60	73/20	2 3/8"	0613 434 07	1
TX 8	60	83/27	2 3/8"	0613 434 08	1
TX 9	60	83/27	2 3/8"	0613 434 09	1
TX 10	80	83/27	3 1/8"	0613 434 10	1
TX 15	80	96/31	3 1/8"	0613 434 15	1
TX 20	100	96/31	4"	0613 434 20	1
TX 25	100	106/35	4"	0613 434 25	1
TX 27	115	106/35	4 9/16"	0613 434 27	1
TX 30	115	106/35	4 9/16"	0613 434 30	1
TX 40	130	114/38	5 3/16"	0613 434 40	1
TX 45	130	114/38	5 3/16"	0613 434 45	1

	A mm	Nr. Art:	Sasia
TX 10	80	0613 434 10	1
TX 15	80	0613 434 15	1
TX 20	100	0613 434 20	1
TX 25	100	0613 434 25	1
TX 27	115	0613 434 27	1
TX 30	115	0613 434 30	1
TX 40	130	0613 434 40	1
TX 45	130	0613 434 45	1



- Boshti: i rrumbullakët, versioni i gjatë, mveshje me krom (mat).
- Maja: TX e brendshme, ngjyrë e zezë

Shembuj përdorimi:

TX 10 VW tabela e instrumenteve
TX 15 BMW doreza e derës
TX 20 Daimler-Chrysler, Klasa A dhe C
TX 25 VW Sharan, dritat e përparme (fenerëve)
TX 30 BMW Seria 7 (E 38) për vidhat e parafang
Audi A4/A6 për heqjen e dritave të përparme

Set i kaçavidave

kaçavidë TX, versioni i gjatë

Nr. Art: 0613 964 5

				Nr. Art:	Sasia
	A në mm	B/C në mm			
TX 10	250	83/27	10"	0613 464 10	1
TX 15	250	96/31	10"	0613 464 15	1
TX 20	250	96/31	10"	0613 464 20	1
TX 25	250	106/35	10"	0613 464 25	1
TX 30	250	106/35	10"	0613 464 30	1



	A në mm	Nr. Art:	Sasia
TX 10	250	0613 464 10	1
TX 15	250	0613 464 15	1
TX 20	250	0613 464 20	1
TX 25	250	0613 464 25	1
TX 30	250	0613 464 30	1

KAÇAVIDË ARPION LINJA E BITAVE TË DYANSHËM



Sistem variabil i kyçjes për bitat 6-këndor me montim 6.35 mm = 1/4"

Kaçavida arpion për çfarëdo aplikimi:

- Kaçavidë pistole me karikator të bitave dhe dritë LED

Nr. Art: 0613 640 0-2

- Kaçavidë T-dorezë

Nr. Art: 0613 630 40

- Mini-Kaçavidë

Nr. Art: 0613 630 50

- Arpion me 45 dhëmbë.

Torku (momenti) maks. deri 40 Nm.

- Rrotëz rregulluese me 3 pozita. Mund të ndryshohet me vetëm një rën dorë. Ndërrim i lehtë i kahut, gjatë punës, me vetëm një rën dorë.

KAÇAVIDË ARPION T-DOREZË

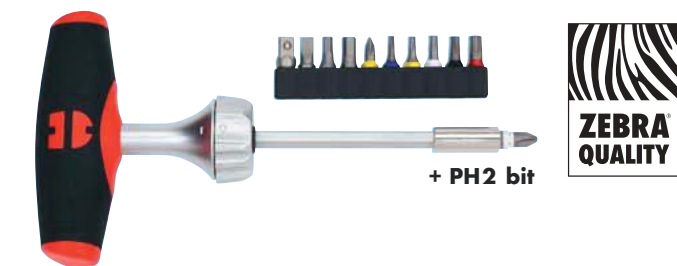

+ PH2 bit

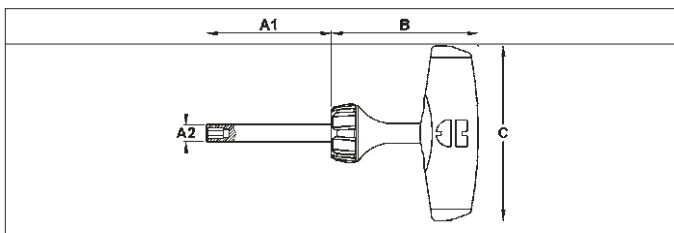

Me shirit mbajtës për 10 bita

- Doreza: 2-komponentëshe
- Boshiti: mbajtës i gjatë, me magnet, i bitave, mveshur me krom.
- Maja: DIN 3126-D 6.3.

Përdorim i T-dorezës me tork (moment) të madh lirues apo shtrëngues.

Shiriti mbajtës i bitave (përfshin):



inç	A1 mm	B mm	C mm	A2 mm	Nr. Art:	Sasia
1/4"	95	85	100	10	0613 630 40	1

KAÇAVIDË MINI-ARPION



+ PH2 bit

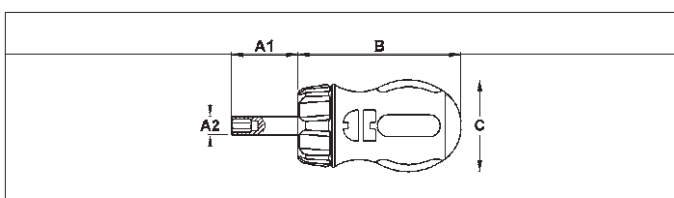

Me shirit mbajtës për 10 bita

- Doreza: 2-komponentëshe
- Boshiti: mbajtës i gjatë, me magnet, i bitave, mveshur me krom.
- Maja: DIN 3126-D 6.3.

Mundëson përdorimin në vende të ngushta ku nevojitet tork (moment) i madh.

Shiriti mbajtës i bitave (përfshin):



inç	A1 mm	B mm	C mm	A2 mm	Nr. Art:	Sasia
1/4"	26	70	38	20	0613 630 50	1

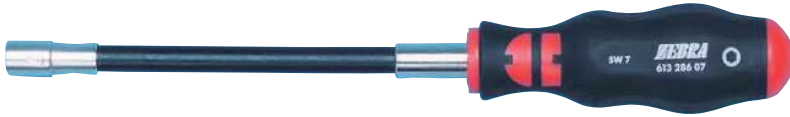

KAÇAVIDË



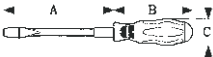

Bosht fleksibil për vidha me kokë 6-këndore

- Boshti: i rumbullakët, fleksibil
- Aplikimi: Kokë 6-këndore
- Maja: mveshur me Ni ngjyrë të çelë
Vrimë e brendshme për akomodim
- Standardi: DIN 3125
- I përshtatshëm për zona vështirë të arritshme



 mm			 A inç	Nr. Art:	Sasia
	A mm	B/C mm			
5	150	96/31	6"	0613 286 05	1
6	150	96/31	6"	0613 286 06	1
7	150	106/35	6"	0613 286 07	1
8	150	106/35	6"	0613 286 08	1
10	175	106/35	7"	0613 286 10	1
13	175	114/38	7"	0613 286 13	1

 mm	Nr. Art:	 mm	Nr. Art:	Sasia
6	0613 286 06	10	0613 286 10	1
7	0613 286 07	13	0613 286 13	1
8	0613 286 08			1

Set i kaçavidave me bosht fleksibil Nr. Art: 0613 986 5



KAÇAVIDË



Fig.	Inç	A mm	B/C mm	A Inç	Nr. Art:	Sasia
1	1/4"	110	106/35	4 3/8inç	0613 430 310	1
2	1/4"	150	106/35	6"	0613 473 3	1

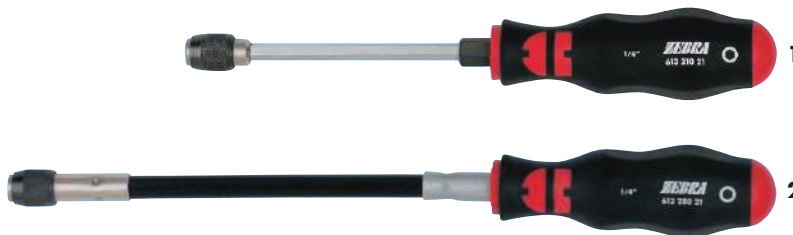
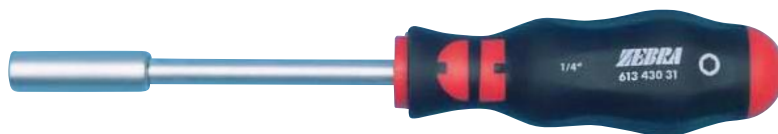

Fig.	Inç	A mm	B/C mm	mm	A Inç	Nr. Art:	Sasia
1	1/4"	110	106/35	6/10	4 3/8inç	0613 210 21	1
2	1/4"	177	106/35	-	6"	0613 280 21	1



Inç	A mm	B/C mm	A Inç	Nr. Art:	Sasia
1/4"	100	106/35	4"	0613 430 31	1

Majë 1/4"

- Boshti: i rrumbullakët, mveshur me krom
- DIN 3126-A 6.3
- Fig. 1 Majë 1/4" e boshtit
- Fig. 2 Majë 1/4" me bosht fleksibil
- Aplikimi: Montimi i kokave-çelësa, me kyçje katrorë.

Me mandrinë 1/4" për ndërrim të shpejtë

- Boshti: 6-këndorë me rregullim të momentit të forcës, mveshur me krom
- Koka: mveshur me nikel ngj. të çelë
- DIN 3126-D 6.3
- Fig. 2 - me bosht fleksibil
- Aplikimi: Montimi i bitave, 6-këndorë.

Me mbajtës 1/4" të bitave



- Boshti: rrumbullakët, me magnet
- Koka: mveshur me nikel ngj. të çelë
- DIN 3126-D 6.3
- Aplikimi: Montimi i bitave, 6-këndorë

3. KAÇAVIDA PËR ELEKTRONIKË DHE INXHINIERI PRECIZE

LLAMPË TESTUES NJË-POLAR





- Me bosht-majë të kaçavidës Phillips sipas DIN 57680 Pjesa 6 dhe VDE 0680/6, për 150 - 250 Volt

 a x b	 në mm	 në mm	Nr. Art:	Sasia
0.5 x 3	60	146	0613 247 360	1



DIN 57 680/6

- Me bosht-majë të kaçavidës Phillips sipas DIN 57680 Pjesa 6 dhe VDE 0680/6, për 150 - 250 Volt
- Mveshur me Nikel ngjyrë të çelë
- Me izolim
- Me kapëse xhepi

 në mm	 në mm	 në mm	Nr. Art:	Sasia
3	55	135	0715 53 05	1

KAÇAVIDA PËR ÇARÇE ELEKTRONIKE DHE INXHINIERI PRECIZE

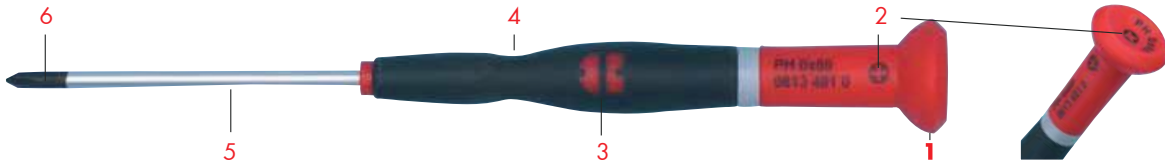

Pozicionim orëbërësi



Pozicionim në gishtin tregues



Pozicionim në tërë dorën



Ideal për të gjitha punët delikate në çarçe elektronike dhe në inxhinieri

precize

- Kokë qendëruese e rrotullueshme me diametër të gjerë për gisht (Fig. 1)
- Për punë të lehtë në pozitë orëndreçësi
- Koka qendëruese e shenjëzuar me llojin dhe madhësinë (Fig. 2)
- Identifikim i lehtë dhe i shpejtë
- Dorezë shumë-komponentëshe me mbërthim të butë (Fig.3)
- Komfor gjatë përdorimit
- Zonë për rotacion, veprim të shpejtë (Fig.4)
- Rrotullim i shpejtë me pozicionim në tërë dorën
- Bosht i mveshur me krom nga çeliku special i kalitur (Fig. 5)
- Mbrojtje optimale nga korrozioni
- Majë me ngjyrë të zezë (Fig. 6)
- Përshtatje precize



Kaçavidë minus, slot

- Boshti: i rrumbullakët, mveshur me krom
- DIN 5264-A, ISO 2380, maja e zezë

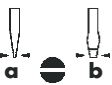
 mm	A mm	B/C mm	A inç	Nr. Art:	Sasia:
0.16 x 0.8	40	100/20	1 1/16"	0613 480 008	1
0.18 x 1.0	40	100/20	1 1/16"	0613 480 010	1
0.25 x 1.2	40	100/20	1 1/16"	0613 480 012	1
0.30 x 1.5	40	100/20	1 1/16"	0613 480 015	1
0.30 x 1.8	60	100/20	2 3/8"	0613 480 018	1
0.40 x 2.0	60	100/20	2 3/8"	0613 480 020	1
0.40 x 2.5	75	100/20	3"	0613 480 025	1
0.50 x 3.0	75	100/20	3"	0613 480 030	1
0.60 x 3.5	100	100/20	4"	0613 480 035	1



Kaçavidë Philips (PH)

- Boshti: i rrumbullakët, mveshur me krom
- ISO 8764-PH, maja e zezë



	A mm	B/C mm	A inç	Nr. Art:	Sasia:
PH 000	40	100/20	1 1/16"	0613 481 000	1
PH 00	40	100/20	1 1/16"	0613 481 00	1
PH 0	60	100/20	2 3/8"	0613 481 0	1
PH 1	80	100/20	3 1/16"	0613 481 1	1

KAÇAVIDË VDE

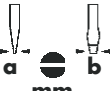
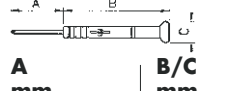

EN 60900, IEC 60900

- Fazometër për testim rutinor të tensionit deri 1000V
- Për punë në qark me tension deri 1000 volt (AC) dhe deri në 1500 volt (DC)
- Shenjë identifikuese me vitin e prodhimit
- Testuar në ndikim temperature deri në -40 °C
- (Shenja identifikuese C)

 mm	 A mm	B/C mm	 A inç	Nr. Art:	Sasia
0.30 x 1.5	40	100/20	1 1/16 inç	0613 486 015	1
0.30 x 1.8	60	100/20	2 3/8 inç	0613 486 018	1
0.40 x 2.0	60	100/20	2 3/8 inç	0613 486 020	1
0.40 x 2.5	75	100/20	3 inç	0613 486 025	1
0.50 x 3.0	75	100/20	3 inç	0613 486 030	1



VDE kaçavidë, e rrafshhtë (minus)



- Boshti: i rrumbullkët, i izoluar, mveshur me bronz
- DIN 5264-A, ISO 2380,
- Standardi: EN 60900, IEC 60900



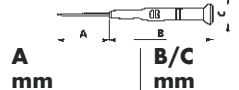

Kaçavidë VDE, Philips (PH)

- Boshti: i rrumbullkët, i izoluar, mveshur me bronz
- ISO 8764-PH
- Standardi: EN 60900, IEC 60900



 mm	 A mm	B/C mm	 A inç	Nr. Art:	Sasia
PH 00	40	100/20	1 1/16 inç	0613 487 00	1
PH 0	60	100/20	2 3/8 inç	0613 487 0	1

 mm	Nr. Art:	 mm	Nr. Art:	Sasia
0.30 x 1.5	0613 486 015	PH 00	0613 487 00	1
0.30 x 1.8	0613 486 018	PH 0	0613 487 0	1
0.40 x 2.0	0613 486 020			1
0.40 x 2.5	0613 486 025			1
0.50 x 3.0	0613 486 030			1

Set i kaçavida VDE slot dhe Philips në kuti plastike
Nr. Art: 0613 489 4

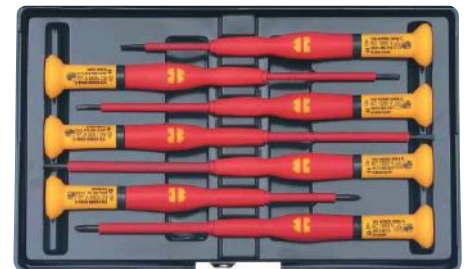

KAÇAVIDË VDE



Kokë "Allen" heksagonale

- Boshti: i izoluar, lustrim sikur i metalit të armëve
- Maja: DIN 911
- Standardi: DIN 7439, IEC 900, EN 60900

1000 V



				Nr. Art:	Sasia
	A në mm	B/C në mm	A në inç		
2.5	80	83/27	3 1/8"	0613 635 025	1
3.0	80	83/27	3 1/8"	0613 635 03	1
4.0	80	96/31	3 1/8"	0613 635 04	1
5.0	80	106/35	3 1/8"	0613 635 05	1
6.0	100	106/35	4"	0613 635 06	1
8.0	100	114/38	4"	0613 635 08	1



- Boshti: i izoluar, lustrim sikur i metalit të armëve
- Standardi: IEC 900, EN 60900

1000 V



				Nr. Art:	Sasia
	A në mm	B/C në mm	A në inç		
AW 20	100	106/35	4"	0613 637 20	1
AW 25	100	106/35	4"	0613 637 25	1

Set i kaçavidave për elektricistë

- Standardi: DIN 7437/7438, IEC 900, EN 60900

1000 V



	Nr. Art:		Nr. Art:	Sasia
në mm				
0.4 x 2.5 x 80	0613 631 025	PH 1	0613 632 1	1
0.8 x 4.0 x 100	0613 631 04	PH 2	0613 632 2	1
1.2 x 6.5 x 150	0613 631 065			1

Nr. Art: 0613 963 25 Sasia: 1 copë



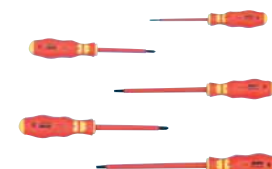

Nr. Art: 0613 963 35 Sasia: 1 copë



	Nr. Art:		Nr. Art:	Sasia
në mm				
0.4 x 2.5 x 80	0613 631 025	PZ 1	0613 633 1	1
0.8 x 4.0 x 100	0613 631 04	PZ 2	0613 633 2	1
1.2 x 6.5 x 150	0613 631 065			1

SET I KAÇAVIDAVE NË KUTI PLASTIKE

 mm	Nr. Art:		Nr. Art:	Sasia
0.30 x 1.5 x 40	0613 480 015	PH 00	0613 481 00	1
0.4 x 2.0 x 60	0613 480 020	PH 0	0613 481 0	1
0.4 x 2.5 x 75	0613 480 025	PH 1	0613 481 1	1
0.5 x 3.0 x 75	0613 480 030			

Kaçavida me slot dhe Philips

Nr. Art: 0613 489 2



- Boshti: i rrumbullakët, i mveshur me krom
- Profili: TX, maja e zezë

	Nr. Art:	Sasia
TX 5	0613 482 05	1
TX 6	0613 482 06	1
TX 7	0613 482 07	1
TX 8	0613 482 08	1
TX 9	0613 482 09	1
TX 10	0613 482 10	1
TX 15	0613 482 15	1



Kaçavida TX

Nr. Art: 0613 489 1



NGRITËS

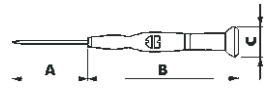

Diametri i boshtit mm				Nr. Art:	Sasia
	A mm	B/C mm			
3.5	50	100/20	2 inç	0613 485 035	1



- Boshti: i rrumbullakët
- Aplikimi: Majë e ndarë - çarë për heqje të komponentave të fiksuara, si psh në pllaka kompjuterike

KAÇAVIDË



6-këndorë i brendshëm me kokë sferike

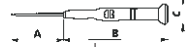

- Boshti: i rumbullakët, mvëshur me krom, mat.
- Maja: 6-këndore sferike
Dimensionet sipas DIN ISO 2936, maja e zezë.

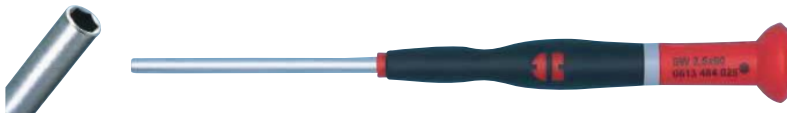

				Nr. Art:	Sasia
në mm	A në mm	B/C në mm	A në inç		
1.5	50	100/20	2"	0613 483 015	1
2.0	50	100/20	2"	0613 483 020	1
2.5	60	100/20	2 3/8"	0613 483 025	1
3.0	60	100/20	2 3/8"	0613 483 030	1

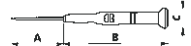

Kaçavidë me fole 6-këndore të jashtme

- Boshti: i rumbullakët, mvëshur me krom, mat.
- Dimensionet sipas DIN 475/2.

				Nr. Art:	Sasia
në mm	A në mm	B/C në mm	A në inç		
2.5	60	100/20	2 3/8"	0613 484 025	1
3.0	60	100/20	2 3/8"	0613 484 030	1
3.2	60	100/20	2 3/8"	0613 484 032	1
3.5	60	100/20	2 3/8"	0613 484 035	1
4.0	60	100/20	2 3/8"	0613 484 040	1

	Nr. Art:		Nr. Art:	Sasia
në mm		në mm		
1.5	0613 483 015	2.5	0613 484 025	1
2.0	0613 483 020	3.0	0613 484 030	1
2.5	0613 483 025	3.2	0613 484 032	1
		3.5	0613 484 035	1

Set i kaçavidave 6-këndore të brendshme dhe jashtme në kuti plastike.

Nr. Art: 0613 489 3



ZEBRA® KAÇAVIDË ME MBAJTËS VIDHE VDE 0680/2

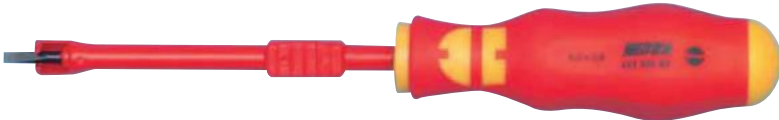

KAÇAVIDË MBAJTËSE



Kaçavidë

Boshti: i izoluar, lustruar
Maja: DIN 5264-A
Standardi: VDE 0680/2

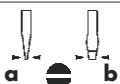
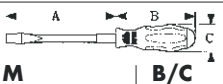
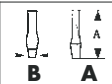

 në mm	 M në mm	 B/C në mm	 B A në inç	Nr. Art:	Sasia
0.4 x 2.5	75	96/31	3/32 x 3"	0613 531 625	1
0.5 x 3.0	100	96/31	1/8 x 4"	0613 531 63	1
0.6 x 4.0	130	106/35	5/32 x 5"	0613 531 64	1
0.8 x 5.0	150	106/35	3/16 x 6"	0613 531 65	1
1.2 x 6.0	175	114/38	1/4 x 7"	0613 531 66	1

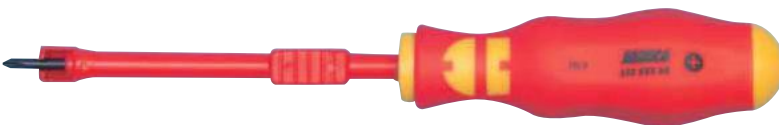

KAÇAVIDË ME MBAJTËS VIDHE



Kaçavidë (PH)

Boshti: i izoluar, lustruar
Maja: DIN 5260-PH
Standardi: VDE 0680/2

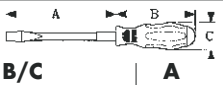
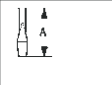

 A	 B/C në mm	 A në mm	 në inç	Nr. Art:	Sasia
PH 1	130	106/35	5"	0613 532 61	1
PH 2	175	114/38	7"	0613 532 62	1

4. BITA PËR KAÇAVIDA

SET I BITAVE - KAÇAVIDË



Me bosht teleskopik, set, 21 copë

Kaçavidë me "bosht që zgjatet"!
mund të përdoret me version të boshtit të gjatë ose shkurtë dhe si mbajtës i bitëve.

- Asortiman i plotë në çese të cilësisë së lartë e cila paloset, me varëse brezi.
- 6 vende të zbrazëta për bit të gjatë deri 70 mm
- Mbjajtës inovativ për ndërrim të shpejtë të bitave me vetëm njërën dorë.
 - Thjesht futeni – dhe montohet automatikisht
 - Ndërrim i lehtë i bitave falë mekanizmit sustë i cili mundëson heqje të lehtë të bitave.

Nr. Art: 0613 390 1

Lloji	Maja	Nr. Art:	Sas.
Kaçavidë me bosht teleskopik		0613 390 0	1
Slot, 0.8 x 5.5		0614 175 653	1
PH 2		0614 176 461	2
PH 3		0614 176 648	1
PZ 2		0614 176 652	2
PZ 3		0614 176 653	1
TX 10		0614 311 0	1
TX 20		0614 312 0	2
TX 25		0614 312 5	2
TX 30		0614 313 0	2
AW 10		0614 511 0	1
AW 20		0614 512 0	2
AW 25		0614 512 5	1
AW 30		0614 513 0	2

Nr. Art: 0613 390 2

Lloji	Maja	Nr. Art:	Sas.
Kaçavidë me bosht teleskopik		0613 390 0	1
Slot, 0.8 x 5.5		0614 175 653	1
PH 1		0614 176 274	1
PH 2		0614 176 461	2
PH 3		0614 176 648	1
PZ 1		0614 176 651	1
PZ 2		0614 176 652	2
PZ 3		0614 176 653	1
TX 10		0614 311 0	1
TX 15		0614 311 5	1
TX 20		0614 312 0	2
TX 25		0614 312 5	2
TX 30		0614 313 0	2
AW 10		0614 511 0	1
AW 20		0614 512 0	2
AW 30		0614 513 0	1
Dimók: 4 mm		0614 176 94	1
Dimók: 5 mm		0614 176 95	1

Nr. Art: 0613 390 3

Lloji	Maja	Nr. Art:	Sas.
Kaçavidë me bosht teleskopik		0613 390 0	1
Slot, 0.8 x 5.5		0614 175 653	1
PH 1		0614 176 274	1
PH 2		0614 176 461	2
PH 3		0614 176 648	1
PZ 1		0614 176 651	1
PZ 2		0614 176 652	2
PZ 3		0614 176 653	1
TX 10		0614 311 0	1
TX 20		0614 312 0	2
TX 25		0614 312 5	2
TX 30		0614 313 0	2
TX 40		0614 314 0	1
Dimók: 4 mm		0614 176 94	1
Dimók: 5 mm		0614 176 95	1
Dimók: 6 mm		0614 176 96	1



Shtytj sistemin fiksues – boshtii mbajtës i bitave do të dalë jashtë.



Biti futet në vrimë kur sistemi nuk është i shtypur. Sapo të vendoset biti, fiksohet automatikisht dhe mbështetet sigurtë.



Bosht mbajtës i bitave me mandrinë shpejtë të ndërrueshme. E përshtatshme për makinë.



Qese e përshtatshme me varëse brezi (përfshi edhe vendet për bita 70mm).

1/4" MBAJËS PËR BIT

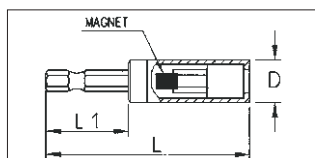

Mbjajtës inovativ për ndërrim të shpejtë të bitit me vetëm njërën dorë. Mund të përdoret edhe si mbajtës i bitit për makinë.

	D në mm	L në mm	L1 në mm	Nr. Art:	Sasia
1/4"	15	51	20	0614 176 755	1
				0614 176 756*	1

* Jo-magnetik

1/2" Bit kaçavidë

Mvëshur me krom, poliruar / mat

Kyçja: 1/2", saçme mbajtëse

Maja: Multipoint

Gjeometria: I shkurtë ose i gjatë

¹ Aplikimi:

> Versioni POWER me vrimë për sigurim të pinit dhe kanal O-ring M 8 VW bosht M10 për makinat e reja VAG/Audi

² Makinat e reja VAG

³ Çelës për servis të vajit me dhëmbëzim të brendshëm dhe vrimë për rrjedhje të vajit për sistem transmisionit të Audi A4, A6, VW Passat B5, Porsche Boxter

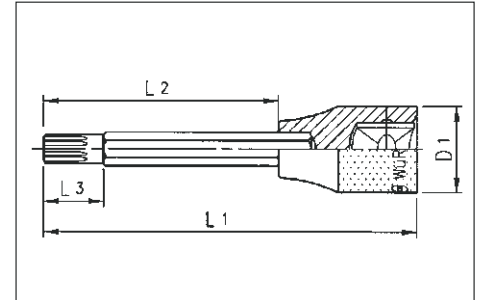
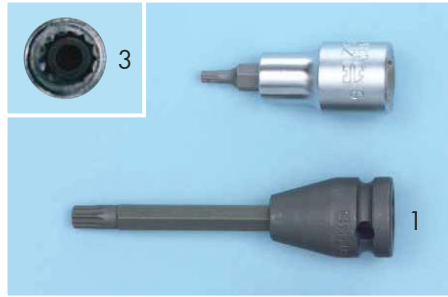

M	L ₁ mm	L ₂ mm	L ₃ mm	D ₁ mm	Nr. Art:	
4	60	20	4	22.5	0715 138 04 ²	1/10
5	60	20	4	22.5	0715 138 05	
6	60	20	5	22.5	0715 138 06	
8	60	20	6	22.5	0715 138 08	
8	100	60	6	22.5	0715 138 081	
8	100	63	6	25	0715 138 161 ¹	1
10	60	20	6	22.5	0715 138 10	1/10
10	100	60	6	22.5	0715 138 101	
10	100	63	6	25	0715 138 171 ¹	1
12	60	20	6	22.5	0715 138 12	1/10
12	100	60	6	22.5	0715 138 121	
14	60	20	6	25	0715 138 14	
16	60	20	6	28	0715 138 160 ³	1

1/2" Bit kaçavidë

Mvëshje kromi, i poliruar / mat

Kyçja: 1/2", saçme mbajtëse

Maja: Formë e profiluar (pyke)

Gjeometria: i shkurtë

¹ Aplikimi:

Për bulona të kokës së cilindrave në motorët Fiat (modeli 2.0 dhe tjerë).

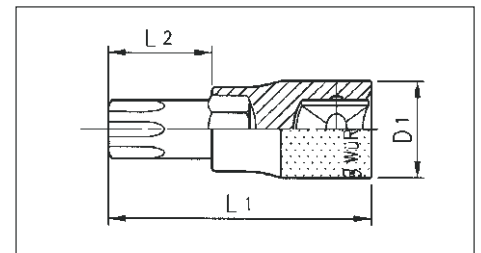

M	L ₁ mm	L ₂ mm	L ₃ mm	D ₁ mm	Nr. Art:	
6	60	20	5	22.5	0715 139 06	1
7	60	20	6	22.5	0715 139 07	
8	60	20	6	22.5	0715 139 08	
10	60	20	7	22.5	0715 139 10	
12	60	20	9	22.5	0715 139 12 ¹	
14	60	20	10	25	0715 139 14 ¹	

1/2" Mbajtëse e kokave - çelësave

Mvëshje kromi - ngjyrë e çelë me vrimë për varje

Aplikimi:

16 varëse për koka-çelës 1/2"

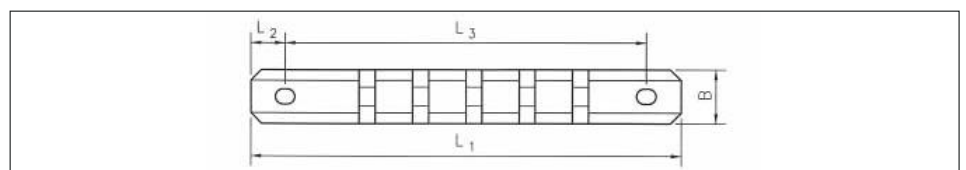
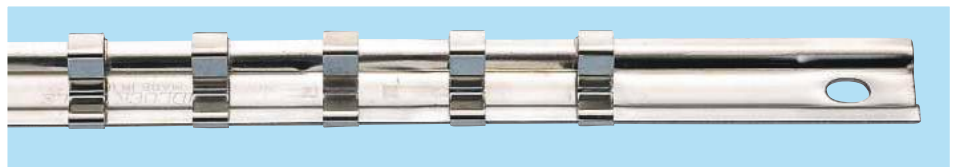

L ₁ mm	L ₂ mm	L ₃ mm	B mm	Nr. Art:	
430	13	407	20	0713 131 01	1

KAÇAVIDË ME BITA NË KARIKATOR-DORËZ

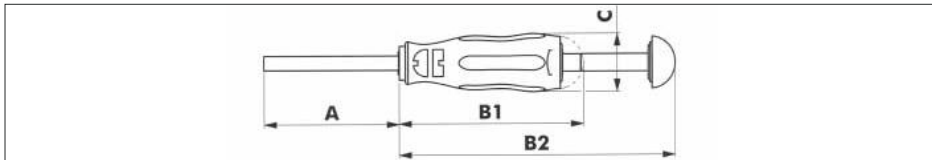

Inç	A mm	B1/B2 mm	C mm	Nr. Art:	Sasia
1/4"	90	121/181	37.5	0613 600 0 *	1

*Nuk përfshihen bitat



Tërheqja e kapakut, nxjerrë karikatorin e bitave



Nxjerrje e lehtë e bitave



Fiksimit i sigurtë në plastikën mbajtëse

E pajisur me 12 bita

Dorëza: 2-komponentëshe

Boshti: i rumbullakët, me magnet, mvëshur me krom.

Maja: DIN 3126-D 6.3.

- Dorëz e hollë për transmetim optimal të forcës dhe komfort gjatë përdorimit.
- Karikator që rrotullohet, për gjetje të lehtë të bitit të caktuar.
- 1/4" bita standard, që mund të zëvendësohen lehtë nëse humben.
- Gjetje e shpejtë e biti falë sistemit të ngjyrave Würth.
- Toni "klik" na siguron për mbylljen e sigurtë të karikatorit të bitave.



Nr. Art: 0613 600 1

Lloji	Maja	Nr. Art:	Sasia
Kaçav. me karikat. pa bita		0613 600 0	1
PH 1		0614 176 274	1
PH 2		0614 176 461	1
PH 3		0614 176 648	1
TX 20		0614 312 0	1
TX 25		0614 312 5	1
TX 27		0614 312 7	1
TX 30		0614 313 0	1
TX 40		0614 314 0	1
Dimens. i folesë 6-këndore 4		0614 176 94	1
Dimens. i folesë 6-këndore 5		0614 176 95	1
Dimens. i folesë 6-këndore 6		0614 176 96	1
Slot 0.6 x 4.5		0614 175 652	1

Nr. Art: 0613 600 2

Lloji	Maja	Nr. Art:	Sasia
Kaçav. me karikat. pa bita		0613 600 0	1
AW [®] 10		0614 511 0	1
AW [®] 20		0614 512 0	1
AW [®] 25		0614 512 5	1
AW [®] 30		0614 513 0	1
PZ 1		0614 176 651	1
PZ 2		0614 176 652	1
PZ 3		0614 176 653	1
TX 10		0614 311 0	1
TX 20		0614 312 0	1
TX 25		0614 312 5	1
TX 30		0614 313 0	1
Slot 0.6 x 4.5		0614 175 652	1

Nr. Art: 0613 600 3

Lloji	Maja	Nr. Art:	Sasia
Kaçav. me karikat. pa bita		0613 600 0	1
PH 1		0614 176 274	1
PH 2		0614 176 461	1
PH 3		0614 176 648	1
TX 20 me vrimë		0614 352 620	1
TX 25 me vrimë		0614 352 625	1
TX 27 me vrimë		0614 352 627	1
TX 30 me vrimë		0614 352 630	1
TX 40 me vrimë		0614 352 640	1
Dimens. i folesë 6-këndore 4		0614 176 94	1
Dimens. i folesë 6-këndore 5		0614 176 95	1
Dimens. i folesë 6-këndore 6		0614 176 96	1
Slot 0.6 x 4.5		0614 175 652	1

KAÇAVIDË



mm	B/C mm	mm	Nr. Art:	Sasia
6.0	120/40	6/10	0613 473 1	1

Montim për bosht 6-mm

Bit 6-këndor:

Me rregullim torqu (momenti), mvëshur me krom.

Maja: montim për bosht 6mm.

KAÇAVIDË ARPION ME KARIKATOR TË BITAVE



Me dritë LED

4-në-1

Mbërthim i akordueshëm
+ LED dritë
+ kaçavidë arpion e kualitetit të
+ karikator i bitave me 6 copë bita

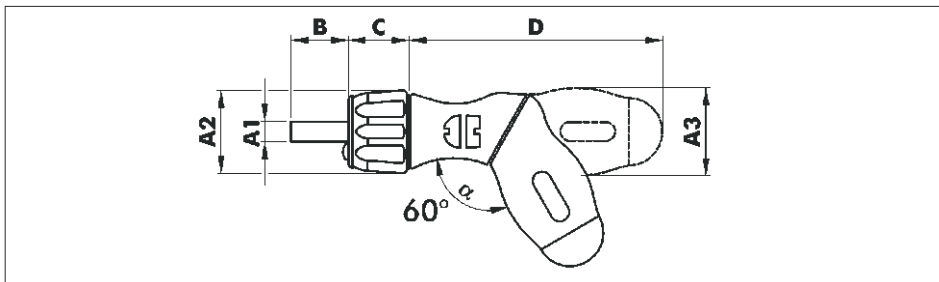

● në inç	A1 në mm	A2 në mm	A3 në mm	B në mm	C në mm	D në mm	Nr. Art:	Sasia
1/4"	10	37	40	25	26	113	0613 640 0*	1

* Pa bita

- Mbërthimi: dorëz 2-komponentëshe e drejtë ose pistole me rregullim
- Drita: 2 LEDa, LR41 bateri 4.5 V
- Boshti: Mbjajtës i shkurtë me magnet i bitave, mveshur me krom, mat.
- Mekanizmi i arpionit : 45 dhëmbë
- Maja: DIN 3126-D 6.3

Mbërthim 2-komponentësh për punë optimale ergonomike

- Mund të përdoret si "kaçavidë standarde" në pozicion të drejtë ose në pozitën e pistoles 60° falë dorëzës së akordueshme.
- Kapja është e sigurtë dhe e rehatshme në mbajtje dhe është e vendosur optimalisht ndaj vidhës.
- Boshti i shkurtë mbajtës i bitave e bën ideal për përdorim në vende ku qasja e vidhës është sfiduese

Teknologjia LED

- Vendi ku punoni ndriçohet mirë, meqë drita bie direkt mbi vidhë
- Posaçërisht e përshtatshme për vende të errëta

Kaçavidë arpion e performansës së lartë

- Rrotëz rregulluese me 3-pozita që mundëson rregullim të lehtë të kahut gjatë punës me vetëm një rrotë.
- Nuk nevojitet ri-mbërthimi gjatë punës duke mundësuar punë të shpejtë dhe efikase në çfarëdo situatë.
- Magneti siguron mbërthim të sigurtë të bitave dhe vidhës
- 45 dhëmbë; torqu (momenti maksimal) 40 Nm

Kapaku izolues me karikatorin e bitave (6copë)

- Hapësira për vendosjen e bitave 1/4" me sistemin Würth të ngjyrave për gjetje të shpejtë të bitave.

Varianti 1 Nr. Art: 0613 640 1

Lloji	Nr. Art:	Sas.
Kaçavidë pistole me LED dritë, pa bita	0613 640 0	1
PH 1	0614 176 274	1
PH 2	0614 176 461	1
TX 10	0614 311 0	1
TX 20	0614 312 0	1
Allen 4 mm	0614 176 94	1
Allen 5 mm	0614 176 95	1
Slot 0.8x5.5	0614 175 653	1

Varianti 2 Nr. Art: 0613 640 2

Lloji	Profili	Sas.
Kaçavidë pistole me LED dritë, pa bita		1
AW 10	AW	1
AW 20		1
PZ 1	PZ	1
PZ 2		1
TX 10	TX	1
TX 20		1
Slot 0.8x5.5		1



5. T-DORËZA PËR BITA KAÇAVIDE

T-DORËZ PËR MAJA KAÇAVIDE (BITS)

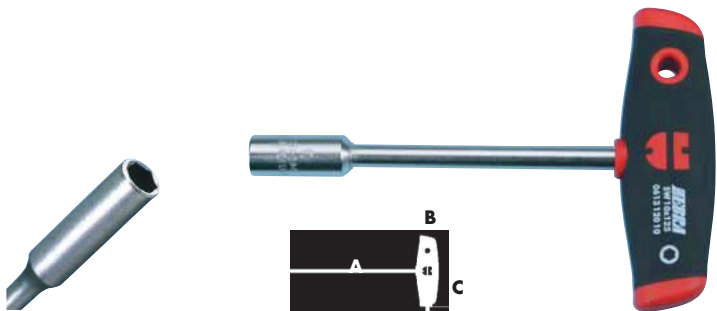

për maja 6-këndore të jashtme

- Boshti: i rrumbullakët, i shkurtër, i mveshur me Ni
- Profili: DIN 475/2
- Vrimë e brendshme për mbajtje të boshtit të filetuar
- Standardi: DIN 3125

Ø në mm	A në mm	B/C/ në mm	A në inç	Nr. Art:	Sasia
6.0	125	35/104	5"	0613 120 06	1
7.0	125	35/104	5"	0613 120 07	1
8.0	125	35/104	5"	0613 120 08	1
9.0	125	35/104	5"	0613 120 09	1
10.0	125	35/104	5"	0613 120 10	1
11.0	125	35/104	5"	0613 120 11	1
12.0	125	35/104	5"	0613 120 12	1
13.0	125	35/104	5"	0613 120 13	1
14.0	125	35/104	5"	0613 120 14	1
15.0	125	35/104	5"	0613 120 15	1
16.0	125	35/104	5"	0613 120 16	1
17.0	125	39/117	5"	0613 120 17	1

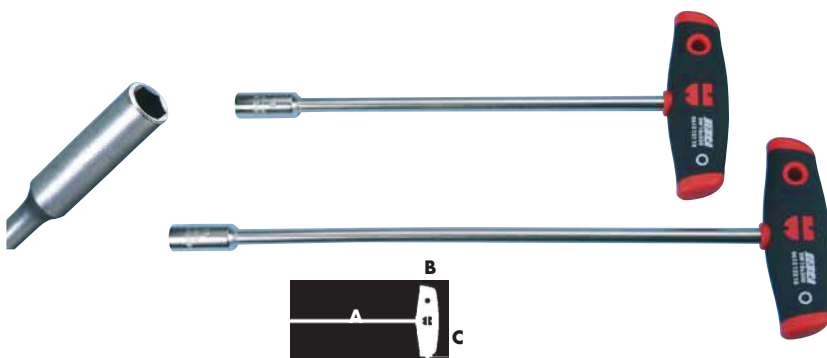

- Boshti: i rrumbullakët, dizajn i mesëm dhe i gjatë, mveshur me Ni
- Profili: DIN 475/2
- Vrimë e brendshme për mbajtje të boshtit të filetuar
- Standardi: DIN 3125

Ø në mm	A në mm	B/C/ në mm	A në inç	Nr. Art:	Sasia
6.0	200	35/104	8"	0613 121 06	1
7.0	200	35/104	8"	0613 121 07	1
8.0	200	35/104	8"	0613 121 08	1
9.0	200	35/104	8"	0613 121 09	1
10.0	230	35/104	9 3/16"	0613 121 10	1
11.0	230	35/104	9 3/16"	0613 121 11	1
12.0	230	35/104	9 3/16"	0613 121 12	1
13.0	230	35/104	9 3/16"	0613 121 13	1
8.0	300	35/104	12"	0613 122 08	1
10.0	300	35/104	12"	0613 122 10	1
11.0	300	35/104	12"	0613 122 11	1
12.0	300	35/104	12"	0613 122 12	1
13.0	300	35/104	12"	0613 122 13	1
14.0	300	35/104	12"	0613 122 14	1

T-dorëz, për maja kaçavide, set 5-copë Nr. Art: 0613 912 05



Ø mm	Gjat. boshtit në mm	Nr. Art:	Sasia
6.0	125	0613 120 06	1
7.0	125	0613 120 07	1
8.0	125	0613 120 08	1
10.0	125	0613 120 10	1
13.0	125	0613 120 13	1

T-DORËZ ME ANËSORE, MAJË SFERIKE

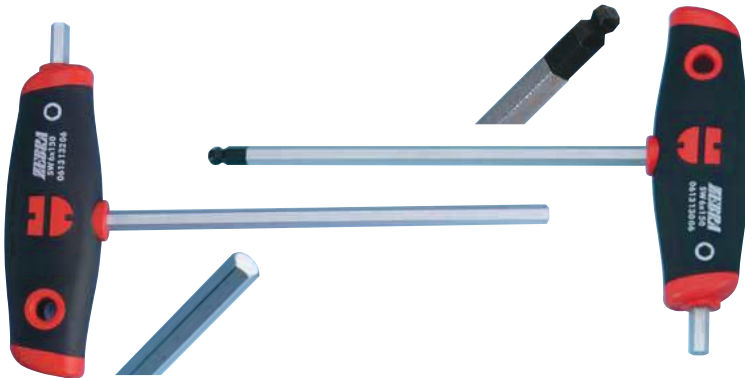

6-këndore, majë sferike

- Boshti: 6-këndor, bosht anësor, mveshur me krom
- Profili: Dimens. i ngjajshëm me DIN 911
- Sferë me kënde 25°
- Majë e zezë

Ø mm	Gjat. e boshtit mm	Gjers. e dorëzës x gjat. e dorëzës x gjatësia mm	Gjat. e boshtit inç	Nr. Art:	Sasia
5.0	150	35/105/17	6"	0613 130 05	1
6.0	150	35/105/17	6"	0613 130 06	1
8.0	150	35/105/17	6"	0613 130 08	1
5.0	200	35/105/17	8"	0613 131 05	1
6.0	200	35/105/17	8"	0613 131 06	1
8.0	200	35/105/17	8"	0613 131 08	1
10.0	200	39/117/22	8"	0613 131 10	1
12.0	200	39/117/22	8"	0613 131 12	1

Ø mm	Gjat. e boshtit mm	Gjers. e dorëzës x gjat. e dorëzës x gjatësia mm	Gjat. e boshtit inç	Nr. Art:	Sasia
2.5	150	27/ 82/13	6"	0613 132 025	1
3.0	150	27/ 82/13	6"	0613 132 03	1
4.0	150	27/ 82/13	6"	0613 132 04	1
5.0	150	35/105/17	6"	0613 132 05	1
6.0	150	35/105/17	6"	0613 132 06	1
8.0	150	35/105/17	6"	0613 132 08	1
2.5	200	27/ 82/13	8"	0613 133 025	1
3.0	200	27/ 82/13	8"	0613 133 03	1
4.0	200	27/ 82/13	8"	0613 133 04	1
5.0	200	35/105/17	8"	0613 133 05	1
6.0	200	35/105/17	8"	0613 133 06	1
8.0	200	35/105/17	8"	0613 133 08	1
10.0	200	39/117/22	8"	0613 133 10	1

Kyçe 6-këndore

- Boshti: 6-këndorë, bosht anësor, mveshje me krom
- Profili: Dimens. i ngjajshëm me DIN 911

Ø mm	Gjatësia e boshtit mm	Nr. Art:	Sasia
2.5	150	0613 132 025	1
3.0	150	0613 132 03	1
4.0	150	0613 132 04	1
5.0	150	0613 130 05*	1
6.0	150	0613 130 06*	1
8.0	150	0613 130 08*	1

*me kokë sferike

T-dorëz, 6-këndore, set 6 copë
Nr. Art: **0613 913 06**

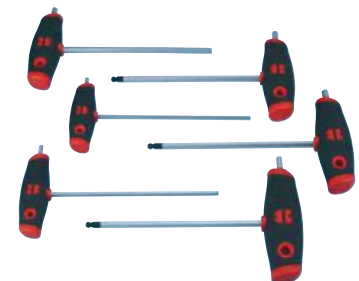

T-DORËZ TX ME ANËSORE

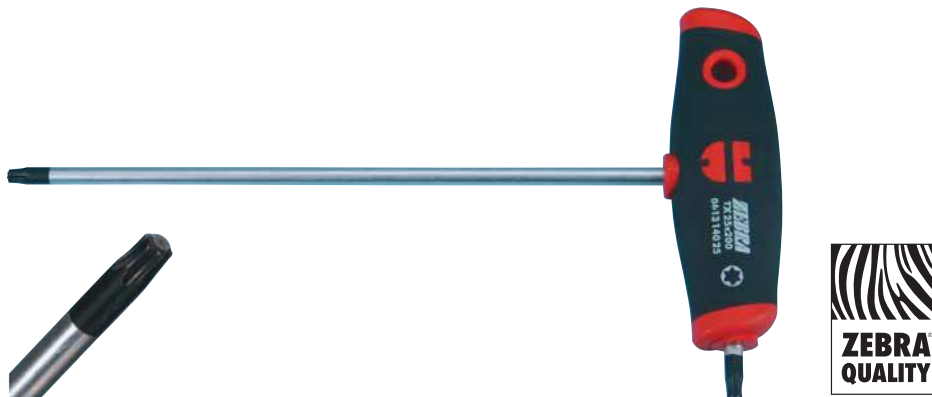

TX i brendshëm

- Boshti: i rrumbullakët, bosht anësor, mveshur me krom-mat
- Maja: TX i brendshëm
- Majë e zezë

	Gjatësia e boshtit në mm	Gjer. e dorëzës x gjat. e dorëzës x gjatësia në mm	Gjatësia e boshtit në inç	Nr. Art:	Sasia
TX 9	100	27/ 82/13	4"	0613 140 09	1
TX 10	100	27/ 82/13	4"	0613 140 10	1
TX 15	100	27/ 82/13	4"	0613 140 15	1
TX 20	200	35/105/17	8"	0613 140 20	1
TX 25	200	35/105/17	8"	0613 140 25	1
TX 27	200	35/105/17	8"	0613 140 27	1
TX 30	200	35/105/17	8"	0613 140 30	1
TX 40	200	35/105/17	8"	0613 140 40	1
TX 45	200	39/117/22	8"	0613 140 45	1

	Gjatësia e boshtit në mm	Nr. Art:	Sasia
TX 10	100	0613 140 10	1
TX 15	100	0613 140 15	1
TX 20	200	0613 140 20	1
TX 25	200	0613 140 25	1
TX 30	200	0613 140 30	1
TX 40	200	0613 140 40	1

**T-dorëz, TX i brendshëm,
set, 6-copë**
Nr. Art: **0613 914 06**

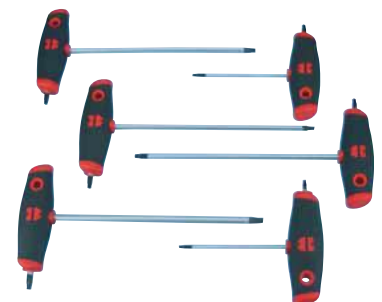

T-DORËZ ME PROFIL KATROR

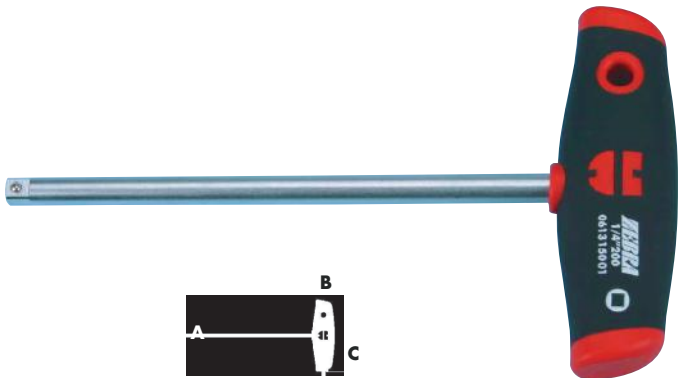

Profil 4-këndor

- Boshiti: i rrumbullakët, mveshur me krom-mat
- Profili: DIN 3123, ISO 3316
- Aplikimi: montimi i kokave (çelësave) arpion.

Standardi	A në mm	B/C në mm	Nr. Art:	Sasia
1/4"	200	35/105	0613 150 01	1
3/8"	200	39/117	0613 150 02	1
1/2"	200	39/117	0613 150 03	1

T-DORËZ NË MBAJTËSE TË ÇELIKTË

T-dorezë, 6-këndore e brendshme me kokë sferike, set 6-copë
Nr. Art: 0613 913 6

në mm	Gjatësia e boshtit në mm	Nr. Art:	Sasia
2.5	150	0613 132 025*	1
3.0	150	0613 132 03*	1
4.0	150	0613 132 04*	1
5.0	150	0613 130 05	1
6.0	150	0613 130 06	1
8.0	150	0613 130 08	1

*pa kokë sferike



Mund të varet në mur ose të vendoset në tavolinë

T-dorezë, TX i brendshëm set, 7-copë
Nr. Art: 0613 914 7

	Gjatësia e boshtit në mm	Nr. Art:	Sasia
TX 10	100	0613 140 10	1
TX 15	100	0613 140 15	1
TX 20	200	0613 140 20	1
TX 25	200	0613 140 25	1
TX 30	200	0613 140 30	1
TX 40	200	0613 140 40	1
TX 45	200	0613 140 45	1



KAÇAVIDË PISTOLE - ARPION ME KARIKATOR TË BITAVE



Dritë LED

Asortiman, 37 copë
Nr. Art: 0613 640 37

Asortiman komplet i kaçavidave me bitat më të përdorshëm dhe një sërë adapterë dhe koka-çelës arpiion

ZEBRA® pistole me dorëz 2-komponentëshe për kushte pune të përshtatshme ergonomike

- Mund të përdoret si "kaçavidë standarde" në pozicionin e drejtë ose në 60° falë mbërthimit (dorezës) që mund të përshtatet
- Mbërthimi është i sigurtë dhe i përshtatshëm në mbajtje në pozicionin e pistoles dhe pozicionohet optimalisht me vidhën.

LED teknologjia

- Hapësira ku punoni ndriçohet mirë. Drita bie direkt mbi kokën e vidhës.
- Posaçërisht e përshtatshme për kënde dhe vende të errëta

Kaçavidë arpiion me performansë të lartë

- Nuk nevojitet ri-mbërthimi, duke mundësuar kështu, punë të shpejtë dhe efikase në çfarëdo pune montimi
- 45 dhëmbë, tork (moment) maksimal deri në 40 Nm

Karikator me kapak i bitave

- Vend për bita brenda dorezës, 1/4" bita me Würth sistemin e ngjyrave për gjetje të shpejtë të bitave

Numër i madh i adapterëve të ndryshëm, mbajtësve të bitave dhe çelësave-koka për arpiion

- Përmban versionet e gjata ose të shkurta për çfarëdo aplikimi, gjithashtu me magnet teleskopik



Pozitë e mbërthimit pistole / karikator me bita



Teknologji LED / funksion arpiion



Mbajtës i shkurtë dhe i gjatë i bitave



Ekstenzion i shkurtë dhe i gjatë



Mbajtës fleksibil i bitave



Magnet teleskopik (gjatësia e dukshme në kaçavidë, maks. 485 mm)

Përmbajtja:

Lloji	Dim.	Gjat. (Dim.) në mm	Nr. Art:	Sasia	
Kaçavidë pistole, LED dritë, me mbajtës të shkurtë magnetik të bitave, 70 mm		164	0613 640 0	1	
Kallëp prej shkume	-	270 x 155 x 35	0955 640 37	1	
Kufi metalike	-	280 x 165 x 45	0955 12 371	1	
1/4" koka-çelësa arpiion					
Dimensioni 4 mm		22	0713 111 104	1	
Dimension 5 mm		22	0713 111 105	1	
Dimension 5.5 mm		22	0713 111 155	1	
Dimension 6 mm		22	0713 111 106	1	
Dimension 7 mm		22	0713 111 107	1	
Dimension 8 mm		22	0713 111 108	1	
Dimension 9 mm		22	0713 111 109	1	
Dimension 10 mm		22	0713 111 110	1	
Dimension 11 mm		22	0713 111 111	1	
Dimension 12 mm		22	0713 111 112	1	
Dimension 13 mm		22	0713 111 113	1	
Dimension 14 mm		22	0713 111 114	1	
1/4" bit					
PH1			25	0614 176 274	1
PH2	25		0614 176 461	1	
PH3	25		0614 176 648	1	

Lloji i bitave 1/4"	Dim.	Gjat. mm	Nr. Art:	Sasia
PZ1		25	0614 176 651	1
Z2		25	0614 176 652	1
Slot 0.8 x 5.5 mm		25	0614 175 653	1
Slot 1.2 x 8.0 mm		25	0614 175 656	1
TX10		25	0614 311 0	1
TX15		25	0614 311 5	1
TX20		25	0614 312 0	1
TX25		25	0614 312 5	1
TX27		25	0614 312 7	1
TX30		25	0614 313 0	1
TX40		25	0614 314 0	1
6-këndor 3 mm			25	0614 176 93
6-këndor 4 mm	25		0614 176 94	1
6-këndor 5 mm	25		0614 176 95	1
6-këndor 6 mm	25		0614 176 96	1
1/4"-adapterë				
Ekstenzion		70 mm	0613 710	1
Ekstenzion		150 mm	0613 711	1
Mbajtës magnetik i bitave		150 mm	0613 712	1
Mbajtës fleksibil i bitave		175 mm	0613 713	1
Magnet teleskopik, forca mbajtëse, 600 g	-	150-530 mm	0613 714	1

6. DORËZA ARPION

1/2" ARPION – ZGJIDHJA DUHUR PËR ÇFARËDO PUNE!



Kualitet superior, testuar nga organizatat gjermane TÜV SÜD



Product Service

Arpionët (kriket) ZEBRA® (1/2" dhe 1/4") fituesit e testit në rangun e arpionëve me dhëmbëzor të imët Testi: 8 arpionë secili ni madhësi 1/4" dhe 1/2" të modeleve më të rëndësishme nga 16 prodhues, janë testuar për mëse 1000 cikle nën mbikçyrjen dhe asistencën e organizatës gjermane të cilësisë TÜV SÜD Product Service. Raporti i testit është në dispozicion tek Adolf Würth GmbH & Co. KG.



WÜRTH- arpion reverzibil



reddot

shpërblim i vitit 2011 për dizajnin

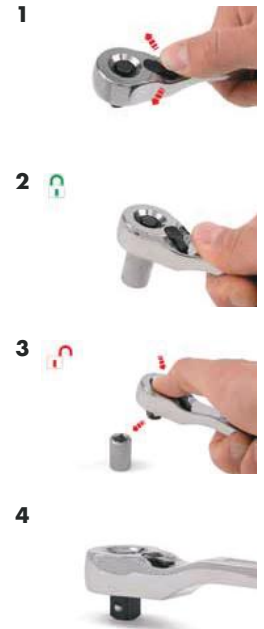

Ndërrim kahu me rrotëz

Kompakte, kokë e hollë, dhëmbë të imët

72 dhëmbë – 5° këndi rrotullues

1. Ndërrim i thjeshtë dhe i shpejtë i kahut të rrotullimit me anë të rrotëzës
2. Sferë e vogël për mbajtje – heqje e lehtë e kokave-çelës
3. Zhvendosja niveli e trupit të arpionit nga koka siguron më shumë hapësirë gjatë punës.

Ndërrim kahu me levë

Arpion i fortë me lirues të përshtatshëm!

48 dhëmbë të fortë me kënd rrotullues – 7.5°

1. Ndërrim i shpejtë dhe i thjeshtë i kahut të rrotullimit me anë të levës
2. Siguresë me lirues të shpejtë - i bllokuar
3. Siguresë me lirues të shpejtë - i liruar
4. Levë e sheshtë, e mbrojtur, ndërsa trupi i arpionit ka sipërfaqe të mjaftueshme për mbërthim

Kyçja	Gjatësia	Standardi	Versioni	Doreza
12.5-1/2"	250 mm	DIN 3122, ISO 3315	Mveshje me krom	2-komponentëshe

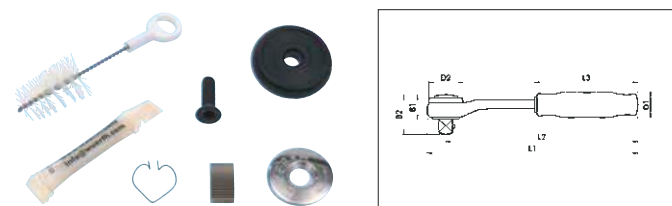

L1	L2	L3	B1	B2	D1	D2	Nr. Art:	Sasia
250	240	112	26	43	26	37	0712 012 0	
Set mirëmbajtjeje							0712 002	1

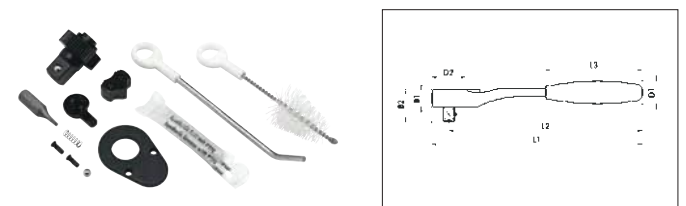

L1	L2	L3	B1	B2	D1	D2	Nr. Art:	Sasia
250	240	111	20	37	26	40	0712 012 01	1
Set mirëmbajtjeje							0712 000 12	1

1/4" ARPION – ZGJIDHJA E DUHUR PËR ÇFARËDO PUNE!



Kualitet superior, testuar nga organizatat gjermane TÜV SÜD



Product Service

Arpionët ZEBRA® (1/2" dhe 1/4") janë fituesit e testit në tërë arpionët me dhëmbë të imët.

Testi:
8 arpionë secili në madhësi 1/4" dhe 1/2" të modeleve më të rëndësishme nga 16 prodhues, janë testuar për mëse 1000 cikle nën mbikqyrjen dhe asistencën e organizatës gjermane të cilësisë TÜV SÜD Product Service. Raporti i testit është në dispozicion tek Adolf Würth GmbH & Co. KG.



Ndërrim kahu me rrotëz

Kompakte, kokë e hollë, dhëmbë të imët!

72 dhëmbë – 5° këndi rrotullues

1. Ndërrim i thjeshtë dhe i shpejtë i kahut të rrotullimit me anë të rrotëzës
2. Sferë e vogël për mbajtje – heqje e lehtë e çelësave-kokë
3. Zhvendosja niveli e trupit të arpionit nga koka siguron më shumë hapësirë gjatë punës



WÜRTH- arpion reverzibil



red dot

shpërblim i vitit 2011 për dizajnin

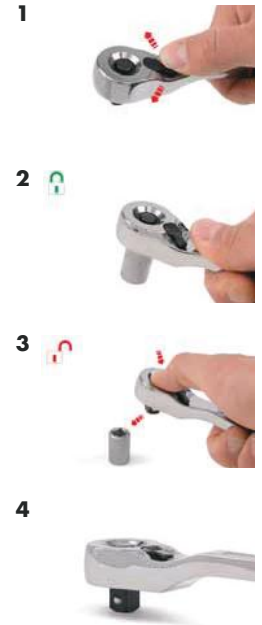

Ndërrim kahu me levë

Arpion i fortë me lirues të përshtatshëm!

48 dhëmbë të fortë me kënd rrotullues – 7.5°

1. Ndërrim i shpejtë dhe i thjeshtë i kahut të rrotullimit me anë të levës
2. Siguresë me lirues të shpejtë - i bllokuar
3. Siguresë me lirues të shpejtë - i liruar
4. Levë e sheshtë, e mbrojtur, ndërsa trupi i arpionit ka sipërfaqe të mjaftueshme për mbërthim

Kyçja	Gjatësia	Standardi	Versioni	Dorëza
6.3-1.4"	135 mm	DIN 3122, ISO 3315	Mveshur me krom	2-komponentëshe

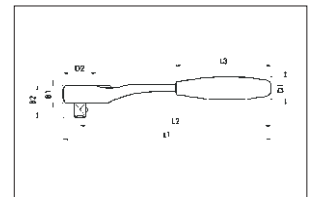
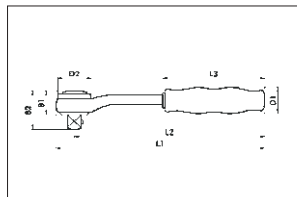

L1	L2	L3	B1	B2	D1	D2	Nr. Art:	Sasia
135	125	66	19	28	16	24	0712 014 0	1
Set për mirëmbajtje							0712 001	1

L1	L2	L3	B1	B2	D1	D2	Nr. Art:	Sasia
135	125	62	13	22	17	24	0712 014 01	1
Set për mirëmbajtje							0712 000 14	1

3/8" ARPION – ZGJIDHJA E DUHUR PËR ÇFARËDO PUNE!

Kualitet superior, testuar nga organizatat gjermane TÜV SÜD



Product Service

Arpionët ZEBRA® (1/2" dhe 3/8") janë fituesit e testit ndër arpionët me dhëmbë të imët

Testi:
8 arpionë secili i madhësisë 1/4" dhe 3/8" të modeleve më të rëndësishme nga 16 prodhues, janë testuar për mëse 1000 cikle nën mbikqyrjen dhe asistencën e organizatës gjermane të cilësisë TÜV SÜD Product Service. Raporti i testit është në dispozicion tek Adolf Würth GmbH & Co. KG.



WÜRTH-arpion reverzibil



red dot

shpërblim i vitit 2011 për dizajnin

Ndërrim kahu me rrotëz

Kompakte, kokë e hollë, dhëmbë të imët

72 dhëmbë – 5° këndi rrotullues

1. Ndërrim i thjeshtë dhe i shpejtë i kahut të rrotullimit me anë të rrotës
2. Sferë e vogël për mbajtje – heqje e lehtë e kokave-çelës
3. Zhvendosja niveli e trupit të arpionit nga koka siguron më shumë hapësirë gjatë punës

Ndërrim kahu me levë

Arpion i fortë me lirues të përshtatshëm!

48 dhëmbë të fortë me kënd rrotullues – 7,5°

1. Ndërrim i shpejtë dhe i thjeshtë i kahut shtrëngues me anë të levës
2. Siguresë me lirues të shpejtë - i bllokuar
3. Siguresë me lirues të shpejtë - i liruar
4. Levë e sheshtë, e mbrojtur, ndërsa trupi i arpionit ka sipërfaqe të mjaftueshme për mbërthim

Kyçja	Gjatësia	Standardi	Versioni	Doreza
10-3/8"	175 mm	DIN 3122, ISO 3315	Mveshur me krom	2-komponentëshe

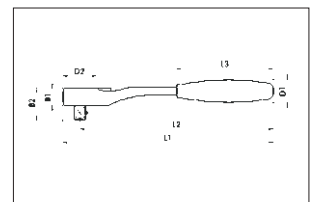
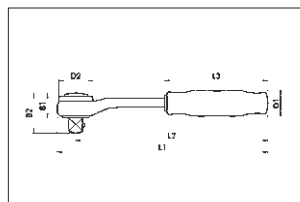

L1	L2	L3	B1	B2	D1	D2	Nr. Art:	Sasia
175	160	82	19	28	16	30	0712 038 0	1
Set për mirëmbajtje							0712 001	1

L1	L2	L3	B1	B2	D1	D2	Nr. Art:	Sasia
175	160	86	16	26	19	32	0712 038 01	1
Set për mirëmbajtje							0712 000 38	1

3/4" ARPION

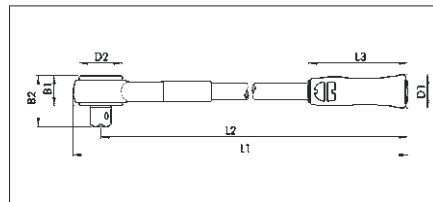
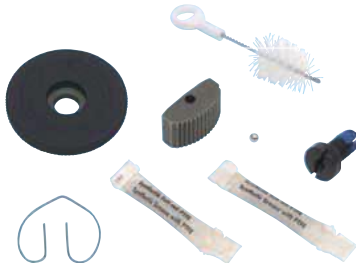

L1 mm	L2 mm	L3 mm	B1 mm	B2 mm	D1 mm	D2 mm	Nr. Art:	Sasia
530	500	120	37	62	39	52	0715 141 01	1
Set për mirëmbajtje*							0715 141 0	1

*Mirëmbajtja e rregullt zgjatë jetëgjatësinë.

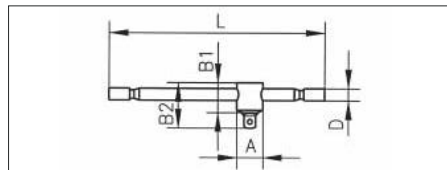

L mm	B1 mm	B2 mm	D në mm	A në mm	Nr. Art:	Sasia
450	38	60	20	37.5	0715 141 04	1

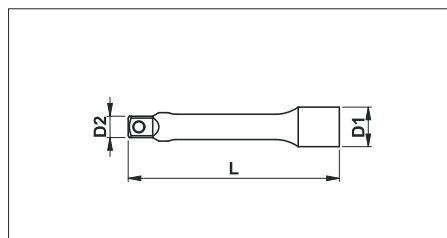

D1 mm	D2 mm	L mm	L mm	Nr. Art:	Sasia
35.5	25	200	8"	0715 141 05	1
35.5	25	400	18"	0715 141 06	1

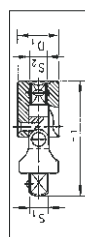

S1	S1	D1 mm	L1 mm	Nr. Art:	Sasia
3/4"	3/4"	40	109	0715 141 07	1

3/4" Arpion

- Boshiti / kyçja: 20 = 3/4"
- Standardi: DIN 3122, ISO 315
- Koka: 72 dhëmbë me kënd rrotullues prej 5°
- Dizajni: mveshje kromi, me dorezë 2-komponentëshe

3/4" T-dorezë

- Standardi: DIN 3122, ISO 3315
- Dorezë rrëshqitëse: me saçme kufizuese
- Dizajni: mveshje me krom
- Aplikimi: Dorezë T ose L

3/4" Ekstenzione

- Standardi: DIN 3123, ISO 3316
- Dizajni: mveshje me krom
- Boshiti / kyçja: 3/4", me saçme mbajtëse
- Dalja: 3/4", me saçme mbajtëse

3/4" Nyjë kardanike

- Standardi: DIN 3123, ISO 3316
- Dizajni: mveshje kromi, polirim
- Boshiti / kyçja: 3/4", saçme mbajtëse
- Koka: 3/4", saçme mbajtëse
- Nyja: fleksibile
 - Qëndron në pozitën që e rregulloni; për punë në vende të ngushta, me qasje të vështirësuar dhe të papërshtatshme.

1/2" Dorëz me nyjë fleksibile 15"

Standardi: DIN 3122, ISO 3315

Nyja: rrotullim 180°, koka frenohet në cilëndo pozitë

Boshti: i mveshur me krom

Aplikimi: Rrotullimi prej 180° i dorezës në nyjën fleksibile mundëson punë më të lehtë në vende të ngushta. Ka veprim të fuqishëm gjatë shtrëngimit

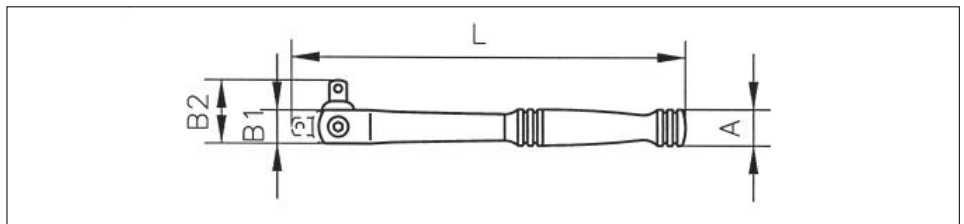

L mm	B1 mm	B2 mm	A mm	L	Nr. Art:	
365	15	37	33	15"	0712 130 101	1/10
490	20	37	35	20"	0712 130 102	

1/2" T-Levë

Standardi: DIN 3122, ISO 3315 Levë rrëshqitëse: me kufitar sferik

Mveshja: me krom

Përdorimi: si Levë T ose L

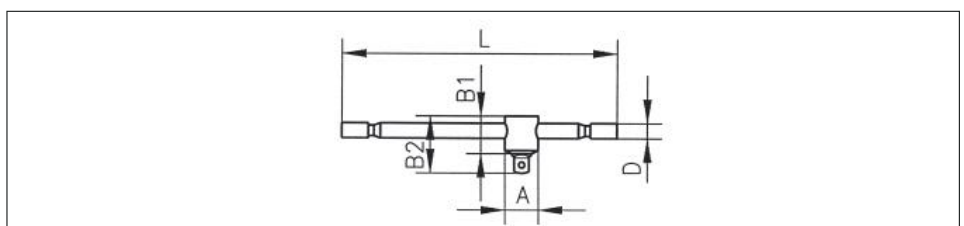

L mm	B1 mm	B2 mm	D mm	A mm	Nr. Art:	
295	25	40	13	25	0712 130 201	1/10

1/2" ARPION ME KOKË FLEKSIBILE (KARDANIKE)



L1 në mm	L2 në mm	L3 në mm	B1 në mm	B2 në mm	D1 në mm	D2 në mm	Nr. Art:	Sasia
264	248	106	27	43	35	35	0715 13 90	1
402	382	105	27	43	36	35	0715 13 91	
Set për mirëmbajtje							0712 002	

- Standardi: DIN 3122, ISO 3315
- Koka: 72 dhëmbë, 5° kënd rrotullimi
- Boshti: i mveshur me krom
- Nyja kardanike: rrotullim 180°

1/2" DORËZ FLEKSIBILE (KARDANIKE)

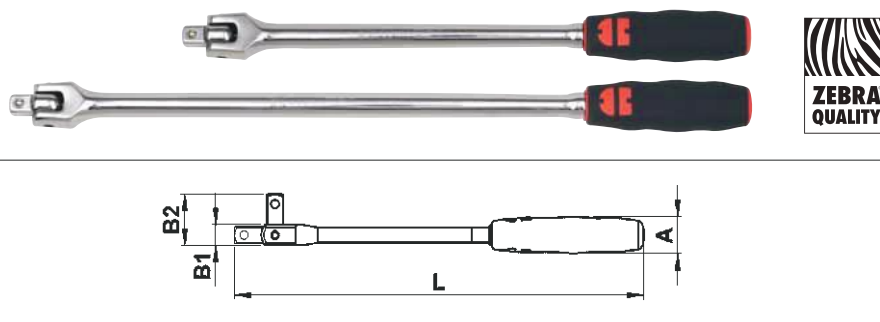

L në mm	B1 në mm	B2 në mm	A në mm	L në mm	Nr. Art:	Sasia
365	15	37	33	15"	0712 130 101	1/10
490	20	37	35	20"	0712 130 102	

- Standardi: DIN 3122, ISO 3315
- Nyja rrotullohet 180°
- Boshti: i mveshur me krom

Përdorimi:

- Nyja 180° mundëson punë fleksibile në rastet kur kemi pengesa gjatë lirim / shtrengimit
- Shtrengim i fuqishëm

1/2" LEVË-T

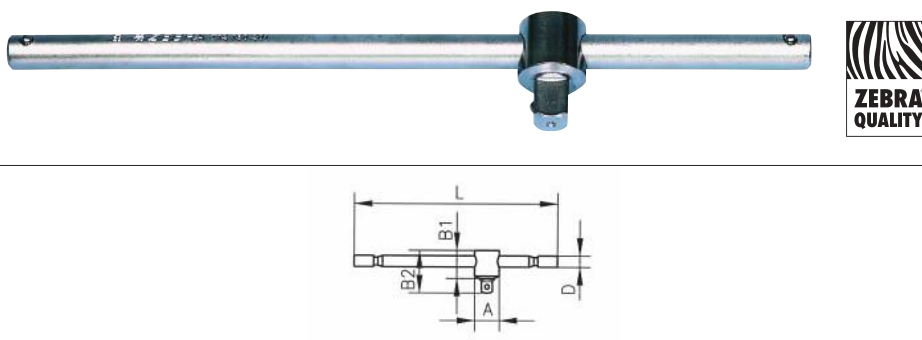

L në mm	B1 në mm	B2 në mm	D në mm	A në mm	Nr. Art:	Sasia
295	25	40	13	25	0712 130 201	1/10

- Standardi: DIN 3122, ISO 3315
- Leva rrëshqitëse: Me kufitar sferik
- Boshti: i mveshur me krom

Përdorimi:

Levë T oser L

1/2" Ekstenzion

Standard i: DIN 3123, ISO 3316

I mveshur me krom

Pranimi: 1/2", Saçme (sferëz) mbajtëse

Maja: 1/2"

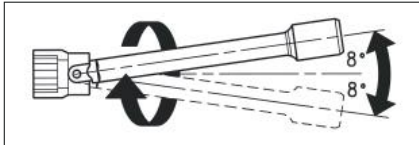

¹ Ekstenzion fleksibil

Përdorimi:

Lëvizje këndore deri 8°

Për punë në vende vështirë të qasshme.

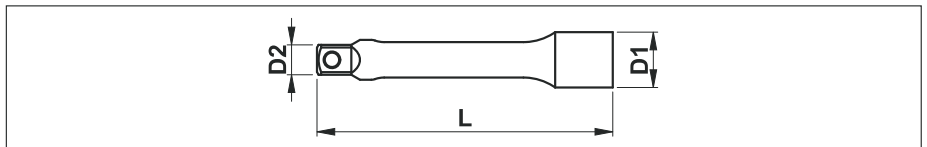

D1 mm	D2 mm	L mm	L	Nr. Art:	
23	15	53	2"	0712 138 102	1/10
23	15	75	3"	0712 138 103	
23	15	125	5"	0712 138 105	
23	15	250	10"	0712 138 110	
23	17	457	18"	0712 138 118	
23	15.5	75	3"	0715 13 40 ¹	1
23	15.5	150	6"	0715 13 41 ¹	

1/2" Nyjë kardanike

Standard i: DIN 3123, ISO 3316

mveshur me krom

Pranimi: 1/2", saçme për mbajtje

Maja: 1/2"

Nyja: frenuese

Qëndron në këndin e vendosur.

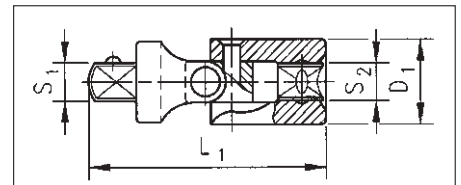

S1	S2	D1 mm	L1 mm	Nr. Art:	
1/2"	1/2"	25	70	0712 138 301	1/10

1/2" Adapter me mandrinë të shpejtë

Pranimi: 4-k i brendshëm, DIN 3121 për ar pion ose dorezë 4-k

Me vrimë për kunj mbajtës dhe kanal O-ring

Maja: 1/4" ose 5/16" 6-këndor, DIN 3126

Përdorimi: Ngjitje universale e bitave 1/4" ose 5/16"

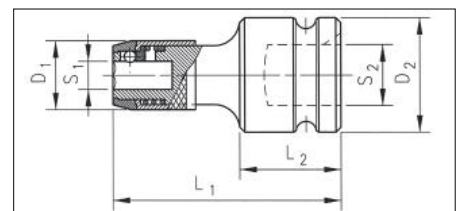

S1	S2	L1 mm	L2 mm	D1 mm	D2 mm	Nr. Art:	
1/4"	1/2"	50	22	15	25	0715 13 01	1
5/16"	1/2"	50	22	20	25	0715 13 02	

Pjesë lidhëse

Standard i: DIN 3123, ISO 3316

Mveshur me krom

Pranimi: 1/2" 4-k i brendshëm

Maja: 3/8" ose 3/4" 4-k i jashtëm

Përdorimi: Adapter për çelësa (koka) 3/8" ose 3/4"

¹ edhe me ndërlihdës koke 22 mm

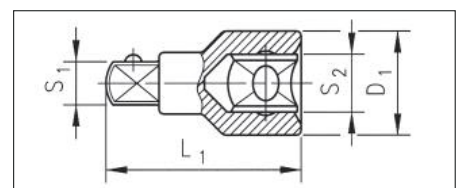

S1	S2	D1 mm	L1 mm	Nr. Art:	
3/8"	1/2"	23	38	0712 138 401	1/10
3/4"	1/2"	25	44	0712 138 402	
3/8"	1/2"	25	600	0715 12 171	1

SET I KOKAVE-ÇELËS ME ARPION



set 14 copë

Nr. Art: 0713 130 0

Sasia: 1

- Ideal për vende të ngushta, pasi ka lartësi shumë të vogël
- Me vrimë tejprërtej, ideal për bulona të gjatë dhe bosht-filetë
- Çelësat standard mund të përdoren gjithashtu, me adapterët (1/4" dhe 3/8").
- Në kuti metalike me kallëp shkume të kualitetit të lartë, me efekt mbajtës

Në set janë përfshirë

Lloji	Gjatësia në mm	Art. No.	Sasia
Arpion	205	0713 130 01	1/10
Ekstenzion	76	0713 130 02	1/10
Adapter 1/4"	26	0713 130 03	1/10
Adapter 3/8"	30	0713 130 04	1/10
1 kokë për secilin nr. Madhësia 10-19	32	0713 130 10 - 0713 130 19	1/10
Kallëp prej shpuze	220 x 105 x 30	0955 130 0	1
Kuti metalike	225 x 125 x 35	0955 715 1	1

ARPION



- Arpioni: 72 dhëmbë, këndi i rot. 5°, operim me një dorë me levë për ndërrim të kahut të lirim-shtrëngimit
- Trupi: i mveshur me krom, i poliruar, dorezë plastike, trup i hollë

L1 në mm	B1 në mm	B2 në mm	D1 në mm	D2 në mm	Art. No.	Sasia
205	7	11.5	24.7	32.5	0713 130 01	1

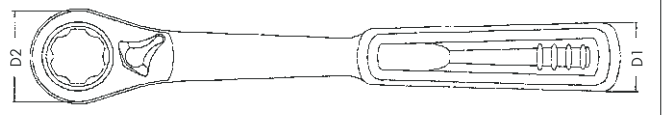
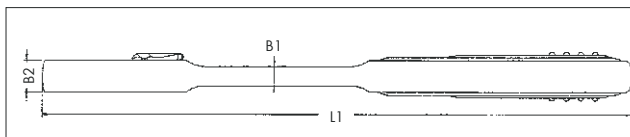

KOKË-ÇELËS

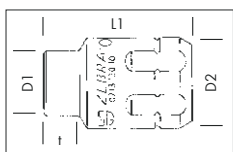

POWERDRIV

- Maja: 6-këndore, metrik, POWERDRIV®
- Trupi: i mveshur me krom, i poliruar

	L1 në mm	t në mm	D1 në mm	D2 në mm	Art. No.	Sasia
10	32	7.0	14.7	19.5	0713 130 10	1/10
11	32	7.0	15.4	19.5	0713 130 11	1/10
12	32	7.0	16.6	19.5	0713 130 12	1/10
13	32	8.5	17.7	19.5	0713 130 13	1/10
14	32	9.5	18.9	19.5	0713 130 14	1/10
15	32	11.5	20.1	19.5	0713 130 15	1/10
16	32	12.0	21.2	19.5	0713 130 16	1/10
17	32	12.0	22.4	19.5	0713 130 17	1/10
18	32	12.0	23.6	19.5	0713 130 18	1/10
19	32	12.0	24.8	19.5	0713 130 19	1/10

Aplikimi

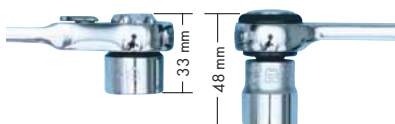

Profil i ulët i mekanizmit të arponit krahasuar me ata standard.



Bulonat e gjatë dhe boshtat-filetë mund të lirohen-shtrëngohen falë vrimës në kokat-çelës



Pulla në kokën e arponit mundëson heqje të lehtë të kokave-çelës thjeshtë duke shtypur pullën.

3/4" BIT KAÇAVIDE

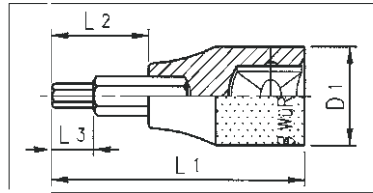

Ø mm	L1 mm	L2 mm	L3 mm	D1 mm	Nr. Art:	Nj/Sasia
24	75	22.5	-	38	0715 145 124	1

Kokë 6-këndore

- Standardi: DIN 7422
- Dizajni: mveshje me fosfatim, ngjyrë e zezë
- Kyçja: 3/4", me saçmë mbajtëse
- Kokë 6-këndore, metrike, fosfatim, ngjyrë e zezë
- Gjeometria: e shkurtë
- Aplikimi: Aksi i përpamë në motoçikletën Suzuki GSX 1400

3/4" SET I ÇELËSAVE-KOKA



Gjashtëkëndor, metrik

Përmbajtja në kuti metalike: 15 pjesë

1 arpion (kriket), 1 ekstenzion 200 mm, 1 ekstenzion 400 mm, 1 nyjë kardanike, 1 T-dorezë, 10 çelësa-koka të madhësive 22, 24, 27, 30, 32, 36, 38, 41, 46, 50 mm

Nr. Art: 0965 14 15

NjP/Sasia: 1

3/4" SET I ÇELËSAVE-KOKA



12-këndor, metrik

Përmbajtja në kutinë metalike: 15 pjesë

1 arpion, 1 ekstenzion 200 mm, 1 ekstenzion 400 mm, 1 nyjë kardanike, 1 T-dorezë, 10 çelësa-koka të madhësive 22, 24, 27, 30, 32, 36, 38, 41, 46, 50 mm

Nr. Art: 0965 14 150

NjP/Sasia: 1

1/2" SET I ÇELSAVE-KOKA



WÜRTH arpion me levë kahu



red dot

Shpërblim për dizajn nga "red dot" për vitin 2011



Me levë për ndërrim të kahut të shtrëngimit

Set i kualitetit të lartë 1/2" për punë me kërkesa dhe qëndrueshmëri të madhe.

Kallëp nga shkuma e fortë me efekt mbajtës Nr. Art: 0955 012 24 Kuti metalike 405 x 160 x 50 mm, madhësia 3, Nr. Art: 0955 715 3

Përmbajtja 24 pjesë

1 arpion (kriket) me levë, 1 ekstenzion me kënd 53 mm
1 ekstenzion 125 mm, 1 ekstenzion 250 mm
1 nyjë kardanike
19 çelësa koka/f:
10; 11; 12; 13; 14; 15; 16; 17; 18; 19; 20; 21; 22; 24; 26; 27; 28; 30; 32

Nr. Art: 0965 012 24

Sasia: 1

1/4" + 1/2" SET I ÇELSAVE-KOKA



WÜRTH arpion (kriket) me levë



red dot

Shpërblim për dizajn nga "red dot" për vitin 2011



Me levë për ndërrim të kahut shtrëngues

Set i çelësave 1/4" dhe 1/2" për brez të madh të aplikimeve

Kallëp nga shkuma e fortë me efekt mbajtës Nr. Art: 0955 090 59 Kuti metalike 350 x 260 x 55 mm, madhësia 4, Nr. Art: 0955 715 4

Përmbajtja: 59 pjesë

1/4":

1 arpion (kriket) me levë, 1 ekstenzion me kënd 25 mm
1 ekstenzion 150 mm, 1 ekstenzion fleksibil 150 mm
1 nyjë kardanike, 1 dorezë kaçavide 1/4"
1 Adapter me mandrinë për ndërrim të shpejtë
12 çelësa-koak a/f:
4; 5; 5.5; 6; 7; 8; 9; 10; 11; 12; 13; 14

15 Bita:

PH 1, PH 2, PH 3; koka 6k: 3, 4, 5, 6
TX 10, 15, 20, 25, 27, 30, 40; slot 0.8 x 5.5

1/2":

1 arpion (kriket) me levë, 1 ekstenzion me kënd 53 mm
1 ekstenzion 125 mm, 1 ekstenzion 250 mm
1 nyjë kardanike
19 çelësa koka, a/f:
10; 11; 12; 13; 14; 15; 16; 17; 18; 19; 20; 21; 22; 24; 26; 27; 28; 30; 32

Nr. Art: 0965 090 59

Sasia: 1

1/4" SET I ÇELËSAVE-KOKA



Me levë për ndërrim të kahut shtrëngues

Asortiman i pasur 1/4" për përdorim universal: koka me bita të futur me presion për ndërrim të shpejtë.

Kallëp nga shkuma e fortë me efekt mbajtës Nr. Art: 0955 014 32 Kufi metalike, 220 x 110 x 35 mm, Madhësia 1, Nr. Art: 0955 715 1

Përmbajtja: 32 pjesë

1 arpion (kriket), 1 ekstenzion me kënd, 25 mm
1 ekstenzion, 150 mm, 1 ekstenzion fleksibil, 150 mm
1 nyjë kardanike, 1 dorezë kaçavide, 1/4"
12 çelësa-koka, madhësitë:
4; 5; 5.5; 6; 7; 8; 9; 10; 11; 12; 13; 14 mm
14 bita:
PH 1, PH 2, PH 3; Allen: 4, 5, 6
TX 10, 15, 20, 25, 27, 30, 40; slot 0.8x5.5

Nr. Art: 0965 014 32

Sasia: 1



Shpërblim për dizajn nga "reddot" për vitin 2011

WÜRTH arpion (kriket) me levë

1/4" SET I ÇELËSAVE-KOKA



Një set për pothuaj çfarëdo pune

Çelësat-koka "multi" janë të përshtatshme për pranim: 6-këndor metrik, 4-këndor metrik, 12-këndor metrik, 6-këndor inç dhe TX i jashtëm

Kallëp nga shkuma e fortë me efekt mbajtës Nr. Art: 0955 014 34 Kufi metalike, 220 x 110 x 35 mm, Madhësia 1, Nr. Art: 0955 715 1

Përmbajtja: 34 pjesë

1 arpion me levë, 1 ekstenzion me kënd, 25 mm
1 ekstenzion, 150 mm, 1 ekstenzion fleksibil, 150 mm
1 nyjë kardanike, 1 dorezë kaçavide, 1/4"
1 adapter me mandrinë për ndërrim të shpejtë
12 çelësa - koka, madhësitë:
4; 5; 5.5; 6; 7; 8; 9; 10; 11; 12; 13; 14 mm
15 bita:
PH 1, PH 2, PH 3; Allen: 3, 4, 5, 6
TX 10, 15, 20, 25, 27, 30, 40; slot 0.8x5.5

Nr. Art: 0965 014 34

Sasia: 1



WÜRTH arpion (kriket) me levë



reddot

Shpërblim për dizajn nga "reddot" për vitin 2011

1/4" SET I ÇELËSAVE KOKA



Nr. Art: 0965 11 16

Sfungjer i fortë me efekt shtrëngues
Nr. Art: 0955 11 16

Kuti metalike 220x110x35 mm, madhësia 1
Nr. Art: 0955 715 1

Përmbajtja: 16 pjesë
1 arpion (kriket)
1 ekstenzion 100 mm
1 ekstenzion 150 mm
1 nyjë kardanike
12 çelësa-koka
4; 5; 5.5; 6; 7; 8; 9; 10; 11; 12; 13; 14 mm

1/4" SET I ÇELËSAVE-KOKA



Nr. Art: 0965 11 32

Sfungjer i fortë me efekt shtrëngues
Nr. Art: 0955 11 32

Kuti metalike 220x110x35 mm,
madhësia 1 Nr. Art: 0955 715 1

Përmbajtja: 33 pjesë
1 arpion, 1 ekstenzion 100 mm
1 ekstenzion 150 mm, 1 nyjë kardanike
12 çelësa koka 4; 5; 5.5; 6; 7;
8; 9; 10; 11; 12; 13; 14 mm, 1 Zebra® dorezë 1
adapter me mandrinë për ndërrim të shpejtë
15 bits: PH1, PH2, PH3,
Slot: 0.8x5.5, 6-k i brendshëm.: 3, 4, 5, 6 mm
Torks: TX 10, 15, 20, 25, 27, 30, 40

1/4" SET I ÇELËSAVE-KOKA



Për vidha/bulona TX dhe TX të jashtëm

Nr. Art: 0965 11 180

Sfungjer i fortë me efekt shtrëngues
Nr. Art: 0955 11180

Kuti metalike 220x110x35 mm,
madhësia 1 Nr. Art: 0955 715 1

Përmbajtja: 20 pjesë
1 arpion, 1 ekstenzion 100 mm
1 Zebra® dorezë, 1 nyjë kardanike
7 çelësa-koka E 4, 5, 6, 7, 8, 10, 11 dhe
9 bita-kaçavide:
TX 8, 9, 10, 15, 20, 25, 27, 30, 40

1/4"+3/8" SET I ÇELËSAVE-KOKA



Nr. Art: 0965 17 35

Sfungjer i fortë me efekt shtrëngues
Nr. Art: 0955 17 35

Kuti metalike 405x160x55 mm,
madhësia 3 Nr. Art: 0955 715 3

Përmbajtja: 35 pjesë
1/4": 1 arpion,
1 ekstenzion 50, 150 mm
1 nyjë kardanike, 13 çelësa-koka
4; 5; 5.5; 6; 6.3; 7; 8; 9; 10; 11; 12; 13; 14 mm
3/8": 1 arpion,
1 ekstenzion 75, 125, 250 mm
1 nyjë kardanike, 13 çelësa-koka
10, 11, 12, 13, 14, 15, 16, 17, 18, 19, 20, 21, 22 mm

Set "Mini" 1/4" i çelësave-koka, 23 copë

Nr. Art: 0965 11 23

Jashtëzakonisht kompakt, me arpion për bitat, çelësat-koka dhe me adapter për përdorim në vende shumë të ngushta

Arpion për bita

Të dhëna teknike:

Montimi: Për 1/4" 6-këndor sipas DIN 3126-C6.3 dhe % 6.3

- Koka: Arpion jashtëzakonisht kompakt 72 dhëmbë të imët me kënd rrot. 5°
- Version i: mveshje kromi me dorezë 2-komponentëshe, dizajni i hollë me anim kënd 10°.

Arpion i kualitetit të lartë:

- Dizajni i qëndrueshëm me forcë deri 40Nm

Fleksibilitet maksimal

- Disa adapterë, mbajtësi i bitit dhe çelësat-koka që mund të kombinohen lehtë

Aplikimet:

- Ideale për mjeshtrit mirëmbajtës aplikimet: psh. mjete motorike, komerciale, motoçikleta, biçikleta, inxhinieri mekanike, precize dhe industri mobiljesh.

Multi-profil i përshtatshëm për 5 kokat më të zakonshme bulonave 6-k metrik, 4-k metrik, 12-k metrik, 6-k inç dhe TX i jashtëm.



Disk rrotullues i profiluar

Procesi i shtrëngimit mund të shpejtohet me gishtin e madhë.



Levë e kahut shtrëngues

Ndërrim i thjeshtë i kahut rrotullues

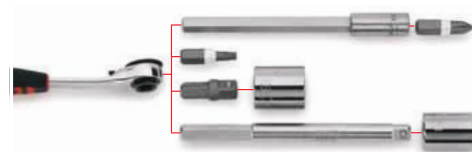

Brez i gjërë aplikimi

Vegël e duhur për çfarëdo pune.



Lartësia e arpionit

Latësi e vogël e arpionit bitit krahasuar me arpionët (kriketat) klasik

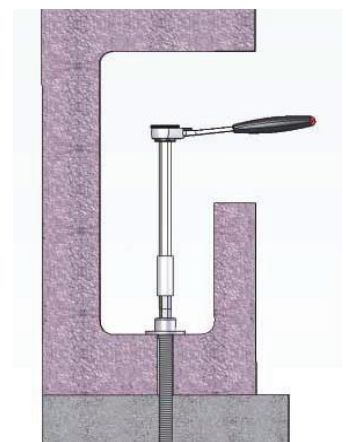

Boshti i gjatë i mbajtësit të bitit

Ofron qasje më të mirë në pozita të thella të bulonave

Përmbajtja

Emërtimi	Maja	Gjatësia	Nr. Art:	
Arpion Bit		100 mm	0712 014 5	1
6x Çelës Multi secili 1x 5, 6, 8, 10, 11, 13 mm		22 mm	0713 113 05 deri 0713 113 13	
Bit PH 1		25 mm	0614 176 274	
Bit PH 2			0614 176 461	
Slot bit 0.8x5.5			0614 175 653	
Heksagon, 3 mm			0614 176 93	
Heksagon, 4 mm		0614 176 94		
Heksagon, 5 mm		0614 176 95		
Heksagon, 6 mm		0614 176 96		

Emërtimi	Maja	Gjatësia	Nr. Art:	
1/4" bit		25 mm	0614 176 700	1
TX 10 bit			0614 311 0	
TX 15 bit			0614 311 5	
TX 20 bit			0614 312 0	
TX 25 bit			0614 312 5	
TX 27 bit			0614 312 7	
TX 30 bit		0614 313 0		
Ekstenzion		100 mm	0613 716	
Mbajtësi i bitave		100 mm	0613 715	
Kallëp shpuze	-	125x75x30 mm	0955 11 23	
Kuti metali, Madh.0	-	130x80x30 mm	0955 715 0	

1/4" Set i çelësave-koka

Shpuzë e fortë me efekt mbajtës-shtrëngues

Nr. Art: 0955 11 42

Kuti metalike, 280 x 165 x 45 mm, dim. 5

Nr. Art: 0955 12 371

Përmbajtja: 42 pjesë

1 arpion
 1 nyjë kardanike
 1 ekstenzion, 100 mm
 1 ekstenzion, 150 mm
 12 çelësa-koka, version i shkurtë;
 4; 5; 5.5; 6; 7; 8; 9; 10; 11; 12; 13; 14
 mm 1 dorezë, 1/4"
 9 çelësa-koka, version i gjatë
 6; 7; 8; 9; 10; 11; 12; 13; 14 mm
 1 adapter me mandrinë shpejtë të
 ndërrueshme 15 bita: PH 1, 2, 3, me slot
 0.8 x 5.5 mm 6-k i brendshëm. 3, 4, 5, 6
 mm TX 10, 15, 20, 25, 27, 30, 40



Nr. Art: 0965 11 42

1/4" + 1/2" Set i çelësave-koka

Shpuzë e fortë me efekt mbajtës-shtrëngues

Nr. Art: 0955 17 56

Kuti metalike, 350 x 260 x 55 mm, dim. 4

Nr. Art: 0955 715 4

Përmbajtja: 56 pjesë

Pjesët 1/4"

1 arpion
 1 ekstenzion, 100 mm
 1 ekstenzion, 150 mm
 1 nyjë kardanike
 12 çelësa-koka:
 4; 5; 5.5; 6; 7; 8; 9; 10; 11; 12; 13; 14
 mm

Pjesët 1/2"

1 Ratchet
 1 ekstenzion, 125 mm
 1 ekstenzion, 250 mm
 1 nyjë kardanike
 19 çelësa-koka: 10; 11; 12; 13; 14; 15;
 16; 17; 18; 19; 20; 21; 22; 24; 26; 27;
 28; 30; 32 mm
 1 dorezë, 1/4"
 1 adapter me mandrinë për ndërrim të
 shpejtë
 15 bita: PH 1, 2, 3, me slot 0.8 x 5.5
 mm; 6-k i brendshëm 3, 4, 5, 6 mm
 TX 10, 15, 20, 25, 27, 30, 40



Nr. Art: 0965 17 56

3/8" SET I ÇELËSAVE-KOKA



Sfungjer i fortë me efekt shtrëngues
Nr. Art: 0955 12 34
Kuti metalike 405x160x50 mm, madh. 3
Nr. Art: 0955 715 3

Përmbajtja: 34 pjesë
 1 dorëz arpion,
 1 ekstenzion 75 mm,
 1 ekstenzion 250 mm,
 1 nyjë kardanike,
 14 çelësa koka të madhësive: 8, 9, 10, 11, 12,
 13, 14, 15, 16, 17, 18, 19, 21, 22;
 8 çelësa-koka të madhësive: E 5, 6, 7, 8, 10, 11,
 12, 14
 8 koka: TX 15, 20, 25, 27, 30, 40, 45, 50

Nr. Art: 0965 12 34



Sfungjer i fortë me efekt shtrëngues
Nr. Art: 0955 12 42
Kuti metalike 405x160x50 mm,
madhësia 3
Nr. Art: 0955 715 3

Përmbajtja: 42 pjesë
 1 dorëz arpion,
 1 ekstenzion 75 mm,
 1 ekstenzion 250 mm,
 1 nyjë kardanike,
 14 çelësa-koka: 8, 9, 10, 11, 12, 13, 14, 15,
 16, 17, 18, 19, 21, 22;
 8 çelësa-koka: E 5, 6, 7, 8, 10, 11, 12, 14
 8 koka TX 15, 20, 25, 27, 30, 40, 45, 50;
 8 çelësa-koka të gjata: 8, 10, 13, 16, 17, 18,
 19, 21

Nr. Art: 0965 12 42

KUTI METALIKE

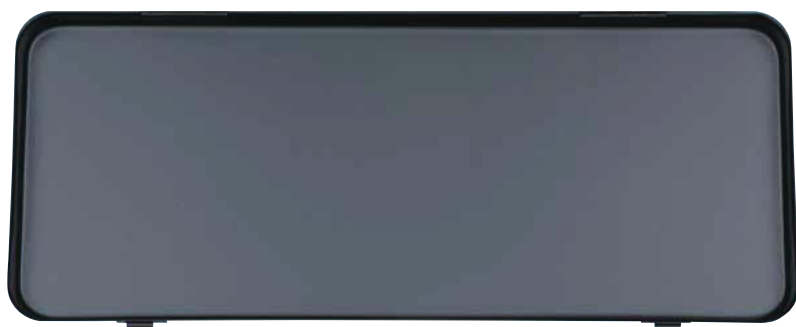

Kuti metalike 405 x 160 x 50 mm,
madhësia 3, pa bita
Nr. Art: 0955 715 3

Set 1/2" i çelësive 6-këndorë për arpion

Baza mbajtëse: shkumë e fortë me efekt shtrëngues

Përmbajtja: 23 pjesë

1 dorezë arpion, 1 ekstenzion 125mm,
1 ekstenzion 250 mm, 1 nyjë kardanike,
19 çelësa (koka) arpioni
OK 10, 11, 12, 13, 14, 15, 16, 17, 18, 19,
20, 21, 22, 24, 26, 27, 28, 30, 32
Baza mbajtëse Nr. art. 0955 13 230

Nr. Art: 0965 13 230



Set 1/2" i çelësive 6-këndorë për arpion

Baza mbajtëse: shkumë e fortë me efekt shtrëngues

Përmbajtja: 17 pjesë

1 dorezë arpion, 1 ekstenzion 125mm,
1 ekstenzion 250 mm, 1 nyjë kardanike.
13 çelësa (koka) arpioni
OK 10, 11, 12, 13, 14, 15, 17, 19,
22, 24, 27, 30, 32

Baza mbajtëse Nr. Art. 0955 13 170

Nr. Art: 0965 13 170



Set 1/2" i çelësive 12-këndorë për arpion

Baza mbajtëse: shkumë e fortë me efekt shtrëngues

Përmbajtja: 21 pjesë

1 dorezë arpioni, 1 ekstenzion 125mm,
1 ekstenzion 250mm, 1 nyjë kardanike, 1 levë T
15 çelësa (koka) për arpion
OK 10, 11, 12, 13, 14, 15, 16, 17, 18, 19,
22, 24, 27, 30, 32, 34.

Baza mbajtëse Nr. Art. 0955 13 20

Nr. Art: -0965 13 20



Set 1/2" i çelësive 12-këndorë për arpion

Baza mbajtëse: shkumë e fortë me efekt shtrëngues

Përmbajtja: 21 pjesë

1 dorezë arpioni, 1 ekstenzion 125mm,
1 ekstenzion 250mm, 1 nyjë kardanike,
17 çelësa (koka) arpioni
OK 3/8; 7/16; 1/2; 9/16; 19/32; 5/8;
11/16; 3/4; 25/32; 13/16; 7/8; 15/16;
1 1/16; 1 1/8; 1 3/16; 1 1/4.

Baza mbajtëse: Nr. Art. 0955 13 21

Nr. Art: 0965 13 21



7. ÇELËSA-KOKA PËR ARPION

1/2" çelës kokë metrik

Standard i: DIN 3124, ISO 2725

Mveshje me krom, i poliruar.

1/2", sferë (saçme) mbajtëse

Tipi: i shkurtë

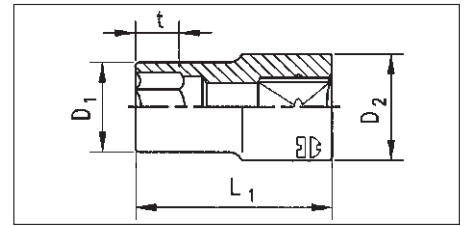

mm	L ₁ mm	D ₁ mm	D ₂ mm	t mm	Nr. Art:	
8	36	13	23	8	0712 131 108	1/10
9	36	14.2	23	9	0712 131 109	
10	36	15.5	23	9	0712 131 110	
11	36	16.7	23	10	0712 131 111	
12	36	18	23	11	0712 131 112	
13	36	19.2	23	11	0712 131 113	
14	36	20.5	23	13	0712 131 114	
15	36	21.7	22	13	0712 131 115	
16	36	23	23.2	13	0712 131 116	
17	36	24.2	23.2	13	0712 131 117	
18	36	25.5	23.5	14	0712 131 118	
19	36	26.7	24.7	14	0712 131 119	
20	36	28	25.5	14	0712 131 120	
21	38	29.2	26	14	0712 131 121	
22	38	30.5	26.5	16	0712 131 122	
23	38	31.7	27.7	16	0712 131 123	
24	38	33	29	18	0712 131 124	
25	38	34	30	18	0712 131 125	
26	38	35.5	31.5	18	0712 131 126	
27	44	36.7	32.2	20	0712 131 127	
28	44	38	33.5	20	0712 131 128	
30	44	40.5	36	22	0712 131 130	
32	44	43	38.1	24	0712 131 132	
34	47	45.5	40	25	0712 131 134	
36	50	48	42	28.5	0712 131 136	

1/2" çelës kokë 12-këndor

Standard i: DIN 3124, ISO 2725

Mveshje kromi, i poliruar

Pranimi: 1/2", sferë (saçme)

Tipi: i shkurtë

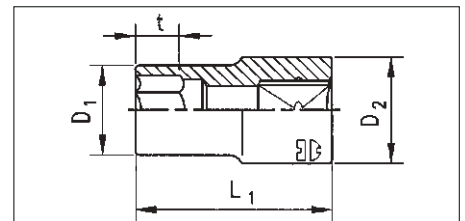
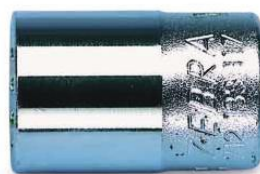

mm	L ₁ mm	D ₁ mm	D ₂ mm	t mm	Nr. Art:	
8	36	12.9	21.9	7	0712 133 108	1/10
9	36	14	21.9	8	0712 133 109	
10	36	15.4	21.9	10	0712 133 110	
11	36	16.6	21.9	10	0712 133 111	
12	36	17.9	21.9	10	0712 133 112	
13	36	19.1	21.9	11	0712 133 113	
14	36	20.4	21.9	11	0712 133 114	
15	36	21	21.9	11	0712 133 115	
16	36	22.5	21.9	11	0712 133 116	
17	36	24	23.2	11	0712 133 117	
18	36	25.4	23.5	16	0712 133 118	
19	36	26.5	24.7	16	0712 133 119	
20	36	27.9	25.5	16	0712 133 120	
21	38	28.5	26	19	0712 133 121	
22	38	29.9	26.5	19	0712 133 122	
23	38	31.2	27.7	19	0712 133 123	
24	38	32	29	19	0712 133 124	
26	38	35	31.5	19	0712 133 126	
27	44	36	32.2	24	0712 133 127	
28	44	37.7	33.5	24	0712 133 128	
30	44	40	36	24	0712 133 130	
32	44	42	38.1	24	0712 133 132	
34	47	45.5	40	25	0712 133 134	
36	50	48	42	28.5	0712 133 136	

1/2" MULTI-ÇELËS (KOKË)

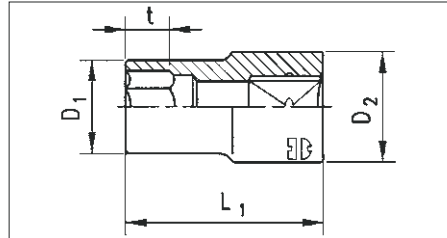

- I mveshur me krom, i poliruar
- Pranimi: 1/2"
- Profili: 12-pj., multiprofil
- Gjeometria: i shkurtë

Multi-profil në mm	Përdorim i mundshëm				L1 në mm	D1 në mm	D2 në mm	t në mm	Nr. Art:	Sasia
	6-pj./12-pj. në mm	6-pj. në inç	TX i jasht. TX	4-pj. në mm						
10	10 mm	3/8"	E 12	8 mm	36	15.5	23.0	9	0712 134 10	1
11	11 mm	7/16"	E 14	9 mm	36	16.7	23.0	10	0712 134 11	1
12	12 mm	1/2"	E 16	10 mm	36	18.0	23.0	11	0712 134 12	1
13	13 mm	1/2"	-	-	36	19.2	23.0	11	0712 134 13	1
14	14 mm	9/16"	E 18	-	36	20.5	23.0	13	0712 134 14	1
15	15 mm	19/32"	-	12 mm	36	21.7	23.0	13	0712 134 15	1
16	16 mm	5/8"	E 20	13 mm	36	23.0	23.0	13	0712 134 16	1
17	17 mm	-	-	14 mm	36	24.2	23.2	13	0712 134 17	1
18	18 mm	-	E 22	-	36	25.5	23.5	14	0712 134 18	1
19	19 mm	3/4"	E 24	-	36	26.7	24.7	14	0712 134 19	1
20	20	25/32"	-	16 mm	36	28.0	25.5	14	0712 134 20	1
21	21 mm	13/16"	E 26	17 mm	38	29.2	26.0	14	0712 134 21	1
22	22 mm	7/8"	E 28	18 mm	38	30.5	26.5	16	0712 134 22	1
24	24 mm	15/16"	E 30	19 mm	38	33.0	29.0	18	0712 134 24	1
26	26 mm	-	E 32	21 mm	38	35.5	31.5	18	0712 134 26	1
27	27 mm	1 1/16"	E 34	22 mm	44	36.7	32.2	20	0712 134 27	1
28	28 mm	1 1/8"	E 36	23 mm	44	38.0	33.5	20	0712 134 28	1
30	30 mm	1 3/16"	E 38	24 mm	44	40.5	36.0	22	0712 134 30	1
32	32 mm	1 1/4"	E 40	26 mm	44	43.0	38.1	24	0712 134 32	1



1/2"- Asortiman i çelësave koka Multi, 23-copë

Nr. Art: 0965 13 023

Në kuti metalike dhe kallëp nga shkuma kualitative me aftësi mbajtëse.

1/2" Asortiman i çelësave koka Multi

Lloji	Maja	Gjatësia	Nr. Art:	Sasia
Arpion	□	250 mm	0712 012 0	1
Ekstenzion		125 mm	0712 138 105	1
Ekstenzion		250 mm	0712 138 110	1
Nyjë kardanike		70 mm	0712 138 301	1
19 çelësa koka multi 10-32 mm	⊗	36-44 mm	0712 134 10 - 0712 134 32	1
Kuti metalike, madh. 3	-	405x160x50 mm	0955 715 3	1
Kallëp shkume	-	400x150x40 mm	0955 13 230	1

ARPION REVERZIBIL 1/4"

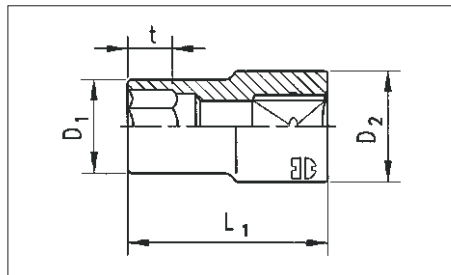

1/4" Çelës kokë, metrik

- Trupi: i mveshur me krom, i poliruar
- Kycja: 1/4", saçme (sferëz) mbajtëse
- Çelësi: 6-këndor, metrik
- Gjeometria: i gjatë
- Aplikimi: Dadot e bulonave të gjatë, bosht-filetave etj.

● në mm	L1 në mm	D1 në mm	D2 në mm	t në mm	Nr. Art:	Sasia
4	50	4.8	11.9	7	0713 112 104	1
5	50	8.1	11.9	9	0713 112 105	1
5.5	50	8.7	11.9	9	0713 112 155	1
6	50	9.3	11.9	13	0713 112 106	1
7	50	10.8	11.9	16	0713 112 107	1
8	50	11.9	11.9	16	0713 112 108	1
9	50	13.4	13.4	16	0713 112 109	1
10	50	14.5	14.5	21	0713 112 110	1
11	50	15.9	15.9	21	0713 112 111	1
12	50	16.9	16.9	21	0713 112 112	1
13	50	18	18	21	0713 112 113	1
14	50	19.6	19.6	21	0713 112 114	1

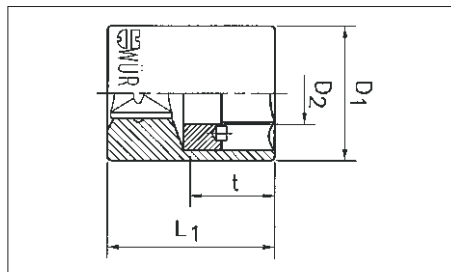

1/4" Çelës kokë, metrik me magnet

- Trupi: i mveshur me krom, i poliruar
- Kycja: 1/4", saçme (sferëz) mbajtëse
- Çelësi: 6-këndor, metrik dhe boshllëk i brendshëm për akomodim të boshtit të bulonit ose boshtit file
- Aplikimi: Për mbajtje automatike të bulonave dhe dadove në vende vështirë të çasshme (që nuk mund ti mbërrini)



● në mm	L1 në mm	D1 në mm	D2 në mm	t në mm	Nr. Art:	Sasia
8	22	11.9	5	8.1	0714 111 808	1
10	22	14.6	6.1	8.1	0714 111 810	1
11	22	15.7	7.1	8.1	0714 111 811	1
12	22	16.9	8.1	8.1	0714 111 812	1
13	22	17.6	8.1	8.1	0714 111 813	1

1/4" ÇELËS KOKË MULTI

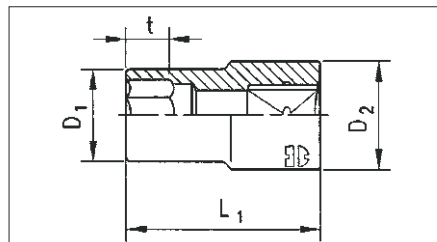

- Mbrojtja: mveshje me krom, i poliruar
- Kyçja: 1/4" 4-këndor
- Çelësi: 12-këndor (Bi-hexagon), profil multi
- Gjeometria: i shkurtër

Profil multi	Përdorim i mundshëm				L1	D1	D2	t	Nr. Art:	Sasia
	6-këndor/ 12-këndor	6-këndor	TX koka	4-këndor						
mm	mm	Inç	TX	mm	mm	mm	mm	mm		
4	Size 4	5/32"	E 5	-	22	6.8	11.9	5	0713 113 04	1
5	Size 5	-	-	Size 4	22	8.1	11.9	5	0713 113 05	1
5.5	Size 5.5	7/32"	-	Size 4.5	22	8.7	11.9	5.5	0713 113 055	1
6	Size 6	-	E 8	Size 5	22	9.3	11.9	6	0713 113 06	1
7	Size 7	9/32"	-	-	22	10.8	11.9	6	0713 113 07	1
8	Size 8	5/16"	E 10	-	22	11.9	11.9	7	0713 113 08	1
9	Size 9	11/32"	-	-	22	13.4	13.4	7	0713 113 09	1
10	Size 10	3/8"	E 12	Size 8	22	14.5	14.5	10	0713 113 10	1
11	Size 11	7/16"	E 14	Size 9	22	15.9	15.9	10	0713 113 11	1
12	Size 12	15/32"	E 16	Size 10	22	16.9	16.9	10	0713 113 12	1
13	Size 13	1/2"	-	-	22	18.0	18.0	11	0713 113 13	1
14	Size 14	9/16"	E 18	-	22	19.6	19.6	11	0713 113 14	1



1/4" Asortiman i çelësve kokë multi, 33 copë
Nr. Art: 0965 11 032

Në kuti metalike, me kallëp shpuze kualitative me efekt mbajtës.



Në dispozicion - asortiman 1/4" i çelësve-kokë multi

Lloji	Maja	Gjatësia	Nr. Art:	Sasia
Dorëz Arpion		138 mm	0712 014 0	1
Ekstenzion		100 mm	0713 118 104	1
Ektenzion		150 mm	0713 118 106	1
Nyjë kardanike		33 mm	0713 118 301	1
Dorezë kaçavidë		216 mm	0613 430 311	1
Adapter me mandrinë për ndërrim të shpejtë		30 mm	0715 11 01	1
12 koka multi nga 1 copë për dim. 4-14		22 mm	0713 113 04 - 0713 113 14	1 nga secila
Bit PH 1		25 mm	0614 176 274	1
Bit PH 2			0614 176 461	1
Bit PH 3			0614 176 648	1
Bit slot 0.8x5.5		25 mm	0614 175 653	1

Lloji	Maja	Gjatësia	Nr. Art:	Sasia
Bit me kyçje 6k Dimensoni 3		25 mm	0614 176 93	1
Bit me kyçje 6k Dimensoni 4		25 mm	0614 176 94	1
Bit me kyçje 6k Dimensoni 5		25 mm	0614 176 95	1
Bit me kyçje 6k Dimensoni 6		25 mm	0614 176 96	1
TX 10		25 mm	0614 311 0	1
TX 15		25 mm	0614 311 5	1
TX 20		25 mm	0614 312 0	1
TX 25		25 mm	0614 312 5	1
TX 27		25 mm	0614 312 7	1
TX 30		25 mm	0614 313 0	1
TX 40		25 mm	0614 314 0	1
Kuti metalike, dim. 1		-	225x125x35 mm	0955 715 1
Kallëp shkume	-	220x105x30 mm	0955 11 32	1

NDËRLIDHËS I ÇELËSAVE KOKË

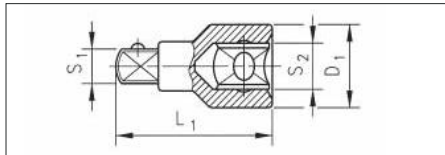

- Trupi: Mveshur me krom, i poliruar
- Kyçja: 4-këndor i brendshëm, 1/4 "
- Maja: 4-këndor i jashtëm, 3/8 "
- Përdoret si: Adapter për kokat-çelës në 3/8 "

S1	S2	L1 në mm	D1 në mm	Nr. Art:	Sasia
3/8"	1/4"	24	12.5	0713 118 401	1/20

1/4" 1/4" ÇELËSA-KOKË

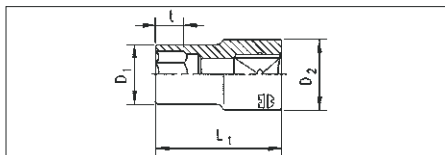

Metrik

- Trupi: Mveshur me krom, i poliruar
- Kyçja: 1/4 " , saçme (sferëz) mbajtëse
- Maja: 6-këndore, metrike
- Gjeometria: i shkurtë

POWERDRIV®

● në mm	L1 në mm	D1 në mm	D2 në mm	t në mm	Nr. Art:	Sasia
4	22	6.8	11.9	5	0713 111 104	1
5	22	8.1	11.9	5	0713 111 105	1
5.5	22	8.7	11.9	5.5	0713 111 155	1
6	22	9.3	11.9	6	0713 111 106	1
6.3	22	9.8	11.9	6	0713 111 163	1
7	22	10.8	11.9	6	0713 111 107	1
8	22	11.9	11.9	7	0713 111 108	1
9	22	13.4	13.4	7	0713 111 109	1
10	22	14.5	14.5	10	0713 111 110	1
11	22	15.9	15.9	10	0713 111 111	1
12	22	16.9	16.9	10	0713 111 112	1
13	22	18	18	11	0713 111 113	1
14	22	19.6	19.6	11	0713 111 114	1

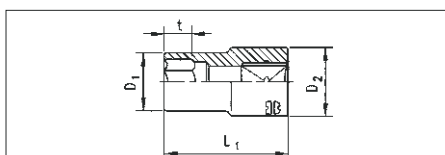

Standard

- Trupi: Mveshur me krom, i poliruar
- Kyçja: 1/4 " , saçme (sferëz) mbajtëse
- Maja: 6-këndore, standarde
- Gjeometria: i shkurtë

POWERDRIV®

● në mm	L1 në mm	D1 në mm	D2 në mm	t në mm	Nr. Art:	Sasia
5/32	22	6.8	11.9	5	0713 111 201	1
3/16	22	7.9	11.9	5	0713 111 202	1
7/32	22	8.9	11.9	5.5	0713 111 203	1
1/4	22	9.9	11.9	6	0713 111 204	1
9/32	22	11	11.9	6	0713 111 205	1
5/16	22	11.9	11.9	7	0713 111 206	1
11/32	22	13.0	13.0	7	0713 111 207	1
3/8	22	14.5	14.5	10	0713 111 208	1
7/16	22	15.9	15.9	10	0713 111 209	1
1/2	22	17.6	17.6	11	0713 111 210	1
9/16	22	19.6	19.6	11	0713 111 211	1

3/8" Çelës kokë 6-këndor, metrik

Standard i: DIN 3124, ISO 2725

Mbrojtja: mveshje kromi, e poliruar

Kyçja: 3/8", saçme për mbajtje të kokës

Çelësi: 6-këndor, metrik, "Powerdriv"

Gjeometria: i shkurtë

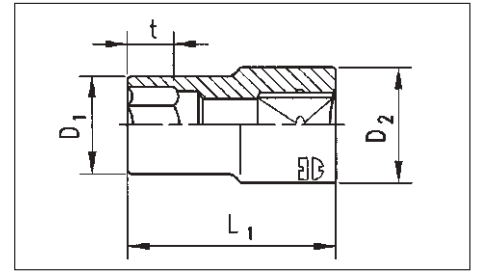

POWERDRIV

mm	L1 mm	D1 mm	D2 mm	t mm	Nr. Art:	
6	27	9.4	17.7	7	0713 121 106	1/10
7	27	11	17.7	7	0713 121 107	
8	27	12.2	17.7	8	0713 121 108	
9	27	13.5	17.7	9	0713 121 109	
10	27	14.7	17.7	9	0713 121 110	
11	27	16	17.7	10	0713 121 111	
12	27	17.2	17.7	11	0713 121 112	
13	30	18.5	17.7	11	0713 121 113	
14	30	19.7	18	13	0713 121 114	
15	30	21	19	13	0713 121 115	
16	30	22.2	20	13	0713 121 116	
17	30	23.5	21	13	0713 121 117	
18	33	24.7	21.5	14	0713 121 118	
19	33	26	22.5	14	0713 121 119	
20	33	27.2	23.5	14	0713 121 120	
21	33	28.5	25	14	0713 121 121	
22	33	29.7	26	16	0713 121 122	

3/8" Kokë 6-këndore, Inç

Mbrojtja: mveshje kromi, e poliruar

Kyçja: 3/8", saçme për mbajtje të kokës

Çelësi: 6-këndor, Inç, "Powerdriv"

Gjeometria: i shkurtë

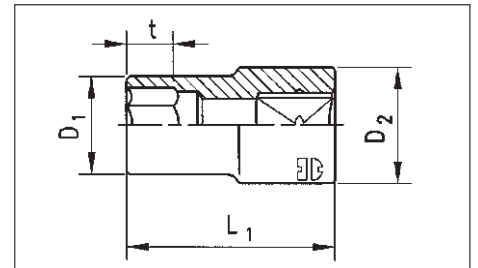

POWERDRIV

inç	L1 mm	D1 mm	D2 mm	t mm	Nr. Art:	
1/4	25.5	10	17	7	0713 121 201	1/10
9/32	25.5	10.9	17	8	0713 121 202	
5/16	25.5	11.8	17	8	0713 121 203	
11/32	25.5	13	17	8	0713 121 204	
3/8	25.5	14.3	17	8	0713 121 205	
7/16	25.5	16	17	8	0713 121 206	
1/2	25.5	18.4	17	9	0713 121 207	
9/16	27	20	18	14	0713 121 208	
19/32	27	20.9	19	14	0713 121 209	
5/8	27	22	20	14	0713 121 210	
11/16	27	23.9	21	14	0713 121 211	
3/4	29	25.6	22.5	15	0713 121 212	
25/32	29	27.1	23.5	15	0713 121 213	
13/16	29	27.9	24.5	15	0713 121 214	
7/8	31	30	26	17	0713 121 215	

3/8" Çelës kokë 6-këndor, metrik, i gjatë

Mbrojtja: mveshje kromi, i poliruar/mat
Kuçja: 3/8", saçme mbajtëse
Çelësi: 6-këndor, metri k, "Powerdriv"
Gjeometria: i gjatë
Aplikimi: bulona të gjatë, bosht-filetë etj.

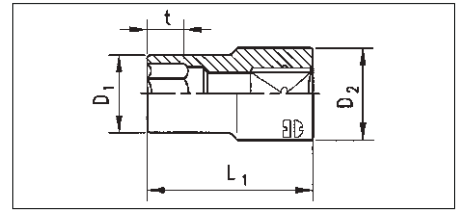

mm	L1 mm	D1 mm	D2 mm	t mm	Nr. Art:	
7	64	10.9	16.7	13	0713 122 107	1
8	64	11.8	16.7	15	0713 122 108	
9	64	13.4	16.7	16	0713 122 109	
10	64	14.6	16.7	25.5	0713 122 110	
11	64	15.9	16.7	25.5	0713 122 111	
12	64	16.7	16.7	25.5	0713 122 112	
13	64	18.2	18.2	25.5	0713 122 113	
14	64	19.5	19.5	25.5	0713 122 114	
15	64	20.7	20.7	25.5	0713 122 115	
16	64	21.7	21.7	25.5	0713 122 116	
17	64	23.3	23.3	25.5	0713 122 117	
18	64	23.8	23.8	25.5	0713 122 118	
19	64	25.4	23.5	25.5	0713 122 119	
20	64	27.1	25.5	25.5	0713 122 120	
21	64	27.8	26	25.5	0713 122 121	
22	64	29.6	27	25.5	0713 122 122	

3/8" Çelës kokë kardanik (fleksibil)

Mbrojtja: mveshje kromi, i poliruar
Kuçja: 3/8", saçme mbajtëse
Çelësi: 6-këndor, metrik, "Powerdriv"
Gjeometria: i shkurtë
Aplikimi: për vende të ngushta dhe me
casje të vështirë

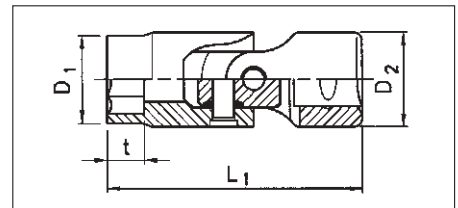

¹ posaçërisht i përshtatshëm për kandela

mm	L1 mm	D1 mm	D2 mm	t mm	Nr. Art:	
10	48.5	14.5	19	8.8	0713 121 10	1
11	49.5	15.8	19	9.8	0713 121 11	
12	50	17	19	10.3	0713 121 12	
13	51	18.3	19	11.3	0713 121 13	
14	51	19.3	19	11.3	0713 121 14	
15	53.5	20.8	19	12.8	0713 121 15	
16	53.5	22	19	12.8	0713 121 16	
17	54.5	23.3	19	13.8	0713 121 17	
18	54.5	24.5	19	13.8	0713 121 18	
19	56.5	25.8	19	15.8	0713 121 19	
20.8/21	59	28.3	19	17.3	0713 121 21 ¹	

3/8" Mbajtës për bita kaçavide, 6-këndor

Mbrojtja: mveshje kromi, i poliruar, mat
Kuçja: 3/8" saçme mbajtëse
Dalja për bitat: 6-këndore e brendshme,
metrik DIN 7422
Gjeometria: i shkurtë

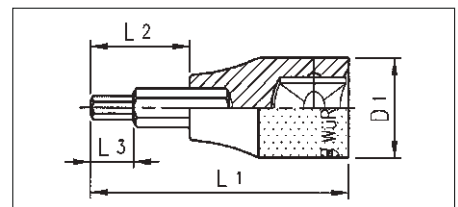

mm	L1 mm	L2 mm	L3 mm	D1 mm	Nr. Art:	
3	50.5	20.5	11	19	0715 127 03	1
4	50.5	20.5	11	19	0715 127 04	
5	50.5	20.5	11	19	0715 127 05	
6	50.5	20.5	11	19	0715 127 06	
7	50.5	20.5	10.5	19	0715 127 07	
8	50.5	20.5	-	19	0715 127 08	
9	50.5	20.5	13.5	19	0715 127 09	
10	50.5	20.5	-	19	0715 127 10	

3/8" KONEKTOR, ADAPTER

Konektor / adapter 3/8"

Standardi: DIN 3123, ISO 3316



Mbrojtja: mveshje kromi

Kyçja: 3/8" 4-këndor

Pranimi: 4-këndor i jashtëm 1/2" ose 1/4"

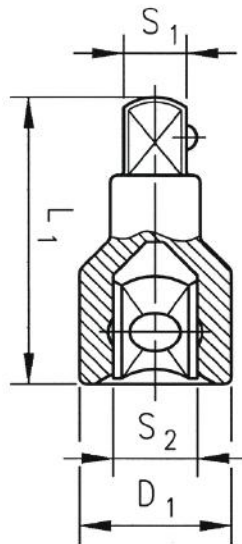
Aplikimi: adapter për kokat-çelës 1/4" respektivisht 1/2"



		D1 mm	L1 mm	Nr. Art:	
1/4"	3/8"	17	27	0713 128 401	1

1/2" Koka me dy saçme mbajtëse

Mveshje me krom / mat

Kyçja: 1/2", saçme mbajtëse

Koka-çelësi: 6-k, metrik, unazë spirale mbajtëse

Tipi: i shkurtë, "Powerdriv"

Aplikimi: Mbajtje e sigurtë e detalit edhe në rastet e kokës së ulët 6-k dhe bulonave A2 për vende të ngushta.

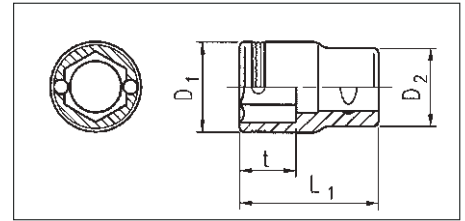

mm	L ₁ mm	D ₁ mm	D ₂ mm	t mm	Nr. Art:	
10	36	15.3	21	6	0713 131 10	1
13	36	19	22	8	0713 131 13	
14	36	20.3	22	8.5	0713 131 14	
15	36	21.5	22	9	0713 131 15	
17	36	24	23	9.5	0713 131 17	
19	36	26.5	25	11.5	0713 131 19	

1/2" Bit kaçavide

Mveshje kromi / mat

Kyçja: 1/2", saçme mbajtëse

Koka-çelësi: 6-k i brendshëm, metrik, DIN 7422

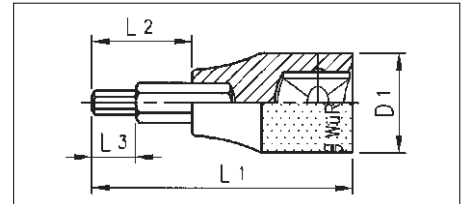

mm	L ₁ mm	L ₂ mm	L ₃ mm	D ₁ mm	Nr. Art:	
4	60	20	6	22.5	0715 137 040	1/10
5	60	20	7.5	22.5	0715 137 051	
5	180	140	7.5	22.5	0715 137 052	
6	60	20	9	22.5	0715 137 060	
6	90	50	9	22.5	0715 137 061	
6	140	100	9	22.5	0715 137 062	
7	60	20	10.5	22.5	0715 137 07	
7	100	60	10.5	22.5	0715 137 072	
8	60	20	-	22.5	0715 137 080	
8	90	50	-	22.5	0715 137 081	
9	60	20	13.5	22.5	0715 137 09	
10	60	20	-	22.5	0715 137 100	
10	90	50	-	22.5	0715 137 101	
10	140	100	-	22.5	0715 137 102	
12	60	20	-	22.5	0715 137 120	
12	140	100	-	22.5	0715 137 122	
13	60	20	-	25	0715 137 13	
14	60	20	-	25	0715 137 14	
17	60	20	-	-	0715 137 17	
19	60	20	-	30	0715 137 19	

1/2" Bit kaçavide

Mveshje kromi / mat

Kyçja: 1/2", saçme mbajtëse

Koka-çelësi: 6-k i brendshëm, inç

Tipi: i shkurtë

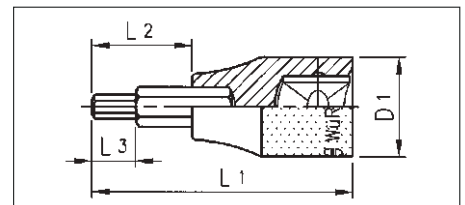

inch	L ₁ mm	L ₂ mm	L ₃ mm	D ₁ mm	Nr. Art:	
3/16	60	20	7.16	22.5	0715 137 50	1/10
7/32	60	20	8.34	22.5	0715 137 51	
1/4	60	20	9.53	22.5	0715 137 52	
5/16	60	20	11.9	22.5	0715 137 53	
3/8	60	20	-	22.5	0715 137 54	
7/16	60	20	14	22.5	0715 137 55	
1/2	60	20	-	22.5	0715 137 56	
9/16	60	20	-	25	0715 137 57	

3/4" LIDHËSE 3/4

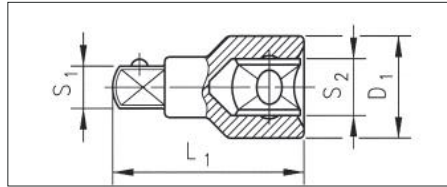

- Standardi: DIN 3123, ISO 3316
- Dizajni: mveshje me krom
- Kycja: 3/4" katror i brendshëm 3/4"
- Koka: katror i jashtëm 1/2" ose 1"
- Përdorimi: Adapter për çelëse-koka 1/2" ose 1".

S1	S2	D1 në mm	L1 në mm	Nr. Art:	Sasia
1/2"	3/4"	34	53,5	0715 141 08	1
1"	3/4"	38	62	0715 141 09	1
3/4"	1"	48	66	0715 141 10	1

3/4" ÇELËSA-KOKA

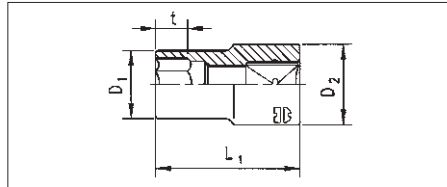

Metrik, 6-këndor

- Standardi: DIN 3124, ISO 2725
- Dizajni: mveshje kromi, polir / mat
- Kycja: 3/4", mbajtje me pin
- Koka: 6-këndore, metrik, POWERDRIV®
- Gjeometria: i shkurtë

në mm	L1 në mm	D1 në mm	D2 në mm	t në mm	Nr. Art:	Sasia
22	50	32,2	36	14	0715 142 22	1
24	51	34,2	36	16	0715 142 24	1
27	52	38,0	36	22	0715 142 27	1
30	54	42,0	38	24	0715 142 30	1
32	56	44,0	38	26	0715 142 32	1
36	58	50,0	42	28	0715 142 36	1
38	60	52,0	45	28	0715 142 38	1
41	64	56,0	45	30	0715 142 41	1
46	68	62,0	48	34	0715 142 46	1
50	68	68,0	48	36	0715 142 50	1

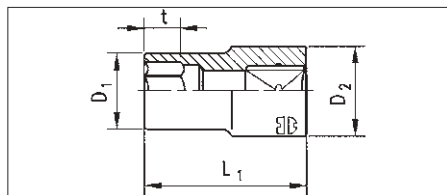

Metrik, 12-këndor

- Standardi: DIN 3124, ISO 2725
- Dizajni: mveshje kromi, polir/mat
- Kycja: 3/4", mbajtje me pin
- Koka: 12-këndore, metrike, POWERDRIV®
- Gjeometria: i shkurtë

në mm	L1 në mm	D1 në mm	D2 në mm	t në mm	Nr. Art:	Sasia
22	50	32,2	36	14	0715 141 22	1
24	51	34,2	36	16	0715 141 24	1
27	52	38,0	36	22	0715 141 27	1
30	54	42,0	38	24	0715 141 30	1
32	56	44,0	38	26	0715 141 32	1
34	56	47,0	38	26	0715 141 34	1
36	58	50,0	42	28	0715 141 36	1
38	60	52,0	45	28	0715 141 38	1
41	64	56,0	45	30	0715 141 41	1
46	68	62,0	47	34	0715 141 46	1
50	68	68,0	48	36	0715 141 50	1
55	76	74,0	48	40	0715 141 50	1
60	78	80,0	48	42	0715 141 60	1



1/2 INÇ EKSTENZION, POWER

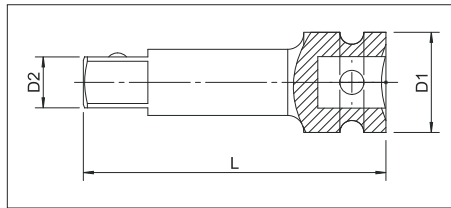

- Për përdorim me vegla elektrike ose kaçavida ose pistole pneumatike me goditje
- Standardi: DIN 3121/ISO 1174
- Dizajni: farkëtuar dhe mveshur me bronz
- Kycja: 4-këndore 1/2 inç
- Dalja për koka: 4-këndore 1/2 inç, me saçme mbajtëse

D1 mm	D2 mm	L1 mm	L mm	Nr. Art:	Sasia
25	12.7	75	3 inch	0714 13 22	1
		150	6 inch	0714 13 23	

1/2 INÇ NYJE KARDANIKE, POWER

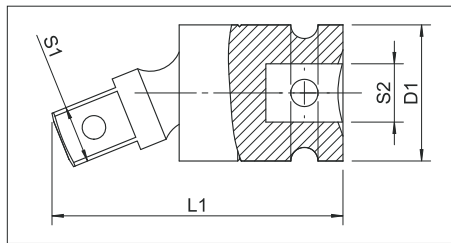

- Për përdorim me vegla elektrike ose kaçavida ose pistole pneumatike me goditje
- Standardi: DIN 3121/ISO 1174
- Dizajni: farkëtuar dhe mveshur me bronz
- Kycja: 4-këndore 1/2 inç
- Dalja për koka: 4-këndore 1/2 inç, me saçme mbajtëse

S1	S2	D1 mm	L1 mm	Nr. Art:	Sasia
1/2 inç	1/2 inç	30	63	0714 138 351	1

1/2 INÇ, LIDHËSE POWER

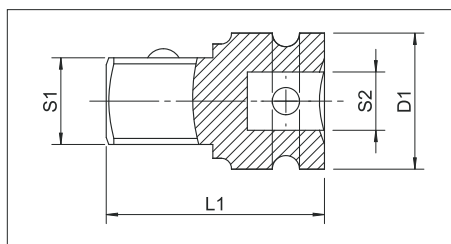

- Për përdorim me vegla elektrike, kaçavida ose pistole pneumatike me goditje
- Standardi: DIN 3121/ISO 1174
- Dizajni: farkëtuar dhe mveshur me bronz
- Kycja: 4-këndore 1/2 inç
- Dalja për koka: 4-këndore 3/4 inç, me saçme mbajtëse

S1	S2	D1 mm	L1 mm	Nr. Art:	Sasia
3/4 inch	1/2 inch	30	48	0714 13 28	1

3/8" Koka për TX të jashtëm

Mveshje me krom , i poliruar / mat
 Kyçja: 3/8", saçme mbajtëse
 Çelësi (koka): TX i jashtëm
 Tipi: i shkurtë

¹ Tipi: i gjatë

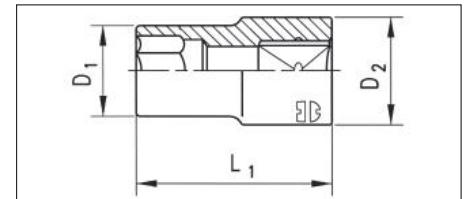

	mm	L ₁ mm	D ₁ mm	D ₂ mm	Nr. Art:	
5	4.75	26	7.0	17	0715 122 05	1
6	5.74	26	7.7	17	0715 122 06	
7	6.22	26	8.3	17	0715 122 07	
8	7.52	26	10.2	17	0715 122 08	
10	9.42	26	12.3	17	0715 122 10	
11	10.08	26	13.3	17	0715 122 11	
12	11.17	26	14.3	17	0715 122 12	
14	12.9	26	15.8	17	0715 122 14	
8 ¹	7.52	55	9.9	17	0715 122 081	

3/8" Bit-kaçavide

I mveshur me krom , i poliruar / mat
 Kyçja: 3/8, saçme mbajtëse
 Çelësi (koka): TX i brendshëm
 Tipi: i shkurtë

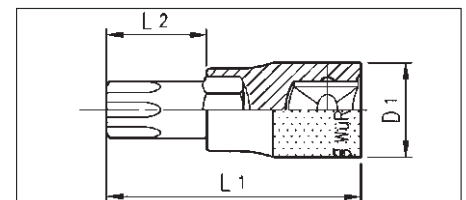

	mm	L ₁ mm	L ₂ mm	D ₁ mm	Nr. Art:	
15	3.26	50.5	20.5	9	0715 123 15	1
20	3.84	50.5	20.5	19	0715 123 20	
25	4.40	50.5	20.5	19	0715 123 25	
27	4.96	50.5	20.5	19	0715 123 27	
30	5.49	50.5	20.5	19	0715 123 30	
40	6.66	50.5	20.5	19	0715 123 40	
45	7.77	50.5	20.5	19	0715 123 45	
50	8.79	50.5	20.5	19	0715 123 50	

3/8" Nyjë universale

Mveshje kromi , e poliruar
 Kyçja: 3/8, saçme mbajtëse
 Çelësi (koka): TX i jashtëm
 Tipi: i shkurtë

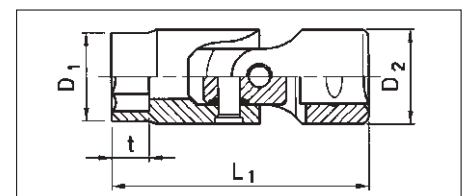

	L ₁ mm	D ₁ mm	D ₂ mm	t mm	Nr. Art:	
8	46	9.9	19	6.6	0715 126 08	1
10	47	11.8	19	7.4	0715 126 10	
12	48.5	14.5	19	9	0715 126 12	
14	49	15.7	19	9.8	0715 126 14	

3/8" Mbajtëse për çelësa-koka

Mveshje kromi me shkëlqim,
 me vrima për montim-fiksion

Aplikimi:
 16 mbajtëse për ruajtje (varje) të
 çelësive koka 3/8"

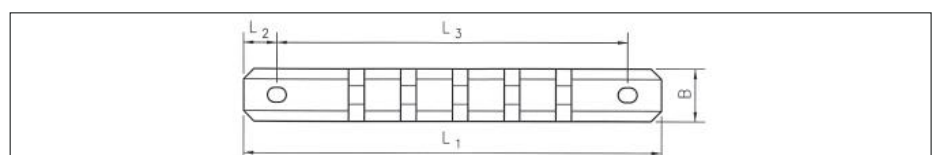
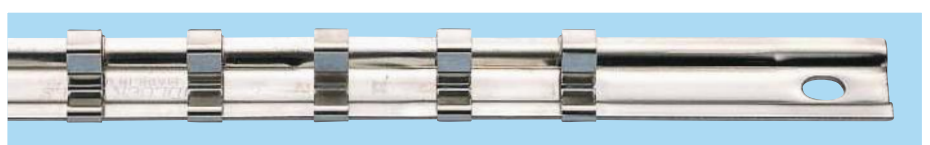

L ₁ mm	L ₂ mm	L ₃ mm	B mm	D mm	Nr. Art:	
430	13	407	20	5.5	0713 121 01	1

1/2" Bita për TX të jashtëm

Mveshje kromi / mat
 Kyçja: 1/2" me saçme mbajtëse
 Koka: TX i jashtëm
 Tipi: i shkurtë
¹ Gjeometria: i gjatë

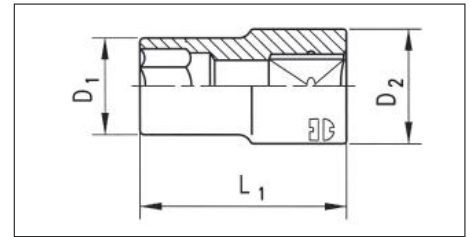

	mm	L ₁ mm	D ₁ mm	D ₂ mm	Nr. Art:	
10	9.43	40	12.3	22.5	0715 132 10	1
11	10.1	40	13.3	22.5	0715 132 11	
12	11.18	40	14.3	22.5	0715 132 12	
14	12.91	40	15.8	22.5	0715 132 14	
16	14.76	40	19.6	22.5	0715 132 16	
18	16.72	40	21	22.5	0715 132 18	
20	18.5	40	22.5	23	0715 132 20	
24	22.17	40	27.5	28	0715 132 24	
10	9.43	77	12.3	22.5	0715 132 10¹	
12	11.18	77	14.3	22.5	0715 132 12¹	
14	12.91	77	15.8	22.5	0715 132 14¹	

1/2" Bit kaçavidë

Mveshje kromi / mat
 Kyçja: 1/2" me saçme mbajtëse
 Biti: TX i brendshëm
 Tipi: i shkurtë

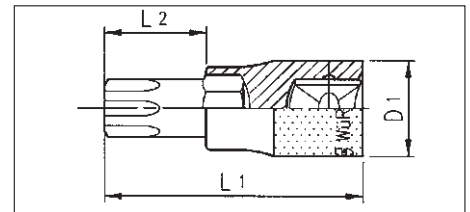

Aplikimi përfshin:

TX 60 Disqet e frenave Actros

TX80 Actros HL aksi i ngasjes
 Ivecu krahu i sistemit
 (mekanizmit) të drejtimit

TX100 MAN sistemi (mekanizmi) i drejtimit

Ivecu krahu i sistemit
 (mekanizmit) të drejtimit

	mm	L ₁ mm	L ₂ mm	D ₁ mm	Nr. Art:	
20	3.84	60	20	22.5	0715 133 20	1
25	4.4	60	20	22.5	0715 133 25	
27	4.96	60	20	22.5	0715 133 27	
30	5.49	60	20	22.5	0715 133 30	
40	6.6	60	20	22.5	0715 133 40	
45	7.77	60	20	22.5	0715 133 45	
50	8.79	60	20	22.5	0715 133 50	
55	11.17	60	20	22.5	0715 133 55	
60	13.2	60	20	22.5	0715 133 60	
70	15.49	60	20	25	0715 133 70	
80	17.51	60	20	28	0715 133 80	
90	19.9	60	42	26	0715 133 90	
100	22.1	80	42	26	0715 133 100	

1/2" Bit i gjatë

Mveshje kromi / mat
 Kyçja: 1/2" saçme mbajtëse
 Biti: TX i brendshëm
 Tipi: i shkurtë
 Aplikimi: Ford, në veçanti te kokat e cilindrave për Ford Mondeo

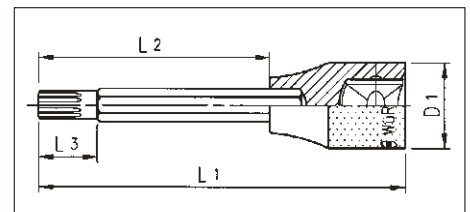

	mm	L ₁ mm	L ₂ mm	L ₃ mm	D ₁ mm	Nr. Art:	
30	5.49	120	80	12.5	22.5	0715 134 30	1
40	6.6	120	80	12.5	22.5	0715 134 40	
45	7.77	120	80	12.5	22.5	0715 134 45	
50	8.79	120	80	-	22.5	0715 134 50	
55	11.17	140	100	-	22.5	0715 134 55	
60	13.2	140	100	-	22.5	0715 134 60¹	
70	15.49	140	100	-	25	0715 134 70	

EKSTENZIONE 1/4"



- Mbrojtja: mveshje kromi, i poliruar
- Kyçja: 1/4" saçme për mbajtje

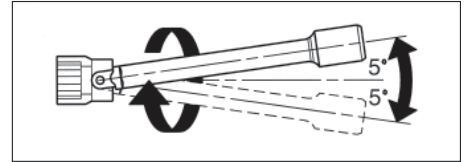

- ¹ Ekstension fleksibil (me zhvendosje këndore)
- Përdorimi: Lëvizje deri 5° Lehtëson punën në vende vështirë të arritshme (vende të ngushta)

D1 në mm	D2 në mm	L në mm	L	Nr. Art:	Sasia
12	8.3	25	1"	0713 118 101	1/20
12	8.3	53	2"	0713 118 102	1/20
12	8.3	101	4"	0713 118 104	1/20
12	8.3	152	6"	0713 118 106	1/10
12	8.3	250	10"	0713 118 110	1/10
12	8.0	75	3"	0715 11 40¹	1

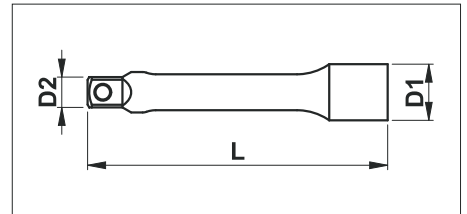

1/4" NYJË KARDANIKE

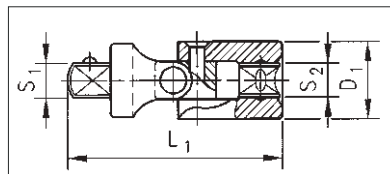

- Mbrojtja: mveshje kromi, polirim
- Kyçja: 1/4" saçme për mbajtje
- Nyja: ka veti frenuese, mban këndin që vendosni
 - Mbetet në këndin që e leni

S1	S2	D1 në mm	L1 në mm	Nr. Art:	Sasia
1/4"	1/4"	14	33	0713 118 301	1/20

1/4" ADAPTER ME MANDRINË PËR NDËRRIM TË SHPEJTË

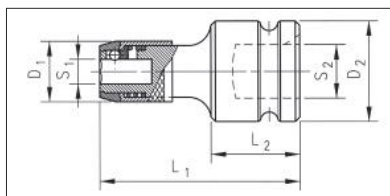

- Kyçja: 4k i brendshëm DIN 3121 për përdorim me arpion ose kyçje 4k
- Maja: 4-k i brendshëm 1/4" DIN 3126
- Përdorimi: montim universal për bitat 1/4"

S1	S2	L1 në mm	L2 në mm	D1 në mm	D2 në mm	Nr. Art:	Sasia
1/4"	1/4"	30	11	13	14	0715 11 01	1

SET I ÇELËSAVE-KOKA DHE BITAVE



10 mm, 30 copë

Set i plotë me koka TX, çelësa-koka dhe bita

Nr. Art: 0965 12 300

2 adapterë të përfshirë për arpion (kriket) $\frac{3}{8}$ " dhe $\frac{1}{2}$ "

Vjen në kuti metalike me sfungjer të fortë me efekt shtrëngues

Emërtimi	Lloji i bitit	Gjatësia mm	Nr. Art. .	NP/Sasia	
TX 20 me vrimë		30	0614 788 20	1/5	
TX 25 me vrimë		30	0614 788 25	1/5	
TX 27 me vrimë		30	0614 788 27	1/5	
TX 30 me vrimë		30	0614 788 30	1/5	
TX 40 me vrimë		30	0614 788 40	1/5	
TX 45 me vrimë		30	0614 788 45	1/5	
TX 50 me vrimë		30	0614 788 50	1/5	
TX 55 me vrimë		30	0614 788 55	1/5	
TX 20			75	0614 788 120	1/5
TX 25			75	0614 788 125	1/5
TX 27	75		0614 788 127	1/5	
TX 30	75		0614 788 130	1/5	
TX 40	75		0614 788 140	1/5	
TX 45	75		0614 788 145	1/5	
TX 50	75		0614 788 150	1/5	
TX 55	75	0614 788 155	1/5		

Emërtimi	Lloji i bitit	Gjatësia mm	Nr. Art. .	NP/Sasia	
1/4" çelës-kokë E 5		22	0715 112 05	1/10	
1/4" çelës-kokë E 6		22	0715 112 06	1/10	
1/4" çelës-kokë E 7		22	0715 112 07	1/10	
1/4" çelës-kokë E 8		22	0715 112 08	1/10	
1/4" çelës-kokë E 10		22	0715 112 10	1/10	
1/2" çelës-kokë E 11			40	0715 132 11	1/10
1/2" çelës-kokë E 12			40	0715 132 12	1/10
1/2" çelës-kokë E 14			40	0715 132 14	1/10
1/2" çelës-kokë E 16			40	0715 132 16	1/10
1/2" çelës-kokë E 18			40	0715 132 18	1/10
1/2" çelës-kokë E 20	40		0715 132 20	1/10	
1/2" çelës-kokë E 24	40		0715 132 24	1/10	
Adapter për arpion 3/8"		29	0715 12 02	1	
Adapter për arpion 1/2"		37	0715 13 03	1	
Kallëp sfungjeri	-	270x155x35	0955 12 300	1	
Kuti metali, madhësia 5	-	280x165x45	0955 12 371	1	

ASORTIMAN I BITAVE



10 mm, 47 copë

asortiman i bitave 10-mm më të përdorshëm për sektorin e autoindustrisë dhe kargos.

Nr. Art: 0965 12 470

- Shembuj aplikimi: formë trekëndëshi dhe profil multi për bulonat e kokës së cilindrave në Fiat, VW dhe motorët Japonëz
- Përfshin 2 adapterë në kuti metali me shpuzë të fortë me efekt shtrëngues

Furnizimi:

Emërtimi	Lloji i bitit	Gjatësia mm	Nr. Art:	NjP/Sasia	
Adapter për arpion 3/8"		29	0715 12 02	1	
Adapter për arpion 1/2"		37	0715 13 03	1/5	
TX 20 me vrimë		30	0614 788 20	1/5	
TX 25 me vrimë		30	0614 788 25	1/5	
TX 27 me vrimë		30	0614 788 27	1/5	
TX 30 me vrimë		30	0614 788 30	1/5	
TX 40 me vrimë		30	0614 788 40	1/5	
TX 45 me vrimë		30	0614 788 45	1/5	
TX 50 me vrimë		30	0614 788 50	1/5	
TX 55 me vrimë		30	0614 788 55	1/5	
TX 20			75	0614 788 120	1/5
TX 25			75	0614 788 125	1/5
TX 27	75		0614 788 127	1/5	
TX 30	75		0614 788 130	1/5	
TX 40	75		0614 788 140	1/5	
TX 45	75		0614 788 145	1/5	
TX 50	75		0614 788 150	1/5	
TX 55	75	0614 788 155	1/5		
Kokë-çelës 6-k Përm. 5		30	0614 788 305	1/5	
Kokë-çelës 6-k Përm. 6		30	0614 788 306	1/5	
Kokë-çelës 6-k Përm. 7		30	0614 788 307	1/5	
Kokë-çelës 6-k Përm. 8		30	0614 788 308	1/5	
Kokë-çelës 6-k Përm. 10		30	0614 788 310	1/5	

Emërtimi	Lloji i bitit	Gjatësia mm	Nr. Art:	NjP/Sasia	
Multi-dhëmbëz M 5		30	0614 788 405	1/5	
Multi-dhëmbëz M 6		30	0614 788 406	1/5	
Multi-dhëmbëz M 8		30	0614 788 408	1/5	
Multi-dhëmbëz M 10		30	0614 788 410	1/5	
Multi-dhëmbëz M 12		30	0614 788 412	1/5	
Multi-dhëmbëz M 6			75	0614 788 506	1/5
Multi-dhëmbëz M 8			75	0614 788 508	1/5
Multi-dhëmbëz M 10			75	0614 788 510	1/5
Multi-dhëmbëz M 12			75	0614 788 512	1/5
Formë trekëndëshi RI 5				30	0614 788 605
Formë trekëndëshi RI 6	30			0614 788 606	1/5
Formë trekëndëshi RI 7	30			0614 788 607	1/5
Formë trekëndëshi RI 8	30	0614 788 608		1/5	
Formë trekëndëshi RI 9	30	0614 788 609		1/5	
Formë trekëndëshi RI 10	30	0614 788 610		1/5	
Formë trekëndëshi RI 12	30	0614 788 612		1/5	
Formë trekëndëshi RI 13	30	0614 788 613		1/5	
Formë trekëndëshi RI 14	30	0614 788 614		1/5	
Formë trekëndëshi RI 5		75		0614 788 705	1/5
Formë trekëndëshi RI 6		75		0614 788 706	1/5
Formë trekëndëshi RI 8		75		0614 788 708	1/5
Formë trekëndëshi RI 10		75		0614 788 710	1/5
PH 2				30	0614 788 902
PH 3			30	0614 788 903	1/5
Kallëp sfungjeri	-	270x155x35	0955 12 470	1	
Kuti metalike, madhësia 5	-	280x165x45	0955 12 371	1	

1/2" SET I ÇELËSAVE-KOKA



Set 1/2" me çelësa heksagon të shkurtë dhe të gjatë (Allen), TX të brendshëm dhe bita multipoint

Pjesët janë përzgjedhur posaçërisht për përdorim në autoindustri dhe në kargo

Nr. Art: 0965 13 310

Shpuzë e fortë me efekt mbajtës-shtrëngues
Nr. Art: 0955 13 310

Kuti metalike 350x260x55 mm, Madhësia 4
Nr. Art: 0955 715 4

Përmbajtja: 31 pjesë

8 TX çelësa-koka, TX versioni i shkurtë TX 25, 27, 30, 40, 45, 50, 55, 60

4 TX çelësa-koka, TX versioni i gjatë TX 30, 40, 50, 60

4 çelësa koka multipoint, versioni i shkurtë M 5, 6, 8, 10

3 çelësa koka multipoint, versioni i gjatë M 8, 10, 12

8 çelësa-koka heksagon (Allen), versioni i shkurtë 5, 6, 7, 8, 10, 12, 14, 17 mm

4 çelësa-koka heksagon (Allen), versioni i gjatë 6, 8, 10, 12 mm



SET I ADAPTERËVE



Set i kombinuar i adapterëve me çelësat-koka dhe adapterët e bitave që përdoren më së shumti.

Nr. Art: 0965 12 80

Shpuzë e fortë me efekt mbajtës-shtrëngues
Nr. Art: 0955 12 80

Kuti metalike 220 x 110 x 35 mm, Madhësia 1
Nr. Art: 0955 715 1

Përmbajtja: 8 pjesë

Adapterë të çelësave-koka:

1x 3/4" - 1/2", 1/2" - 3/4", 1/2" - 3/8",
1x 3/8" - 1/4", 1/4" - 3/8", 3/8" - 1/2"

Adapterë për bita:

1x 1/4" - 1/4", 3/8" - 5/16"

8. PINCA DHE DARA TË NDRYSHME

PINCA KAPËSE



Me nofulla të gjata dhe të drejta

Gjat. totale në mm	Nofulla kapëse Gjerësia kapëse në mm	Nr. Art:	Sasia
165	0-55	0713 09 01 *	1
165	0-55	0713 09 03	1
235	0-70	0713 09 04	1

*Anim këndor i nofullave prej 35°



Me nofulla gjysmë-rrethore

Gjat. totale në mm	Nofulla kapëse Gjerësia kapëse në mm	Nr. Art:	Sasia
135		0713 09 06	1
190		0713 09 07	1
235		0713 09 08	1



Me nofulla të drejta

Gjat. totale në mm	Nofulla kapëse Gjerësia kapëse në mm	Nr. Art:	Sasia
190	0-42	0713 09 09	1
235	0-63	0713 09 10	1

PINCA KAPËSE-MBAJTËSE

- Levë liruese me mekanizëm sustë.
Operim me vetëm njërën dorë - shtypja e zëvendësuar me tërheqje.
- Pin bllokues për caktim të gjerësisë së mengenes.
Rregullim i vazhdueshëm për hapa të përsëritur pune.
- Ergonomike, dizajn atraktiv.
Përdorim pa lodhje dhe të përshtatshme për dorë.



- Mveshje epokside e cilësisë së lartë.
Grimcat e saldimit pothuajse nuk ngjiten.
Më pak korrozion sesa nikeli.
10 herë më shumë qëndrueshmëri ndaj korrozionit se sa me mveshje nikeli.

Me nofulla universale

Gjatësia tot. në mm	Nofulla mbajtëse gjerësia në mm 0-40	Nr. Art:	Sasia
200	0-60	0713 09 25	1
235	0-60	0713 09 26	1
300		0713 09 27	1

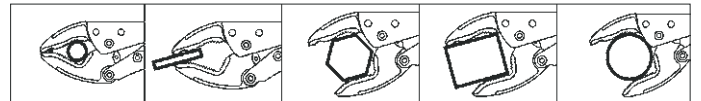

Kombinimi i formës së drejtë, gjysmë-rrethore dhe konvekse të nofullës mundëson fushë të gjerë të përdorimit dhe aplikimit.

Set i pincave kapëse mbajtëse

Përmbajtja:

0713 09 25,
0713 09 26,
0713 09 27

Nr. Art: 0713 09 28

Sasia 1



VDE PINCA ME MAJË DIN ISO 5745, IEC 60900



Për kapje, mbajtje dhe prerje të kablove dhe telave të butë dhe të fortë

- Kompatibile me masat e sigurisë të përshkruara, për punë në tensione deri 1,000 V (AC) ose deri në 1,500 V (DC).
- Çeliku kualitativ i veglës siguron jetëgjatësi të precizitetit të majës dhe sipërfaqeve prerëse
- Maja elastike për ngarkesa të mëdha, posaçërisht në lakim
- Dorezë ergonomike dy-komponentëshe e që nuk rrëshqet, me jakë të gjërë VDE për punë të sigurtë

Tehet prerëse: Me kalitje induktive shtesë

Sipërfaqja: e mveshur me krom

Sipërfaqja kapëse: E dhëmbëzuar

Nyja: E integruar

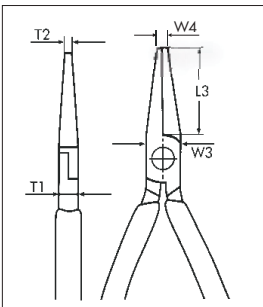

L në mm	L në inç	Gjeometria e majës		L3 në mm	W3 mm	T1 në mm	W4 në mm	T2 në mm	Nr. Art:	Sasia
210	8 1/4			74	17.5	9.5	3	2.5	0714 01 577	1
210	8 1/4			74	17.5	9.5			0714 01 578	
160	6 1/2			50	16.5	9			0714 01 579	

VDE PINCA PËR ZHVESHJE TË TELAVE IEC 60900



Zhveshje precize dhe e lehtë e telave dhe fijeve me izolim plastik ose të gomës

- Kompatibile me masat e sigurisë të përshkruara, për punë në tensione deri 1,000 V (AC) ose deri në 1,500 V (DC).
- Çeliku kualitativ siguron jetëgjatësi dhe precizitet të veglës
- Hapje automatike e pincave përmes sustës
- Dorezë ergonomike dy-komponentëshe e që nuk rrëshqet, me jakë të gjërë VDE për punë të sigurtë

Vida rregulluese: Me gungë për caktim të diametrit të telit

Sipërfaqja: e mveshur me krom

Nyja: e integruar



L në mm	L në inç	Dia. në mm	mm ²	Nr. Art:	Sasia
160	6	5.0	10	0714 01 570	1

PINCA PËR ZHVESHJE TË TELAVE



L në mm	L në inç	Dia. në mm	mm ²	Nr. Art:	Sasia
160	6	5.0	10	0714 01 550	1

Zhveshje precize dhe pa mund e telave dhe kablove me izolim plastik ose prej gome

- Çeliku i kualitetit të lartë siguron jetëgjatësi të vegëlës dhe sipërfaqe prerëse precize
- Për tela me një fije, me shumë fije dhe fije të holla
- Hapje automatike e pincave falë sustës hapëse
- Dorezë ergonomike dy-komponentëshe e rehatshme, që nuk rrëshqet, për punë të lehtë dhe transmetim optimal të forcës

Bulon rregullues: Vidë me gungë për rregullim të diametrit
Sipërfaqja: e mveshur me krom
Nyja: e integruar në trup

PINCA (DARA) DIN ISO 8976



L në mm	L në inç	Standardi	mm	Nr. Art:	Sasia
250	10	1/8" - 2"	16 - 46	0714 01 563	1

Pinca (dara) shtërnguese për pompa të ujit me pullë rregulluese (papagallka)

- Rregullim i saktë dhe i shpejtë përmes pullës në vegël
- Dhëmbë të kalitur kundër konsumimit që mundësojnë mbërthim (kapje) të sigurtë
- Vetë-mbërthyesë në gypa dhe dado, që nënkupton se nuk rrëshqasin
- Dorezë ergonomike dy-komponentëshe e rehatshme, që nuk rrëshqet, për punë të lehtë dhe transmetim optimal të forcës
- Kapacitet i lartë mbërthyes pavarësisht profilit të hollë

Sipërfaqja: e mveshur me krom
Nyja: Lëvizëse

PINCA (DARA) DIN ISO 5746



Për kapje, mbajtje dhe këputje të telave dhe kablove të butë

- Çeliku i kualitetit të lartë ofron jetëgjatësi të vegjlës dhe precizitet gjatë kapjes, prerjes etj.
- Teh i gjatë prerës për kablo më të trasha
- Ergonomike, me dorezë të rehatshme 2-komponentëshe për punë optimale dhe transmetim optimal të forcës

Prerja: teh prerës preciz i kalitur me induksion

Vrima e nofullave: për kapje të gjërave rrethore/të rrumbullakëta

Sipërfaqja: e mveshur me krom

Nyja: e integruar

L në mm	L në inç	Tel mesat. i fortë	Tel i fortë	Kablo bakëri dhe alumini	Nr. Art:	Sasia	
170	6 1/2	3.1 mm dia.	2.0 mm dia.	10.0 mm dia.	16 mm ²	1	
180	7	3.4 mm dia.	2.2 mm dia.	12.0 mm dia.			0714 01 554
200	8	3.8 mm dia.	2.5 mm dia.	13.0 mm dia.			0714 01 555
					0714 01 556		

DARA PRERËSE DIN ISO 5749



Për prerje të telave të pianos, të fortë dhe të butë

- Kursen forcën, prerje e pastër me anë të tehut preciz
- Çeliku kualitativ i vegjlës është jetëgjatë dhe ofron precizitet të lartë prerjeje
- Ergonomike, dorezë 2-komponentëshe që nuk rrëshqet me formë dhe dizajn të hollë për punë të këndshme dhe transmetim optimal të forcës

Prerja: teh i kalitur me induksion për prerje precize

Sipërfaqja: mveshur me krom

Nyja: e integruar, boshtet e farkëtuara brenda

L në mm	L në inç	Tel i butë	Tel mesat. i fortë	Tel i fortë	Tel pianoje	Nr. Art:	Sasia	
140	5 1/2	4.0 mm dia.	3.1 mm dia.	2.0 mm dia.	1.5 mm dia.	0714 01 551	1	
160	6 1/4		3.4 mm dia.	2.5 mm dia.	2.0 mm dia.			0714 01 552
180	7		3.8 mm dia.	2.7 mm dia.	2.2 mm dia.			0714 01 553

DARA PRERËSE, ANËSORE DIN ISO 5749



Për prerje të telave dha kablove të butë dhe të fortë edhe në vende vështirë të çashme

- Kursim i forcës, prerje e pastër, teh prerës shumë preciz
- Çeliku cilësor siguron jetëgjatësi të vegëlës dhe tehe prerëse precize
- Përdorim optimal për vende të ngushta falë formës dhe dimensioneve minimale të kokës së darave
- Ergonomike, dorezë e rehatshme 2-komponentëshe për punë të lehtë dhe tranmetim optimal të forcës.

Prerja: tehe të kalitura me induksion

Sipërfaqja: e mveshur me krom

Nyja: e integruar në trup

L në mm	L në inç	Tel i butë	Tel mesatarisht i fortë	Tel i fortë	Nr. Art:	Sasia
140	5 ½	4.0 mm dia.	2.5 mm dia.	1.8 mm dia.	0714 01 566	1
160	6 ¼		2.8 mm dia.	2.0 mm dia.	0714 01 567	
180	7		3.0 mm dia.	2.5 mm dia.	0714 01 568	

PINCA ME MAJË, DIN ISO 5745

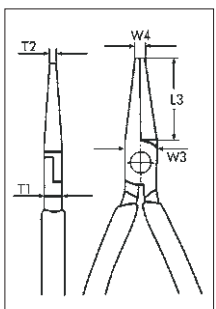

Për kapje, mbajtje dhe prerje të kablove dhe telave të butë dhe të fortë

- Çeliku cilësor siguron jetëgjatësi të vegëlës dhe tehe prerëse precize
- Maja elastike pët ngarkesa të mëdha, nën ngarkesë përkulëse
- Ergonomike, dorezë e rehatshme 2-komponentëshe për punë të lehtë dhe tranmetim optimal të forcës.

Prerja: tehe të kalitura me induksion

Sipërfaqja: e mveshur me krom

Zona kapëse: e dhëmbëzuar

Nyja: e integruar në trup

L në mm	L në inç	Gjeometria e majës	Forma e nofullës	L3 në mm	W3 në mm	T1 në mm	W4 në mm	T2 në mm	Nr. Art:	Sasia
210	8 ¼			74	17.5	9.5	3	2.5	0714 01 557	1
210	8 ¼			74	17.5	9.5			0714 01 558	
160	6 ½			50	16.5	9			0714 01 559	

VDE PINCA KOMBINUESE DIN ISO 5746, IEC 60900

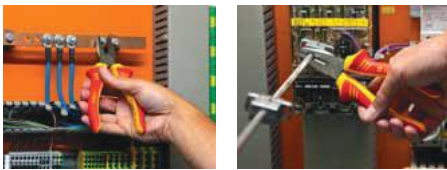

Për kapje, mbajtje dhe prerje të telave dhe kabllove të butë dhe të fortë

- Kompatibile me masat e cekura të sigurisë, për punë me tension deri 1,000 V (AC) ose deri në 1,500 V (DC).
- Çeliku kualitativ mundëson jetëgjatësi të vegjlës dhe precizitet të sipërfaqes kapëse dhe prerëse
- Teh i gjatë i cili shërben edhe për kablo të trasha
- Doreza ergonomike dy-komponentëshe, që nuk rrëshqet me jakë të gjerë VDE për punë të sigurtë

Tehet prerëse: të kalitura me induksion

Vrima: për kapje të materialeve të rumbullakëta / rrethore

Sipërfaqja: e mveshur me krom

Nyja: e integruar

L në mm	L në inç	Tel mesat. i fortë	Tel i fortë	Kablo bakri dhe alumini	Nr. Art:	Sasia	
170	6 1/4	3.1 mm dia.	2.0 mm dia.	10.0 mm dia.	16 mm ²	1	
180	7	3.4 mm dia.	2.2 mm dia.	12.0 mm dia.			0714 01 574
200	8	3.8 mm dia.	2.5 mm dia.	13.0 mm dia.			0714 01 575
					0714 01 576		

VDE DARA PRERËSE ANËSORE DIN ISO 5749, IEC 60900

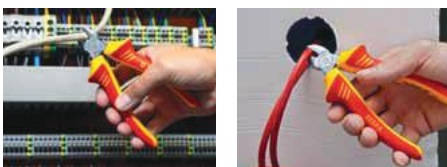

Për prerje të kabllove dhe telave të butë dhe të fortë edhe në vende me çasje të vështirë

- Kompatibile me masat e cekura të sigurisë, për punë me tension deri 1,000 V (AC) ose deri në 1,500 V (DC).
- Kursejnë forcën në duar, prerje e saktë me tehe shumë precize
- Çeliku kualitativ mundëson jetëgjatësi të vegjlës dhe precizitet të sipërfaqes kapëse dhe prerëse
- Formë e ngushtë e kokës e përshtatshme për vende të ngushta
- Doreza ergonomike dy-komponentëshe, që nuk rrëshqet me jakë të gjerë VDE për punë të sigurtë

Tehet prerëse: të kalitura me induksion

Sipërfaqja: e mveshur me krom

Nyja: e integruar

L në mm	L në inç	Tel i butë	Tel mesat. i butë	Tel i fortë	Nr. Art:	Sasia
140	5 1/2	4.0 mm dia.	2.5 mm dia.	1.8 mm dia.	0714 01 571	1
160	6 1/4		2.8 mm dia.	2.0 mm dia.	0714 01 572	
180	7		3.0 mm dia.	2.5 mm dia.	0714 01 573	

SET I DARAVE (PINCAVE)

Seti 1



- Çeliku kualitativ i veglës siguron jetëgjatësi të veglës dhe precizitet të sipërfaqeve kapëse dhe prerëse.
- Dara kombinuese me teh ekstra të gjatë, që bën edhe për kablllo më të trasha
- Darat për zhveshje të telave hapen automatikisht nga susta.
- Darat me majë për ngarkesa të mëdha lakuese
- Darat prerëse anësore për tela pianoje, të butë dhe të fortë
- Dorëza ergonomike dy-komponentëshe e cila nuk rrëshqet ofron punë të këndshme dhe transmetim optimal të forcës

Përmbajtja	Nr. Art:	Gjatësia totale	Seti Nr. Art:	Sasia
Pinca kombinuese	0714 01 555	180 mm	0714 01 560	1
Pinca për zhveshje të telave	0714 01 550	160 mm		
Pinca me majë	0714 01 557	210 mm		
Dara prerëse anës.	0714 01 552	160 mm		

SET I DARAVE (PINCAVE)

Seti 2



- Çeliku kualitativ i veglës siguron jetëgjatësi të veglës dhe precizitet të sipërfaqeve kapëse dhe prerëse.
- Dara kombinuese me teh ekstra të gjatë, që bën edhe për kablllo më të trasha
- Darat "papagall" me rregullues të shpejtë të përshtatshëm
- Darat me majë për ngarkesa të mëdha lakuese
- Darat prerëse anësore për tela pianoje, të butë dhe të fortë
- Dorëza ergonomike dy-komponentëshe e cila nuk rrëshqet ofron punë të këndshme dhe transmetim optimal të forcës

Përmbajtja	Nr. Art:	Gjatësia totale	Seti Nr. Art:	Sasia
Dara kombinuese	0714 01 555	180 mm	0714 01 565	1
Dara "papagall"	0714 01 563	250 mm		
Dara me majë	0714 01 557	210 mm		
Dara prerëse anës.	0714 01 552	160 mm		

VDE GËRSHËRË PËR KABLO IEC 60900



Për prerje të kablllove të bakrit dhe aluminit

- Kompatibile me masat e cekura të sigurisë, për punë në tensione deri 1,000 V (AC) ose 1,500 V (DC).
- Çeliku kualitativ siguron jetëgjatësi të vegëlës dhe të precizitetit të sipërfaqeve prerëse
- Gjeometria speciale mundëson prerje të lehtë dhe pa deformim të kablllove me një apo shumë fije teli
- Transmetim optimal i forcës falë teheve me dy nivele prerje
- Dorezë ergonomike dy-komponentëshe që nuk rrëshqet, ofron punë të rehatshme, ndërsa jaka e gjerë VDE mundëson punë të sigurtë

Tehet prerëse: të kalitura

Sipërfaqja: e mveshur me krom

Nyja: Lidhje me vidë të rregullueshme

L në mm	L në inç	Dia. në mm		mm ²		Nr. Art:	Sasia
160	6	15.0 mm dia.		50		0714 01 585¹	1
200	8	20.0 mm dia.		70		0714 01 586²	

¹ Një teher prerës

² Tehe të dyfishta, për dy nivele prerjeje

9. ÇELËSA TË KOMBINUAR

ÇELËS I KOMBINUAR, ARPION DHE I HAPUR

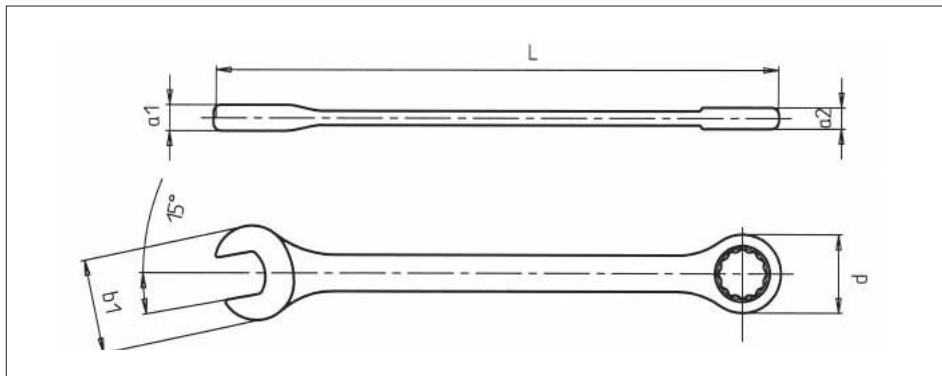

Ø në mm	L në mm	a ₁ në mm	a ₂ në mm	dia. d në mm	b ₁ në mm	F max Nm	Nr. Art:	Sasia
8	140	6.6	4.4	16.0	16.7	34	0714 251 08	1
9	149	7.0	4.8	17.5	18.8	45	0714 251 09	1
10	159	7.3	5.3	19.0	20.9	58	0714 251 10	1
11	165	7.7	5.8	20.6	23.0	72	0714 251 11	1
12	171	8.3	6.4	21.7	25.0	89	0714 251 12	1
13	178	8.6	6.6	23.6	27.2	107	0714 251 13	1
14	190	9.0	6.1	25.9	29.3	128	0714 251 14	1
15	199	9.5	6.4	27.7	31.3	150	0714 251 15	1
16	208	10.0	6.7	28.7	33.5	175	0714 251 16	1
17	225	10.3	8.1	30.5	35.6	201	0714 251 17	1
18	236	10.7	8.4	31.5	37.6	230	0714 251 18	1
19	248	11.2	8.7	32.5	39.7	261	0714 251 19	1
21	289	13.0	9.0	40.0	45.8	330	0741 251 21	1
22	291	13.1	9.3	40.0	45.9	368	0714 251 22	1
24	333	14.6	9.9	46.5	52.0	451	0714 251 24	1

Dizajni: metrik, i drejtë

- Kyçja: Unaza arpion POWERDRIV® 12-k i modifikuar, 72 dhëmbë preciz.
- Standardi: tork maksimal sipas DIN 899.
- Materiali: çelik krom-vanadium
- Sipërfaqja: e mveshur me krom, e poliruar
- Gjeometria: e drejtë kah arpioni, ndërsa 15° nga ana e çelësit të hapur.

Përdorimi:

Lirimi i bulonave-dadove me çelësin e hapur, ndërsa shtrëngimi me arpionin (unazën).

Kujdes:

Kjo vegël mund të ngarkohet vetëm deri në vlerat maksimale të lejuara për të. Për këtë arsye, çelësat janë kushtimisht më të përshtatshëm për lirim sesa për shtrëngim.

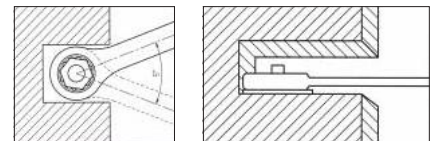

Koka e unazës jashtëzakonisht e hollë, e përshtatshme për punë në vende të ngushta, 5° këndi i rrotullimit të arpionit, bërthamë e prodhuar me saktësi të madhe për lëvizje të sigurta dhe precize.



Set i çelësave të komb. arpion dhe i hapur

Set	Ø në mm	Nr. Art:	Sasia
5	8,10,13,17,19 në mbajtës plastik	0714 251 100	1

SET I ÇELËSAVE TË KOMBINUAR MULTI-ARPION



- Kycja: Unaza 12-këndore, 72 dhëmbë, me levë për ndryshim të kahut të shtrëngimit
- Materiali: Çelik krom-vanadium
- Sipërfaqja: mvshje kromi, e poliruar, me shkëlqim
- Gjeometria: Këndi i nofullës 15°
- Unazë e anuar në kënd 15°
- Kokë e fortë për qëndrueshmëri të madhe

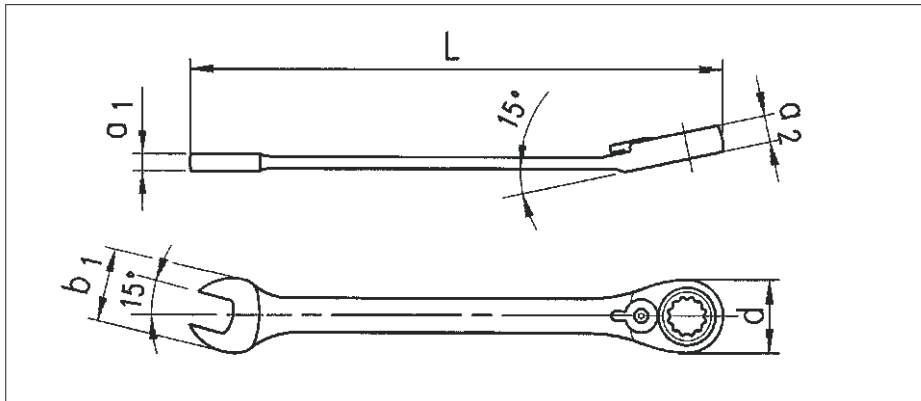

Shënim: Është vegël speciale, prandaj ana e unazës është kushtimisht vetëm për lirim të bulonave.

Përdorimi: Lirim i bulonave me anën e hapur. Shtrëngim me mekanizëm arpiion të unazës.



Multi-profil në mm	Përdorimi i mundshëm				L në mm	a1 në mm	a2 në mm	dia. d në mm	b1 në mm	Nr. Art.:	Sasia
	6-k/12-k në mm	6-k në inç	TX i jashtëm TX	4-k në mm							
6	6	-	E 8	5	115	3,9	6,55	15,8	16,4	0714 256 06	1
7	7	3/32"	-	-	125	3,9	6,55	16,5	16,4	0714 256 07	1
8	8	5/16"	E 10	-	135	4,0	6,55	17,8	17,7	0714 256 08	1
9	9	11/32"	-	-	150	4,0	7,45	19,5	20,0	0714 256 09	1
10	10	3/8"	E 12	8	160	5,0	8,05	21,5	21,9	0714 256 10	1
11	11	7/16"	E 14	9	170	5,5	8,55	22,0	23,9	0714 256 11	1
12	12	15/32"	E 16	10	175	5,5	9,05	23,5	25,0	0714 256 12	1
13	13	1/2"	-	-	180	6,3	10,05	25,0	25,9	0714 256 13	1
14	14	9/16"	E 18	-	190	6,5	10,05	27,0	29,9	0714 256 14	1
15	15	19/32"	-	12	200	7,0	11,05	28,5	31,1	0714 256 15	1
16	16	5/8"	E 20	13	210	7,0	11,05	30,5	33,7	0714 256 16	1
17	17	-	-	14	230	7,0	12,05	32,0	36,5	0714 256 17	1
18	18	-	E 22	-	240	8,0	12,05	34,5	38,5	0714 256 18	1
19	19	3/4"	E 24	-	250	8,7	12,95	36,5	38,7	0714 256 19	1
21	21	13/16"	-	17	266	9,6	13,60	39,2	43,2	0714 256 21	1
22	22	7/8"	E 26	18	286	9,6	14,40	41,5	46,2	0714 256 22	1
24	24	15/16"	E 28	19	309	11,6	15,50	46,2	49,9	0714 256 24	1

Multi-profil, i cili përshtatet në 5 llojet e kokave të bulonave që i hasim më së shpeshitil 6-k, 4-k, 12-k, 6-k inç dhe TX i jashtëm.

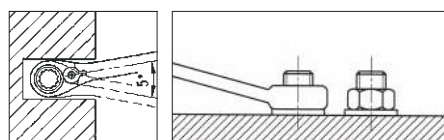

Këndi prej 15° në anën e unazës mundëson hapësirë për gishtat dhe pengesat tjera.



Set i çelësve të kombinuar Multi-Arpiion

Set	në mm	Nr. Art.:	Sasia
6	8, 10, 12, 13, 17, 19	0714 256 50	1

ÇELËS I KOMBINUAR ARPION

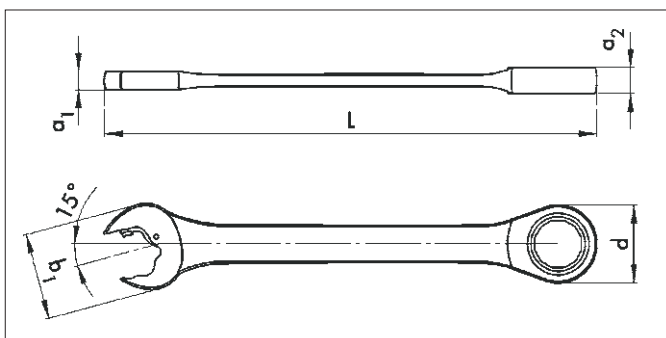

Ø në mm	L në mm	a ₁ në mm	a ₂ në mm	Dia. d në mm	b ₁ në mm	Nr. Art:	Sasia
8	140	4.1	6.5	16.8	16.7	0714 259 08	1
9	149	4.3	6.9	18.8	18.7	0714 259 09	1
10	158	4.8	7.3	20.8	20.8	0714 259 10	1
11	165	5.1	7.7	21.8	23.5	0714 259 11	1
12	171	5.3	8.2	22.8	24.6	0714 259 12	1
13	178	5.9	8.6	24.8	26.8	0714 259 13	1
14	190	6.3	9.0	27.8	29.0	0714 259 14	1
15	199	6.6	9.4	28.8	31.0	0714 259 15	1
16	208	6.9	9.9	30.8	33.0	0714 259 16	1
17	225	7.3	10.3	31.8	35.5	0714 259 17	1
18	236	7.8	10.7	32.8	37.5	0714 259 18	1
19	247	8.3	11.2	33.8	39.4	0714 259 19	1
21	289	8.8	13.0	40.0	45.8	0714 259 21	1
22	289	8.8	13.0	40.0	45.8	0714 259 22	1
24	322	9.8	14.5	46.0	51.8	0714 259 24	1



Set i çelësve të kombinuar me arpion

Set	Ø në mm	Nr. Art:	Sasia
6	8, 10, 12, 13, 17, 19 in plastic holder	0714 259 50	1

Çelës inovativ me funksion arpioni në unazë dhe në anën e hapur.

- Kyçja: Ana e unazës POWERDRIV® 12-k i modifikuar, ndërsa ana e hapur me segment arpioni.
- Torqu maksimal sipas DIN 899.
- Materiali: Çelik krom-vanadium.
- Sipërfaqja: e poliruar, mveshur me krom.
- Gjeometria: e drejtë te unaza, 15° te ana e hapur. Për të ndërruar kahun e shtrëngimit vetëm rrotullojeni çelësin.

Aplikimi:

Posaçërisht për lidhjet bashkuese me bulona, linjat frenuese, injektuese, kondicionerë dhe hidraulik.

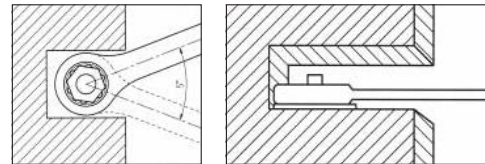

Dizajn jashtëzakonisht i hollë për punë në vende të ngushta; ana e djathtë dallon me qendër të prodhuar me precizitet për lëvizje të lehtë dhe sigurtë.

Përdorimi



Ana e hapur e çelësit me segment të lëvizshëm arpion → mundëson punë pa ndërprerje, meqë nuk nevojitet heqja e çelësit nga dado / buloni. Ideale për lidhjet me bulona.

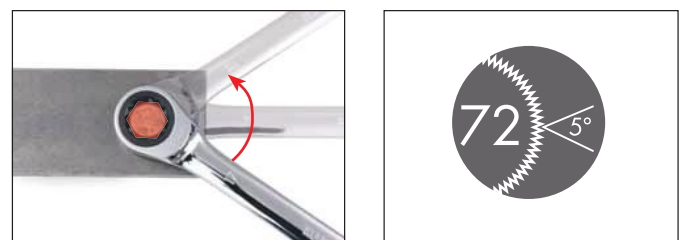

Dhëmbë preciz në anën unazore, 72 dhëmbë, 5° këndi i rrotullimit.

→ Shumë i fortë dhe stabil për tork (moment) të madh shtrëngues.

ÇELËS I KOMBINUAR ARPION

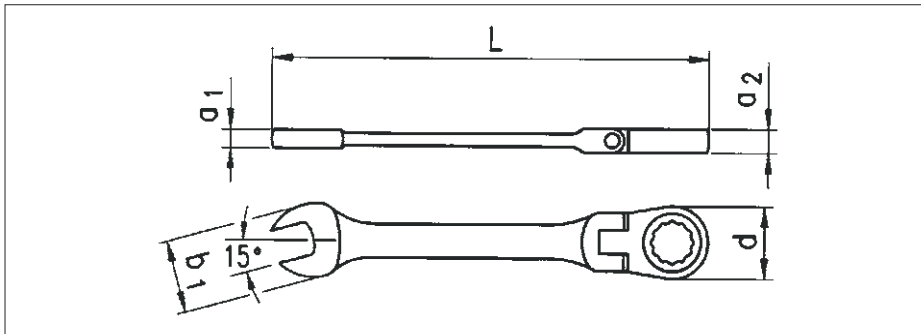

Ø në mm	L në mm	a ₁ në mm	a ₂ në mm	d në mm	b ₁ në mm	F max. Nm	Nr. Art:	Sasia
8	140	4.3	6.5	16.1	16.7	35	0714 263 08	1
9	150	4.6	6.9	17.9	18.8	46	0714 263 09	
10	159	5.0	7.3	19.6	20.9	59	0714 263 10	
11	165	5.4	7.7	21.4	23.0	74	0714 263 11	
12	172	5.8	8.2	22.7	25.1	91	0714 263 12	
13	178	6.1	8.6	24.7	27.2	109	0714 263 13	
14	191	6.4	9.0	26.4	29.3	131	0714 263 14	
15	200	6.9	9.4	27.7	31.3	153	0714 263 15	
16	208	7.2	9.9	29.4	33.4	179	0714 263 16	
17	226	7.6	10.3	31.2	35.5	205	0714 263 17	
18	237	8.0	10.7	32.4	37.6	235	0714 263 18	
19	248	8.6	11.2	33.4	39.7	266	0714 263 19	
21	274	9.0	13.0	39.7	46.0	330	0714 263 21	
22	274	9.0	13.0	39.7	46.0	368	0714 263 22	
24	296	10.0	14.5	45.9	52.3	451	0714 263 24	

Arpion fleksibil për më shumë hapësirë për gishtat dhe tejkalim të pengesave.

- Dizajni: metrik
- Kyçja: Ana e unazës POWERDRIV®, 12-k, 72 dhëmbë
- Standardi: tork maksimal sipas DIN 899
- Materiali: Çelik krom-vanadium
- Sipërfaqja: mveshur me krom, dukje satëni mat.
- Gjeometria: ana e hapur: 15°, ana unazore njëj 180°, koka të forta për ngarkesa të mëdha

Përdorimi:

Lirim i bulonave me anën e hapur dhe shtrëngim me anën unazore-arpion.

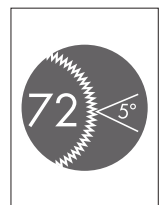
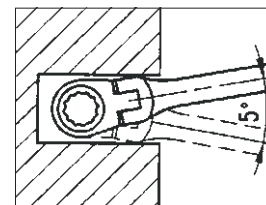

Dhëmbë të imët në anën unazore, 72 sosh, 5° këndi rrotullues. Shumë i fortë për shtrëngim

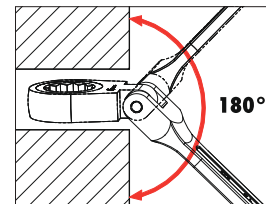

Nyja 180° tek unaza mundëson punë pa pengesa, fleksibilitet edhe në vende me pengesa.

Set i çelësve të kombinuar me arpion

Set	Nr. Art:	Sasia
set 6 copë 8, 10, 12, 13, 17, 19 mm si dhe mbajtësi plastik	0714 263 50	1

Vërejtje:

Kjo është vegël speciale që mund të ngarkohet vetëm deri në torkun maksimal të deklaruar. Për këtë arsye, çelësat janë kushtimisht të përshtatshëm për lirim të bulonave.

ÇELËS I KOMBINUAR, I HAPUR+UNAZË

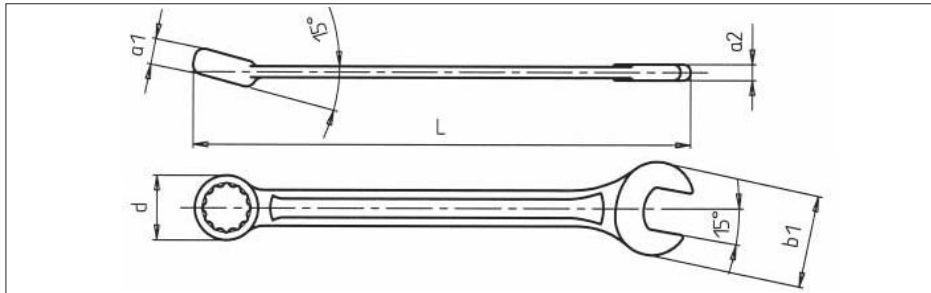

Versioni: metrik, i shkurtë

- Çelësi: Ana e unazës POWERDRIV®, 12-këndor
- Standardi: DIN 3113A/ISO 3318/7738
- Materiali: Çelik Krom-Vanadium
- Mvëshja: me krom, koka dhe unaza e poliruar
- Gjeometria: Unaza e anuar (lakuar) për 15° ana e hapur e rrotulluar rreth boshtit të vet 15°

Këndet prej 15° në anën e unazës dhe asaj të hapur janë optimale në relacion me dorezën, duke rezultuar në kënd minimal rrotullimi.

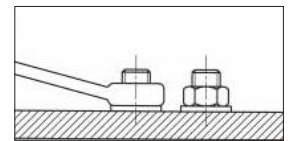
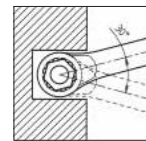

në mm	L në mm	b ₁ në mm	Dia. d në mm	a ₁ në mm	a ₂ në mm	Nr. Art:	Sasia
5.5	100	14.0	10.5	5.5	3.7	0713 301 055	1/10
6	100	14.0	10.5	5.5	3.7	0713 301 06	1/10
7	110	16.0	11.8	6.0	4.0	0713 301 07	1/10
8	120	18.0	13.2	6.0	4.0	0713 301 08	1/10
9	130	20.0	14.6	7.0	4.0	0713 301 09	1/10
10	140	22.5	16.1	7.5	4.5	0713 301 10	1/10
11	150	25.0	17.4	8.0	5.0	0713 301 11	1/10
12	160	27.0	18.9	8.5	5.5	0713 301 12	1/10
13	170	29.0	20.4	9.0	5.5	0713 301 13	1/10
14	180	31.0	21.6	9.5	6.0	0713 301 14	1/10
15	190	33.5	22.9	10.0	6.0	0713 301 15	1/10
16	200	36.0	24.6	10.0	6.0	0713 301 16	1/10
17	205	38.0	26.1	10.5	6.5	0713 301 17	1/10
18	215	40.0	27.7	11.0	7.0	0713 301 18	1/10
19	230	42.0	29.9	11.5	7.5	0713 301 19	1/10
20	240	45.0	30.7	12.0	8.0	0713 301 20	1/10
21	250	47.0	32.2	12.5	8.0	0713 301 21	1/10
22	260	49.0	33.7	13.5	8.0	0713 301 22	1/10
23	270	51.0	35.2	14.0	8.0	0713 301 23	1/5
24	280	53.0	36.9	14.5	9.0	0713 301 24	1/5
25	290	55.0	38.5	15.0	9.0	0713 301 25	1/5
26	300	57.0	39.8	15.5	9.0	0713 301 26	1/5
27	310	59.0	40.8	15.5	9.0	0713 301 27	1/5
28	320	62.0	42.8	16.0	9.0	0713 301 28	1/5
29	330	63.5	43.8	16.5	10.0	0713 301 29	1/5
30	340	65.0	44.8	17.0	10.0	0713 301 30	1/5
32	350	69.0	47.8	17.5	11.0	0713 301 32	1/5
34	360	73.0	50.8	18.0	12.0	0713 301 34	1/5

Këndi 15° i unazës mundëson më shumë hapësirë për gishtat duke shmangur pengesat.



Set	në mm	Nr. Art:	Sasia
11	8, 9, 10, 11, 12, 13, 14, 15, 17, 19, 22	0713 301 40¹⁾	1
17	6, 7, 8, 9, 10, 11, 12, 13, 14, 15, 16, 17, 18, 19, 20, 21, 22	0713 301 41²⁾	1
28	5.5, 6, 7, 8, 9, 10, 11, 12, 13, 14, 15, 16, 17, 18, 19, 20, 21, 22, 23, 24, 25, 26, 27, 28, 29, 30, 32, 34	0713 301 42	1
	¹⁾ Mbajtës plastik, i zbrazët	0713 301 401	1
	²⁾ Mbajtës plastik, i zbrazët	0713 301 411	1

Set i çelësve të kombinuar





Çelës i kombinuar

Versioni: metrik

Çelësi: Ana e unazës

POWERDRIV® 12-këndor.

Standardi: DIN 3113B/ISO 3318.

Materiali: Çelik krom-vanadium.

Mvëshja: me krom, koka dhe unaza të poliruara.

Gjeometria: Unaza e zhvendosur nga niveli dhe e anuar për 10° ndërsa ana e hapur me rrotullim rreth boshtit për 15°

Dimensionet e jashtme minimale, konturat e rrumbullakëta dhe skajet e lëmuara karakterizojnë dizajnin e ngushtë.

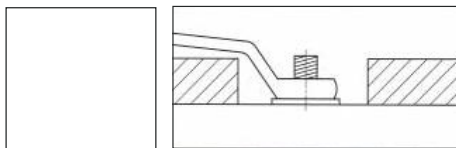

Lidhjet në vende me çasje të vështirë tarrihen shumë më lehtë, si me anën e hapur të çelësit ashtu edhe me atë unazore që është e zhvendosur në nivel.

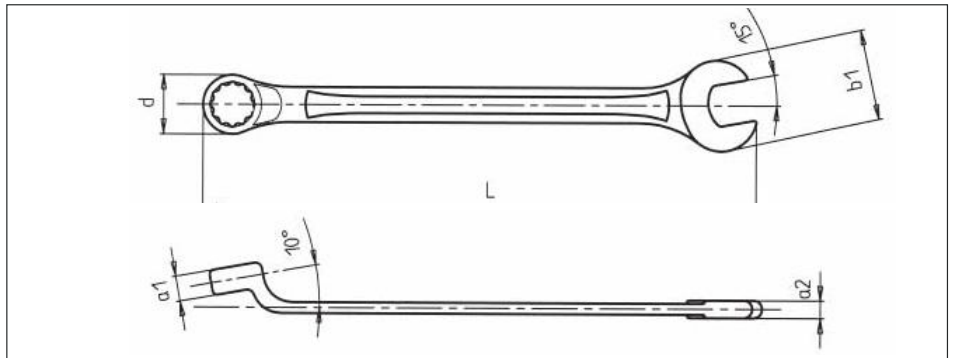

në mm	a ₁ në mm	a ₂ në mm	Dia. d në mm	b ₁ në mm	në mm	Nr. Art:	Sasia
10	148	7,20	5,00	15,60	22,00	0713 302 10	1/10
11	160	7,60	5,30	17,00	24,20	0713 302 11	
12	172	8,00	5,60	18,00	26,30	0713 302 12	
13	184	8,60	6,00	19,40	28,30	0713 302 13	
14	196	9,00	6,20	20,60	30,40	0713 302 14	
15	208	9,60	6,50	22,00	32,40	0713 302 15	
16	220	10,00	6,80	23,20	34,60	0713 302 16	
17	232	10,50	7,20	24,40	36,60	0713 302 17	
18	244	11,00	7,40	25,70	38,70	0713 302 18	
19	256	11,50	7,70	27,00	40,70	0713 302 19	
20	268	12,00	8,00	28,40	42,80	0713 302 20	
21	280	12,40	8,30	29,70	45,00	0713 302 21	
22	292	12,90	8,60	31,00	47,00	0713 302 22	
24	315	13,90	9,20	33,80	51,00	0713 302 24	
27	350	15,30	10,00	37,80	56,70	0713 302 27	
30	386	16,70	11,00	41,80	62,40	0713 302 30	
32	410	17,70	11,50	44,50	66,30	0713 302 32	
34	434	18,70	12,20	47,20	70,00	0713 302 34	
36	458	19,60	12,70	50,00	74,00	0713 302 36	
41	518	22,00	14,30	56,60	83,60	0713 302 41	
46	580	23,80	15,60	67,80	95,60	0713 302 46	

Set i çelësve të kombinuar



Çelësat	në mm	Nr. Art	Sasia
9	10, 13, 16, 17, 18, 19, 21, 22, 24	0713 302 50	1
11	10, 13, 16, 17, 18, 19, 21, 22, 24, 27, 30	0713 302 51	
21	10, 11, 12, 13, 14, 15, 16, 17, 18, 19, 20, 21, 22, 24, 27, 30, 32, 34, 36, 41, 46	0713 302 52	

ÇELËS I KOMBINUAR, I HAPUR + UNAZË

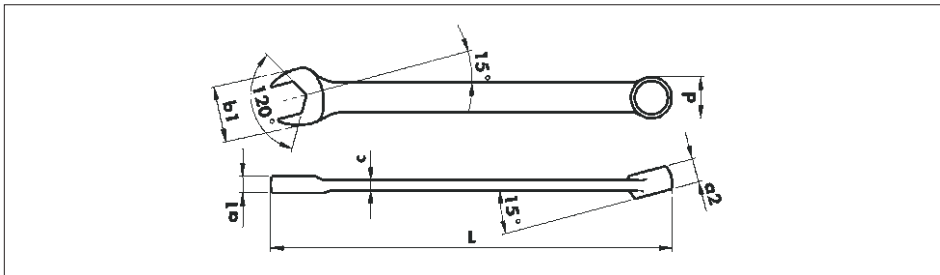

në mm	L in mm	a1 në mm	a2 në mm	b në mm	c në mm	Dia. d në mm	Nr. Art:	Sasia
8	139	4.2	6.5	14.7	2.6	12	0713 309 08	1
10	157.5	4.9	8.5	18.8	3.1	15	0713 309 10	
12	170.5	5.4	9.5	22.2	3.7	18	0713 309 12	
13	176.5	6.1	10.5	24.2	3.8	19.5	0713 309 13	
16	206	7	12.1	29.2	4.3	22.3	0713 309 16	
17	223	7.4	12.5	30.7	4.6	23.8	0713 309 17	
18	233	8	13.1	32.2	4.7	25.3	0713 309 18	
19	244	8	13.5	33.7	5	26.8	0713 309 19	

Dizajn ekstra i hollë i nofullës
Versioni: metrik

- Ana unazore e çelësit: POWERDRIV® 12-këndor
- Standardi: DIN 3113A/ISO 3318/7738
- Materiali: çelik krom-vanadium
- Mvëshja: me krom, mat
- Gjeometria: kënd prej 15° në të dy anët

Dizajn ekstra i hollë i nofullave

- Mundëson punë të rehatshme edhe në vende vështirë të çashme. Tani nuk keni nevojë për gërryerje të strukturës rreth dados ose bulonit, siq është dashur me çelësat e vjetër konvencional.

Versioni/Dizajni

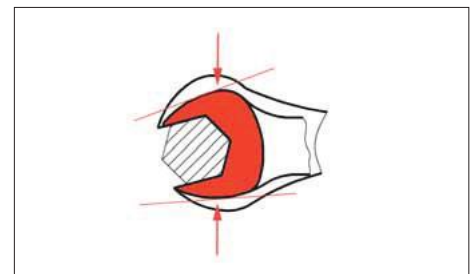

ÇELËS I DYANSHËM, I HAPUR



Versioni: metrik

- Standardi: DIN 3110 / ISO 1085
- Materiali: çelik krom-vanadium
- Mveshja: me krom, kokat e poliruara
- Gjeometria: Këndi i kokave 5°, të qëndrueshme ndaj sforcimeve të mëdha mekanike

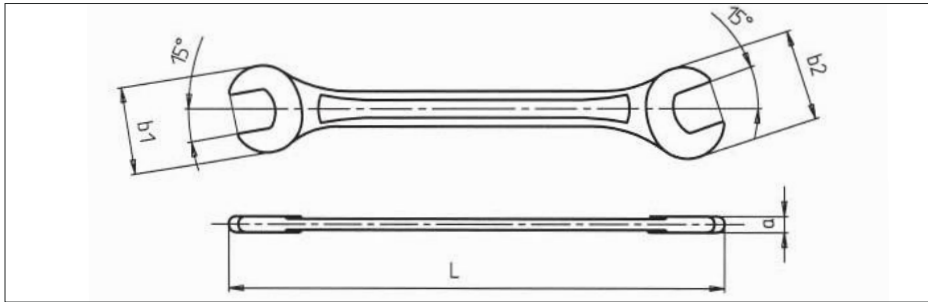

në mm	L në mm	b ₁ në mm	b ₂ in mm	a në mm	Nr. Art:	Sasia
4x5	100	12,0	13,0	3,3	0713 304 045	1/10
5x5.5	112	13,0	14,0	3,5	0713 304 055	1/10
6x7	125	14,0	16,0	3,7	0713 304 067	1/10
8x9	138	18,0	20,0	3,9	0713 304 089	1/10
8x10	146	18,0	22,5	4,5	0713 304 080	1/10
10x11	158	22,5	25,0	5,0	0713 304 101	1/10
10x13	168	22,5	29,0	5,5	0713 304 103	1/10
12x13	175	27,0	29,0	5,5	0713 304 123	1/10
13x17	200	29,0	38,0	6,5	0713 304 137	1/10
14x15	185	31,0	33,5	6,0	0713 304 145	1/10
16x17	205	36,0	38,0	6,5	0713 304 167	1/10
16x18	212	36,0	40,0	7,0	0713 304 168	1/10
17x19	220	38,0	42,0	7,0	0713 304 179	1/10
18x19	225	40,0	42,0	7,5	0713 304 189	1/10
20x22	238	45,0	49,0	8,0	0713 304 202	1/10
21x23	246	47,0	51,0	8,0	0713 304 213	1/10
22x24	256	49,0	53,0	9,0	0713 304 224	1/10
24x26	268	53,0	57,0	9,0	0713 304 246	1/10
24x27	275	53,0	59,0	9,0	0713 304 247	1/10
25x28	285	55,0	62,0	9,0	0713 304 258	1/10
27x29	295	59,0	63,5	10,0	0713 304 279	1/10
30x32	310	65,0	69,0	10,0	0713 304 302	1/5
30x34	325	65,0	73,0	11,0	0713 304 304	1/5

Set	në mm	Nr. Art:	Sasia
8	6x7, 8x9, 10x11, 12x13, 14x15, 16x17, 18x19, 20x22	0713 304 40 ¹⁾	1
10	6x7, 8x9, 10x11, 12x13, 14x15, 16x17, 18x19, 20x22, 21x23, 24x27	0713 304 41 ²⁾	1
10	6x7, 8x9, 10x11, 12x13, 14x15, 16x17, 18x19, 20x22, 24x27, 30x32	0713 304 42 ³⁾	1
12	6x7, 8x9, 10x11, 12x13, 14x15, 16x17, 18x19, 20x22, 21x23, 24x27, 25x28, 30x32	0713 304 43 ⁴⁾	1
	¹⁾ Mbajtës plastik, i zbrazët	0713 304 401	1
	²⁾ Mbajtës plastik, i zbrazët	0713 304 411	1
	³⁾ Mbajtës plastik, i zbrazët	0713 304 421	1
	⁴⁾ Mbajtës plastik, i zbrazët	0713 304 431	1

Set i çelësave të dyanshëm, të hapur

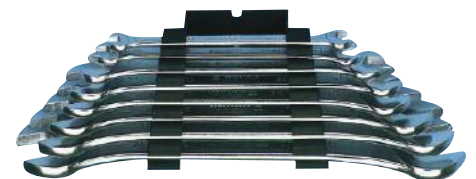

Çelës i hapur, i dyanshëm

Dizajni: metrik, i hapur.

Kyçja: POWERDRIV®
7 x 9 to 12 x 14 mm në 6-k.,
14 x 17 to 30 x 32 mm në 12-k.
Standard i: DIN 3118.

Material i: çelik krom-vanadium.
Sipërfaqja: e mveshur me krom,
kokat e poliruara.

Gjeometria: unazat e anuara prej
aksit 15°, këndi i rrotullimit të
unazës rreth boshtit 5°.

Aplikimi:

Shtrëngimi dhe lirimi i dadove
bashkuese dhe nyjave lidhëse në gypa.

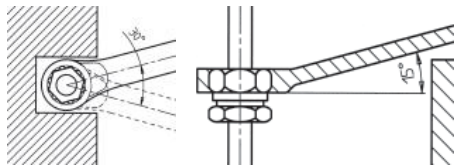

Boshti i anuar për 15° mundëson
qasje më të mirë.

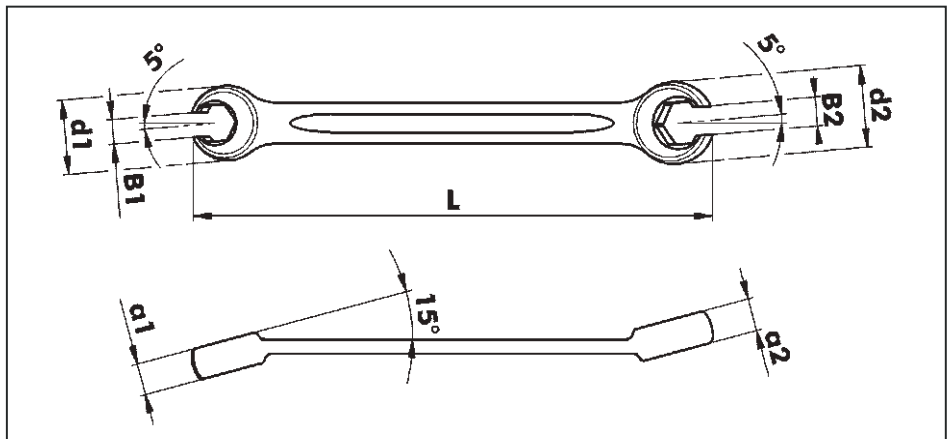

● në mm	● në mm	L në mm	a1 në mm	a2 në mm	Dia. d1 në mm	Dia. d2 në mm	B1 min. në mm	B2 min. në mm	Nr. Art:	
7 x 9		140	6.5	7.5	17.8	19.3	5	7	0714 240 079	1
8 x 10		140	6.5	7.5	17.8	19.3	6	7	0714 240 080	
10 x 11		153	8	8.5	19.4	21.4	7	9	0714 240 101	
11 x 13		174	8.5	10.5	22.8	25.3	9	11	0714 240 113	
12 x 14		174	8.5	10.5	22.8	25.3	9	11	0714 240 124	
14 x 17		195	11	12.5	27.4	31.4	11	14	0714 240 147	
16 x 18		212	12	13	31.2	33.3	14	15	0714 240 168	
17 x 19		212	12	13	31.2	33.3	14	15	0714 240 179	
22 x 24		242	15	16	38.5	42	17	18	0714 240 224	
24 x 27		259	16	17	42.6	46.6	18	20	0714 240 247	
30 x 32		297	19	20.5	50.6	52.6	22	24	0714 240 302	



Set i çelësave të hapur, të dyanshëm

Set	● në mm	● në mm	Nr. Art:	
5 copë	7x 9, 8x10, 11x13, 12x14, 17x19		0714 240 50	1



10. ÇELËSA UNAZOR, TË DYANSHËM

ÇELËS ARPION, UNAZOR

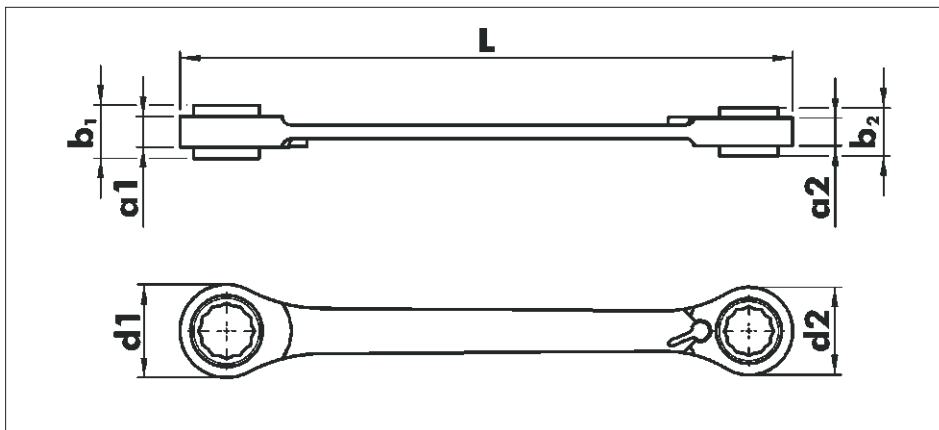

Ø në mm	L në mm	a ₁ në mm	b ₁ në mm	a ₂ në mm	b ₂ në mm	d ₁ në mm	d ₂ në mm	Nr. Art:	Sasia
8x10 + 12x13	150	7.3	13.8	8.6	16.8	20.2	24.8	0714 257 013	1
10x19 + 13x17	200	9.0	17.1	11.2	21.9	27.2	33.6	0714 257 017¹	1
16x17 + 18x19	230	10.3	20.2	11.2	21.9	31.5	33.5	0714 257 019²	1
Adapter për bit, 10 mm x 1/4", 20 mm i gjatë (pa bit)								0715 11 03	1

Set i çelësarve arpion unazë-unazë

Set	Ø in mm	Nr. Art:	Sasia
Set 3 copë	8x10 + 12x13, 16x17 + 18x19, Adapter për bit, 10 mm x 1/4", 20 mm i gjatë (pa bit)	0714 257 30	1

Metrik i drejtë.

- Kyçja: Unazë POWERDRIV®, 12-k, 72 dhëmbë, operim me një dorë, me levë për ndërrim të kahut.
- Materiali: çelik krom-vandium
- Sipërfaqja: Mveshur me krom, dukje saten mat
- Gjeometria: e drejtë

Katër dimensione për një çelës

- Dimensionet më të zakonshme mbuloohen me vetëm dy çelësar arpion.

1/4" adapter për bita

- Thjeshtë futeni në çelësin arpion 10mm; dhe mund ta përdorni si bit arpion.

Kokë arpioni e hollë

- Për vende vështirë të qasshme

¹ Për bulona DIN. Mbulon rreth 70% të gjitha aplikimeve me një çelës të vetëm. DIN 931/933/934 x M6 (10 mm), M8 (13 mm), M10 (17 mm), M12 (19 mm)

² Për bulona DIN dhe ISO. DIN 931/933/934 x M10 (17 mm), M12 (19 mm) ISO 4014/4017/4032 x M10 (16 mm), M12 (18 mm)



ÇELËS I DYANSHËM, UNAZOR



Versioni: metrik, me zhvendosje niveli

- Çelësi: POWERDRIV® 12-këndor (bi-hex).
- Standardi: DIN 838/ISO 3318
- Materiali: çelik krom-vanadium
- Mveshja: me krom, i poliruar
- Gjeometria: zhvendosja e nivelit të unazave nga trupi 18°

Dimensione të jashtme të minimizuara, kontura të rrumbullakëta dhe skaje të lëmuara, e karakterizojnë dizajnin minimal dhe të ngushtë.

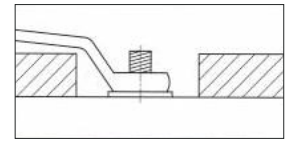
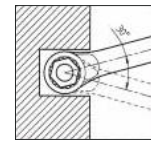

Dadot ose bulonat e vendosura në vende më ulët sesa niveli i sipërfaqet mund të lirohen-shtrëngohen lehtësisht falë zhvendosjes së nivelit të unazave të çelësit.

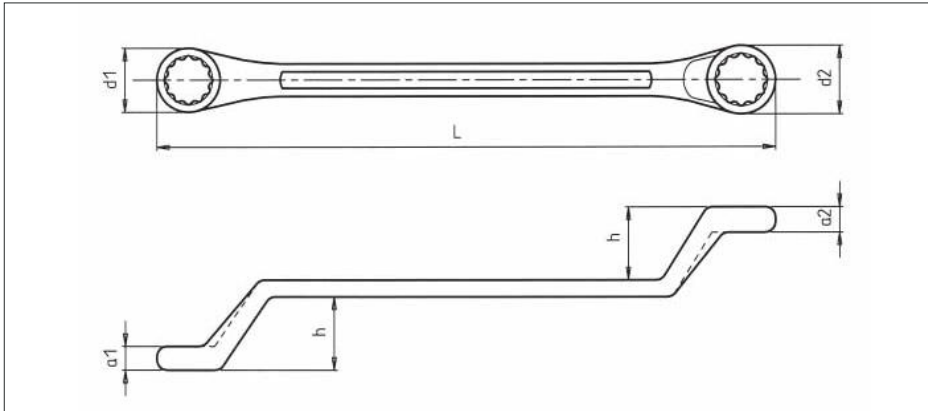

	L	a ₁	a ₂	dia. d ₁	dia. d ₂	h	Nr. Art:	Sasia
në mm	në mm	në mm	në mm	në mm	në mm	në mm		
6x7	174	5,4	5,9	10,8	12,2	21,0	0713 305 067	1/10
8x9	187	6,4	6,9	13,2	14,7	23,0	0713 305 089	1/10
8x10	188	6,9	7,9	13,2	16,3	23,0	0713 305 080	1/10
10x11	194	7,4	7,9	16,3	17,4	23,5	0713 305 101	1/10
10x13	215	7,9	9,9	16,3	20,7	24,5	0713 305 103	1/10
12x13	217	8,4	9,5	19,0	20,7	25,0	0713 305 123	1/10
13x17	243	9,9	11,8	20,7	26,2	27,5	0713 305 137	1/10
14x15	227	9,9	10,3	22,1	23,4	27,5	0713 305 145	1/10
16x17	247	10,8	11,3	25,4	26,2	28,0	0713 305 167	1/10
16x18	250	11,3	11,8	25,6	28,2	28,0	0713 305 168	1/10
17x19	284	11,3	11,8	28,0	29,4	29,5	0713 305 179	1/10
18x19	284	11,3	11,8	28,0	29,4	30,0	0713 305 189	1/10
20x22	296	11,8	12,8	31,2	33,1	31,0	0713 305 202	1/10
21x23	312	12,3	12,8	32,1	35,5	31,0	0713 305 213	1/10
22x24	313	12,8	14,3	33,0	37,0	31,0	0713 305 224	1/10
24x26	328	12,8	13,8	37,0	39,0	34,0	0713 305 246	1/10
24x27	329	12,8	14,3	37,0	41,0	34,0	0713 305 247	1/10
25x28	339	13,8	14,8	37,8	42,0	37,0	0713 305 258	1/10
27x29	342	14,8	15,8	41,0	44,3	36,3	0713 305 279	1/5
30x32	359	14,8	15,8	45,0	48,2	39,0	0713 305 302	1/5
30x34	397	15,8	16,7	45,3	51,2	39,0	0713 305 304	1/5

Set	në mm	Nr. Art:	Sasia
8	6x7, 8x9, 10x11, 12x13, 14x15, 16x17, 18x19, 20x22	0713 305 40	1
10	8x9, 10x11, 12x13, 14x15, 16x17, 18x19, 20x22, 21x23, 24x27, 30x32	0713 305 41	1
12	6x7, 8x9, 10x11, 12x13, 14x15, 16x17, 18x19, 20x22, 21x23, 24x27, 25x28, 30x32	0713 305 42	1

Set i çelësve unazorë, i dyanshëm



11. THIKA (SKALPER)

THIKË PËR QILIMA



Dorezë alumini e poliruar
Arkë për 10 tehe rezervë
Sistem për ndërrim të shpejtë të tehut
Mekanizëm bllokues: Pozicion i bllokuar i tehut

Përfshin tehun e shkurtë dhe dy tehe trapezoidale.
Nr. Art: 0714 662 12

Përfshin tehun e gjatë dhe dy tehe trapezoidale.
Një teh të dhëmbëzuar 180 mm.
Nr. Art: 0714 662 11

THIKË 2-K PËR QILIMA



Me teh bi-metal

Përdorim i lehtë

- Teh që rregullohet me tre pozicione bllokimi
- Teh që tërhiqet brenda plotësisht
- Tehu mund të ndërrohet brenda sekondave falë mbajtësit magnetik

Përshtatet mirë dhe sigurtë në dorë

Dorezë ergonomike dy-komponentëshe, që nuk rrëshqet

Magazinë e mjaftueshme për tehe rezervë

Magazinë e integruar për 5 tehe rezervë

Në aksesore përfshihet edhe një teh bi-metalik trapezoidal.

Gjatësia totale në mm	Nr. Art:	Sasia
170	0715 66 015	1

THIKË 2-K ME SIGURI SHITESË



Me teh bi-metal

Përdorim i sigurtë

- Tërheqje automatike e tehut falë sustës.
- Tërheqje e plotë e tehut
- Tehu mund të ndërrohet brenda sekondave falë mbajtësit magnetik

Përshtatet mirë dhe sigurtë në dorë

Dorezë ergonomike dy-komponentëshe, që nuk rrëshqet

Magazinë e mjaftueshme për tehe rezervë

Magazinë e integruar për 5 tehe rezervë

Në aksesore përfshihet edhe një teh bi-metalik trapezoidal.

Gjatësia totale në mm	Nr. Art:	Sasia
170	0715 66 013	1

DALTË E RRAFSTË, ME TEHE TË PJERRËTA



Gjerësia e tehut mm	Pesha g	Nr. Art:	Sasia
2	93	0715 653 02	1
4	93	0715 653 04	1
6	93	0715 653 06	1
8	109	0715 653 08	1
10	111	0715 653 10	1
12	118	0715 653 12	1
14	137	0715 653 14	1
16	138	0715 653 16	1
18	150	0715 653 18	1
20	154	0715 653 20	1
22	190	0715 653 22	1
24	193	0715 653 24	1
26	204	0715 653 26	1
28	217	0715 653 28	1
30	231	0715 653 30	1
32	270	0715 653 32	1
35	285	0715 653 35	1
40	375	0715 653 40	1

- Prodhuar sipas standardit DIN 5139
- Kualitetit të lartë i teheve prej krom-vanadiumi parandalon copëtimin e tyre
- Fortësia prej 60-61 HRC garanton qëndrueshmëri të lartë të teheve dhe gjatësi optimale efektive.
- Tehet janë poliruar dhe mbrojtur nga korrozioni me llak transparent
- Dorëze prej druri të shkozës e lyer me llak ngjyrë kafe

Set i daltave me tehe të pjerrëta

Nr. Art: 0715 653 001

Përmbajtja: Gjerësia e tehut 6, 10, 12, 16, 20 dhe 26 mm

DALTË E MARANGOZIT (DRUGDHENDËSIT)



Gjerësia e tehut mm	Pesha g	Nr. Art:	Sasia
26	424	0715 65 926	1
28	447	0715 65 928	1
30	467	0715 65 930	1
32	522	0715 65 932	1
35	535	0715 65 935	1
40	605	0715 65 940	1
45	615	0715 65 945	1
50	650	0715 65 950	1

- E shkurtë, e rëndë, jashtëzakonisht e fortë
- Dorëza prej druri shkozë me unaza lëkure
- Sipas HLBGA DIN 5141

GËRSHËRË PËR LLAMARINË

Gërshërë për prerje llamarine me dorëz plastike 2-pjesëshe (të kombinuar, ergonomike).

- Dorëzat e ndërtuara nga plastika dy-pjesëshe. (Fig. 1) **Parandalon rrëshqitjen nga dora.**
- Pjesa e poshtme e ndërtuar nga plastika njëpjesëshe. (Fig. 2) **Rrëshqitja e gishtave në dorezën e poshtme mundësohet gjatë hapjes dhe mbylljes së gërshërëve.**
- Kreshtat në dorëza parandalojnë rrëshqitjen nga duart. (Fig. 3) **Përdorim i sigurtë i gërshërëve.**

- Koka prerëse e ndërtuar nga çeliku special, i kalitur. Tehet prerëse të fortësuar me induksion. (Fig. 4) **Jetëgjatësi shërbimi.**
- Teh uniform, pa dhëmbë (Fig. 5) **Llamarina (metali) nuk rrëshqet dhe nevojitet forcë minimale për prerje.**
- Me transmision levë (lloz). **Forcë e madhe prerëse me vetëm pak shtrëngim**

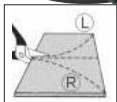
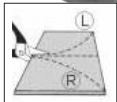
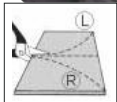

Gërshërë ideale

për prerje drejtvizore dhe në lakore

Versioni	L në mm	Kapaciteti prerës deri në mm		Nr. Art:	Sasia
		Llam. çeliku	V2A		
Pr. me dorë djathtë	260	1.8	1.2	0713 03 100	1
Pr. me dorë majtë	260	1.8	1.2	0713 03 110	1

Gërshërë ideale

Me tehe prerëse karabite

për prerje të drejtvizore dhe në lakore

Tehe prerëse karabite

Kapacitet më i madhë prerës dhe jetëgjatësi më e madhe.

Veçanërisht të përshtatshme për prerje të çelikut të pandryshkshëm.

Versioni	L në mm	Kapaciteti prerës deri në mm		Nr. Art:	Sasia
		Llam. çeliku	V2A		
Pr. me dorë djathtë	260	1.8	1.2	0713 03 130	1
Pr. me dorë majtë	260	1.8	1.2	0713 03 135	1

Gërshërë për prerje në lakore

Për prerje drejtvizore dhe prerje strikte sipas lakores

Versioni	L në mm	Kapaciteti prerës deri në mm		Nr. Art:	Sasia
		Llam. çeliku	V2A		
Pr. me dorë djathtë	260	1.8	1.2	0713 03 115	1
Pr. me dorë majtë	260	1.8	1.2	0713 03 120	1

Pjesë rezervë

Nr. Art: 0713 03 50

1 x sustë, 2x nënshtresa sustë, 2x vidha,

1 x kunj (pin)

12. PERÇINATOR

PERÇINATOR



Pipëza	Nr. Art:
2.4 mm perçina alumini, diam. i vrimës së pipëzës: 1.7 mm	0946 10 18
3.0 mm / 3.2 mm të aluminit, perçina A2, diam i vrimës së pipëzës: 2.3 mm	0946 10 24
perçina alumini 4.0, bakri (gjatësia e pipëzës 7.5 mm)	
4 mm / Perçina kualitative A2, diam i vrimës së pipëzës: 2.9 mm	0946 10 29
5 mm perçina aliazh alumini, diam i vrimës së pipëzës: 3.2 mm	0946 10 32
Nofulla kafshuese të ndërrueshme	0946 10



Pipëza për	Nr. Art:
4.0 mm perçina, diam i vrimës së pipëzës: 2.2 mm	0915 140
4.8 mm perçina, diam i vrimës së pipëzës: 3.3 mm	0915 150
Nofulla kafshuese të ndërrueshme	0946 10

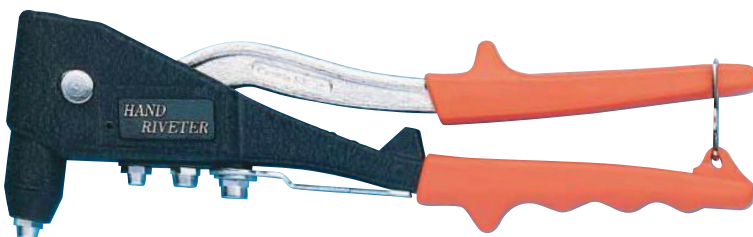

Pipëza për	Nr. Art:
2.4 mm perçina alumini, diam i vrimës së pipëzës: 1.7 mm	0946 10 18
3.0 mm / 3.2 mm perçina alumin, çeliku, perçina A2, diam i vrimës së pipëzës: 2.3 mm	0946 10 24
4.0 mm perçina alumin, bakër (gjatësia e pipëzës: 7.5 mm)	
4 mm / perçina kualitative A2, diam i vrimës së pipëzës: 2.9 mm	0946 10 29
5 mm perçina nga aliazi i aluminit, diam i vrimës së pipëzës: 3.2 mm	0946 10 32
Nofulla kafshuese të ndërrueshme	0946 10

Nr. Art: 091512

Sasia: 1 copë

Për instalim të perçinave të diametrit 2.4 mm, 3 mm dhe 4 mm nga alumini, bakri, çeliku dhe inoksi, si dhe perçinave të diametrit 5mm të aluminit.

Të dhëna teknike:

Pesha: 590 g, gjatësia: 260 mm.

Nr. Art: 091511

Sasia: 1 copë

Për instalim të perçinave të diametrit 3.2 mm, 4 mm, 4.8 mm nga alumini, bakri, çeliku dhe inoksi. Posaçërisht e përshtatshme për profile të zbrazëta.

Të dhëna teknike:

Gjatësia; pipëza, përfshi pjesën montuese:

52 mm.

Diametri; pjesa montuese e pipëzës: 19 mm.

Nr. Art: 0949 15

Sasia: 1

Për instalim të perçinave të diametrit 2.4 mm, 3 mm dhe 4 mm nga alumini, bakri, çeliku dhe inoksi, si dhe perçinave të diametrit 5mm të aluminit.

Të dhëna teknike:

Pesha: 590 g, gjatësia: 260 mm.

PERÇINATOR ME DADO

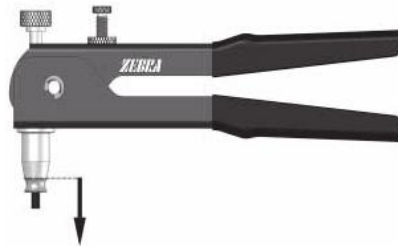
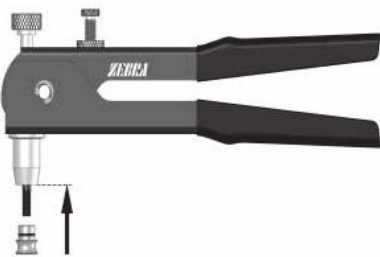

Perçinator me sistem për ndërrim të shpejtë të pipëzës për përdorim të perçinave prej M3 deri M8 (me disa kufizime edhe ato M8)

Nr. Art: 0917 101

Sasia: 1

MANDRINË E FILETUAR



Me pipëz. Për tërë perçinatorët me kokë rumbullake dhe vetëzhytëse të artikujve ParaNr. 0948* Të përshtatshme për perçinatorë dore (manual)
Nr. Art: 0917 101

Bëni test para se të përdorni perçina të prodhuesve tjerë (jo-Wurth).

Për diam. nominal	Mandrinë e filetuar me pipëz për të gjitha perçinat kokë rumbullake dhe vetëzhytëse, Para-Nr. 0948
	Nr. Art:
M3	0917 948 30
M4	0917 948 40
M5	0917 948 50
M6	0917 948 60
M8*	0917 948 80

*Vërejtjet Përdorimi i mandrinës së filetuar M8 është i kufizuar vetëm për perçinat e listuara.

Nr. Art:	Emërtimi	Materiali	Të përshtatshme	Mandrinë e filetuar M8, me pipëz
0948 200 8	Perçina me kokë rumbullake	Alumin	Po	0917 948 80
0948 220 8	Perçina me kokë rumbullake	Alumin		
0948 320 8	Perçina me kokë zhytëse	Alumin		
0948 420 8	Perçina me kokë zhytëse	Alumin		
0917 780	ZEBRA® Perçina kokë-zhytëse me flanaxhë dhe bosht të profiluar	Çelik		
0942 18	ZEBRA® Perçina me kokë zhytëse	Çelik i pandryshkshëm		

13. ÇELİSA HEKSAGON, TX, PH

KAÇAVIDË PH "ALLEN"



Phillips (H)

- Boshti: i rrumbullakët me dorezë, mveshje kromi e çelë
- DIN 5208
- Përdorimi: për punë ne vende të ngushta

PH	Gjatësia në mm	Nr. Art:	Sasia
H1 + H2	125	0715 31 06	1
H2 + H3	150	0715 31 07	1
H3 + H4	200	0715 31 08	1



Kaçavidë e rrafshhtë (-) Allen

- Boshti i rrumbullakët me dorezë, mveshje kromi e çelë
- DIN 5200
- Përdorimi: për punë në vende të ngushta, pozicioni i tehut të kaçavidës 0° dhe 90°

	Gjatësia në mm	Nr. Art:	Sasia
0.8 x 4.0	100	0715 31 01	1
1.0 x 5.5	125	0715 31 02	1
1.2 x 6.5	125	0715 31 03	1
1.2 x 8.0	150	0715 31 04	1
1.6 x 10.0	175	0715 31 05	1



Çelës heksagon

- Çelës me bosht gjashtë këndor, i shkurtë, me mveshje nikeli të çelë, tehet e majave të përpunuara.

në mm	L1 në mm	L2 në mm	Nr. Art:	Sasia
1/16"	47	16	0715 311 25	1/10
5/64"	52	18	0715 311 26	1/10
3/32"	58	20	0715 311 27	1/10
7/64"	66	23	0715 311 28	1/10
1/8"	66	23	0715 311 29	1/10
9/64"	72	26	0715 311 30	1/10
5/32"	74	29	0715 311 31	1/10
3/16"	85	33	0715 311 32	1/10
7/32"	91	36	0715 311 33	1/10
1/4"	96	38	0715 311 34	1/10
9/32"	102	42	0715 311 35	1/10
5/16"	108	44	0715 311 36	1/10
11/32"	114	47	0715 311 37	1/10
3/8"	122	50	0715 311 38	1/10
7/16"	130	53	0715 311 39	1/10
1/2"	145	63	0715 311 40	1/10



Set i çelësave heksagon

në mbajtës plastik, versioni i shkurtë

Set	Dimensionet, në inç	Nr. Art:	Sasia
7 copë	1/16", 5/64", 3/32", 1/8", 5/32", 3/16", 1/4"	0715 311 100	1
10 copë	1/16", 5/64", 3/32", 1/8", 5/32", 3/16", 1/4", 5/16", 3/8", 1/2"	0715 311 110	1

ÇELËS HEKSAGON, ALLEN

- Çelës heksagon me mveshje nikeli të çelë, këndet e majave të përpunuara, versioni i shkurtë
- ISO 2936 (i ngjajshëm me DIN 9111)



Ø në mm	L1 në mm	L2 në mm	Nr. Art:	Sasia
1,0	45	14	0715 31 59	1/20
1,5	47	16	0715 31 35	1/20
2,0	52	18	0715 31 36	1/20
2,5	59	21	0715 31 37	1/20
3,0	66	23	0715 31 38	1/20
3,5	70	26	0715 31 57	1/10
4,0	74	29	0715 31 39	1/10
4,5	80	31	0715 31 391	1/10
5,0	85	33	0715 31 40	1/10
5,5	90	35	0715 31 401	1/10
6,0	96	38	0715 31 41	1/10
7,0	102	41	0715 31 42	1/10
8,0	108	44	0715 31 43	1/10
9,0	114	47	0715 31 44	1/10
10,0	122	50	0715 31 45	1
11,0	129	53	0715 31 46	1
12,0	137	57	0715 31 47	1
14,0	154	70	0715 31 48	1
16,0	168	73	0715 31 481	1
17,0	177	80	0715 31 49	1
19,0	199	89	0715 31 50	1
22,0	222	102	0715 31 51	1

- Çelës heksagon me mveshje nikeli të çelë, këndet e majave të përpunuara, versioni i gjatë
- ISO 2936L (i ngjajshëm me DIN 9111)



Ø në mm	L1 në mm	L2 në mm	Nr. Art:	Sasia
2,0	102	18	0715 31 17	1/10
2,5	115	21	0715 31 18	1/10
3,0	129	23	0715 31 19	1/10
3,5	140	26	0715 31 58	1/10
4,0	144	29	0715 31 20	1/10
5,0	165	33	0715 31 21	1/10
6,0	186	38	0715 31 22	1/10
7,0	197	41	0715 31 23	1/10
8,0	208	44	0715 31 24	1/10
9,0	219	47	0715 31 25	1/10
10,0	234	50	0715 31 26	1/10
12,0	262	57	0715 31 28	1/5
14,0	294	70	0715 31 29	1/5
17,0	337	80	0715 31 30	1/5

SET I ÇELËSAVE HEKSAGON, ALLEN

Në mbajtës plastik, versioni i shkurtë



Set	Dimensionet në mm	Nr. Art:	Sasia
9 copë	1,5, 2, 2,5, 3, 4, 5, 6, 8, 10	0715 31 100	1
10 copë	1,5, 2, 2,5, 3, 4, 5, 6, 8, 10, 12	0715 31 110	1
14 copë	2, 3, 4, 5, 6, 7, 8, 9, 10, 11, 12, 14, 17, 19	0715 31 54*	1

*Vijen në çese veglash

Në unazë, versioni i shkurtë



Set	Dimensionet në mm	Nr. Art:	Sasia
8 copë	2, 2,5, 3, 4, 5, 6, 8, 10	0715 31 55	1

në mbajtës plastik, versioni i gjatë

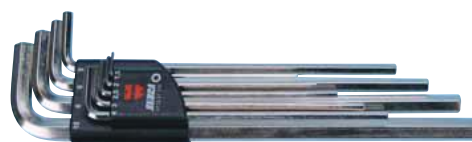

Set	Dimensionet në mm	Nr. Art:	Sasia
9 copë	1,5, 2, 2,5, 3, 4, 5, 6, 8, 10	0715 31 120	1

SET I ÇELËSAVE HEKSAGON ME KOKË SFERIKE

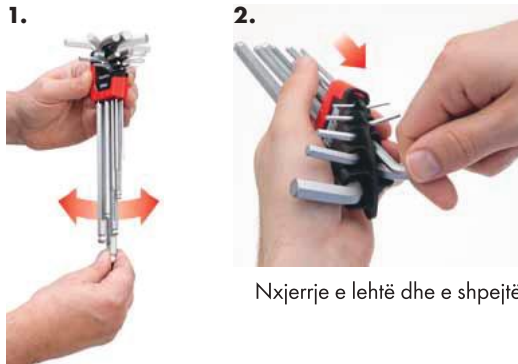

Rrotulloni cilindro çelës

Nxjerrje e lehtë dhe e shpejtë



Në mbajtës plastik me mundësi rrotullimi, 9 çelësa me kokë sferike, versioni ekstra i gjatë

- Nxjerrje e thjeshtë e çelësit
- Rrotullimi i çelësit në mbajtës rezulton në largim të gjithë tjerëve.
- Kënd maksimal 25°.



Set	Dimensionet në mm	Nr. Art:	Sasia
9 copë	1,5; 2; 2,5; 3; 4; 5; 6; 8; 10	0715 40 50	1

SET I ÇELËSAVE HEKSAGON ME KOKË SFERIKE

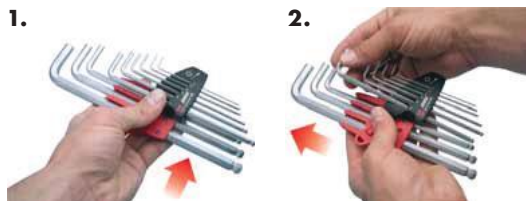

Rrëshqiteni pjesën e sipërme në të djathtë

Anoni lart çelësin që dëshironi dhe nxirreni



Në mbajtës plastik me funksion rrëshqitës, 9 çelësa me kokë sferike, versioni ekstra i gjatë

- Mbajtës plastik me funksion rrëshqitës, për mundësi hapje të mbajtësit me vetëm një dorë.
- Këndi maksimal 25°.



Set	Dimensioni në mm	Nr. Art:	Sasia
9 copë	1,5; 2; 2,5; 3; 4; 5; 6; 8; 10	0715 40 100	1

ÇELËS TX

- Boshti i rumbullakët, mveshje nikeli e çelë, versioni i shkurtë
- Çelësi: TX i brendshëm



	L1 në mm	L2 në mm	Nr. Art:	Sasia
TX 6	45	19	0715 36 06	1/12
TX 7	51	19	0715 36 07	
TX 8	51	19	0715 36 08	
TX 9	51	19	0715 36 09	
TX 10	54	20	0715 36 10	
TX 15	58	22	0715 36 15	
TX 20	61	23	0715 36 20	
TX 25	65	25	0715 36 25	
TX 27	70	27	0715 36 27	
TX 30	76	30	0715 36 30	
TX 40	83	33	0715 36 40	
TX 45	91	37	0715 36 45	
TX 50	104	41	0715 36 50	
TX 55	120	47	0715 36 55	
TX 60	134	52	0715 36 60	

Me kokë sferike

- Boshti i rumbullakët, mveshje nikeli e çelë, versioni i shkurtë
- Biti: TX i brendshëm me kokë sferike



	L1 në mm	L2 në mm	Nr. Art:	Sasia
TX 9	67	19	0715 37 09	1/12
TX 10	76	20	0715 37 10	
TX 15	87	21	0715 37 15	
TX 20	98	22	0715 37 20	
TX 25	101	23	0715 37 25	
TX 27	112	26	0715 37 27	
TX 30	125	30	0715 37 30	
TX 40	139	33	0715 37 40	
TX 45	145	37	0715 37 45	

SET I ÇELËSAVE TX

- TX në mbajtës plastik, versioni i shkurtë



Set	Përmbajtja	Nr. Art:	Sasia
8 copë	TX 9, 10, 15, 20, 25, 27, 30, 40	0715 36 100	1

- TX me kokë sferike, mbajtës plastik, versioni i shkurtë



Set	Contents	Nr. Art:	Sasia
8 copë	TX 9, 10, 15, 20, 25, 27, 30, 40	0715 37 100	1

- Boshti i rumbullakët, mveshje kromi mat.
- Biti: TX i brendshëm
- Shtëpiza: Plastikë e përforcuar me fibra xhami

Përdorimi:

Pullë praktike për nxjerrje jashtë për pëzgjedhje të thjeshtë të çelësit të nevojshëm, ndërsa pozita prej 180° mundëson përdorimin si kaçavidë.



Set	Përmbajtja	Nr. Art:	Sasia
8 copë	TX 9, 10, 15, 20, 25, 27, 30, 40	0715 36 70	1

ÇELËS HEKSAGON ME KOKË SFERIKE



Versioni extra i gjatë

- Bosht 6-këndorë, me mvëshje kromi-mat, versioni ekstra i gjatë.
- Standardi: ISO 2936L.
- Çelës heksagon (Allen) me kënd prej maks. 25°.

Ø në mm	L1 në mm	L2 në mm	Nr. Art:	Sasia
1,3	73	12	0715 40 013	1/10
1,5	89	15	0715 40 015	
2,0	99	18	0715 40 02	
2,5	111	20	0715 40 025	
3,0	125	22	0715 40 03	
4,0	138	29	0715 40 04	
5,0	158	32	0715 40 05	
6,0	178	36	0715 40 06	
8,0	198	43	0715 40 08	
10,0	221	50	0715 40 10	
12,0	247	57	0715 40 12	

ÇELËS HEKSAGON ME SHPATULL



- Bosht 6-këndorë, me mvëshje nikeli të çelë, versioni i shkurtë
- Standardi: DIN 6912
- Përdorimi: për vida me kokë cilindrike.

Ø në mm	L1 në mm	L2 në mm	Nr. Art:	Sasia
4,0	74	29	0715 311 04	1/10
5,0	85	33	0715 311 05	
6,0	96	38	0715 311 06	
8,0	108	44	0715 311 08	1
10,0	122	50	0715 311 10	
12,0	137	57	0715 311 12	
14,0	154	70	0715 311 14	
17,0	177	80	0715 311 17	

14. DALTA PËR KUNJ (KIRNER)

Daltë për kunj (kirner)

Me dorezë plastike dy-komponentëshe

- Ergonome me dorezë dy-komponentëshe.
Mbërthim i sigurtë, punë pa lodhje
- Mbrojtje nga vibrimet.
Doreza absorbon vibrimet dhe lëkundjet gjatë goditjes
- Me mbrojtëse të dorës.
Parandalon lëndimet e dorës.
- E ndërtuar nga çeliku i farkëtuar
Shumë e qëndrueshme

Fortësia në majën e veglës 54 - 58 HRC
Fortësia në pjesën ku goditet 38 - 46 HRC

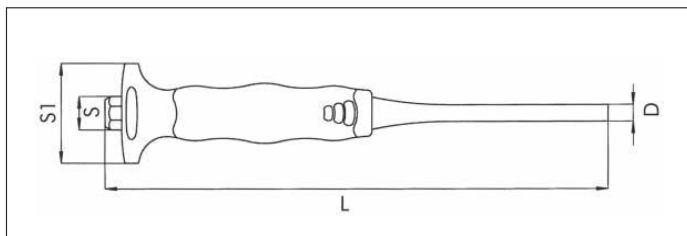

L në mm	S1 në mm	S në mm	D në mm	Nr. Art:	
150	30	10	2	0714 63 252	1
150	30	10	3	0714 63 253	
150	30	10	4	0714 63 254	
150	30	10	5	0714 63 255	
150	30	10	6	0714 63 256	
Set 5-copë: 2, 3, 4, 5, 6 mm				0714 63 259	

Dimensione të mëdha

L në mm	S1 në mm	S në mm	D në mm	Nr. Art:	
230	60	10	8	0714 63 308	1
240	60	10	10	0714 63 310	
260	60	10	12	0714 63 312	
280	60	15	14	0714 63 314	
290	60	15	16	0714 63 316	
Set 5-copë, dimension i madh				0714 63 320	

Daltë depërtuese (kirner)

Me dorezë plastike dy-komponentëshe

Fortësia në majë 54 - 58 HRC
Fortësia në pjesën ku goditet 38 - 46 HRC

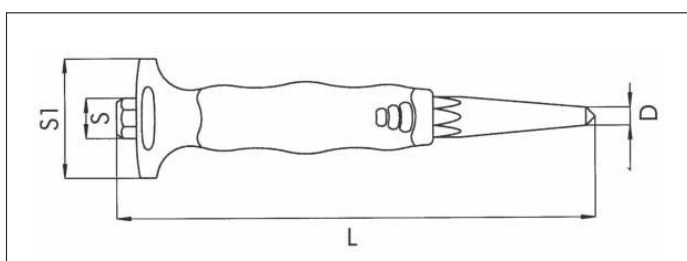

L në mm	S1 në mm	S në mm	D në mm	Nr. Art:	
120	30	10	2	0714 63 150	1
150	30	10	3	0714 63 151	

15. DORËZA PËR LIMË



L 1 mm	D 1 mm	D 2 mm	Ø D mm	Nr. Art:	
100	25	16	3	0714 61 57	1
110	28	28	4	0714 61 58	
120	31	20	5.5	0714 61 59	
130	33	20	7	0714 61 60	
140	35	22	9	0714 61 61	

Dorëz për limë

Prej druri, DIN 395 me unazë metalike

- Dru ah
- Dorezë e lustruar (glazurë).



Gjatësia e dorezës mm	Diametri i dorezës mm	Dia. i vrimës mm	Për gjatësi lime mm	Nr. Art:	
110	28	3	150	0714 61 620	1
110	28	5	200	0714 61 622	
120	28	7	250/300/350	0714 61 624	

Dorëz për limë

- Sipërfaqe e izoluar
- Forma e saj i përshtatet shuplakës së dorës duke mundësuar punë të njëtrajtshme

- Përshtatet në duart e secilit.

Punë pa mund!



Set i limave për punëtori

5 copë

- Forma:
 - e rrafshhtë
 - gjysmë-rumbullakët
 - e rumbullaktë
 - trekëndësh
 - katrore
- Në mbështjellës plastik.

Nr. Art: 0714 61 90

Forma	L mm	S mm	B mm	Prerja	
	200	5.5	21	2	1
	200	8.5	-	2	
	200	7.5	-	2	
	200	6	21	2	
	200	8	-	2	

16. SHARRA DORE PËR METAL

SHARRË DORE PËR METAL



L në mm	H në mm	Gjatësia e tehut në mm	Nr. Art:	Sasia
400	135	300	5760 071 001	1

Vjen me teh HSS Bimetal Nr. Art: 0603 300 13



L në mm	H në mm	Gjatësia e tehut në mm	Nr. Art:	Sasia
440	140	300	0714 64 02	1

Vjen me teh HSS Bimetal Nr. Art: 0603 300 13



L në mm	H në mm	Gjatësia e tehut në mm	Nr. Art:	Sasia
530	140	300	0695 552 892	1

Vjen me teh HSS Bimetal Nr. Art: 0603 300 13

Sharrë dore ergonomike e ndërtuar nga derdhja e aluminit me presion.

Stabilitet maksimal dhe qëndrueshmëri ekstreme ndaj gërvishtjeve

Kjo falë tehut të kualitetit të lartë të derdhjes prej alumini

Dora nuk rrëshqet nga vegla

Falë dorezës 2-komponentëshe dhe mbrojtëses plastike

Dy pozicione të tehut (45° dhe 90°)

Ndërrim dhe fiksimit i shpejtë i tehut

Falë sistemit në dorezë për ndërrim të shpejtë të tehut

Sharrë për metal, e lehtë dhe e përdorshme, me dorezë alumini

Peshon shumë pak, shumë e fortë dhe e qëndrueshme nga gërvishtjet

Falë mveshjes.

Dhënie e lehtë e drejtimit

Doreza alumini e mveshur, mundëson kontroll të lehtë

Sharrë për të gjitha punët

Falë rregullimit të tehut në 6-pozita

Ndërrim i shpejtë dhe shtrëngim i tehut

Falë sistemit në dorezë për ndërrim të shpejtë të tehut

Sharrë e rëndë prej çeliku me dorezë plastike 2-komponentëshe

Trup i mveshur, 18 x 8 mm

Tehu shtrëngohet duke rrotulluar (shtrënguar) dorezën e sharrës

Montim optimal përmes kufitarit shtrëngues

Për të gjitha aplikimet, ndërrim i lehtë i tehut

Katër rregullime të ndryshme të tehut përmes dorezës

Dorezë 2-komponentëshe

Dorezë që nuk rrëshqet nga dora

Aksesorë:

teh sharre HSS Bimetal Nr. Art: 0603 300 133 dhe
Nr. Art: 0603 301 13

Karroçë për vegla

Nr. Art: 0988 002 115 - 176 copë

KUALITET I PASTËR

Punëtori mobile nga Würth

Karroçë me vegla Black Edition, 176 copë





0962615001

**Karroce për vegla C7
EDICION JUBILEAR**



0955900952 = 4 çifte

**KALLËP SHKUME
333X96 mm**



0965900946
Çelësa-Koka 1/4" + 1/2"
SET NË KALLËP SHKUME
59 copë



0965900600
TOOLsystem
PINCA NË KALLËP SHKUME
4 copë



0965900906
TOOLsystem
SET I BIT-ave NË KALLËP
SHKUME. 47 copë

0965900502
TOOLsystem
SET I KAÇAVIDAVE-TX
NË KALLËP SHKUME, 7 copë

0965900501
TOOLsystem
SET I KAÇAVIDAVE
NË KALLËP SHKUME, 7 copë



0965900401
TOOLsystem
SET I ÇELËSAVE FISO-POLIGON
NË KALLËP SHKUME, 17 copë

0965900404
TOOLsystem
SET I ÇELËSAVE FISO
NË KALLËP SHKUME
8 copë



0965900929
Vegla për goditje, lima, çekanë,
set i kunjave metalik...
në kallëp shkume
24 copë



17. VEGLA DORE RED-LINE

KAÇAVIDA RED LINE

KAÇAVIDË ME PRANIM PHILIPS (PH)

- Boshti i kaçavidës: i rrumbullaktë, mveshur me krom
- Pranimi: DIN 5260-PH, ISO 8764-PH, Black Point
- Standardi: DIN 5262



RED LINE

	A mm	B/C mm	A inç	Nr. Art:	P./copë
PH1	80	100/31	3 1/8"	5751 232 1	12
PH2	100	110/34	4"	5751 232 2	
PH3	150	122/38	6"	5751 232 3	6

KAÇAVIDË ME PRANIM (PZ)

- Boshti i kaçavidës: i rrumbullaktë, mveshur me krom
- Pranimi: ISO 8764-PZ, Black Point
- Standardi: DIN 5262



RED LINE

	A mm	B/C mm	A inç	Nr. Art:	P./copë
PZ1	80	100/31	3 1/8"	5751 233 1	12
PZ2	100	110/34	4"	5751 233 2	

KAÇAVIDË ME SLOT

- Boshti i kaçavidës: i rrumbullaktë, mveshur me krom
- Pranimi: DIN 5264-A, ISO 2380,
- Standardi: DIN 5265



RED LINE

	A mm	B/C mm		A inç	Nr. Art:
0.6 × 3.5	100	70/22	1/8 × 4"	5751 231 035	12
1.0 × 5.5	125	100/31	7/32 × 5"	5751 231 055	
1.2 × 6.5	150	110/34	1/4 × 6"	5751 231 065	
1.2 × 8.0	175	122/38	5/16 × 7"	5751 231 08	6

ÇELËSA RED LINE

ÇELËS I HAPUR, I DYANSHËM

Varianti: metrik

- Standardi: DIN 3110 / DIN 475-2
- Materiali: çelik krom-vanadium
- Sipërfaqja: e mveshur me krom pa shkëlqim, koka e poliruar
- Gjeometria: koka e çelësit e anuar në kënd 15°



RED LINE

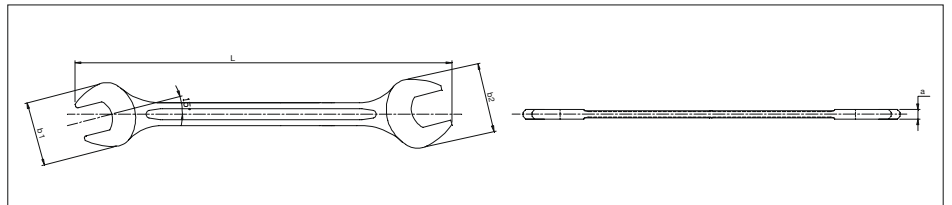

Set	 mm	Nr. Art:	Pak./copë
12 copë	6 × 7, 8 × 9, 10 × 11, 12 × 13, 14 × 15, 16 × 17, 18 × 19, 20 × 22, 21 × 23, 24 × 27, 25 × 28, 30 × 32	5754 304 43	1

Vjen në çantë të futur në kuti me ngjyrë

ÇELËSA TË KOMBINUAR RED LINE

ÇELËS I KOMBINUAR, UNAZORË+I HAPUR

Varianti: metrik, i shkurtë

- Pranimi: gjashtëkëndësh i dyfishtë dhe njëra anë e hapur
 - Standardi: DIN 3113 / DIN 475-2
 - Materiali: çelik krom-vanadium
 - Sipërfaqja: mveshur me krom, pa shkëlqim, koka e poliruar
 - Gjeometria: Ana unazore e anuar në kënd 15°
- Gjashtëkëndëshi i dyfishtë në anën unazore dhe animi 15° janë optimale në raport me dorën, ashtuqë arrihet kënd minimal rotativ.



RED LINE

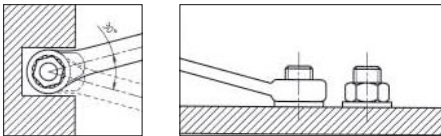
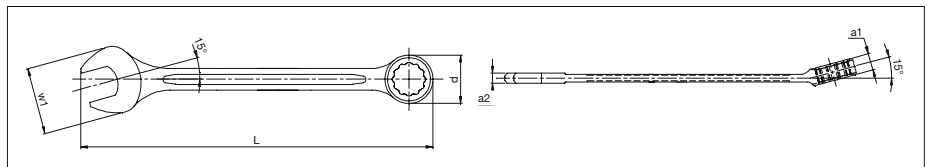

Këndi 15° ofron më shumë hapësirë për gishtat dhe për shmangien e pengesave.

mm	L mm	W1 mm	Diametri D mm	a1 mm	a2 mm	Nr. Art:	Pak./copë
6	100	16	10.4	4.8	3.4	5754 301 06	1/100
7	110	16.8	11.8	5.4	3.5	5754 301 07	
8	115	18.7	13	5.6	3.8	5754 301 08	
9	125	20.6	14.1	6	4	5754 301 09	
10	135	22.4	16	6.3	4.5	5754 301 10	
11	145	24	17.2	6.8	4.9	5754 301 11	1/50
12	155	26.3	18.5	7.2	5	5754 301 12	
13	165	28.3	19.8	8.3	5.6	5754 301 13	
14	171	30	21.2	8.5	5.7	5754 301 14	
15	185	31.9	22.6	9.2	6.1	5754 301 15	
16	195	34	24.1	9.3	6.5	5754 301 16	1/10
17	210	35.2	25.3	9.6	6.8	5754 301 17	
18	220	37.5	27.2	10.1	7.2	5754 301 18	
19	230	39.7	28.4	10.2	7.3	5754 301 19	
20	240	41.4	29.5	10.8	7.4	5754 301 20	
21	245	43.2	31.4	11.1	7.6	5754 301 21	1/5
22	248	45.3	32.4	11.7	7.9	5754 301 22	
23	260	47.5	34.8	12.2	8.1	5754 301 23	
24	270	49.5	35.5	12.8	8.4	5754 301 24	
25	282	51	36.4	13	8.7	5754 301 25	
26	290	53.5	37.9	13.3	9.1	5754 301 26	1/5
27	300	54.8	39.4	13.9	9.1	5754 301 27	
28	310	56.8	42	14.8	9.7	5754 301 28	
29	330	60.1	43.2	15.2	9.9	5754 301 29	
30	330	60.1	43.2	15.2	9.9	5754 301 30	
32	350	64	46.5	15.9	10.2	5754 301 32	1/5
34	380	71.4	50.3	16.6	11	5754 301 34	
36	400	76.7	52.8	19.3	11.6	5754 301 36	



Set	mm	Nr. Art:	Pak./copë
17 copë	6, 7, 8, 9, 10, 11, 12, 13, 14, 15, 16, 17, 18, 19, 20, 21, 22	5754 301 41	1

Vjen në çantë të futur në kuti me ngjyrë

ÇELËSA RED LINE

ÇELËS UNAZORË, I DYANSHËM

Varianti: metrik, i thellë, me zhvendosje thellësie

- Pranimi: gjashtëkëndor
- Standardi: DIN 838/ DIN 475-2
- Materiali: çelik krom-vanadium
- Sipërfaqja: e mveshur me krom, pa shkëlqim

Dimensionet e jashtme minimale, konturat e pastra dhe këndet e përpunuar karakterizojnë dizajnin kompakt.

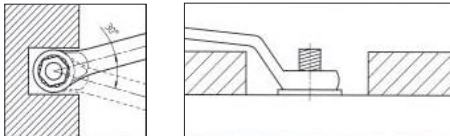

Lidhjet me dado / bulona të vendosura në pozicione të thella mund të lirohen lehtë falë nivelit të zhvendosur të kokës së çelësit.



RED LINE

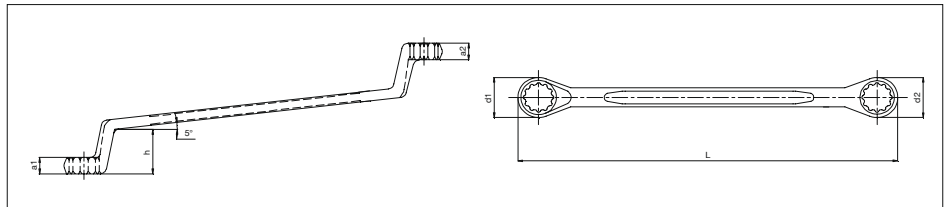

Set	 mm	Nr. Art:	Pak./ copë
12 copë	6 × 7, 8 × 9, 10 × 11, 12 × 13, 14 × 15, 16 × 17, 18 × 19, 20 × 22, 21 × 23, 24 × 27, 25 × 28, 30 × 32	5754 305 42	1

Vjen në çantë të futur në kuti me ngjyrë

ÇELËSA RED LINE

ÇELËS UNIVERSAL (PËRSHTATËS)

- Dizajni: universal.
- Standardi: DIN3117/ISO6787.
- Materiali: krom vanadium i galvanizuar.
- Sipërfaqja: mveshur me krom, pa shkëlqim, koka e poliruar.
- Gjeometria: pozita e nofullës 22.5°, model i djathtë me shkallë metrike për akordim të shpejtë dhe të saktë në dimensionin e detalit.



RED LINE

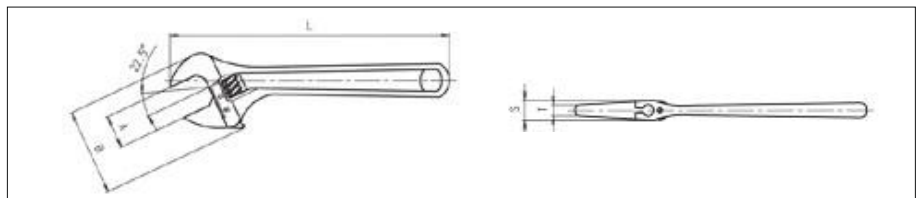
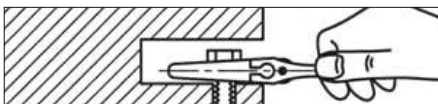

Forma e kokës: e ngushtë për lehtësi përdorimi në vende të ngushta. Dizajni i zgjatur i nofullës për shtrëngim të sigurtë të dadove e bulonave që qasen (arrihen) me vështirësi.

 A(max.) mm	L mm	L inç	B(max.) mm	S mm	T mm	Nr. Art:	Pak./copë
24	200	8	53	13	7	5754 221 08	6
30	250	10	65	16	8	5754 221 10	
36	300	12	77	18	10	5754 221 12	

DARA RED LINE

DARA TË KOMBINUARA

Për kapje, mbajtje dhe prerje teli të butë dhe të fortë të kablove

- Çelik i kualitetit të lartë për vegla, i mveshur me krom.
- Teh jashtëzakonisht i gjatë, ashtuqë bën edhe për kablo të trashë.
- Ergonomik, për përdorim të këndshëm.
- Nyja: e vendosur (integruar)



RED LINE

L mm	L inç	Tel mesatarisht i fortë	Tel i fortë	Kablo bakëri dhe alumini	Nr. Art:	P./copë
180	7	3.4 mm diametër	2.2 mm diametër	12.0 mm diametër	5772 01 555 5772 01 556	6
200	8	3.8 mm diametër	2.5 mm diametër	13.0 mm diametër		

DARA PRERËSE

Për prerje të telave të fortë dhe të butë

- Prerje e lehtë dhe e pastër, falë tehut preciz
- Çelik i kualitetit të lartë për vegla, i mveshur me krom.
- Ergonomike, për përdorim të përshtatshëm.
- Prerja: precize me teh të forcuar me kalitje induktive.
- Nyja: e vendosur (integruar)



RED LINE

L mm	L inç	Tel i butë	Tel mesatarisht i fortë	Tel i fortë	Nr. Art:	Pak./copë
180	7	4.0 mm diametri	3.8 mm diametri	2.7 mm diametri	5772 01 553	6

DARA ME MAJË

Për kapje, mbajtje dhe prerje të telave të butë dhe të fortë të kablove

- Çelik i kualitetit të lartë për vegla, i mveshur me krom.
- Teh jashtëzakonisht i gjatë, ashtuqë bën edhe për kablo të trasha.
- Tehu: me forcim induktiv shtesë (kalitje).
- Ergonomike, për përdorim të lehtë.
- Nyja: e integruar.



RED LINE

L mm	L inç	Forma e sipërf. që mbërthehet	Forma e nofullës	L3 mm	W3 mm	T1 mm	W4 mm	T2 mm	Nr. Art:	P./copë
210	8 1/4			74	17.5	9.5	3	2.5	5772 01 557	6

DARA RED LINE

DARA PËR HIDROINSTALUES "PAPAGALLKA"

- Standardi: DIN ISO 8976.
- Materiali: çelik i kalitur, krom-vanadium.
- Tehu: kalitje me induksion.
- Koka: e zezë.
- Nyja: e dhëmbëzuar, rregullim në 7 pozita, vetë-mbërthim në gypa dhe dado, nuk rrëshqet nga detali i kapur.
- Ergonomike, dorezë e përshtatshme për punë të rehatshme dhe aplikim optimal të forcës

Aplikimi në:

Gypa, dado, detale dhe elemente të lëmueshme.



RED LINE

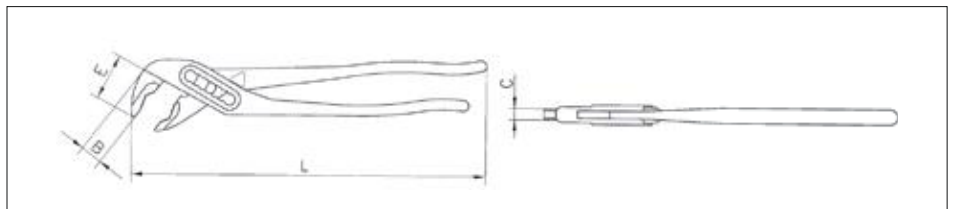

L inç	L mm	Ø inç	Ø mm	E mm	B mm	C mm	Nr. Art:	Pak./ copë
10	250	1	30	28	16	9	5722 01 563	6

SET I ÇELËSAVE ME ARPION 1/2" - GJASHTËKËNDORË

- Materiali: çelik krom-vanadium.
- Sipërfaqja: e mveshur me krom.
- Vjen në kuti metalike me shtrojë neopreni.

Nr. Art: 5763 13230

Përmbajtja: 23 elemente



RED LINE

SET I ÇELËSAVE ME ARPION 1/4" - GJASHTËKËNDORË

- Materiali: çelik krom-vanadium.
- Sipërfaqja: e mveshur me krom.
- Vjen në kuti metalike me shtrojë neopreni.



RED LINE

Nr. Art: 5763 11170

Përmbajtja: 17 elemente



RED LINE

Nr. Art: 5763 11340

Përmbajtja: 34 elemente







VEGLA DORE **ZEBRA**[®]

Würth Kosova Sh.p.k.

Magj. Prishtinë-Ferizaj Km.7
Fsh. Llapnasellë pn.10500, Kosovë
Tel: +383 (0) 38 600 308
info@wurth-kosova.com

Würth Albania Sh.p.k.

Autostrada Tiranë-Durrës Km.11,
Nd.27, Kashar 1051, Tiranë, Shqipëri.
Tel.: +355 (0) 42 247 773
info@wurth.al

