

Calefones tiro forzado de cámara estanca

CelsiusNext

WTD 24 AM E23

WTD 24 AM E31

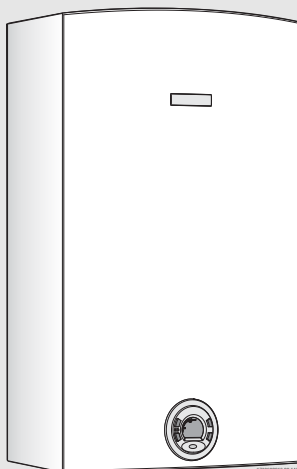

La instalación de este producto deberá ser realizada solamente por instaladores autorizados por la Superintendencia de Electricidad y Combustibles.

En la instalación del calefón se debe tener en cuenta el Reglamento de instalaciones de gas en locales destinados a usos domésticos, colectivos o comerciales - Reglamento de instalaciones interiores de gas (Decreto Supremo N° 66 de la superintendencia de electricidad y combustibles (S.E.C.) del 2 de febrero de 2007).



Manual de instalación y uso

Índice	
1	Indicaciones de seguridad y explicación de la simbología 3
1.1	Explicación de los símbolos 3
1.2	Indicaciones de seguridad 3
2	Indicaciones relativas al aparato 5
2.1	Certificado de conformidad con la muestra homologada por la CE 5
2.2	Código técnico de identificación 5
2.3	Material anexo 5
2.4	Descripción del aparato 5
2.5	Accesorios específicos 5
2.6	Dimensiones (mm) 6
2.7	Construcción del aparato 7
2.8	Esquema eléctrico 8
2.9	Datos técnicos 9
2.10	Descripción de funcionamiento 10
3	Reglamento 10
4	Indicaciones sobre la utilización 11
4.1	Pantalla LCD - descripción 11
4.2	Antes de colocar el aparato en funcionamiento 12
4.3	Conectar y desconectar el aparato 12
4.4	Regular la temperatura de salida del agua 12
4.5	Funcionamiento 13
4.6	Purga del aparato 13
4.7	Indicación de avería 13
5	Instalación 14
5.1	Instrucciones importantes 14
5.2	Selección del local de colocación 14
5.3	Distancias mínimas 15
5.4	Montaje de la barra de fijación 15
5.5	Instalación del aparato 16
5.6	Conexión del agua 17
5.7	Conexión del gas 18
5.8	Instalación del accesorio de evacuación y admisión de aire 19
6	Accesorios de admisión /evacuación (accesorio Ø 80 mm) 20
6.1	Accesorios de admisión /evacuación (diámetro en mm) 20
6.2	Instrucciones para el Montaje 21
6.3	Explicación de la señalética en los dibujos para montaje 21
6.4	Esquemas para los diferentes tipos de evacuación 22
7	Conexión eléctrica 24
7.1	Conexión del aparato 24
7.2	Cable de alimentación 24
7.3	Posición de los fusibles en la caja electrónica 24
8	Regulación del aparato 25
8.1	Regulación de fábrica 25
8.2	Medición de la presión de gas 25
8.3	Ajuste del CO2 (dióxido de carbono) 26
8.4	Valores de los programas 29
8.5	Diagnóstico de la unidad de comando 30
8.6	Regulación/Ajuste de la velocidad del ventilador 31
9	Mantenimiento 33
9.1	Trabajos periódicos de mantenimiento 33
9.2	Comprobar los fusibles en la caja electrónica 33
9.3	Puesta en marcha después de la realización de los trabajos de mantenimiento 34
10	Problemas 35
10.1	Problema/Causa/Solución 35
11	Esquema funcional 40
12	Protección del medio ambiente/reciclaje 41
13	Servicios técnicos autorizados 41
14	Póliza de garantía 42

1 Indicaciones de seguridad y explicación de la simbología

1.1 Explicación de los símbolos

Advertencias



Las advertencias están marcadas en el texto con un triángulo. Adicionalmente las palabras de señalización indican el tipo y la gravedad de las consecuencias que conlleva la inobservancia de las medidas de seguridad indicadas para evitar riesgos.

Las siguientes palabras de señalización están definidas y pueden utilizarse en el presente documento:

- **AVISO** advierte sobre la posibilidad de que se produzcan daños materiales.
- **ATENCIÓN** advierte sobre la posibilidad de que se produzcan daños personales de leves a moderados.
- **ADVERTENCIA** advierte sobre la posibilidad de que se produzcan daños personales de graves a mortales.
- **PELIGRO** advierte sobre daños personales de graves a mortales.

Información importante



La información importante que no conlleve riesgos personales o materiales se indicará con el símbolo que se muestra a continuación.

Otros símbolos

Símbolo	Significado
▶	Procedimiento
→	Referencia cruzada a otro punto del documento
•	Enumeración/punto de la lista
–	Enumeración/punto de la lista (2.º nivel)

Tab. 1

1.2 Indicaciones de seguridad

Comportamiento en caso de olor a gas:

- ▶ Cerrar la válvula de gas.
- ▶ Abrir las ventanas.
- ▶ No accionar cualesquier interruptores eléctricos.
- ▶ Apagar posibles llamas.
- ▶ Llamar por teléfono desde otro lugar a la compañía de gas y a un técnico autorizado.

En caso de olor a gases quemados:

- ▶ Desconectar el aparato.
- ▶ Abrir puertas y ventanas.
- ▶ Avisar a un instalador autorizado.

Montaje, modificaciones

- ▶ El montaje del aparato, así como las modificaciones al nivel de la instalación sólo pueden ser realizadas por un instalador autorizado.
- ▶ Los tubos que conducen los gases quemados no deben ser modificados.
- ▶ No cerrar ni reducir aberturas de circulación de aire.

Mantenimiento

- ▶ El mantenimiento del aparato sólo debe ser realizado por un instalador autorizado.
- ▶ El usuario del aparato debe providenciar, en intervalos regulares, intervenciones técnicas de control y de mantenimiento en el aparato.
- ▶ El aparato debe tener mantenimiento anual.
- ▶ Las piezas de sustitución deben ser siempre originales.

Materiales explosivos y fácilmente inflamables

- ▶ No deben guardarse ni utilizarse materiales inflamables (papel, solventes, pintura, etc.) cerca del aparato.

Aire de combustión y aire ambiente

- ▶ Para evitar la corrosión, el aire de combustión y el aire ambiente deben estar exentos de sustancias agresivas (por ej. hidrocarbonatos halogenados que contengan compuestos de cloro y de flúor).

Informaciones destinadas al cliente

- ▶ Explicar al cliente el funcionamiento del aparato y su manoseo.
- ▶ Informar al cliente que no debe efectuar ninguna modificación ni reparación por cuenta propia.
- ▶ Utilizar un paño suave para limpiar la parte delantera del aparato.

Seguridad de aparatos eléctricos para el uso doméstico y fines similares

Para evitar peligros en aparatos eléctricos son válidas las siguientes normas, según EN 60335-1:

“Este aparato puede ser utilizado por niños a partir de 8 años y por personas con las capacidades físicas, sensoriales o mentales mermadas o que carezcan de experiencia y conocimiento siempre y cuando estén bajo la supervisión de otra persona o hayan sido instruidos sobre el manejo seguro del aparato y comprendan los peligros que de él pueden derivarse. Los niños no deben jugar con el aparato. Los niños sin supervisión no deben llevar a cabo la limpieza ni el mantenimiento de cliente.”

“Si el cable de conexión a red sufre daños, tendrá que ser sustituido por el fabricante, su servicio técnico u otra persona igualmente cualificada para evitar peligros.”

2 Indicaciones relativas al aparato

2.1 Certificado de conformidad con la muestra homologada por la CE

Este aparato cumple los requisitos de las directivas europeas 90/396/CEE, 73/23/CEE, 89/336/CEE y corresponde a la muestra de homologación descrita en el correspondiente certificado de prueba CE.

Modelo	WTD 24 AM.E..
Categoría	II _{2H3B/P}
Tipo	B ₂₃ , C ₄₃ , C ₅₃ , C ₈₃

Tab. 1

- Fabricante: Bosch Termotecnología S.A.
- País de origen: Portugal
- País de destino: Chile

2.2 Código técnico de identificación

WTD 24	A	M	E	23 31	S...
---------------	---	---	---	----------	------

Tab. 2

- [W] Calefón a gas
 [T] Termostático
 [D] Pantalla LCD
 [24] Capacidad (l/min)
 [A] Cámara estanca
 [M] Evacuación forzada
 [E] Ignición eléctrica
 [23] Aparato regulado para gas natural H
 [31] Aparato regulado para gas líquido GPL
 [S...] Código del País

2.3 Material anexo

- Calefón a gas
- Piezas de fijación
- Documentación del aparato

2.4 Descripción del aparato

- Aparato para montaje mural
- Quemador de premezcla compacto Ceramat de elevada eficiencia con baja emisión de NOx
- Automático de gas modulante con un constante ratio de gas/aire
- Pantalla LCD retro iluminada
- Diagnóstico de averías en tiempo real

- Códigos de error para un diagnóstico y una reparación fáciles
- Ignición electrónica
- Válvula de agua motorizada:
 - Sensor de temperatura del agua fría
 - Sensor del caudal de agua
- Sensor de temperatura de agua caliente a la salida del aparato.
- Dispositivos de seguridad:
 - Detector de llama por ionización
 - Sensor de temperatura de retorno de gases
 - Sensor de temperatura en la salida del agua caliente
 - Limitador de temperatura de la caja estanca
 - Limitador de temperatura de la cámara de combustión
- Conexión eléctrica: 230 V, 50 Hz
- IP X4 (protección contra gotas de agua)

2.5 Accesorios específicos

- Kit de conversión de gas natural a butano y viceversa
 - Código n. 8 738 701 814 0
- Accesorio de evacuación/admisión de aire
 - Código n. 7 709 003 734
- Accesorio anticongelación
 - Código n. 7 709 003 709
- Accesorio para funcionamiento en cascada
 - Código n. 7 736 500 272

2.6 Dimensiones (mm)

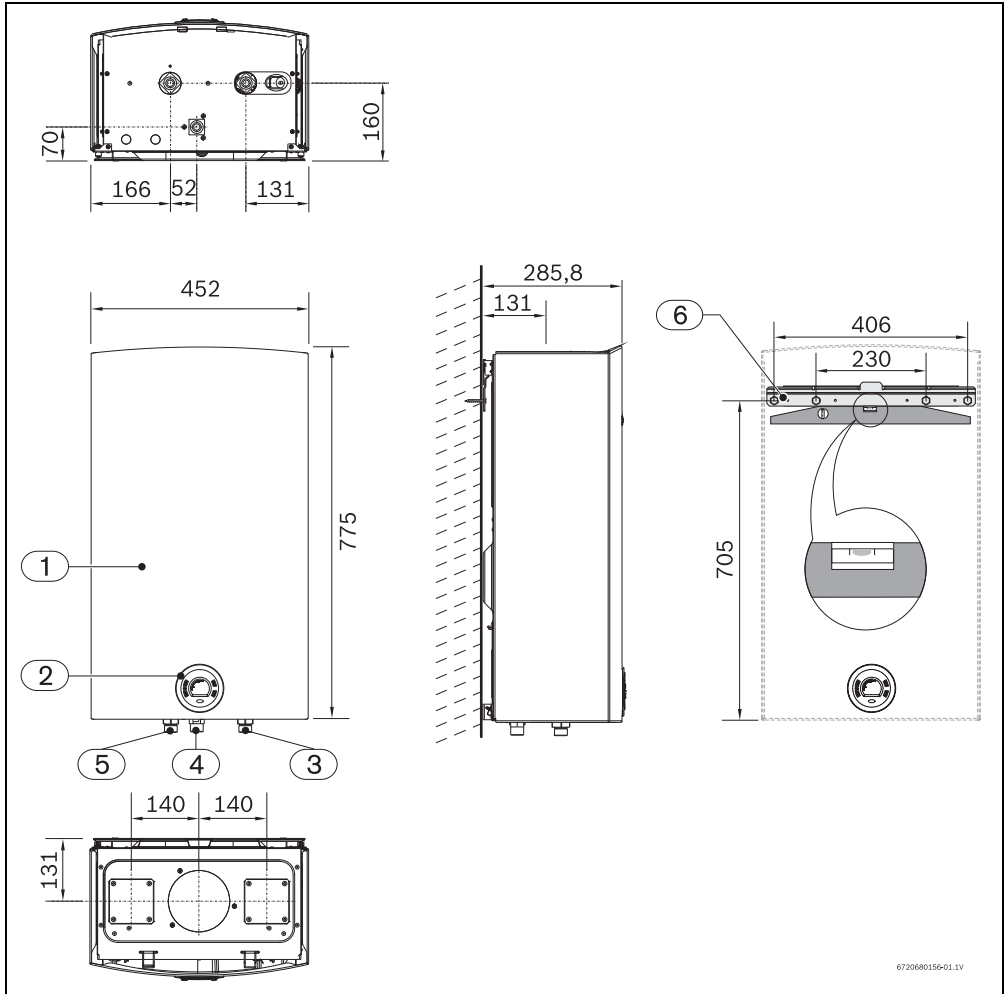

Fig. 1

- [1] Frente
- [2] Panel de mandos
- [3] Entrada de agua fría: Ø 3/4 "
- [4] Entrada de gas: Ø 3/4 "
- [5] Salida de agua caliente: Ø 3/4 "
- [6] Barra de fijación

2.7 Construcción del aparato

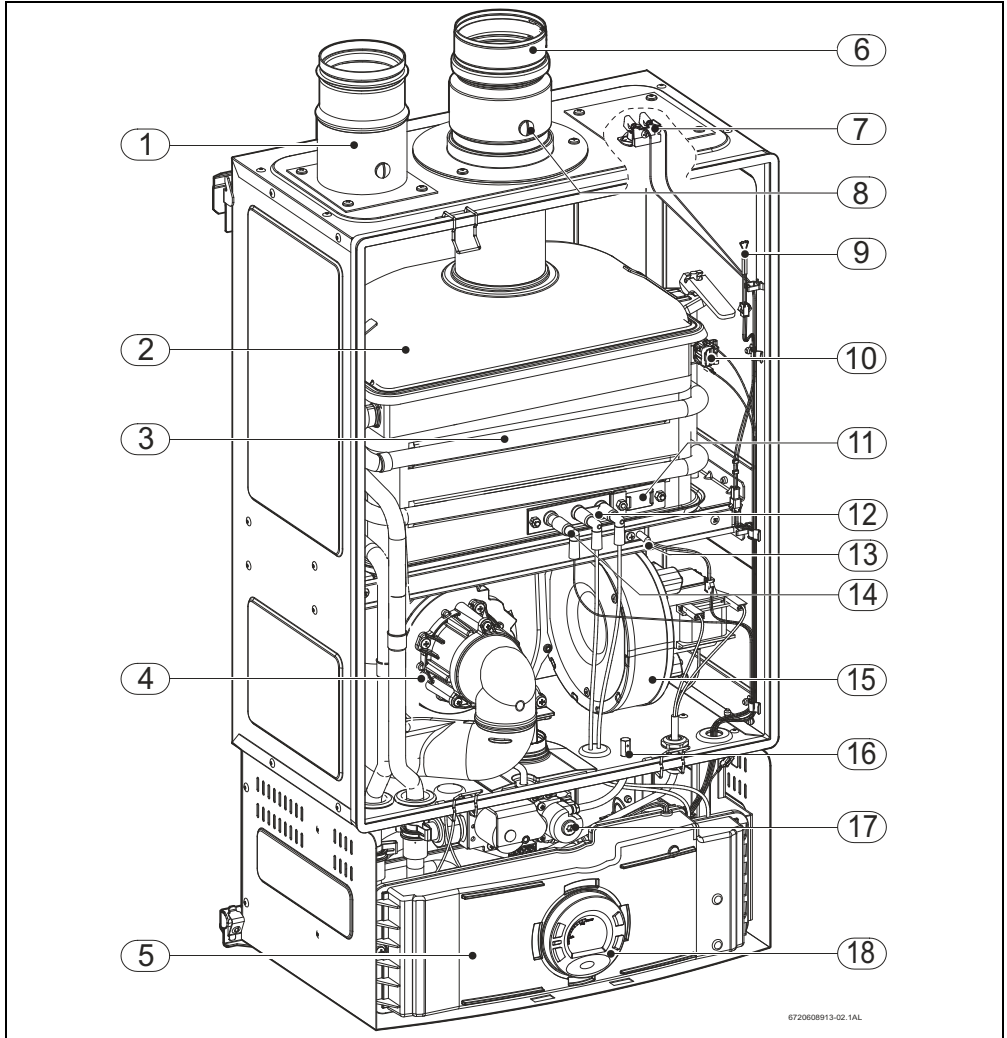

Fig. 2

- | | |
|---|---|
| [1] Accesorios de admisión del aire (no incluido) | [10] Limitador de temperatura 104 °C |
| [2] Colector de evacuación de gas | [11] Ventana de control |
| [3] Cámara de combustión | [12] Conjunto de ignición |
| [4] Mezclador Aire/Gas | [13] Sensor de retorno de los gases de combustión |
| [5] Caja electrónica | [14] Sensor de ionización |
| [6] Accesorios de evacuación (no incluido) | [15] Ventilador |
| [7] Limitador de temperatura de la caja estanca | [16] Toma de presión de la caja estanca |
| [8] Tornillo de medición de CO ₂ | [17] Válvula de gas |
| [9] Resistencia | [18] Panel de mando |

2.8 Esquema eléctrico

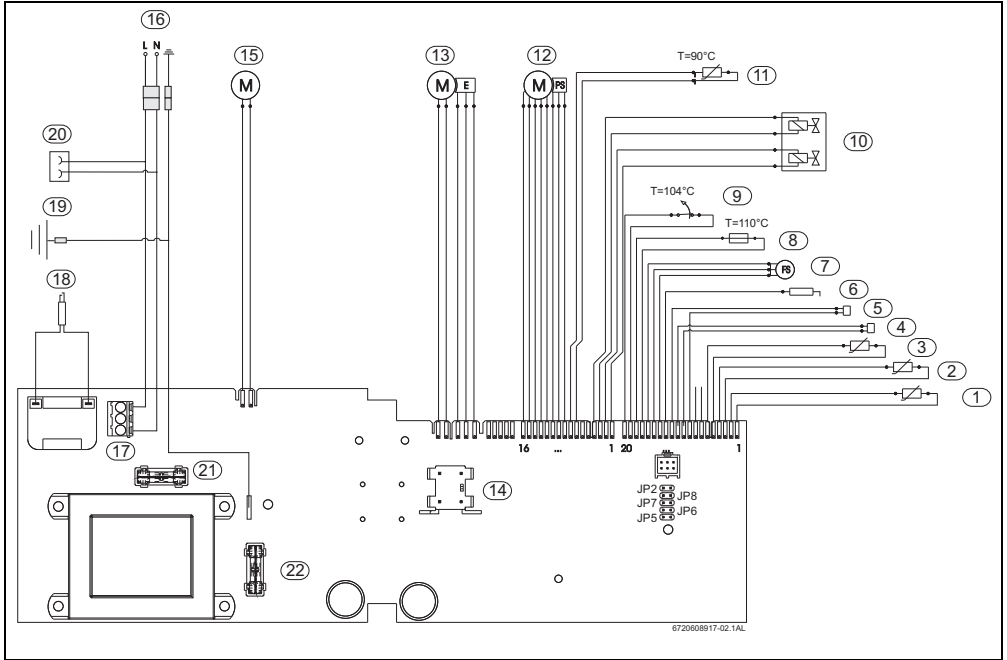

Fig. 3 Esquema eléctrico

- [1] Sensor de temperatura de entrada del agua fría
- [2] Sensor de temperatura de entrada del agua caliente
- [3] Sensor de retorno de los gases de combustión
- [4] Terminal/borne para aplicación cascada
- [5] Terminal/borne para aplicación cascada
- [6] Sensor de ionización
- [7] Sensor del caudal de agua
- [8] Limitador de temperatura de la caja estanca
- [9] Limitador de temperatura 104 °C
- [10] Válvula de gas
- [11] Resistencia (disponible en los modelos sin condensación)
- [12] Válvula de agua motorizada
- [13] Ventilador primario
- [14] Interruptor ON/OFF
- [15] Ventilador secundario
- [16] Cable de alimentación 230 V
- [17] Bornes de conexión
- [19] Conexión a tierra / Chasis
- [20] Conexión para kit anticongelación
- [21] Fusible
- [22] Fusible

2.9 Datos técnicos

Características técnicas	Símbolos	Unidades	WTD 24 AME 23	WTD 24 AME 31
Potencia				
Potencia útil	Pn	kW	42	
Potencia útil mínima	Pmin	kW	7.6	7.7
Campo de regulación		kW	7.6 - 42	7.7 - 42
Consumo calorífico nominal	Qn	kW	48.4	
Consumo calorífico mínimo	Qmin	kW	8.0	8.0
Datos relativos al gas				
Presión de alimentación				
Gas natural H	G20	mbar	18	
GLP (Butano)	G30	mbar		28
Consumo				
Gas natural H	G20	m ³ /h	5.12	
GLP (Butano)	G30	kg/h		3.8
Datos relativos al agua				
Presión máxima admisible	pw	bar	12	
Presión mínima de funcionamiento	pw min	bar	0.3	
Caudal mínimo de funcionamiento		l/min	1.9	
Caudal máximo, correspondiente a una elevación de temperatura de ΔT 25°C		l/min	24	
Datos relativos a los productos de combustión conforme DIN 4705				
Caudal de productos de combustión:				
Gas natural H		kg/h	85.2	
Gas Butano		kg/h	84.6	
Temperatura de los gases de combustión				
Temperatura de los gases quemados con la potencia máxima		°C	250	
Temperatura de los gases quemados con la potencia mínima		°C	54	
Generalidades				
Tensión de alimentación		V	230	
Frecuencia		Hz	50	
Potencia máxima absorbida		W	116	
Tipo de protección		IP	X4D	
Temperatura ambiente admisible		°C	0 - 50	
Nivel de ruido		db (A)	59	
Peso (sin embalaje)		kg	31	

Tab. 3

2.10 Descripción de funcionamiento

Agua caliente

Abrir las válvulas de paso del gas y del agua y controlar la estanquidad de todas las conexiones.

Colocar el interruptor principal (→ Fig. 4, [1]) en la posición de funcionamiento (→ capítulo 4.3), de este modo el aparato estará listo para ser colocado en marcha.

Siempre que se abra un grifo de agua caliente, el detector del caudal de agua (→ Fig. 3, [7]) envía una señal a la unidad de mando, dando inicio al ciclo de funcionamiento:

- El ventilador comienza a trabajar
- Simultáneamente, se da la ignición y de seguida abre la válvula de gas.
- El quemador se enciende.
- El electrodo de ionización controla el estado de la llama
- La temperatura del agua es controlada automáticamente por el sensor de temperatura del agua caliente de acuerdo con la temperatura seleccionada.

Corte de seguridad

Si no es posible obtener la llama dentro del intervalo de seguridad estipulado (35 sec.), es efectuado un corte de seguridad.

La existencia de aire en el tubo de alimentación del gas (primera puesta en marcha del aparato o puesta en marcha tras largos períodos de inactividad) puede provocar que la ignición no sea inmediata.

En este caso y si la tentativa de ignición se prolonga demasiado, los dispositivos de seguridad bloquean el funcionamiento.

Corte de seguridad debido a una temperatura de calentamiento de agua excesiva

La unidad de mando detecta la temperatura de calentamiento a través de la resistencia del NTC colocada en el tubo de salida de agua caliente y del limitador de temperatura colocada en la cámara de combustión. Caso detecte temperatura excesiva efectúa un corte de seguridad.

Recolocación en marcha tras un corte de seguridad

Para volver a colocar en marcha el aparato después de haber sido efectuado el corte de seguridad:

- ▶ Pulsar la tecla de rearme.

3 Reglamento

Debe ser cumplida la normativa EN26, así como las normativas locales relativas a la instalación del aparato y a la evacuación de los gases de combustión.

4 Indicaciones sobre la utilización

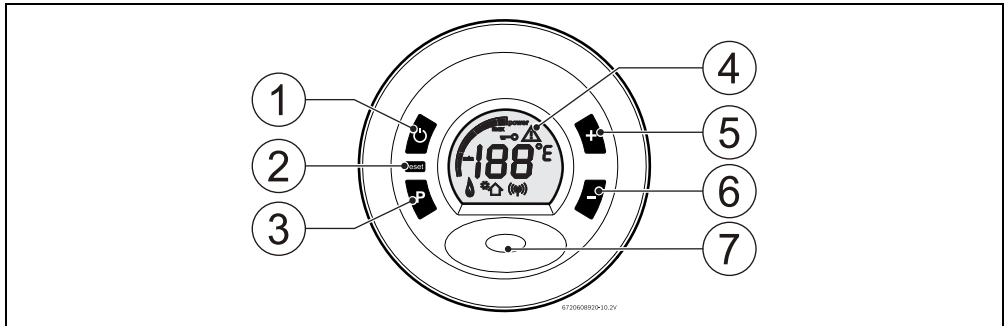

Fig. 4

- [1] Interruptor principal ON/OFF
- [2] Tecla de rearme
- [3] Tecla de programas
- [4] Panel/Pantalla LCD
- [5] Tecla selectora aumento de temperatura / programación
- [6] Tecla selectora reducción de temperatura / programación
- [7] LED

4.1 Pantalla LCD - descripción

ATENCIÓN:

- ▶ No utilizar ningún detergente corrosivo sobre el panel/pantalla LCD.

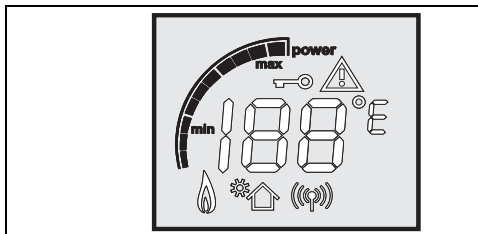

Fig. 5 Barra indicadora de potencia (Outputs)

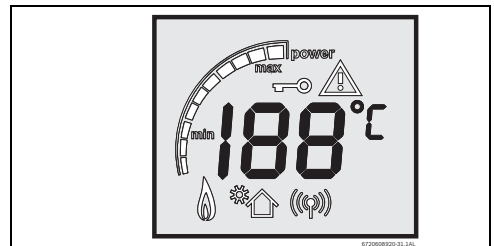

Fig. 6 Dígitos indicadores de la temperatura

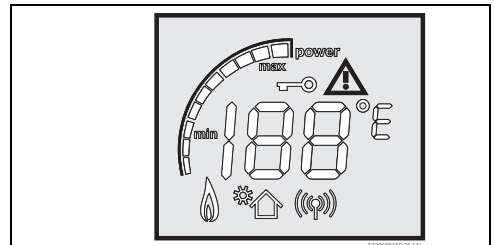

Fig. 7 Indicación de error

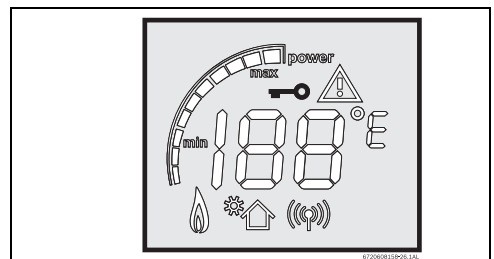

Fig. 8 Indicación referente a aparato bloqueado por el control remoto

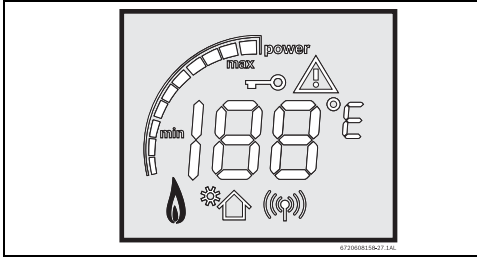

Fig. 9 Indicación de detección de llama

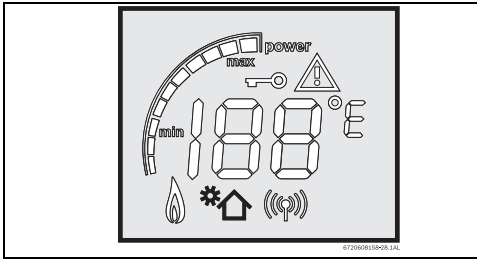

Fig. 10 Indicación de que la temperatura de entrada es superior a la temperatura seleccionada - 5 °C

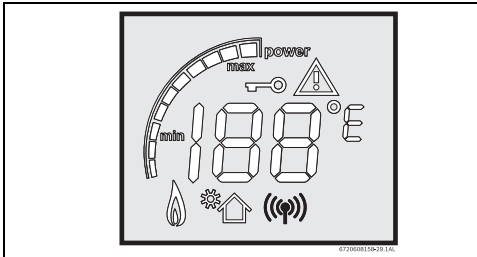

Fig. 11 Indicación de control remoto/mando a distancia

4.2 Antes de colocar el aparato en funcionamiento



ATENCIÓN:

- ▶ La primera puesta en marcha del calefón debe ser efectuada por un técnico cualificado, que suministrará al cliente todas las informaciones necesarias al buen funcionamiento del mismo.

- ▶ Comprobar que el tipo de gas indicado en la placa de características corresponde al utilizado en el local.
- ▶ Abrir la válvula de gas.



Comprobar si existe fuga de gas en las conexiones al aparato.

- ▶ Abrir la válvula de agua.



Comprobar la estanqueidad de la instalación.

4.3 Conectar y desconectar el aparato

Conectar

- ▶ Pulse el interruptor principal ON/OFF (Fig. 12).

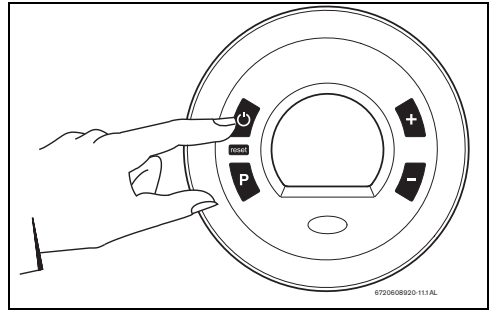

Fig. 12 Conectar/desconectar el aparato

Desconectar

- ▶ Pulse nuevamente el interruptor principal ON/OFF (Fig. 12).

4.4 Regular la temperatura de salida del agua



El valor de temperatura indicado en el LCD corresponde a la temperatura seleccionada.

Para regular la temperatura de salida del agua:

- ▶ Pulsar las teclas **+** o **-**, para obtener el valor deseado.

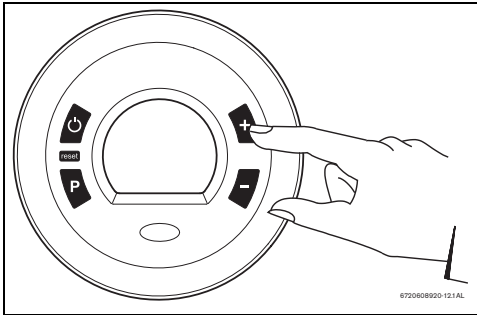

Fig. 13

- ▶ Abrir el grifo del agua caliente, después de seleccionada la temperatura deseada.



Este aparato dispone de una modulación de gas y de agua que permite mantener la temperatura seleccionada a la salida.

4.5 Funcionamiento

Al pulsar el interruptor principal hacia la posición de funcionamiento (→ Fig. 12), el aparato está listo para funcionar.

- ▶ Siempre que se abra un grifo de agua caliente, el quemador principal se enciende e la pantalla LCD muestra el símbolo

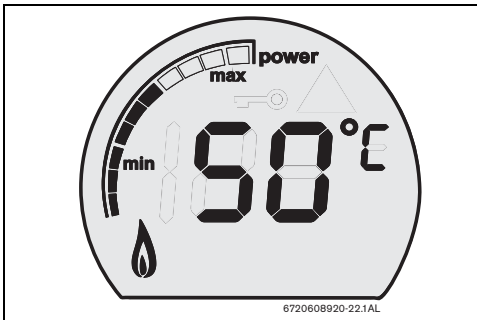

Fig. 14



Las cifras de temperatura en la pantalla LCD parpadean hasta alcanzar la temperatura seleccionada.

4.6 Purga del aparato

Caso exista el riesgo de congelación, debe proceder del siguiente modo:

- ▶ Cerrar el grifo de entrada del agua fría del aparato.

- ▶ Abrir los grifos de agua caliente.
- ▶ Dejar vaciar toda el agua que contenga el aparato.



ATENCIÓN:

- ▶ Al no efectuar la purga del aparato, siempre que exista el riesgo de congelación, pueden dañarse ciertos componentes del aparato.



Si el aparato es instalado en locales susceptibles de congelación, debe utilizarse el accesorio anti-congelación, codo 7 709 003 709.

4.7 Indicación de avería



Este aparato dispone de un sistema de códigos de averías. Estos códigos de avería se observan a través de la pantalla del LCD (→ Fig. 4, [4]).

Si en la pantalla LCD aparece el símbolo y un código de error, no desconecte el aparato, ejemplo (Fig. 15). Para identificar la avería, consulte el capítulo 10 de este manual.

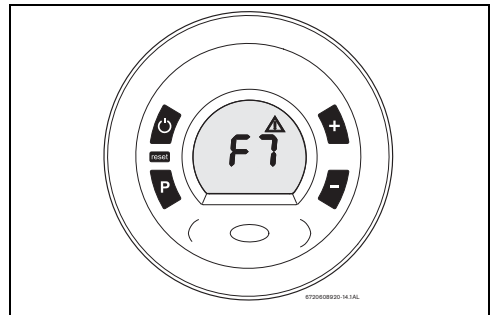

Fig. 15

Después de seguir las instrucciones indicadas en el capítulo 10.

- ▶ Pulse la tecla de rearme para que el aparato vuelva a funcionar.

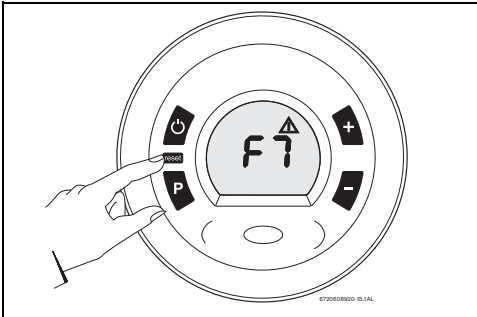

Fig. 16 Tecla de rearme

Si el problema persiste, llame a un técnico cualificado.

5 Instalación



PELIGRO: Explosión!

- ▶ Cerrar siempre el grifo de gas antes de efectuar cualquier trabajo de intervención en los componentes que conducen gas.



La instalación, la conexión eléctrica, la instalación del gas, la conexión de los conductos de evacuación/admisión, así como la primera puesta en marcha son operaciones que deben ser efectuadas exclusivamente por instaladores autorizados.



El aparato sólo puede ser utilizado en los países indicados en la placa de características.



ATENCIÓN:

- ▶ No instalar el aparato donde la temperatura del agua fría sea superior a 60 °C. Caso esto se verifique recomendamos la instalación de una válvula mezcladora a la entrada del aparato como medida de prevención para el utilizador final.

5.1 Instrucciones importantes

- ▶ Antes de efectuar la instalación, consultar la compañía de gas y la normativa sobre los aparatos a gas y la ventilación de los locales.
- ▶ Instalar una válvula de corte de gas, lo más cerca posible del aparato.
- ▶ Después de concluida la red de gas, debe ser efectuada una limpieza cuidadosa y realizado un test de estanqueidad; a fin de evitar eventuales daños por exceso de presión en el automático de gas, el mismo debe realizarse con la válvula de gas del aparato cerrada.
- ▶ Comprobar que el aparato a instalar corresponde al tipo de gas suministrado.
- ▶ Comprobar si el caudal y la presión suministrados por el reductor instalado, son los indicados para el consumo del aparato (consultar los datos técnicos en la tabla 3).

Calidad del agua

El aparato debe usarse con agua apta para consumo humano de acuerdo con la legislación en vigor. En las zonas en las que la dureza del agua sea elevada, se recomienda utilizar un sistema de tratamiento de agua. En términos generales, los parámetros del agua relativos a la precipitación de cal deben respetar los valores incluidos en la tabla 4.

TDS (sólidos disueltos totales) (mg/l)	Dureza (mg/l)	pH
0 - 600	0 - 180	6,5 - 9,0

Tab. 4



AVISO: ¡Daños en el aparato!

No observar estos valores puede provocar un atasco parcial y el envejecimiento acelerado de la cámara de combustión.

5.2 Selección del local de colocación

Instrucciones relativas al local de colocación

- ▶ Cumplir las exigencias específicas de cada país.
- ▶ El calefón no puede ser instalado sobre una fuente de calor.
- ▶ Respetar las medidas mínimas de instalación indicadas en la Fig. 17.
- ▶ El aparato no deberá ser instalado en locales donde la temperatura ambiente pueda bajar de los 0 °C. Caso exista el riesgo de congelación, desconecte y vacíe el aparato, capítulo 4.6.).



Caso estas condiciones no sean posibles, deberá utilizar el kit anticongelación nº 7 709 003 709.

- ▶ Asegúrese que existe en el local una toma para conexión eléctrica, que sea de fácil acceso tras la instalación del calefón.

Aire de combustión

- ▶ La rejilla de admisión del aire de combustión debe ubicarse en un local bien ventilado.
- ▶ Para evitar la corrosión, productos como los disolventes, las pinturas, los gases combustibles, las pegas o los detergentes domésticos que contengan hidrocarbonatos halógenos o cualesquier otros productos susceptibles de provocar una corrosión, no deben estar almacenados en las cercanías de la rejilla de admisión de aire para la combustión.

Caso estas condiciones no puedan asegurarse, deberá ser seleccionado otro local de admisión y evacuación de gases.

Temperatura superficial

La temperatura superficial máxima del aparato es inferior a 85 °C. No son necesarias medidas especiales de protección para materiales de construcción combustibles, ni para muebles de encastrar.

5.3 Distancias mínimas

Determinar el local para colocación del aparato respetando las siguientes restricciones:

- ▶ Alejar lo máximo posible de todas las partes salientes, por ejemplo mangueras, tubos, etc.
- ▶ Asegurar un buen acceso para los trabajos de mantenimiento, respetando las distancias mínimas indicadas en la Fig. 17.

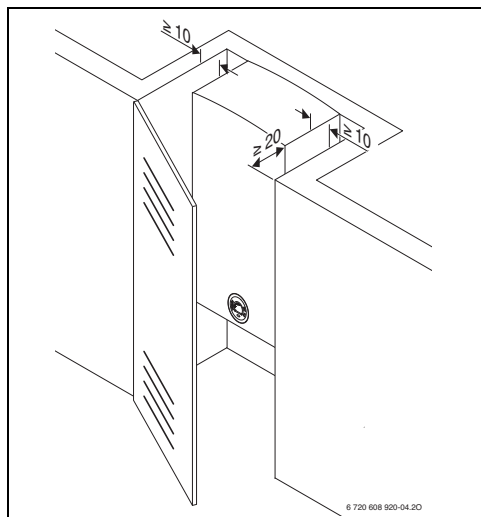

Fig. 17 Distancias mínimas (mm)

[A] Frente >20 mm, lateral >10 mm

5.4 Montaje de la barra de fijación



Antes de montar la barra de fijación, certificarse de que las conexiones de agua/gas/accesorios de evacuación están garantizadas.

- ▶ Colocar la barra de fijación en el punto de instalación seleccionado.
- ▶ Marcar la posición de los orificios de fijación de la barra asegurándose de que el aparato está bien nivelado y abrir las respectivas perforaciones.

- ▶ Fijar la barra de fijación a la pared utilizando los tornillos y restantes accesorios suministrados para correcta fijación de éstos.

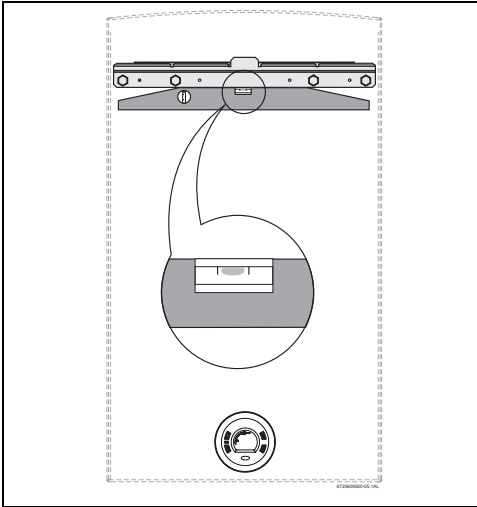

Fig. 18 Fijar la barra de fijación

5.5 Instalación del aparato



ATENCIÓN: riesgo/posibilidad de daños causados por cuerpos extraños!

- ▶ Purgar las tuberías para eliminar posibles cuerpos extraños.

- ▶ Retirar el aparato del envase.
- ▶ Verificar si está incluido todo el material indicado.
- ▶ Retirar los tapones de las uniones de gas y de agua.

- ▶ Aflojar los dos tornillos ubicados en la parte posterior del aparato (Fig. 19).

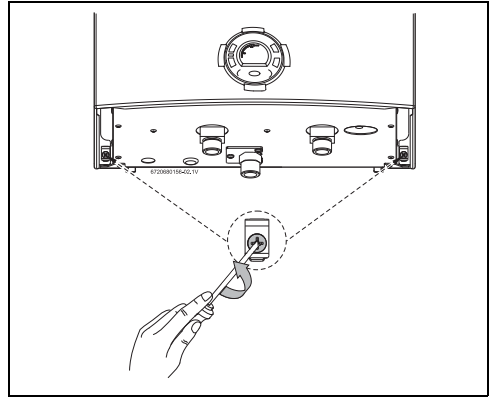

Fig. 19 Retirar los dos tornillos

- ▶ Retirar la parte delantera/frente.

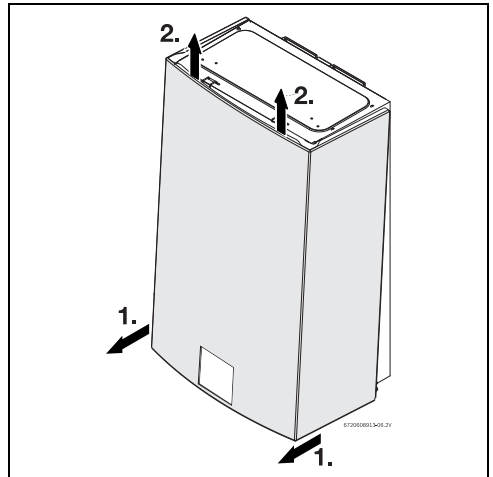

Fig. 20

- ▶ Fijar el aparato de modo a que este quede en la vertical.



ATENCIÓN:

- ▶ Nunca apoyar el calefón en las conexiones de agua y de gas.



Para facilitar el montaje, es aconsejable proceder en primer lugar a la conexión del agua, y sólo posteriormente a las demás conexiones.

5.6 Conexión del agua

- Identificar la tubería del agua caliente y fría, evitando así una eventual confusión.

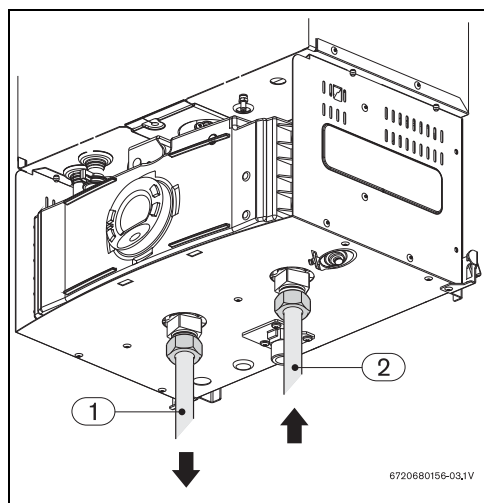

Fig. 21

[1] Agua caliente

[2] Agua fría

- Efectuar las conexiones del agua caliente y del agua fría.
- A fin de evitar los problemas causados por repentinas alteraciones de presión en la alimentación, se aconseja instalar una válvula antirretorno a montante del aparato.

5.7 Conexión del gas



PELIGRO:

- ▶ El no cumplimiento de las normativas legales aplicables puede provocar un incendio o una explosión, causando daños materiales, físicos, o incluso la muerte.

La conexión del gas al calefón debe cumplir obligatoriamente las normativas vigentes en el país donde el calefón es instalado.

La instalación cuando efectuada en tubo flexible (no metálico), únicamente para los aparatos destinados a ser conectados a una bombona de Butano, debe obedecer a lo siguiente:

- Tener un largo mínimo posible, como máximo de 1,5m.
 - El tubo debe estar de acuerdo con las normativas aplicables.
 - Ser controlable en todo su trayecto.
 - No aproximarse de zonas donde se liberta calor.
 - Evitar pliegues u otros estrangulamientos.
 - La conexión en las extremidades debe efectuarse con accesorios adecuados y abrazaderas.
- ▶ Debe proceder a la sustitución del tubo de cuatro en cuatro años o siempre que observe que el mismo está reseco y quebradizo.
 - ▶ Compruebe si el tubo de alimentación está limpio.
 - ▶ Instalar la válvula de gas y todos los restantes componentes de conformidad con las normativas del país donde el calefón es instalado.
 - ▶ En el caso de una instalación con conexión a una red de suministro de gas es obligatorio utilizar tubos metálicos, de conformidad con las normativas aplicables.

Para efectuar la conexión entre la red de suministro de gas y el calefón, debe utilizar el accesorio suministrado.

- ▶ Apretar la rosca en el tubo de entrada de gas (Fig. 22, [1]) y utilizar la extremidad en cobre (Fig. 22, [2]) para hacer la soldadura al tubo de la red de suministro de gas (Fig. 22, [3]).

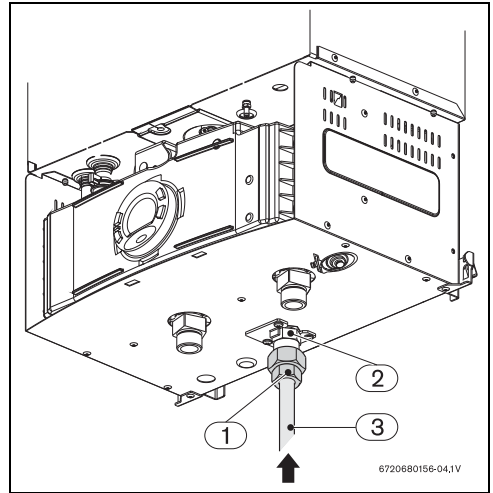

Fig. 22 Conexión del tubo de gas

5.8 Instalación del accesorio de evacuación y admisión de aire



Es obligatoria la instalación de los accesorios para la evacuación / admisión de aire, código 7 709 003 734 (sistema de admisión / evacuación Ø 80 mm)

Para la instalación del accesorio deben seguirse las instrucciones del fabricante.

5.8.1 Instalación del accesorio de admisión de aire - Ø 80 mm

Para instalar el accesorio de admisión de aire, proceda de la siguiente forma:

- ▶ Colocar el vedante entre el aparato y el accesorio, consultar la Fig. 23, [1].
- ▶ Apretar los 4 tornillos del accesorio de admisión de aire, consultar la Fig. 23, [2].

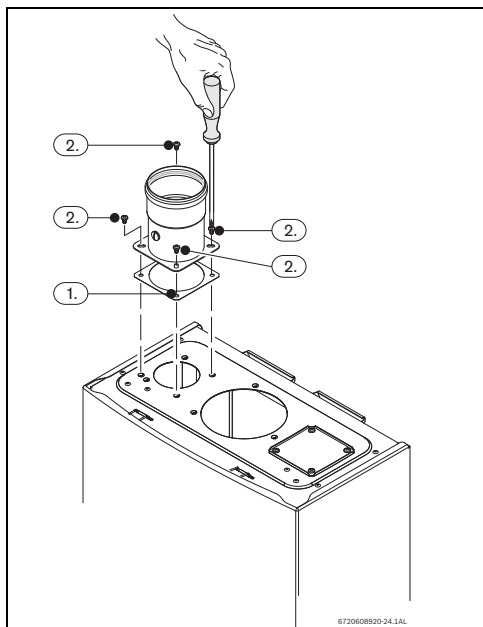

Fig. 23

5.8.2 Instalación del accesorio de evacuación - Ø 80 mm

Para instalar el accesorio de evacuación, proceder de la siguiente forma:

- ▶ Colocar el vedante entre el aparato y el accesorio, consultar la Fig. 24, [1].
- ▶ Apretar los 3 tornillos del accesorio de evacuación, consultar la Fig. 24, [2].

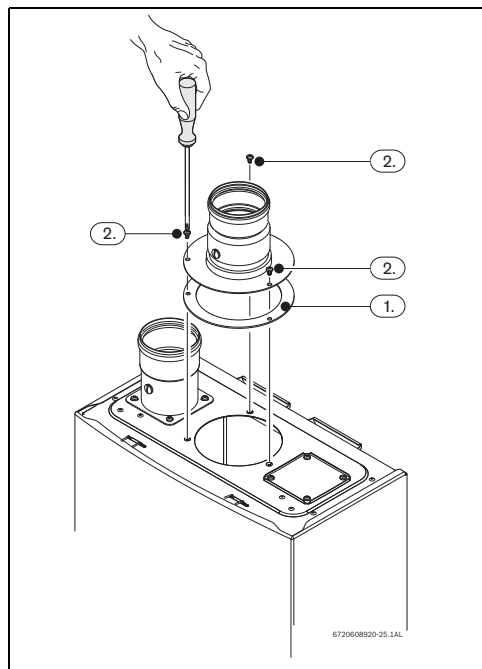

Fig. 24

6 Accesorios de admisión /evacuación (accesorio Ø 80 mm)

6.1 Accesorios de admisión /evacuación (diámetro en mm)



Después de efectuada la conexión del conducto debe verificarse y garantizarse siempre su vedación.



PELIGRO: Instalar el conducto de gases quemados de forma a que no haya fugas.

- ▶ El no cumplimiento de este requisito puede originar la fuga de gases de la combustión hacia la habitación donde está instalado el aparato, resultando en daños personales o muerte.

6.1.1 Tubos separados Ø 80/80mm

Tipo	Descripción	Referencia
—	Adaptador evacuación + admisión de aire ¹⁾	7 709 003 734
AZ 278	Curva 90° - Ø 80	7 719 001 797
AZ 279	Curva 45° - Ø 80	7 719 001 798
AZ 280	Tubo Ø 80, de 500 mm	7 719 001 799
AZ 281	Tubo Ø 80, de 1000 mm	7 719 001 800
AZ 282	Tubo Ø 80, de 2000 mm	7 719 001 801
AZ 283	Terminal Ø 80	7 719 001 802

Tab. 5 Accesorios para salida de gases Ø 80/80 mm

1) Consultar la fig. 24.

6.2 Instrucciones para el Montaje

- El largo máximo "Lmax" para el tubo de los gases de combustión/aire de combustión está indicado en el capítulo 8.6.
- Caso la boca del tubo doble se sitúe en un pozo abajo del nivel del suelo es posible que en invierno existan interrupciones que perturban debido a la formación de hielo. Por lo que, este tipo de conducción de los gases de combustión debe evitarse.

6.3 Explicación de la señalética en los dibujos para montaje



► Aplicar un poco de grasa exenta de solventes (por ej. vaselina) en el vedante/junta del lado del escape (Fig. 25).



► Empujar los accesorios de los gases de combustión hasta el apoyo (aquí: 50 mm de profundidad del encaje), (Fig. 26).



► Abrir dos orificios de Ø 3 mm, en el tubo del aire de combustión. Profundidad máxima del orificio Ø 8 mm! En ningún caso podrá el tubo de gases de combustión ser dañado (Fig. 27).



► Fijar la unión con los tornillos suministrados (Fig. 28).

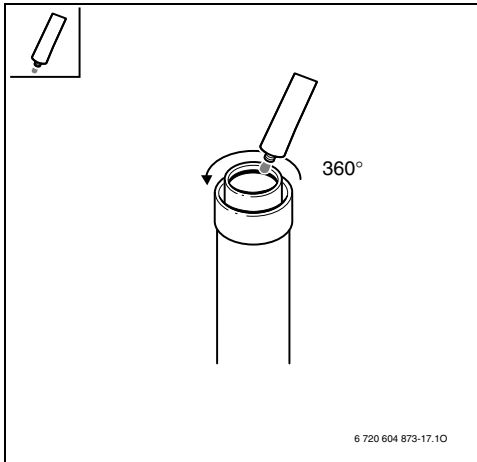

Fig. 25

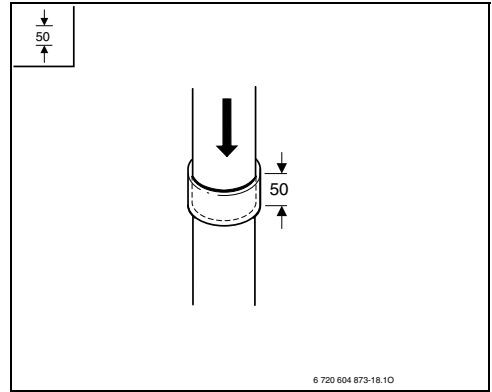

Fig. 26

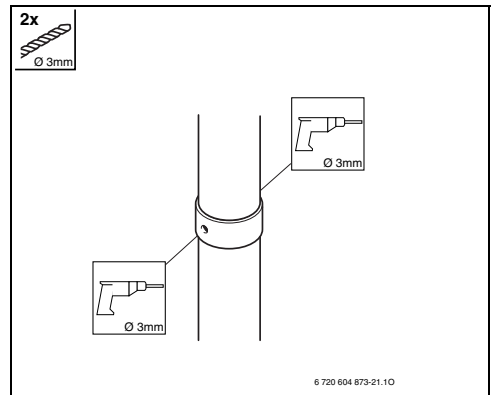

Fig. 27

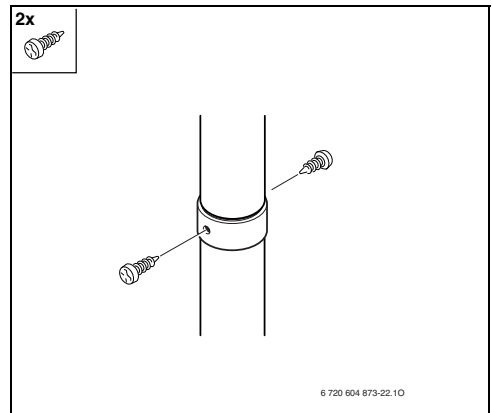

Fig. 28

6.4 Esquemas para los diferentes tipos de evacuación

6.4.1 Tipo de evacuación B₂₃

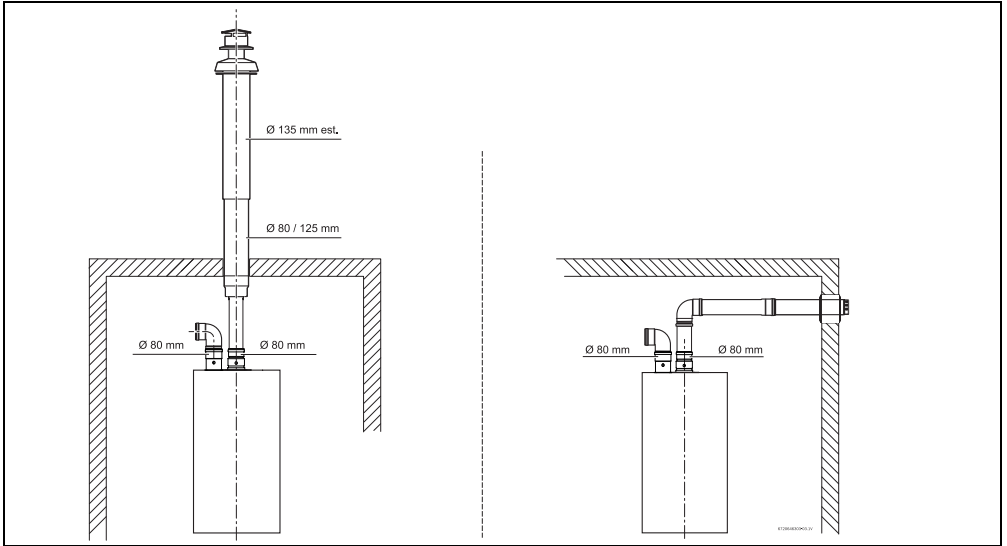

Fig. 29

6.4.2 Tipo de evacuación C₄₃

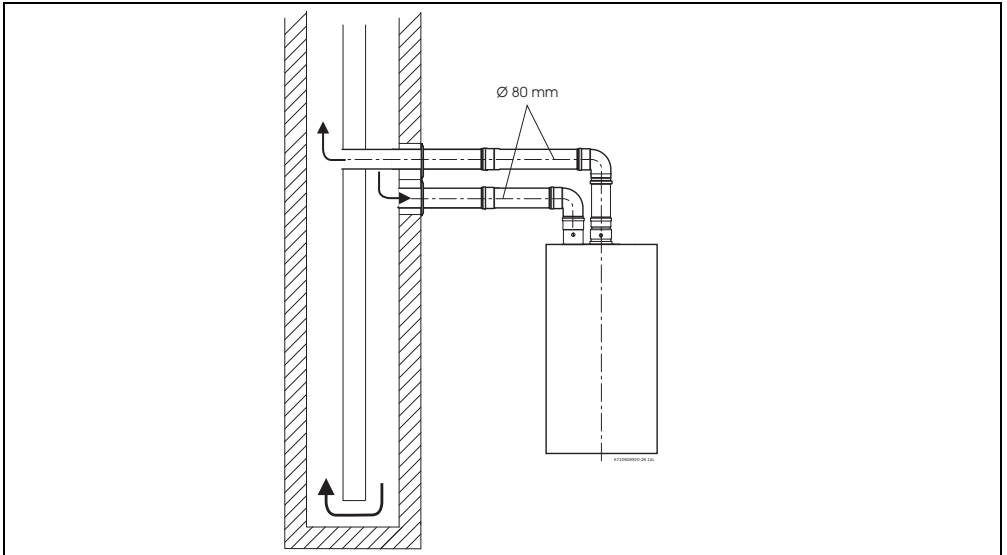

Fig. 30

6.4.3 Tipo de evacuación C₅₃

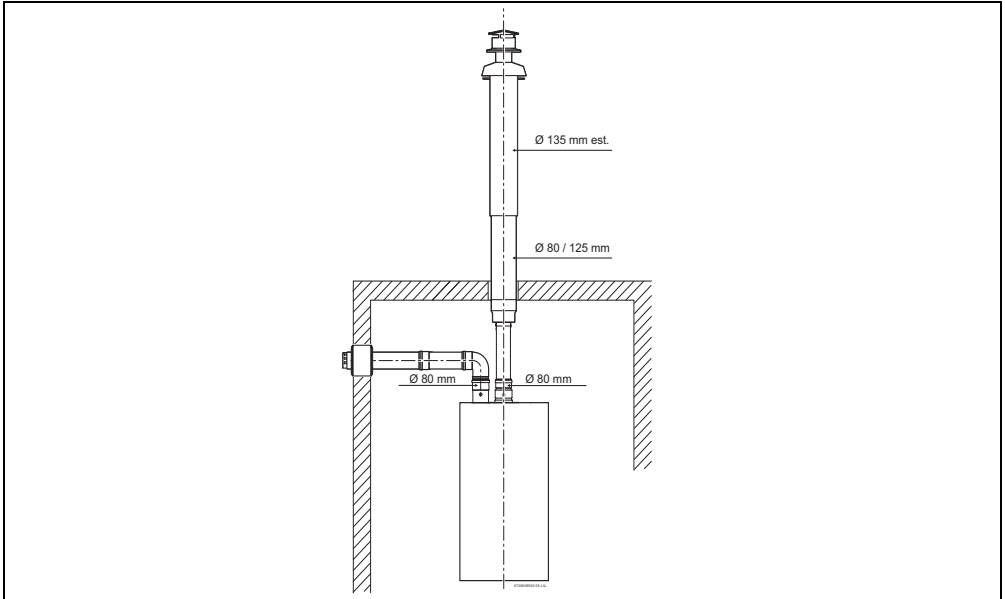

Fig. 31

6.4.4 Tipo de evacuación C₈₃

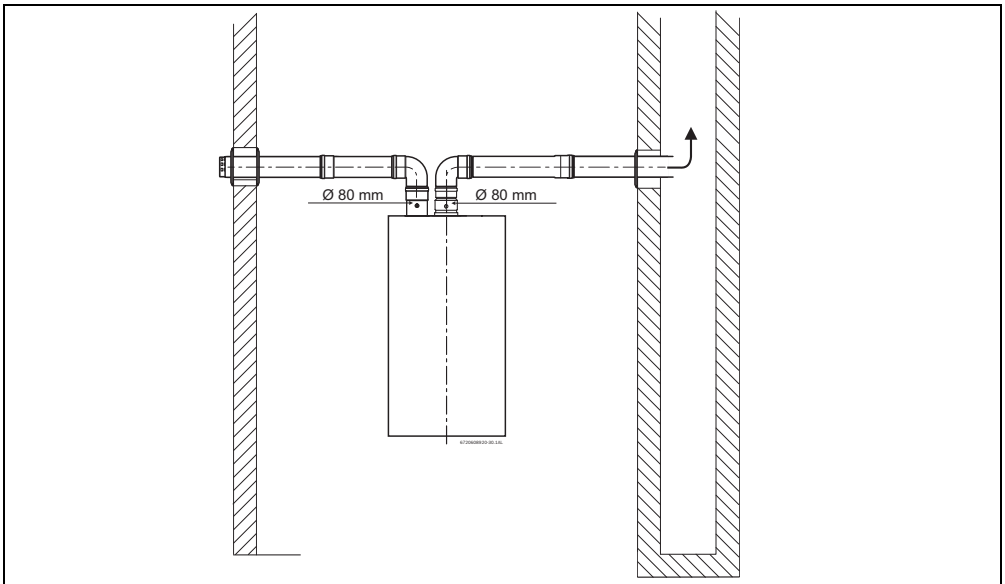

Fig. 32

7 Conexión eléctrica



PELIGRO: Por descarga eléctrica!

- ▶ Antes de trabajar en la parte eléctrica, cortar siempre la corriente eléctrica.

Los aparatos se suministran sellados después de regularse en fábrica para los valores que figuran en la chapa de características.



ATENCIÓN: Tormenta

- ▶ El aparato deberá poseer una conexión independiente en el cuadro eléctrico, protegido por un disyuntor diferencial de 30 mA y línea de tierra. En las zonas donde las tormentas son frecuentes es necesario instalar también un protector para tormentas.

7.1 Conexión del aparato



La conexión eléctrica debe efectuarse de acuerdo con las reglas vigentes concernientes a instalaciones eléctricas domésticas.

- ▶ Conectar el cable de alimentación a una toma de corriente con cable tierra.

7.2 Cable de alimentación

El aparato es suministrado con un cable de alimentación sin ficha.



Si el cable de alimentación se daña, debe ser sustituido por una pieza de sustitución de origen.

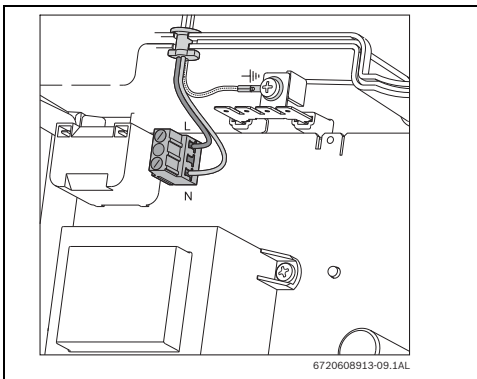

Fig. 33 Conexiones del cable de alimentación

7.3 Posición de los fusibles en la caja electrónica

Para verificar los fusibles, proceder de la siguiente forma;

- ▶ Retirar la parte delantera del aparato, consultar la (Fig. 19).
- ▶ Aflojar tres tornillos en la parte delantera de la caja electrónica (Fig. 34 y Fig. 35, [1]).

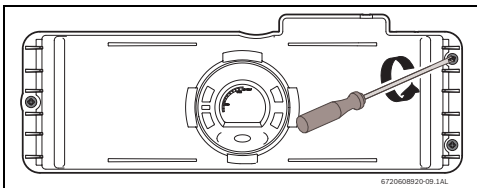

Fig. 34

- ▶ Jalar la caja electrónica para acceder a los seis tornillos situados en la parte posterior y retirarlos (Fig. 35, [2]).

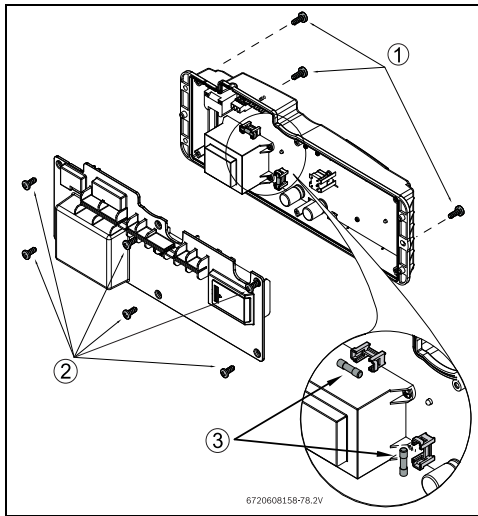

Fig. 35 Ubicación de los fusibles

- ▶ Después de verificar los fusibles (Fig. 35, [3]) proceder al montaje de todas las piezas en el orden inverso.

8 Regulación del aparato

8.1 Regulación de fábrica



Los componentes sellados sólo pueden ser violados por un técnico cualificado.

Gas natural

Los aparatos para gas natural H (G 20) se suministran sellados después de haber sido regulados en la fábrica para los valores que figuran en la placa de características.



Los aparatos no deben ser colocados en funcionamiento si la presión de conexión es inferior a 15 mbar o superior a 25 mbar.

Gas líquido

Los aparatos para Butano (G30) se suministran sellados después de haber sido regulados en la fábrica para los valores que figuran en la placa de características.



PELIGRO:

- ▶ Las operaciones descritas de seguida solo deberán ser efectuadas por un técnico cualificado.

8.2 Medición de la presión de gas

Acceso al tornillo de toma de presión

- ▶ Cerrar la válvula de gas.
- ▶ Retirar la parte delantera del aparato (consultar la Fig. 19).
- ▶ Aflojar el tornillo situado dentro de la toma de presión (no retirarlo) y conectar el tubo del manómetro.

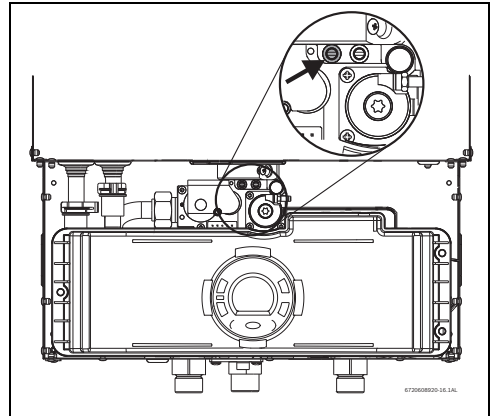

Fig. 36 Tornillo de toma de presión (a la izquierda)

Medición de la presión estática

- ▶ Abrir la válvula de gas.
- ▶ Registrar la presión estática del gas en la tabla 6.

Medición de la presión estática del gas

Presión: _____ Fecha: _____

Medición de la presión dinámica del gas

Presión: _____ Fecha: _____

Tab. 6

Medición de la presión de funcionamiento (dinámica)

- ▶ Pulsar el interruptor principal ON/OFF para desconectar el aparato.

- ▶ Mantener pulsada la tecla de programación y pulsar el interruptor principal ON/OFF para conectar el aparato (Fig. 37).

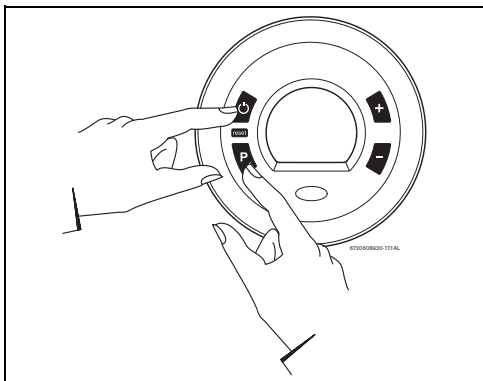

Fig. 37 Modo de ajuste del gas

- ▶ Cuando la cifra "188" aparezca en la pantalla LCD, suelte la tecla de programación **P**, y en la pantalla LCD aparece "P2".
- ▶ Pulsar **+** o **-** hasta que "P1" sea visible.



NOTA: En el modo ajuste de gas, el aparato funciona constantemente en potencia y caudal máximo.

Considerar los valores de la tabla 7 para efectuar el ajuste de la presión del gas:

Tipo de gas	G. Natural	Butano
mbar	18	28

Tab. 7

- ▶ Abrir un grifo de agua caliente, y el aparato se conecta. Si la indicación "P2" aparece en la pantalla LCD, abra más grifos de agua caliente para permitir un caudal de agua de 15L/min. Pulsar **+** hasta que la indicación "P1" aparezca en la pantalla LCD.
- ▶ Conectar todos los aparatos a gas que utilicen la misma instalación de gas, en la potencia máxima.
- ▶ Registrar el valor más bajo de la presión de funcionamiento en la tabla 6.
Presiones de gas inferiores a 18 mbar para gas natural o 28 mbar para GLP resultarán en temperaturas de agua caliente bajas, reducido caudal de agua caliente y posibilidad de que el aparato entre en código de error, siendo necesario corregir. Comprobar las dimensiones de la instalación de gas.

8.3 Ajuste del CO₂ (dióxido de carbono)



El ajuste de CO₂ sólo puede ser efectuado por un técnico cualificado utilizando un analizador de CO₂ calibrado.



ATENCIÓN:

Valores de la presión de gas incorrectos pueden influir los niveles de CO₂.

- ▶ Verificar y corregir las presiones de gas, consultar el capítulo 8.2.

Cuando la presión de gas sea la correcta:

- ▶ Pulsar el interruptor principal ON/OFF para desconectar el aparato.
- ▶ Retirar el tornillo del accesorio de evacuación, consultar la Fig. 38.

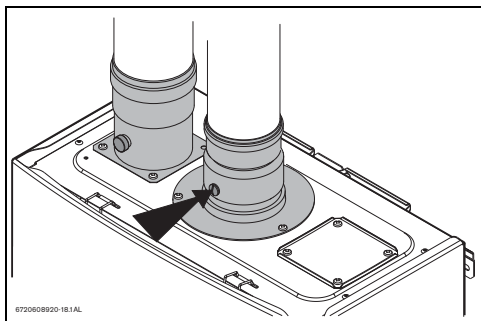

Fig. 38 Punto de medición

- ▶ Introducir el sensor del analizador de CO₂ en el punto de medición. La punta del sensor tiene que estar en el centro del tubo de evacuación (insertar aprox. 40mm). Ajustar/vedar el sensor del analizador de CO₂ al punto de medición, porque cualquier fuga en este punto puede alterar los valores de CO₂.

- ▶ Mantener pulsada la tecla de programación y pulsar el interruptor principal ON/OFF para conectar el aparato (consultar la Fig. 39).

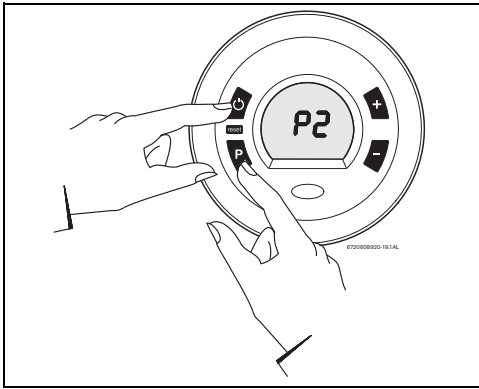

Fig. 39

- ▶ Cuando la cifra "188" aparezca en la pantalla LCD, soltar la tecla de programación **P** y en la pantalla LCD aparece "P2".
- ▶ Pulsar **+** o **-** hasta que "P1" se haga visible.

Medición de CO₂ (tapa de la caja estanca tiene que estar instalada):

- ▶ Abrir todos los grifos de agua caliente para alcanzar como mínimo 15 l/m (una bañera y dos grifos deben ser suficientes). Si en la pantalla LCD aparece "P2", abrir más grifos de agua caliente a fin de permitir un caudal suficiente.
- ▶ Pulsar **+** hasta que "P1" aparezca en la pantalla LCD. El analizador puede necesitar algunos minutos hasta estabilizarse.
- ▶ Registrar el valor de CO₂ en la tabla 8.
- ▶ Pulsar **+** hasta que "P2" aparezca en la pantalla LCD. El aparato reducirá la llama del quemador y el flujo de agua.

Programa	Valor de CO ₂
P1	_____ %
P2	_____ %

Tab. 8

Ajuste/Regulación de CO₂



Nota: El ajuste de P1 modificará los valores de P2. Confirmar los valores de P1 antes de ajustar los valores de P2.

- ▶ Aflojar el tornillo Philips con pintura amarilla de precintado (Fig. 40, [1]) y mover la tapa de protección (Fig. 40, [2]), de manera a que se haga visible el tornillo de afinación.
- ▶ Rodar el tornillo en sentido contrario a las manecillas del reloj:
Los valores de CO₂, en P1, aumentan.
- ▶ Rodar el tornillo en el sentido de las manecillas del reloj:
Los valores de CO₂, en P1, disminuyen.



Ajustes de CO₂ en P1 también van a alterar los valores de CO₂ en P2.

- ▶ Tras la afinación del nivel de CO₂ en P1 para niveles correctos, pulsar **+** para entrar en el modo P2.
- ▶ Comprobar el nivel de CO₂ en P2.

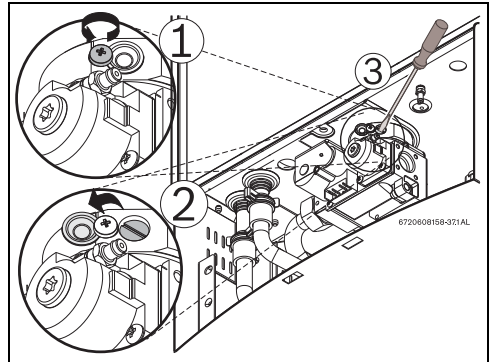
Fig. 40 Ajuste de CO₂ en modo P1

Si el nivel de CO₂ en P2 es incorrecto:

- ▶ Remover la pintura amarilla de precintado/sellado, de la tapa de protección de la parte delantera de la válvula de gas y removerla con una llave Torx n° 40, Fig. 41.
- ▶ Rodar el tornillo Torx n° 40 en sentido contrario a las manecillas del reloj.
Los valores de CO₂, en P2, disminuyen.
- ▶ Rodar el tornillo Torx n° 40 en el sentido de las manecillas del reloj.
Los valores de CO₂, en P2, aumentan.



Nota: Este tornillo de ajuste es muy sensible y debe ser afinado a través de pequeños ajustes. Esta afinación puede tardar algunos minutos hasta estabilizar.

Si el nivel de CO₂ de P1 es incorrecto:

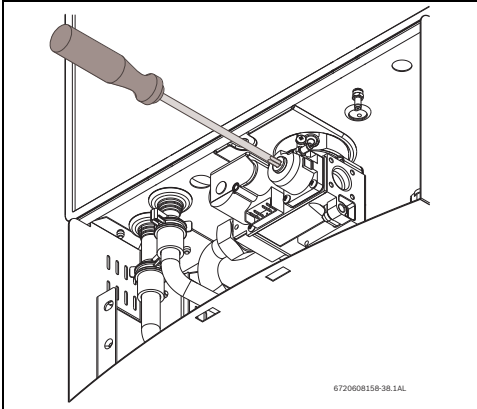
Fig. 41 Ajuste de CO₂ en modo P2

- Comprobar si los niveles de CO₂, en ambos modos P1 y P2, se hallan dentro del intervalo especificado en la tabla 9.
- Repetir los dos tipos de ajuste, P1 y P2, hasta que los niveles de CO₂ se hallen dentro del respectivo intervalo. Cuando los niveles de CO₂ se hallen correctos, comprobar si los valores de CO corresponden a los valores límites de la tabla 8. Si los valores superan los valores límites, es necesario inspeccionar el sistema de ventilación y la cámara de combustión.

	Programa	Valores CO ₂ (%)	Niveles máx. de CO
Gas Natural			
Máximo	P1	de 7.6% a 8.3%	< 250 ppm
Mínimo	P2	de 2.7% a 3.3%	< 30 ppm
Butano			
Máximo	P1	de 9.6% a 9.9%	< 500 ppm
Mínimo	P2	de 3.3% a 3.6%	< 50 ppm

Nota: Los valores arriba mencionados se obtuvieron con temperatura ambiente controlada.

Alteraciones de la presión de gas, la potencia calorífica del gas, la humedad y la temperatura del aire para la combustión ejercen influencia sobre los valores de CO y de CO₂.

Tab. 9 Valores de referencia de CO₂ y de CO

Nota: Los valores arriba mencionados se obtuvieron con temperatura ambiente controlada.

Modificaciones de la presión de gas, la potencia calorífica del gas, la humedad y la temperatura del aire para la combustión ejercen influencia sobre los valores de CO y de CO₂.

Fin de la afinación

- Registrar en la tabla 10 los valores finales de ajuste.

Programa	Valores de CO ₂ medidos	Fecha
P1	_____ %	
P2	_____ %	

Tab. 10

Proceder al montaje de todas las piezas en el orden inverso:

- Colocar la tapa de protección en la posición inicial y apretar el tornillo Philips, Fig. 40.
- Colocar la tapa de protección de la parte delantera de la válvula de gas, Fig. 41.
- Retirar el sensor de analizador de CO₂ e instalar el tornillo del accesorio de evacuación.
- Pulsar el interruptor principal ON/OFF para desconectar.
- Pulsar el interruptor principal ON/OFF para conectar el aparato.

El aparato está listo para funcionar normalmente.

8.4 Valores de los programas

Este capítulo describe detalladamente los valores de cada programa. Los valores de fábrica son los valores correctos para la mayoría de las instalaciones.



ATENCIÓN:

- ▶ La introducción de valores erróneos en el aparato lleva a que surjan averías, errores y a intervenciones a ser efectuadas por un técnico calificado.

Programa	Descripción	Valores de fábrica	Mínimo	Máximo	Comentarios
P1	Potencia Máxima	G.N: 40 Butano: 35	21	G.N: 40 Butano: 35	Consultar el Capítulo 8.2. Nota: Reducir valores al programa P1 reducirá la potencia máxima al aparato.
P2	Potencia Mínima	GN: 8 Butano: 8	GN: 8 Butano: 8	20	Consultar el Capítulo 8.2.
P3	Instalación del control remoto	_0	_0	6	No disponible en el mercado.
P4	Acceso al modo de diagnóstico	E	0d	10f	Consultar el Capítulo 8.5.
P5	Modo cascada	n0	n0	CC	Para activar el modo cascada es necesario instalar el accesorio de conexión para el funcionamiento en cascada (cod. 7 736 500 272).
P6	Unidades de temperatura	°C	°F	°C	Consultar el Capítulo 8.5.
P8	Pantalla LCD retro iluminado	dE	dE	On	dE: La pantalla LCD retro iluminada enciende cuando se pulsa cualquier tecla en el panel de mandos y se mantiene encendida durante 60 segundos después de la última tecla pulsada. ON: la pantalla LCD retro iluminada permanece siempre encendida.
P9	Purga del ventilador				Cuando selecciona P9 el ventilador secundario se conecta. Para activar P9 pulsar la tecla "P".
PH	Tipo de funcionamiento - Cascata	IC	IC	SC	Este menú esta disponible cuando el modo de cascata esta activado.
PC	Modo - Master / Slave	CS	CS	CM	

Tab. 11

8.5 Diagnóstico de la unidad de comando

Para acceder al menú de diagnóstico, proceder de la siguiente forma:

- ▶ Pulsar el interruptor principal ON/OFF para desconectar el aparato.
- ▶ Mantener pulsada la tecla de programas y pulsar el interruptor principal ON/OFF para conectar el aparato.
- ▶ Cuando la cifra "188" aparezca en la pantalla LCD suelte la tecla de programas **P** y en la pantalla LCD aparece "P2".
- ▶ Pulsar **+** hasta que aparezca en la pantalla LCD "P4". Entró en el menú de diagnóstico.
- ▶ Pulsar una vez **P** y en la pantalla LCD aparece "E".
- ▶ Pulsar las teclas **+** o **-** para desplazarse por todos los modos de diagnóstico.
- ▶ Pulsar una vez **P** para seleccionar el modo pretendido.

Ejemplo: Para comprobar el caudal del agua que el aparato debita, busque el modo "3d" y pulse **P**. Si la pantalla LCD muestra el número 15, esto significa que el aparato debita un caudal de agua de 15 l/min.

Tras haber obtenido la información pretendida:

- ▶ Pulsar una vez **P** para regresar al menú de diagnóstico.
 - ▶ Pulsar las teclas **+** o **-** hasta que aparezca en la pantalla LCD la letra "E" para salir del menú de diagnóstico.
 - ▶ Pulsar la tecla **P** y la indicación "P4" aparece en la pantalla LCD.
 - ▶ Pulsar el interruptor principal ON/OFF para desconectar el aparato.
 - ▶ Pulsar el interruptor principal ON/OFF para conectar el aparato.
- El aparato está listo para funcionar normalmente.

Menú de diagnóstico	
E	Entrar y salir del menú de diagnóstico
0d	Temperatura atribuida (°C)
1d	Temperatura de entrada del agua (°C)
2d	Temperatura de salida del agua (°C)
3d	Caudal del agua (l/min)
4d	Tipo de gas - GPL o GN
5d	Velocidad del ventilador (Hz)
6d	Potencia del quemador (%)
7d	Potencia máxima (kW)
8d	Temperatura de retorno de los gases de combustión (°C)
9d	Temperatura de los gases de combustión (°C) ¹⁾
1F	El código de errores/averías más reciente
2F	2º código de error más reciente

Tab. 12

Menú de diagnóstico	
3F	3º código de error más reciente
4F	4º código de error más reciente
5F	5º código de error más reciente
6F	6º código de error más reciente
7F	7º código de error más reciente
8F	8º código de error más reciente
9F	9º código de error más reciente
10F	10º código de error más reciente
1P	Tipo de aparato (Cd o nC)
2P	Potencia del aparato (24 o 27)
3P	Gama de temperaturas (H o C)
H0	Numero de horas - modo 0
H1	Numero de horas - modo 1
H2	Numero de horas - modo 2

Tab. 12

- 1) Disponible únicamente en modelos de condensación.

8.5.1 Numero de horas de funcionamiento

Para visualizar el numero total de horas de funcionamiento del equipo, hay que entrar en el modo de diagnostico,

- ▶ Seleccionar el modo H0.
Registrar el numero que aparece en el display.
- ▶ Seleccionar el modo H1.
Registrar el numero que aparece en el display.
- ▶ Seleccionar el modo H2.
Registrar el numero que aparece en el display.

Después de verificar los modos H0, H1 y H2, introducir los datos indicados en la tabla 13.

Horas de funcionamiento		
Numero en H0	_____	_____ +
Numero en H1	_____ (X 100)	_____ +
Numero en H2	_____ (X 10 000)	_____ +
(H0+H1+H2) = Total de horas		_____

Tab. 13

8.6 Regulación/Ajuste de la velocidad del ventilador

La máxima longitud admisible para conductos independientes es de 16 metros, con un diámetro de 80 / 80 mm para admisión / evacuación.





En todos los casos hay que calcular la longitud equivalente y realizar el ajuste de velocidad del ventilador.



Tras la instalación del aparato, la velocidad del ventilador debe ser ajustada a la potencia mínima de modo a compensar la oscilación del largo de los conductos de evacuación.

Antes de definir la velocidad del ventilador, es necesario verificar el sistema de admisión/evacuación, calculando las pérdidas de carga causadas por los conductos y por las curvas/codos.

Equivalencia de pérdidas de carga de los conductos y accesorios de evacuación.

Equivalencia de pérdidas de carga en los conductos y accesorios de evacuación Ø80/80mm		
Descripción	Ø80/80mm	Lequív (m)
AZ382		0.5
AZ381		1
AZ383		0.5
AZ384		1.0
AZ385		2.0
AZ283	Kit básico horizontal	1

Tab. 14

8.6.1 Cálculo del largo de los conductos de evacuación Ø 80/80 mm

Como calcular el largo total de los conductos de evacuación

- Indicar en la tabla 15, línea 1, el largo total de todas las secciones rectas del conducto de evacuación.
- Indicar en la tabla 15, línea 2 la cantidad total de codos de 90°.
- Indicar en la tabla 15, línea 3 la cantidad total de codos de 45°.



No contar con el primer codo/curva en los conductos y accesorios de protección contra el viento/la lluvia.

Como calcular el largo total de los conductos de admisión de aire

- Repetir el procedimiento anterior para calcular el largo total del conducto de admisión de aire. Introducir los valores en la tabla 16.

Total equivalente de los conductos de evacuación y de admisión de aire

- Sumar el total de la tabla 15 con el total de la tabla 16 y colocar el resultado en la línea 5 de la tabla 16. Este valor representa el largo total equivalente de la instalación de los conductos de evacuación y de admisión de aire.

Conductos de evacuación

1	Largo total de las secciones rectas	__ x 1 =	_____
2	Codos de 90° (ctd)	__ x 1 =	_____
3	Codos de 45° (ctd)	__ x 0.5 =	_____
4	Subtotal=		_____m

Tab. 15

Conductos de admisión de aire

1	Largo total de las secciones rectas	__ x 1 =	_____
2	Codos de 90° (ctd)	__ x 1 =	_____
3	Codos de 45° (ctd)	__ x 0.5 =	_____
4	Subtotal=		_____m
5	Total equivalente de los conductos =		_____m

Tab. 16

Ejemplo práctico

Evacuación:

- 5 unidades de 1m de secciones rectas
- 1 unidad de 1m de sección recta
 - Largo total = 6 metros

- 2 codos de 90°

Admisión de aire:

- 4 unidades de 1m de secciones rectas
 - Largo total = 5 metros
- 2 codos de 90°

Rellenar la tabla:

Conductos de evacuación			
1	Largo de las secciones rectas	$6 \times 1 =$	6
2	Codos de 90° (ctd)	$1 \times 1 =$	1
3	Codos de 45° (ctd)	$0 \times 0.5 =$	0
4	Subtotal=		7.0 m

Tab. 17

Conductos de admisión de aire			
1	1Largo de las secciones rectas	$4 \times 1 =$	4
2	Codos de 90° (ctd)	$1 \times 1 =$	1
3	Codos de 45° (ctd)	$0 \times 0.5 =$	0
4	Subtotal =		5.0 m
5	Total equivalente de los conductos =		12 m

Tab. 18

Nota: No contar el primer codo y el accesorio de protección viento/lluvia.



El largo máximo de los conductos de tubos separados (admisión + evacuación) no puede exceder los 16 metros.

8.6.2 Seleccionar la velocidad del ventilador

Después de obtener la suma total de los conductos, proceder de la siguiente forma.

- ▶ Pulsar el interruptor principal ON/OFF para desconectar el aparato.

- ▶ Mantener pulsada la tecla de programas y pulsar el interruptor principal ON/OFF para conectar el aparato (consultar la Fig. 42).

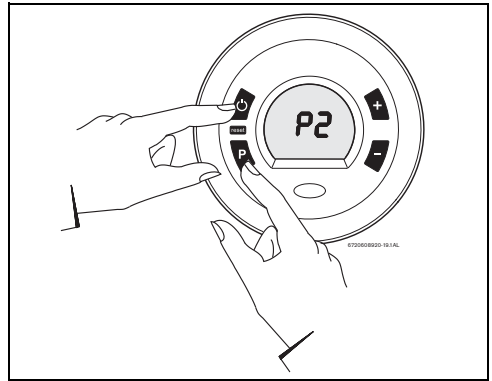

Fig. 42

- ▶ Cuando la cifra "188" aparezca en la pantalla LCD, soltar la tecla de programas **P**, y en la pantalla LCD aparece "P2".
- ▶ Pulsar una vez **P** para acceder al programa P2. En la pantalla LCD se hace visible el valor atribuido (valor de fábrica: 12).
- ▶ Pulsar la tecla **+** o **-** para seleccionar la velocidad del ventilador ajustada a la instalación, consultar la tab. 19 para conductos de admisión / evacuación Ø 80/80 mm.
- ▶ Pulsar y mantener (durante ± 5 segundos) la tecla de programas **P** hasta que la pantalla LCD parpadee. El valor está memorizado.

Velocidad del ventilador con conductos de admisión de aire/evacuación Ø 80/80 mm

Programa	Largo de los conductos ¹⁾	Velocidad del ventilatore (valor en la LCD)	
		GN	Butano
P2	de 1 m hasta 6 m	8	
	de 6.1 m hasta 14 m	9	
	de 14.1 m hasta 16 m	10	

Tab. 19

- 1) Largo total de los conductos (evacuación+admisión+ accesorios) suma de la tabla 15 y tabla 16. No contar con el primer codo ni con el accesorio de protección viento/lluvia.



No seleccionar el valor de "P2" superior a 10 para gas natural y para Butano.

9 Mantenimiento

Para garantizar que el consumo de gas y la emisión de gases se mantienen dentro de valores óptimos, recomendamos que el aparato sea inspeccionado una vez por año y, caso sea necesario, le sean efectuados trabajos de mantenimiento.



El mantenimiento sólo deberá ser efectuado por un técnico autorizado.



PELIGRO: Por descarga eléctrica!

- ▶ Cortar siempre la corriente eléctrica en el aparato (disyuntor, interruptor de seguridad) antes de realizar trabajos en la parte eléctrica.

- ▶ Su aparato solo debe ser asistido por un Puesto de Asistencia Técnica Junkers.
- ▶ Utilizar únicamente piezas de sustitución originales.
- ▶ Efectuar el pedido de las piezas de sustitución de conformidad con la lista de piezas de recambio del aparato.
- ▶ Sustituir las juntas y las juntas de estanquidad desmontadas por nuevas.
- ▶ Solo deben utilizarse las siguientes masas lubricantes:
 - En la parte hidráulica: Unisilikon L 641 (8 709 918 413)
 - Uniones enroscadas: HfT 1 v 5 (8 709 918 010).

9.1 Trabajos periódicos de mantenimiento

Comprobación funcional

- ▶ Comprobar el buen funcionamiento de todos los elementos de seguridad, regulación y verificación.

Cámara de combustión

- ▶ Determinar el estado de la cámara de combustión.
- ▶ Caso esté sucia:
 - Desmontar la cámara de combustión.
 - Limpiar la cámara de aplicando un chorro fuerte de agua.
- ▶ Si la suciedad es persistente: sumergir las laminillas en agua caliente con detergente, y limpiarlas cuidadosamente.
- ▶ Si necesario: descalcificar el interior de la cámara y los tubos de conexión.
- ▶ Montar la cámara de combustión utilizando nuevas juntas.

Quemador



ADVERTENCIA: Daños en el quemador!
La superficie del quemador es muy frágil.

- ▶ No tocar la superficie del quemador, tener un especial cuidado durante las operaciones de mantenimiento.

- ▶ Inspeccionar anualmente el quemador.
- ▶ Inspeccionar el quemador a través de la ventanilla de observación y comprobar si existen eventuales fisuras o líquidos.
- ▶ Verificar si la llama es estable y de color azul sin señales de llamas amarillas.



Las llamas amarillas son una señal de combustión defectuosa. Comprobar que el conducto de evacuación y de admisión de aire cumple con las exigencias del fabricante.

- ▶ Comprobar los niveles de CO₂ (consultar el capítulo 8.3) y corregirlos si necesario.

Filtro de agua

- ▶ Cerrar la válvula de paso de agua.
- ▶ Sustituir el filtro de agua, consultar la (Fig. 43).

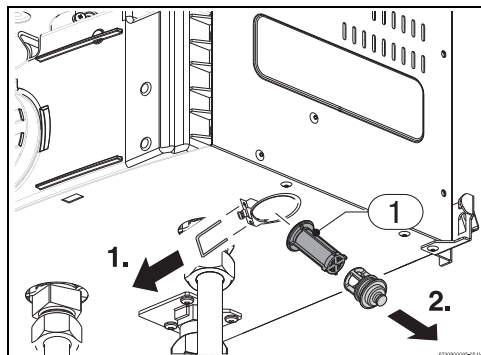

Fig. 43

[1] Filtro de agua

9.2 Comprobar los fusibles en la caja electrónica

Para verificar los fusibles, proceder de la siguiente forma;

- ▶ Retirar la parte delantera del aparato, consultar la Fig. 19.

- ▶ Aflojar tres tornillos en la parte delantera de la caja electrónica (Fig. 44 y Fig. 45, [1]).

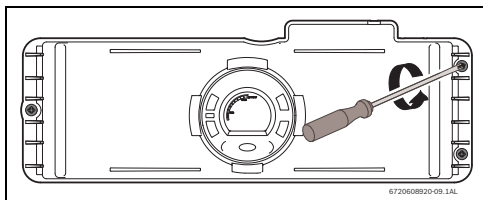

Fig. 44

- ▶ Halar la caja electrónica para acceder a los seis tornillos en la parte posterior y retirarlos (Fig. 45, [2]).

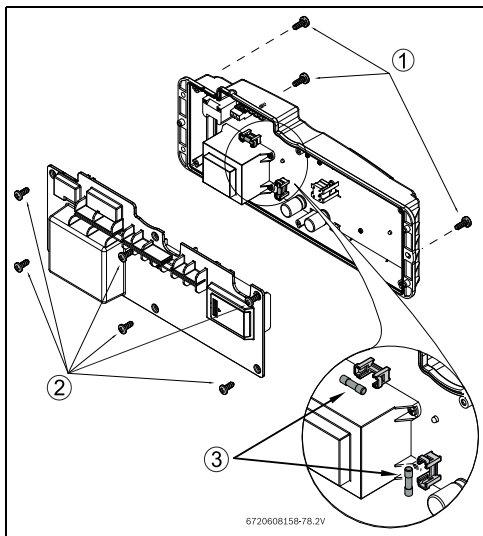

Fig. 45 Ubicación de los fusibles

- ▶ Después de haber comprobado los fusibles, proceder al montaje de todas las piezas siguiendo el orden inverso.

9.3 Puesta en marcha después de la realización de los trabajos de mantenimiento

- ▶ Volver a apretar todas las conexiones.
- ▶ Leer el Capítulo 4 "Instrucciones de utilización" y el Capítulo 8 "Regulación/Ajuste del gas".
- ▶ Comprobar el ajuste del gas (presión del quemador).
- ▶ Comprobar la tubería de los productos de la combustión en la chimenea (con la parte delantera colocada).
- ▶ Comprobar que no hay fugas de gas.
- ▶ Comprobar que no hay fugas de agua.

10 Problemas

10.1 Problema/Causa/Solución



Para remover el código de error en la pantalla LCD, pulsar la tecla reset "reiniciar".

Pantalla	Causa	Solución
A2	Exceso de temperatura en el interior de la caja estanca.	<ol style="list-style-type: none"> 1. Comprobar la continuidad del limitador de temperatura (normalmente cerrado). 2. Comprobar si hay fugas de gases de evacuación a través de las juntas de estanquidad de la caja estanca y también a través de la ventanilla de cristal para observación. 3. Comprobar si los conductos están dentro de las especificaciones del fabricante. Este problema puede ser causado por el largo de los conductos de evacuación/admisión de aire cuando éste no obedece a los valores permitidos, conductos con más de 3 codos, conductos bloqueados o aún por una mala combinación de conductos. 4. Comprobar conectores del limitador de temperatura y sus respectivas conexiones. 5. Desconectar la ficha de alimentación del aparato y verificar las conexiones del limitador de temperatura en la caja de mando.
A3	Conexión incorrecta del empalme. Selección en P7 no está correcta.	<ol style="list-style-type: none"> 1. Comprobar las conexiones del empalme y respectivas conexiones, consultar la Fig. 2,[9]. 2. Comprobar el modo P7, capítulo 8.4.
A4	Falla en el sensor de retorno de los gases de combustión - Sensor desconectado o en cortocircuito.	<ol style="list-style-type: none"> 1. Comprobar las conexiones del sensor de retorno de los gases de combustión y la respectiva resistencia, Fig. 2, [13]. 2. Sustituir el sensor de retorno de los gases de combustión.
A7	Falla en el sensor de temperatura del agua caliente (NTC) a la salida del aparato (Temperatura inferior a 0 °C o superior a 98 °C).	<ol style="list-style-type: none"> 1. Comprobar las conexiones del sensor de temperatura del agua caliente. Limpiar los terminales. Si los terminales están oxidados, es necesario sustituir el sensor y los respectivos cables. 2. El sensor puede conectar el aparato si la temperatura del agua es inferior a 0 °C, protección contra congelación. La Garantía no cubre los daños causados por congelación. 3. Limpiar el filtro de agua, cualquier suciedad en los grifos y también todos los filtros de la instalación. 4. En regiones en las que el agua es muy calcárea, es necesario efectuar una limpieza (descalcificación) periódica del aparato.
A8	Intercambiador de calor (error en sensor de temperatura).	<ol style="list-style-type: none"> 1. Controlar la conexión de cables en la sonda de temperatura del agua caliente. 2. En sectores en las que el agua cuenta con una alta concentración de minerales, puede resultar necesario realizar una descalcificación regular. 3. Comprobar sensor.

Tab. 20

Las soluciones seguidas de "" sólo deberán ser efectuadas por técnicos cualificados.

Pantalla	Causa	Solución
A9	El sensor de temperatura del agua caliente (NTC) no consigue medir la temperatura del agua caliente seleccionada.	<ol style="list-style-type: none"> 1. Comprobar la correcta posición y fijación del sensor al tubo de agua caliente. 2. Limpiar el filtro de agua y cualquier suciedad de los grifos y también todos los filtros de la instalación. 3. Comprobar si los conductos respetan las especificaciones del fabricante (consultar el manual de accesorios de evacuación). Esta falla puede ser causada por hallarse el largo de los ductos de evacuación/admisión fuera de los valores permitidos, por existir conductos con más de 3 codos, conductos bloqueados o aún por existir una incorrecta combinación de los conductos. 4. Comprobar la presión del gas. Una baja presión de gas puede impedir que el aparato alcance la temperatura deseada. 5. Comprobar si la tensión de alimentación eléctrica es la correcta. 6. Caja de mando con posible defecto, contactar asistencia técnica. 7. Asegurarse de que el sensor de temperatura del agua caliente está correctamente colocado en el tubo de agua caliente. No fijar el sensor en las curvas del tubo evitando así lecturas erradas.
C5	Electroválvula de bypass averiada o separada.	<ol style="list-style-type: none"> 1. Controlar la conexión de cables de la válvula de bypass. 2. Controlar la válvula de bypass.
C6	Baja rotación del ventilador primario.	<ol style="list-style-type: none"> 1. Desconectar el cable de alimentación. Comprobar las conexiones eléctricas situadas detrás del ventilador primario y los dos conectores de la caja de mando. 2. Comprobar si la tensión de alimentación eléctrica es la correcta. 3. Comprobar si los conductos de evacuación respetan las especificaciones del fabricante (consultar el manual de accesorios de evacuación). Esta falla puede ser causada por hallarse el largo de los conductos de evacuación/admisión fuera de los valores permitidos, por existir conductos con más de 3 codos, conductos bloqueados o aún por existir una incorrecta combinación de los conductos. 4. Contaminación de gases de combustión entre la admisión y la evacuación puede provocar una alteración de la velocidad de rotación del ventilador. 5. Comprobar la presión del gas. Una baja presión de gas puede causar una reducción de la velocidad del ventilador a fin de que el aparato consiga alcanzar la temperatura deseada. 6. Caja de mando con posible defecto, contactar asistencia técnica.
C7	Ausencia de señal en el sensor de velocidad de rotación del ventilador primario.	<ol style="list-style-type: none"> 1. Desconectar el cable de alimentación. Comprobar las conexiones eléctricas situadas detrás del ventilador primario y los dos conectores de la caja de mando. 2. Comprobar si la tensión de alimentación eléctrica es la correcta. 3. El ventilador primario o la caja de mando con posible defecto, contactar asistencia técnica.
CA	Caudal de agua superior al valor máximo especificado. (Caudal de agua 37 l/min.).	<ol style="list-style-type: none"> 1. Desconectar el cable de alimentación. Comprobar las conexiones eléctricas de la válvula de agua y los dos conectores en la caja de mando. 2. Exceso de presión y caudal de agua. Certificarse de que la presión del agua es inferior a 10 bar. y que el caudal de agua es inferior a 37 litros por minuto.

Tab. 20

Las soluciones seguidas de "" sólo deberán ser efectuadas por técnicos cualificados.

Pantalla	Causa	Solución
E1	El sensor de temperatura de agua caliente NTC detectó en la salida del aparato una temperatura elevada del agua caliente. (Temperatura > 85°C).	<ol style="list-style-type: none"> 1. Comprobar la correcta posición y fijación del sensor al tubo de agua caliente. 2. Comprobar las conexiones eléctricas y los conectores del sensor de temperatura de agua caliente. Limpiar los terminales. Si éstos están oxidados, sustituir el sensor y los respectivos cables. Comprobar la resistencia (consultar la Fig. 3, [2]). 3. Limpiar el filtro de agua y cualquier suciedad de los grifos y también todos los filtros de la instalación. 4. En regiones en las que el agua es muy calcárea, es necesario efectuar una limpieza (descalcificación) periódica del aparato.
E2	Falla en el sensor de la temperatura de entrada NTC del agua.	<ol style="list-style-type: none"> 1. Comprobar el conector de los cables eléctricos situados en el tope de la válvula de agua. 2. El sensor puede conectar el aparato si la temperatura del agua es inferior a 0 °C, protección contra congelación. La Garantía no cubre los daños causados por congelación.
E4	El sensor de retorno de los gases de combustión detectó una temperatura superior a 140°C. El quemador se desconecta y el aparato bloquea.	<ol style="list-style-type: none"> 1. Comprobar si existe obstrucción en los conductos de admisión de aire y de evacuación de gases de combustión. 2. Comprobar si las conexiones del ventilador secundario están desconectadas. 3. Comprobar si los conductos de evacuación respetan las especificaciones del fabricante (consultar el manual de accesorios de evacuación/admisión). Esta falla puede ser causada por hallarse el largo de los conductos de evacuación/admisión fuera de los valores permitidos, por existir conductos con más de 3 codos, conductos bloqueados o aún por existir una incorrecta combinación de los conductos. 4. Comprobar la resistencia.
E9	El limitador de temperatura detectó una temperatura superior a 104°C (dejar enfriar el aparato antes de efectuar cualquier intervención).	<ol style="list-style-type: none"> 1. Desconectar el cable de alimentación y revisar las conexiones eléctricas del limitador de temperatura (parte superior derecha de la cámara de combustión), y también los dos conectores de la caja de mando, (consultar Fig. 2). 2. Comprobar las conexiones eléctricas y los conectores del limitador de temperatura. Limpiar los terminales. Si éstos están oxidados, deberá sustituir el sensor y los respectivos cables. 3. Comprobar si los conductos de evacuación respetan las especificaciones del fabricante (consultar el manual de accesorios de evacuación/admisión). Esta falla puede ser causada por hallarse el largo de los conductos de evacuación/admisión fuera de los valores permitidos, por existir conductos con más de 3 codos, conductos bloqueados o aún por existir una incorrecta combinación de los conductos. 4. Limpiar el filtro de agua y cualquier suciedad de los grifos y también todos los filtros de la instalación. 5. En regiones en las que el agua es muy calcárea, es necesario efectuar una limpieza (descalcificación) periódica del aparato. 6. Desconectar el cable de alimentación del aparato. Abrir un grifo de agua caliente durante algunos minutos para permitir el paso del agua fría por la cámara de combustión. Cerrar el grifo del agua fría desconectar los cables eléctricos. Utilizar el multimetro para comprobar la continuidad del limitador de temperatura (normalmente cerrado). Sustituir el limitador de temperatura caso esté averiado.

Tab. 20

Las soluciones seguidas de "" sólo deberán ser efectuadas por técnicos cualificados.

Pantalla	Causa	Solución
EA	Existe chispa pero el quemador no inflama.	<ol style="list-style-type: none"> 1. Comprobar si todos los grifos de gas están abiertos. 2. Comprobar el tipo de gas. 3. Comprobar la presión de gas. 4. Retirar el código de error y abrir un grifo de agua caliente para "obligar" el aparato a purgar el aire de la instalación. Puede ser necesario abrir y cerrar varias veces el grifo del agua caliente. Si el aparato sigue indicando el código de error "EA" es necesaria la intervención de un técnico cualificado. 5. Comprobar si los tres cables de la unidad de ignición, situados en la parte inferior de la cámara de combustión, están correctamente conectados. 6. Verificar si los conductos de evacuación/admisión respetan las especificaciones del fabricante. Conductos que no respeten las especificaciones pueden originar fallas. 7. Comprobar si fue efectuado el correcto ajuste de la velocidad del ventilador para la potencia mínima. Consultar el capítulo 8.6. 8. Comprobar a través de la ventanilla de observación de la caja estanca, si después de la abertura del grifo de agua caliente, el quemador se enciende y mantiene una llama azul estable. Si la llama es inestable o posee un color amarillo, confirmar los valores de CO₂.
EC	Falla en la ionización durante el funcionamiento del aparato.	<ol style="list-style-type: none"> 1. Comprobar el tipo de gas. 2. Comprobar la presión del gas 3. Comprobar si los tres cables de la unidad de ignición que se hallan en la parte inferior de la cámara de combustión, están correctamente conectados. 4. Comprobar si los conductos de evacuación/admisión respetan las especificaciones del fabricante. Conductos que no respeten esas especificaciones pueden provocar llama baja e inestable. 5. Comprobar si fue efectuado el correcto ajuste de la velocidad del ventilador para la potencia mínima. Consultar el capítulo 8.6. 6. Comprobar y ajustar los valores de CO₂.
F1	Índice no se encontró en la memoria.	<ol style="list-style-type: none"> 1. Sustituir el control electrónico (ECU) si se repiten los errores.
F2	Error interno de mando	
F3	Error interno en parámetros de memoria	
F4	Error interno de memoria.	
F5	Prueba análoga falló.	
F6	Error en índice de tipo de gas.	
E7	Número de aparato no definido.	
F0	Error en estado de la rutina de control del quemador.	
E5	Error en el mando del quemador.	
E6	Error de suma de control en rutina de control del quemador.	

Tab. 20

Las soluciones seguidas de "" sólo deberán ser efectuadas por técnicos cualificados.

Pantalla	Causa	Solución
F7	Error de ionización con el aparato en standby.	<ol style="list-style-type: none"> 1. Conexión del sensor de ionización suelta. Comprobar si el cable eléctrico más delgado que va de la caja de mando al sensor de ionización localizado en la parte inferior de la caja estanca está bien seguro. 2. Sensor de ionización o caja de mando averiada. Contactar asistencia técnica.
F8	Error al detener el ventilador.	<ol style="list-style-type: none"> 1. Controlar el mazo de cables del ventilador primario. 2. Controlar las revoluciones del ventilador en el modo estándar. 3. Controlar el funcionamiento correcto del ventilador primario. 4. Cambiar el sistema de control electrónico (ECU).
F9	Error de control de gas.	<ol style="list-style-type: none"> 1. Controlar el mazo de cables de la válvula de gas (conexión a la válvula de gas y ECU). 2. Controlar la válvula de gas (en caso de ser necesario sustituir). 3. Cambiar el sistema de control electrónico (ECU).
FA	Error de fuga de gas, válvula de gas no cierra completamente.	<ol style="list-style-type: none"> 1. Desconectar el cable de alimentación y comprobar las conexiones eléctricas en la válvula de gas y en los dos conectores de la caja de mando. 2. Abrir un grifo de agua caliente con un caudal de agua superior al caudal mínimo de activación de 1.9 l/min. Medir el voltaje en las conexiones eléctricas de la válvula de gas. Los valores deben ser: 24VDC entre la pareja izquierda de conexiones y 24VDC entre la pareja derecha de conexiones (cuando el aparato está en marcha). Si los valores medidos no son los correctos, contactar la asistencia técnica. 3. Válvula de gas puede tener defecto, contactar la asistencia técnica.

Tab. 20

Las soluciones seguidas de "" sólo deberán ser efectuadas por técnicos cualificados.

12 Protección del medio ambiente/reciclaje

La protección del medio ambiente es uno de los principios empresariales del Grupo Bosch.

La calidad de los productos, la rentabilidad y la protección del medio ambiente tienen para nosotros la misma importancia.

Las leyes y normativas para la protección del medio ambiente se respetan rigurosamente.

Para proteger el medio ambiente, utilizamos las tecnologías y materiales más adecuados, teniendo en cuenta también los aspectos económicos.

Embalaje

En cuanto al embalaje, nos implicamos en los sistemas de reutilización específicos de cada región para garantizar un reciclaje óptimo.

Todos los materiales del embalaje son respetuosos con el medio ambiente y reutilizables.

Aparato inservible

Los aparatos inservibles contienen materiales aprovechables, aptos para ser reciclados.

Los módulos se dejan desmontar fácilmente y las piezas de plástico van correspondientemente identificadas. Ello permite clasificar los diversos módulos con el fin de que sean reciclados o eliminados.

13 Servicios técnicos autorizados

Para solicitar instalación, asesoría, servicio por garantía o mantenimiento use los siguientes contactos:

Servicio Técnico

Teléfono: 600 797 6464

Desde celulares: (02) 2 797 6464

E-mail: junkers.sat@cl.bosch.com

Para consultar la Red de Servicio Técnico a nivel nacional ingresar a www.junkers.cl

14 Póliza de garantía

Lea atentamente este documento que incluye información detallada sobre las prestaciones de garantía y condiciones, así como información sobre otros servicios y observaciones sobre el mantenimiento del artefacto.

Todos los productos deberán ser montados por instaladores autorizados por la superintendencia de electricidad y combustibles -SEC-. Antes de comenzar la instalación deberán tenerse presentes las Instrucciones de instalación y manejo que se incluyen con cada producto así como la reglamentación vigente del país.

Una vez instalado, **Robert Bosch S.A.** pone a su disposición el **Servicio Técnico Autorizado Bosch**, para asegurarle el servicio a domicilio y el correcto funcionamiento del producto. El **Servicio Técnico Autorizado Bosch** le ofrece:

- Garantía del fabricante en piezas, mano de obra y desplazamiento. Vea en la página siguiente las prestaciones de garantía Bosch
- La Seguridad de utilizar el mejor servicio para su aparato al ser realizado por personal que recibe directamente formación y documentación específica para el desarrollo de esta actividad
- El uso de repuestos originales que le garantiza un funcionamiento fiable y un buen rendimiento del aparato
- Tarifas oficiales del fabricante

Para validar garantía del producto correspondiente a 3 años, éste debe contar con su mantenimiento anual, cuya fecha comienza a regir desde la fecha de compra del producto o acta de entrega. El mantenimiento a realizar, corresponde al recomendado por **Robert Bosch S.A.**, dependiendo de cada modelo del equipo.

Sólo a través de la red de **Servicio Técnico Autorizado de Bosch**, se puede garantizar la correcta ejecución del mantenimiento. No permita que su aparato sea manipulado por persona ajena al Servicio Técnico Autorizado Bosch.

DOCUMENTO PARA EL USUARIO DEL PRODUCTO

1. Identificación del producto sobre el que recae la garantía

Para identificar correctamente el producto objeto de esta garantía, en la placa de características del producto se indica: modelo, referencia de diez dígitos y número etiqueta FD.

2. Condiciones de garantía de los productos suministrados por Robert Bosch S.A.:

2.1 **Robert Bosch S.A.**, garantiza sus productos por un periodo de 3 años contados desde:

- La fecha de compra del artefacto por parte del cliente.
- La fecha de recepción de viviendas nuevas (constructoras, inmobiliarias).

Para validar la garantía en ambos casos es necesario el comprobante de compra y/o de recepción conforme de la vivienda. Cubriendo cualquier desperfecto de fabricación, siempre que el artefacto se instale en conformidad a las normas establecidas por la superintendencia de electricidad y combustibles -SEC-, se destina a usos domésticos (y comerciales en el caso del Therm8000 S - W2-27L) y se realice al menos una vez el año un mantenimiento preventivo con un **Servicio Técnico Autorizado Bosch**.

2.2 Durante el periodo anteriormente mencionado, **Robert Bosch S.A.** cubre la reparación o reposición de cualquier pieza o componente defectuoso, incluyendo el traslado y la mano de obra del **Servicio Técnico Autorizado Bosch**. Quedan exceptuados los componentes, esmaltes y pinturas que se hayan deteriorado por golpes. Esta garantía no responde por daños, deterioros o defectos que se produjeren por causas imputables al usuario.

2.3 Durante el periodo de garantía las intervenciones en el producto deberán ser realizadas exclusivamente por el **Servicio Técnico Autorizado Bosch**. Todos los servicios en garantía, se realizaran dentro de la jornada y calendario laboral definido por el **Servicio Técnico Autorizado Bosch**.

2.4 Muy Importante: Esta garantía será válida presentando la correspondiente factura o boleta de venta del artefacto ante el **Servicio Técnico Autorizado Bosch**. En su propio beneficio conserve junto al certificado de garantía, la factura oficial o boleta donde se identifica inequívocamente el producto. Para los productos instalados en viviendas nuevas, la fecha de inicio de garantía vendrá dada por la fecha de adquisición de la misma, según el acta de entrega.

2.5 El producto está considerado para uso domestico, será instalado según reglamentación vigente (normativas de agua, gas, electricidad, calefacción y demás reglamentación relativas al sector) y conforme a las instrucciones del manual de instalación de uso. Una instalación no conforme a las especificaciones del fabricante o que no cumpla la normativa legal en esta mate-

ria, dará lugar a la no aplicación de la garantía. Siempre que se instale en el exterior, deberá ser protegido contra las inclemencias meteorológicas (lluvia y viento). En estos casos, será necesaria la protección del aparato mediante un armario o caja protectora debidamente ventilada.

2.6 En el caso de artefactos con acumulación, para que se aplique la prestación en garantía, el ánodo de protección del depósito de agua deberá ser revisado anualmente por el **Servicio Técnico Autorizado Bosch** y renovado cuando fuera necesario. Depósitos sin el mantenimiento de este ánodo de protección, no tienen la cobertura de la garantía. Todas las válvulas de sobrepresión de agua caliente sanitaria deberán ser canalizadas para evitar daños en la vivienda por descargas de agua. La garantía del producto no asume los daños causados por la no canalización del agua derramada por esta válvula. Los condensados deben ser canalizados para evitar daños en la vivienda por descargas de agua. La garantía del producto no asume los daños causados por la no canalización de los condensados.

2.7 El agua utilizada en el sistema debe cumplir los requerimientos del fabricante en lo referente a pH, conductividad, dureza, alcalinidad, concentración de cloruros. Valores inadecuados dan lugar a la no prestación de la garantía.

2.8 Una intervención en garantía no renueva el periodo de garantía del equipo.

2.9 Esta garantía es válida para los productos **Bosch** que hayan sido adquiridos e instalados en **Chile**.

2.10 En general los equipos deben ser instalados en lugares accesibles sin riesgo para el operario. Si fuese necesario la desinstalación/instalación del equipo para la reparación, estos serán por cargo del cliente.

2.11 Se excluye además de la cobertura de la garantía: regulación de caudal, problemas causados por mala instalación, solitud a domicilio para comprender o revisar el funcionamiento, diferencias de presión de agua o gas, conversiones de gas, capacidad insuficiente del calefón a la demanda del cliente, calefón intervenido o dañado, obstrucciones en llaves de agua, ducha, filtros tapados, cambio de pila, instalaciones fuera de normativa vigente SEC DS66, Daños por la dureza del agua o congelamiento.

3. Circunstancias excluidas de la aplicación de garantía:

Queda excluido de la prestación en garantía, y por tanto será a cargo del usuario el coste total de la intervención en los siguientes casos.

3.1 Las Operaciones de Mantenimiento del producto cada 12 meses.

3.2 El producto Bosch, es parte integrante de una instalación de agua caliente sanitaria, su garantía no ampara los fallos o deficiencias de los componentes externos al producto que pueden afectar a su correcto funcionamiento, obstrucciones en llaves de agua, ducha, filtros tapados o daños ocasionados por uso de aguas de calidad diferente a la especificada por el fabricante (específicamente aguas de pozo).

3.3 Los defectos que se ocasionen por el uso de accesorios o repuestos que no sean los determinados por **Robert Bosch S.A.**

3.4 Los defectos que provengan del incumplimiento de la reglamentación vigente o de las instrucciones de instalación, manejo y funcionamiento o de aplicaciones no conformes con el uso al que se destina el producto o de factores medioambientales anormales, o de condiciones extrañas de funcionamiento, o de sobrecarga o de un mantenimiento o limpieza realizados inadecuadamente. Así como la capacidad insuficiente del aparato para la demanda del cliente.

3.5 Los productos que hayan sido modificados o manipulados por personal ajeno al **Servicio Técnico Autorizado Bosch** y consecuentemente sin autorización escrita de **Robert Bosch S.A.**

3.6 Las corrosiones o daños producidos por agentes externos (roedores, aves, arañas, etc.), producidos por fenómenos atmosféricos y/o geológicos (heladas, tormentas, lluvias, etc.), ambientes agresivos o salinos así como las derivadas de presión de agua deficiente, suministro eléctrico inadecuado, actos vandálicos, guerras callejeras y conflictos armados de cualquier tipo.

3.7 Las averías derivadas del funcionamiento defectuoso debido a presión de agua y/o suministro eléctrico inadecuado. Así como las averías por no tener caseta los artefactos, en caso de instalación en el exterior.

3.8 Los productos, las piezas o componentes golpeados en el transporte o durante su instalación.

3.9 Las operaciones de limpieza en el aparato o componentes del mismo, motivadas por las concentraciones en el ambiente de grasas, suciedad u otras circunstancias del local donde está instalado. De igual forma también se excluye de la prestación en garantía las intervenciones para la descalcificación del producto, (la eliminación de la cal adherida dentro del aparato y producida por su alto contenido en el agua de suministro).

3.10 El coste del desmontaje de muebles, armarios u otros elementos que impiden el libre acceso al producto. Si el producto va a ser instalado en el interior de un mueble, se tendrá presente las dimensiones y características indicadas en el manual de instalación y manejo que acompaña al aparato.

3.11 Los servicios de información y asesoramiento a domicilio, sobre utilización del producto y/o sistema de agua caliente sanitaria, o elementos de regulación y control como: termostatos, programadores o centralitas de regulación.

Nota: Toda visita en que el problema detectado corresponda a alguno de los mencionados en el punto N°3 será con costo para el cliente.

Robert Bosch S.A.

-



Notas



Notas



Notas



6720821688

Robert Bosch S.A.
División Termotecnología
El Cacique 0258, Providencia Santiago
CHILE
www.junkers.cl

Servicio de atención al cliente

Información y servicio técnico
Call center: 600 797 6464
Desde celulares: (02) 2797 6464
Fax: (02) 2405 5599

Informaciones: junkers.info@cl.bosch.com
Servicio técnico: junkers.sat@cl.bosch.com