



# TOUS AU JEU

**UNE  
APPRO-  
CHE  
INCLU-  
SIVE**

**Jambette**.com

# AU JEU TOUS

Chez Jambette, nous aimons croire que nous rassemblons les gens et que nous faisons du jeu un espace de rencontre pour tous, jeunes et moins jeunes, actifs et moins actifs.

En rivalisant de créativité, en cherchant à renouveler encore et encore le loisir avec des installations à la fois originales, colorées et accueillantes, nous transformons les parcs publics et redéfinissons le jeu pour en faire une expérience à la fois sensorielle, physique et sociale.

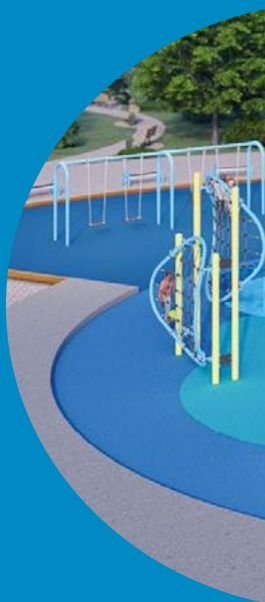



# TABLE DES MATIÈRES

**4**

Zoom sur le parc inclusif

**14**

L'inclusion expliquée

**16**

Trois aménagements  
qui en disent long

**20**

Grand choix  
de produits inclusifs

**35**

Grand choix de modules

**43**

Garanties et conditions de vente





# ZOOM SUR LE PARC INCLUSIF





*Si l'aire de jeu publique a longtemps été considérée comme un lieu strictement réservé aux enfants, elle est devenue aujourd'hui un espace public pour tous. L'approche inclusive, maintenant mise de l'avant par nombre de spécialistes et d'organismes voués au développement des familles et des individus, prône désormais l'accès pour tous... pour tous ensemble.*

---

***L'approche inclusive met en commun les besoins de tous, sans égard à la condition physique ou intellectuelle des individus, faisant fi de la situation socioéconomique, des lieux d'origine, du genre, de l'âge, de la culture ou de la religion.***

---

*Une aire de jeu inclusive est un espace qui favorise l'accès et les contacts entre les gens, un espace où tous se sentent accueillis.*



Chez Jambette, nous sommes convaincus que les parcs publics doivent offrir une véritable expérience du jeu à tous, jeunes et moins jeunes. Par une approche inclusive, qui encourage la créativité et qui appelle au jeu libre, nous démocratisons le jeu, le rendons à la fois accessible et ouvert à tous.

Des structures qui allient l'esthétisme et la sécurité, des solutions qui permettent d'aménager des espaces en parfaite communion avec l'environnement, une touche d'audace et d'imagination...

Le parc signé Jambette accueille, séduit et amuse petits et grands, des heures durant.



## ZONES

- 1 - Accueil
- 2 - Entraînement
- 3 - Jeux calmes
- 4 - Création
- 5 - Jeux physiques

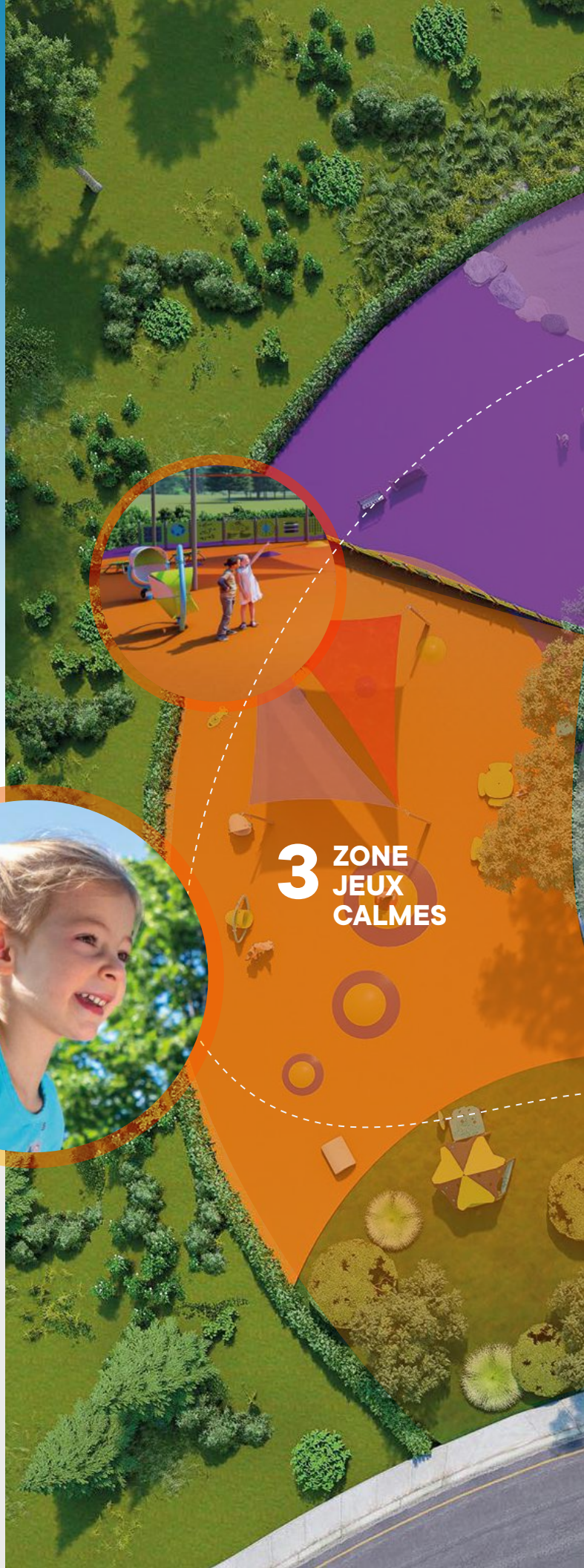

**3** ZONE  
JEUX  
CALMES



**4** ZONE  
CRÉATION

**2** ZONE  
ENTRAÎNEMENT

**1** ZONE  
ACCUEIL

**5** ZONE  
JEUX  
PHYSIQUES

# 1 ZONE ACCUEIL



**A** L-19086  
Balançoire pour fauteuil roulant

**B** H-14000  
Banc avec dossier

**C** H-14002  
Banc sans dossier

**D** H-13019  
Support à vélo 7 places

**E** H-13034  
Contenants pour matières résiduelles

**F** H-16002  
Table accessible

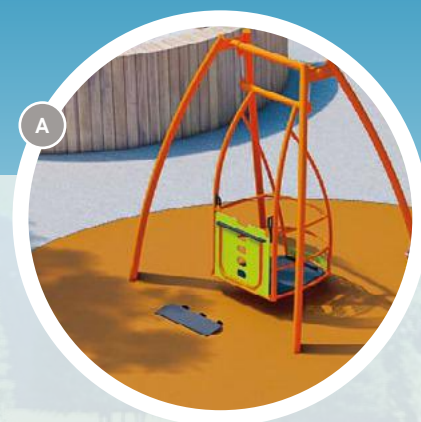



# 2 ZONE ENTRAÎNEMENT



**A** Z-13004  
Pro adducteur

**B** Z-13005  
Vélo allongé

**C** Z-13007  
Soulevé des jambes  
Soulevé du corps



# 3 ZONE JEUX CALMES



- A** L-16022-A  
Maison de ville
- B** C-16002  
Petit coffre de rangement libre-service
- C** C-18000  
Tunnel arbre
- D** LA-20000  
Table de bricolage accessible
- E** L-19079  
Nid berçant
- F** L-19080  
Nid suspendu
- G** G-16004  
Ouvrières au sol
- H** S-2871/2888/2874  
Ensemble de 2 ombrières



# 4 ZONE CRÉATION

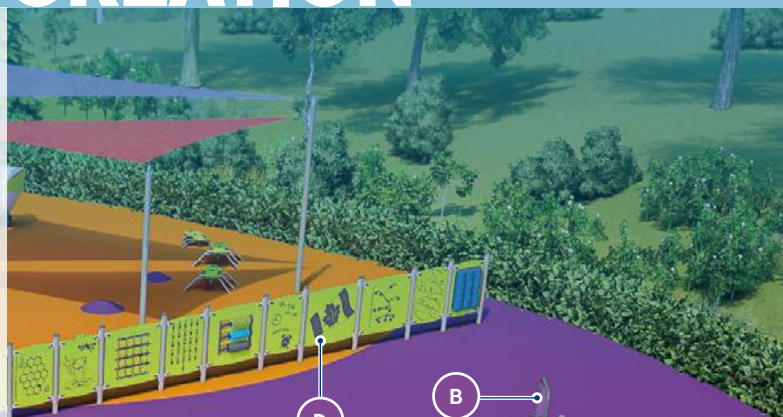

- A C-18001**  
Champignon sensoriel
- B L-0038**  
Panneau gouache
- C L-17013-A**  
Panneau ardoise au sol
- D CL-19000-A**  
Clôture de panneaux
- E L-16032-A**  
Espace créatif
- F L-15011**  
Tractopelle accessible
- G L-15020**  
Fossile bébé dino
- H L-13017**  
Station de sable otarie



- I A-18000**  
Cuisinette
- J A-17000**  
Villa des bois
- K G-15005**  
Podium oscilla-son
- L L-18031**  
Bongos
- M L-15046-B**  
Percu-son
- N L-18033-B**  
Xylophone
- O C-17000**  
Grand coffre de rangement libre-service
- P L-15010**  
Tractopelle
- Q L-16021**  
Table de sable accessible



# 5 ZONE JEUX PHYSIQUES

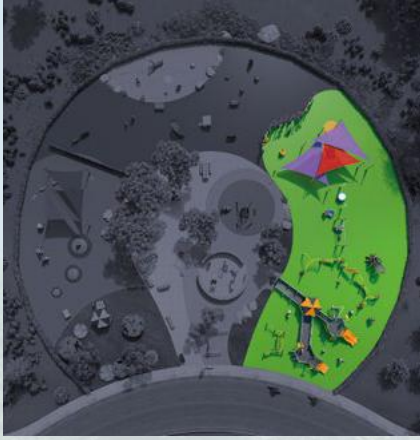

**A** G-15007 AND G-15008  
Bouleaux jaunes (2)

**B** J3-19171-5HA  
Bloc psychomoteur

**C** GX-07069  
Balançoire Etna Trapp

**D** L-06016  
Balançoire à arches avec 1 siège adapté S-18000  
et 1 siège S-047

**E** SR1000  
Tourniquet trottinette inclusif

**F** L-09001  
Tourniquet position debout Xyrä-35

**G** L-18043  
Chaise tournante



**H** S-2871/2888/2874  
Ensemble de 3 ombrières

**I** J2-18004-5B  
Parcours psychomoteur

**J** J2-17113-5HB  
Parcours psychomoteur accessible

**K** G-15002  
Bestiole

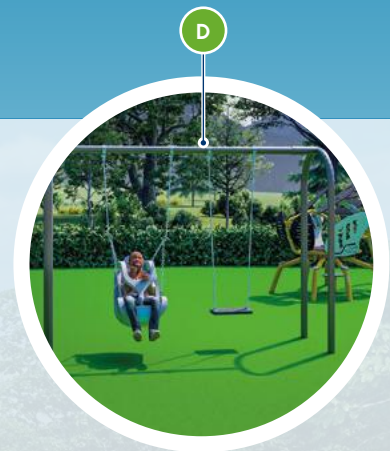



# L'INCLUSION, EXPLIQUÉE



# UN OUTIL POUR VOUS AIDER

Notre conception de produits tient compte en particulier de trois aspects fondamentaux du développement des enfants, soit les aspects physique, intellectuel et sensoriel.

Appuyant pleinement cette approche, Jambette vous propose, tout au long de ce catalogue, une codification de chacun de ses produits qui tient compte de ces trois axes.



To verify product certification, visit [www.ipema.org](http://www.ipema.org)



To verify product certification, visit [www.ipema.org](http://www.ipema.org)



## ASPECTS INTELLECTUELS

Imaginer



Apprendre



## ASPECTS SENSORIELS

Socialiser



Voir



Entendre



Toucher



## ASPECTS PHYSIQUES

Grimper



Se suspendre



Marcher en équilibre



Glisser



Ramper



Pivoter



## NORMES CAN/CSA-Z614 ET ASTM F1487

Mises de l'avant depuis déjà plusieurs années, les normes canadiennes et américaines sur les aires de jeu comportent des sections et des références sur l'accessibilité pour les enfants ayant une mobilité réduite. Principalement, il s'agit de l'annexe H de la norme CAN/CSA-Z614 et de l'Americans With Disabilities Act Accessibility Guidelines (ADAAG).



Ce logo que vous retrouvez tout au long de ce catalogue vous indique les produits qui sont « accessibles » au sens de ces normes de sécurité.



# 1-2-3

# AMÉNAGEMENTS QUI EN DISENT LONG





# 1 AU COEUR DE L'OCEAN

Naviguez en haute mer parmi les cétacés et les beautés des fonds marins ! Le bloc psychomoteur sis au centre de l'aménagement offre une panoplie d'activités valorisant les défis pour tous les enfants, peu importe leur condition physique ou neurologique. Les grimpeurs l'entourant, que ce soit le Rorqual, l'Iris ou les Manta, permettent de vivre le jeu pleinement !



- A** J3-15304-HA  
Bloc psychomoteur
- B** GX-07070  
Balançoire Etna Trapp (2)
- C** L-06014  
Balançoire à arches
- D** G-14006  
Iris rorqual
- E** J6-16004-5B  
Grimpeurs Manta verticaux
- F** L-13003  
Bascule Xyrä
- G** LA-16009  
Poisson sur ressort
- H** LA-15002-D  
Homard sur ressort



# 2 RÊVE URBAIN

Un univers magique et stimulant, avec ses insectes et ses plantes plus grands que nature ! Découvrez des dizaines de produits et d'éléments de jeu disposés pour offrir à la fois des zones de créativité, des zones de jeux actifs et des zones de jeux calmes.



- A** M-17107-HA5B Espace ludique
- B** G-9731 Pont à glissière
- C** G-19008 Iceberg
- D** L-17056-A Espace créatif
- E** M-19107-HA5B Espace ludique
- F** GX-07070 Balançoire Etna Trapp (2)
- G** L-07012 Balançoire en acier 4 places
- H** L-09002 Tourniquet position assise Xyrä-40
- I** L-09001 Tourniquet position debout Xyrä-35
- J** L-16021 Table de sable accessible
- K** L-15011 Tractopelle accessible
- L** L-15020 Fossile bébé dinos
- M** L-14008 Cascade de sable alvéoles
- N** D-19000 Marche de transfert

# 3

## LA NATURE EN VILLE

Un bloc psychomoteur équipé de glissoires, de grimpeurs, d'une toiture et de plusieurs autres équipements individuels tels que des instruments de musique, des panneaux interactifs, des lieux de repos... personne ne restera indifférent face à ce parc à la fois compact et complet !



- A** J3-19362-HA  
Bloc psychomoteur
- B** L-17038-A  
Panneau compteur chinois
- C** L-15046-B  
Percu-son au sol
- D** L-18043  
Chaise tournante
- E** L-14032-A  
Panneau cockpit
- F** L-19004-B  
Espace ludique



# GRAND CHOIX DE PRODUITS INCLUSIFS





## Le nid berçant L-19079

- L'expérience du mouvement d'oscillation aide au développement de l'oreille interne et du sens de l'équilibre.
- Certains enfants ont besoin de s'isoler de leur environnement.



## Le nid suspendu L-19080

- L'expérience du mouvement d'oscillation aide au développement de l'oreille interne et du sens de l'équilibre.
- Certains enfants ont besoin de s'isoler de leur environnement.



## La balançoire pour fauteuil roulant L-19086

- L'expérience du balancement sans devoir quitter son fauteuil roulant est une expérience unique et peu commune.
- L'expérience du mouvement de balancement aide au développement de l'oreille interne et du sens de l'équilibre.
- Un système d'autopropulsion utilisable par les usagers eux-mêmes contribue au développement de l'autonomie.





## Le siège adapté\* S-18000

- Le balancement régulier et répétitif aide à développer le calme chez les utilisateurs.
- Un harnais complet confère une liberté de mouvement tout en maintenant une sécurité maximale.

\* Sur l'illustration, le siège adapté est installé sur la structure de balançoire L-0325.



## Le bâton de pluie L-15045-B

- Le bâton de pluie émet un doux son lorsque mis en mouvement.



## Le xylophone L-18033-B

- Le xylophone tinte toutes les notes de la gamme.



## Le panneau cloche de pompier L-15047-A

- La cloche à son unique est facile à actionner et possède un mécanisme fiable sans battant.



## Le champignon sensoriel C-18001

- La possibilité de toucher plusieurs textures et formes différentes favorise le sens du toucher.
- Une forme demi-sphérique qui permet de se coucher sur le ventre aide à développer les muscles soutenant la tête.



## Les Bongos L-18031

- Un instrument de musique stimule les capacités auditives.
- Jouer de la musique aide au développement de la coordination des mouvements et du rythme.



Détails en page 15





## La chaise tournante L-18043

- Le mouvement de pivotement stimule le développement de l'équilibre et de l'organisation spatiale.



## Le panneau xylophone L-13009-A

- Un instrument de musique stimule les capacités auditives.
- Jouer de la musique aide au développement de la coordination des mouvements et du rythme.
- Un équipement bien placé à une certaine hauteur du sol procure un accès idéal pour un fauteuil roulant.



## La tractopelle accessible\* L-15011

- Actionner des leviers pour réussir à attraper du sable avec le godet est tout un défi de coordination.
- Aide à développer l'observation et l'organisation spatiale.
- Un tel équipement sans siège intégré permet son utilisation à partir d'un fauteuil roulant.

\* Modèle avec siège intégré également disponible L-15010.



## Le siège Écho S-19001

- Pouvoir se balancer face à face avec son enfant est certainement une expression éloquent d'une activité inclusive enrichissante.
- Le fait de ne pas perdre du regard son enfant augmente l'aspect sécuritaire de l'activité.

## La plateforme mobile accessible\*



- Le balancement régulier et répétitif aide à développer le calme chez les utilisateurs.
- L'expérience de l'oscillation sans devoir quitter son fauteuil roulant est une expérience unique et peu commune.
- Ce type de mouvement aide au développement de l'oreille interne et du sens de l'équilibre.
- Une plateforme qui permet d'être plusieurs à la fois favorise l'inclusion, permet de se retrouver, de socialiser.

\* S'installe à même un bloc psychomoteur.





## Le panneau de contrôle

L-13012-A

- Les petites pièces à manipuler développent la dextérité et la motricité fine.
- Reproduisant le tableau de bord d'un véhicule, il est facile de concevoir que l'imaginaire et les jeux de rôles seront de la partie.



## Le panneau de manipulation d'engrenages

L-17045-B

- Les petites pièces et leviers à manipuler développent la dextérité et la motricité fine.
- Un jeu d'engrenages qui s'emboîtent et fonctionnent ensemble contribue à développer la logique et l'intérêt pour les techniques mécaniques.

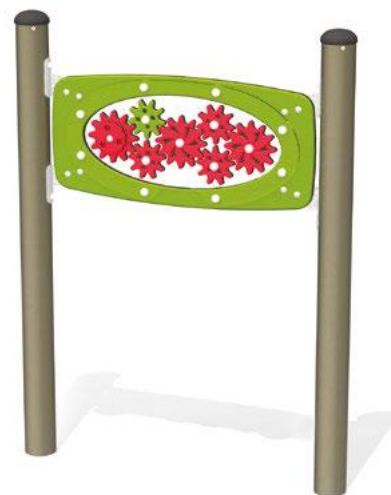

## Le panneau de manipulation de billes au sol

L-17048-B

- Les jeux à pièces mobiles amusent et intriguent.
- Un ensemble de petites billes qui se déplacent simule le mouvement des fluides et initie à certaines lois de la physique.

**N'est plus disponible**



## ~~Le tourniquet trottinette inclusif~~

~~SRI000~~

- L'expérience du mouvement de rotation aide au développement de l'oreille interne et du sens de l'équilibre.
- Une petite plateforme avec poignée qui fait office de trottinette permet de propulser le grand plateau.
- Un plateau placé à affleurement du sol procure un accès idéal pour un fauteuil roulant.
- Une plateforme qui permet d'être plusieurs à la fois favorise l'inclusion, permet de se retrouver, de socialiser.







## La barre fixe à 2 anneaux J2-15008-5B

- Un ensemble d'anneaux placés au-dessus de la tête favorise le développement des membres supérieurs.
- Placé à une hauteur adéquate, un tel équipement permet son accès à un fauteuil roulant.



## L'échelle horizontale courbe à boucle J2-17103-5HB

- Un ensemble de barreaux placés au-dessus de la tête favorise le développement des membres supérieurs.
- Placé à une hauteur adéquate, un tel équipement permet son accès à un fauteuil roulant.



## Le moulinet J2-15031-5B

- Le mouvement de moulinette favorise le développement des membres supérieurs.
- Placé à une hauteur adéquate, un tel équipement permet son accès à un fauteuil roulant.



## La glissoire en acier inoxydable\* L-15029-B

- Le fait de glisser procure un effet positif sur l'oreille interne et favorise le développement de l'équilibre.
  - À la différence des glissoires en matière plastique, l'acier inoxydable ne présente pas de problème pour les enfants portant des implants cochléaires.
  - La vitesse est une expérience positive qui procure plaisirs et sensations.
- \* Disponible en différentes dimensions.



## La glissoire au sol\* L-16052-B

- Une forme demi-cylindrique permet un bon maintien tout au long de la descente.
  - Le fait de glisser procure un effet positif sur l'oreille interne et favorise le développement de l'équilibre.
  - La vitesse est une expérience positive qui procure plaisirs et sensations.
- \* Disponible en différentes dimensions.



## La glissoire cabane\* L-13002

- Un ensemble d'éléments représentant un thème stimule l'imaginaire.
  - Une concentration d'offres ludiques permet d'être plusieurs à la fois, favorise l'inclusion, permet de se retrouver, de socialiser.
- \* D'autres thématiques sont disponibles: éléphant L-0501, capteur de rêves L-15000, champignon L-13001, île aux trésors L-13005.





## Le podium oscilla-son G-15005

- Dansez et écoutez!
- La subtilité dans les sons développe l'acuité auditive.



## Le podium son de la rivière G-16002

- Dansez et écoutez!
- La subtilité dans les sons développe l'acuité auditive.



## Le percus-son\* L-15046-B

- Un instrument de musique stimule les capacités auditives.
- Jouer de la musique aide au développement de la coordination des mouvements et du rythme.

\* Un modèle aux couleurs autochtones est également disponible. Demandez le L-16018-B.



## Le panneau cloche à vache\* L-15002-A

- La subtilité dans les sons développe l'acuité auditive.
- La cloche à son unique est facile à actionner et possède un mécanisme fiable sans battant.

\* Un modèle pompier est également disponible, voir la page 22 ou demandez le L-15047-A.



Détails en page 15



## Le panneau braille

L-18004-B

- Les textures légères aident au développement du sens du toucher.
- Apprendre l'écriture utilisée par les non-voyants est un atout valorisant l'inclusion.

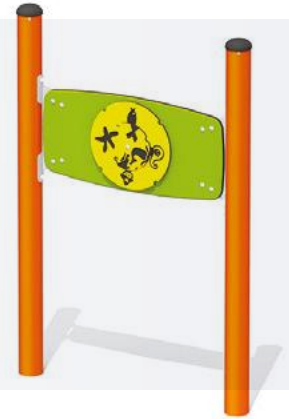

## Le panneau personnages

L-13011-A

- Chercher à faire des associations amusantes fait rire et procure du plaisir.
- Les jeux de manipulation favorisent la dextérité et la motricité fine.



## Le panneau langage des signes

L-17032-A

- Les textures légères aident au développement du sens du toucher.
- Apprendre le langage utilisé par les sourds et muets est un atout valorisant l'inclusion.



## Le panneau gouache

L-0038

- Créer et encourager la créativité est un stimulant fort et permet le développement des talents artistiques.
- Peindre favorise la dextérité et la motricité fine.
- Le contact de la gouache développe le sens du toucher.



## Le panneau cockpit

L-14032-A

- Les petites pièces et leviers à manipuler développent la dextérité et la motricité fine.
- Reproduisant l'habitacle d'un engin volant, il est facile de concevoir que l'imaginaire et les jeux de rôles seront de la partie.





## Le bac à sable couvert C-15001

- Le contact avec le sable développe le sens du toucher.
- Créer encourage la créativité et favorise le développement des talents artistiques.
- La surface de sable permet d'être plusieurs à la fois, favorise l'inclusion, permet de se retrouver, de socialiser.



## Le fossile bébé dino L-15020

- Creuser le sable et découvrir diverses formes aiguise la curiosité et favorise le développement du sens du toucher.



## La cascade de sable alvéoles L-14008

- Faire couler du sable dans un ensemble de cascades aiguise la curiosité et favorise le développement du sens du toucher.

## Le coffre de rangement libre-service\* C-17000

- Utile pour le rangement des accessoires, jouets, ballons, etc.

\* Un modèle plus petit est également disponible.  
Demandez le C-16002.





## Le tourniquet position assise Xyrä-40

L-09002

- L'expérience du mouvement de rotation aide au développement de l'oreille interne et du sens de l'équilibre.
- Une forme qui permet de se coucher sur le ventre aide à développer les muscles soutenant la tête.



## Le tourniquet position debout Xyrä-35

L-09001

- L'expérience du mouvement de rotation aide au développement de l'oreille interne et du sens de l'équilibre.



## Le tourniquet position aérienne Xyrä-30

L-09000

- L'expérience du mouvement de rotation aide au développement de l'oreille interne et du sens de l'équilibre.
- Un ensemble de poignées placées au-dessus de la tête favorise le développement des membres supérieurs.
- Un tourniquet de grand diamètre permet d'être plusieurs à la fois, favorise l'inclusion, permet de se retrouver, de socialiser.



## L'iris échassier\*

G-14004

- Des poignées multiples permettent de se suspendre, de ramper, d'être tête en bas.
- Un ensemble de poignées placées à des intervalles réguliers favorise le développement des membres inférieurs et supérieurs.
- Un grimpeur qui permet d'être plusieurs à la fois, favorise l'inclusion, permet de se retrouver, de socialiser.

\* D'autres thématiques sont également disponibles: rorqual G-14006, astronaute G-14007, dragon G-17005, loup G-18000, gardien de but G-18004 et de base G-13002.





## Le pont à glissière G-9731

- Le déplacement à vitesse modérée procure une expérience unique et grisante.
- Se suspendre en agrippant une poignée au-dessus de la tête favorise le développement des membres supérieurs.



## La balançoire Etna Trapp\* GX-07069

- La grande soucoupe accueillante permet d'être plusieurs à la fois, favorise l'inclusion, permet de se retrouver, de socialiser.
  - Le balancement régulier et répétitif aide à développer le calme chez les utilisateurs.
- \* Un modèle à deux soucoupes est également disponible. Demandez le GX-07070.



## La Bibitte G-18003

- Le grand filet disposé à l'horizontale et près du sol permet d'être plusieurs à la fois, favorise l'inclusion, permet de se retrouver, de socialiser.
- Un produit représentant un thème stimule l'imaginaire.



## L'arbre qui dort\* G-18013

- Des possibilités de grimpe modérée offrent aux enfants à mobilité réduite une expérience unique.
- Un produit représentant un thème stimule l'imaginaire.
- La variété de textures et de formes favorise le sens du toucher.

\* Disponible en trois hauteurs :  
3' (0,9 m) G-18012, 4' (1,2 m) G-18013 et 5' (1,5 m) G-18014.





## Le mini-grimpeur échassier\*

G-14000

- Des possibilités de grimpe modérée offrent aux enfants à mobilité réduite une expérience unique.
- Un produit représentant un thème stimule l'imaginaire.

\* D'autres thématiques sont également disponibles: astronaute G-14002, pompier G-14003 et roqual G-14008.



## La bascule duetto

L-16004

- Le balancement régulier et répétitif aide à développer le calme chez les utilisateurs.



## La bascule quatre

LA-16004

- Le balancement régulier et répétitif aide à développer le calme chez les utilisateurs.



## La bascule mini-quattro

LA-16005

- Le balancement régulier et répétitif aide à développer le calme chez les utilisateurs.



Détails en page 15



## La balancelle au sol

L-16020-B

- L'expérience du mouvement d'oscillation favorise le calme et la rêverie.
- Ce type de mouvement aide au développement de l'oreille interne et du sens de l'équilibre.



## Le banc banane

SC-BAN2-035-U-44

- Un endroit confortable pour tantôt flâner, tantôt batifoler, tantôt rêver.



## Le télescope au sol

L-16001-B

- Un télescope suscite inévitablement la curiosité... qui n'y regarderait pas?



## L'allo-phone<sup>mc\*</sup>

AO-TEL2-000-U-50

- Écoutez! Répondez! La subtilité dans les sons développe l'acuité auditive.

\* S'installe sur un bloc psychomoteur.



## La balance

L-15048-B

- Le contact avec les différents matériaux à peser favorise le développement du sens du toucher.
- L'utilisation d'une balance à plateau contribue à développer la logique et l'intérêt pour les techniques mécaniques.



## L'ouvrière au sol

G-16004

- Une forme qui permet de se coucher sur le ventre aide à développer les muscles soutenant la tête.
- Le grand plateau accueillant permet d'être plusieurs à la fois, favorise l'inclusion, permet de se retrouver, de socialiser.



Détails en page 15





## La motoneige sur ressort

LA-9205-D



- L'expérience du mouvement d'oscillation aide au développement de l'oreille interne et du sens de l'équilibre.
- Une configuration où l'accès au siège est ouvert facilite l'embarquement et le débarquement.



## Le poisson sur ressort

LA-16009

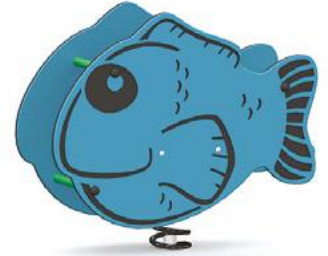

- L'expérience du mouvement d'oscillation aide au développement de l'oreille interne et du sens de l'équilibre.



## L'éco-mobilité sur ressorts

LA-16006



- L'expérience du mouvement d'oscillation aide au développement de l'oreille interne et du sens de l'équilibre.
- Un modèle à deux places favorise l'inclusion, permet de se retrouver, de socialiser.



## Le podium oscillant Sterne

G-14009



- L'expérience du mouvement d'oscillation aide au développement de l'oreille interne et du sens de l'équilibre.



## La passerelle

G-13010-D



- Un produit accueillant plusieurs enfants favorise l'inclusion, permet de se retrouver, de socialiser.



## Le chalutier sur ressorts

LA-14006-D

- L'expérience du mouvement d'oscillation aide au développement de l'oreille interne et du sens de l'équilibre.
- Un produit accueillant plusieurs enfants favorise l'inclusion, permet de se retrouver, de socialiser.
- La thématique maritime stimule à coup sûr l'imaginaire.

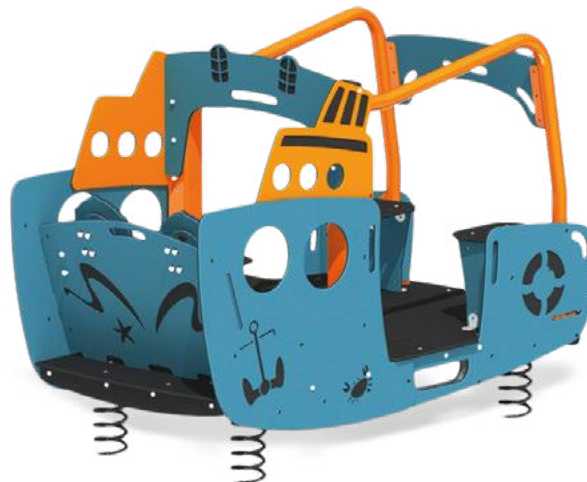

## Les petits pas étoiles de mer

G-12032

- Un endroit confortable pour tantôt flâner, tantôt batifoler, tantôt rêver.





## Le tipi découverte\*

A-15000

- La thématique tipi stimule à coup sûr l'imaginaire.
- Un produit accueillant plusieurs enfants favorise l'inclusion, permet de se retrouver, de socialiser.
- Certains enfants ont besoin de s'isoler de leur environnement.

\* Un modèle tipi à grimper est également disponible. Demandez le G-15000.



## La cuisinette

A-18000

- Imiter les adultes stimule à coup sûr l'imaginaire.
- Un produit accueillant plusieurs enfants favorise l'inclusion, permet de se retrouver, de socialiser.



## La villa\*

A-16000



- Faire appel à l'image de la « cabane » stimule à coup sûr l'imaginaire.
- Un produit accueillant plusieurs enfants favorise l'inclusion, permet de se retrouver, de socialiser.
- Certains enfants ont besoin de s'isoler de leur environnement.

\* Un modèle villa des bois est également disponible. Demandez le A-17000.



## La table de bricolage accessible

LA-20000

- Un produit accueillant plusieurs enfants favorise l'inclusion, permet de se retrouver, de socialiser.



## Le tunnel arbre

C-18000

- La quadrupédie est un mouvement corporel qui permet le développement du corps en entier.
- La possibilité de toucher plusieurs textures et formes différentes favorise le sens du toucher.
- Certains enfants ont besoin de s'isoler de leur environnement.



# GRAND CHOIX DE MODULES



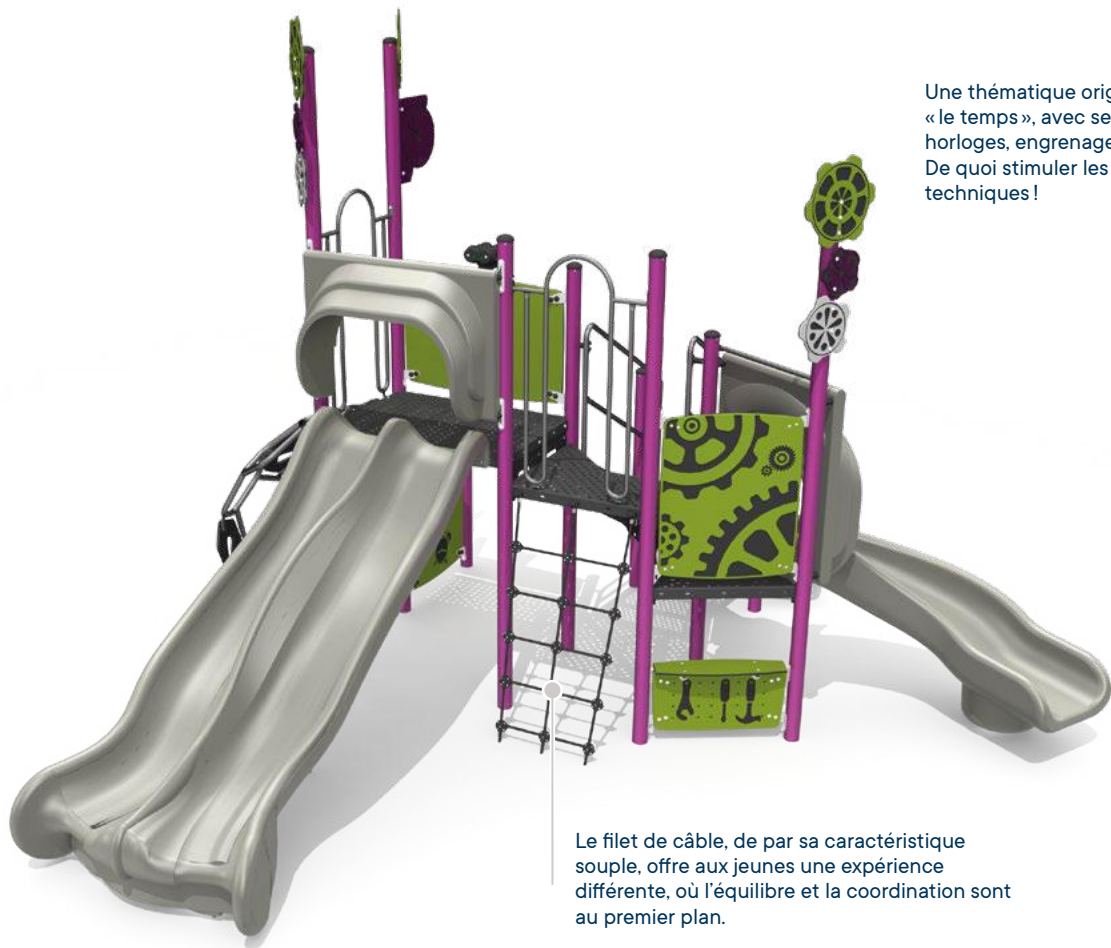

Une thématique originale « le temps », avec ses horloges, engrenages, etc. De quoi stimuler les esprits techniques!

Le filet de câble, de par sa caractéristique souple, offre aux jeunes une expérience différente, où l'équilibre et la coordination sont au premier plan.



La glissoire avec vagues apporte un élément supplémentaire pour le développement de l'équilibre et de l'oreille interne.

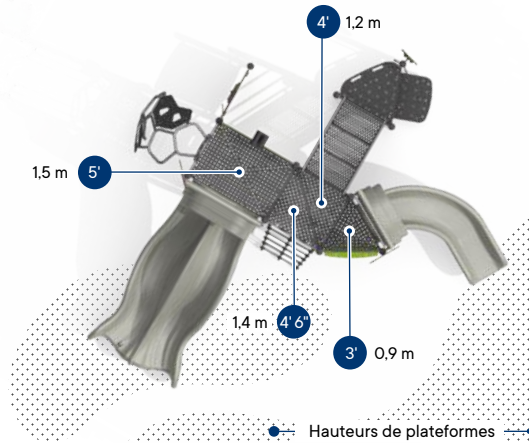

## Le bloc psychomoteur J3-19075-HA

GRUPE D'ÂGE	CAPACITÉ D'ACCUEIL	SURFACE REQUISE	HAUTEUR DE CHUTE CSA	HAUTEUR DE CHUTE ASTM
18 mois-5 ans	28 enfants	33' x 32' / 10 m x 9,7 m	98" / 2,5 m	60" / 1,5 m

! Selon la norme CAN/CSA-Z614, une surface amortissante ainsi que le respect des distances de dégagement sont requis lors de l'installation.



Détails en page 15.



Le panneau représentant une maison est très attractif et crée une ambiance magique.

La table de jeu est un élément important de l'aire de jeu au sol comprenant plusieurs éléments favorisant la socialisation, l'échange, etc.



La station de transfert permet un accès à la partie la plus haute du module, même pour les enfants dont la mobilité est limitée.

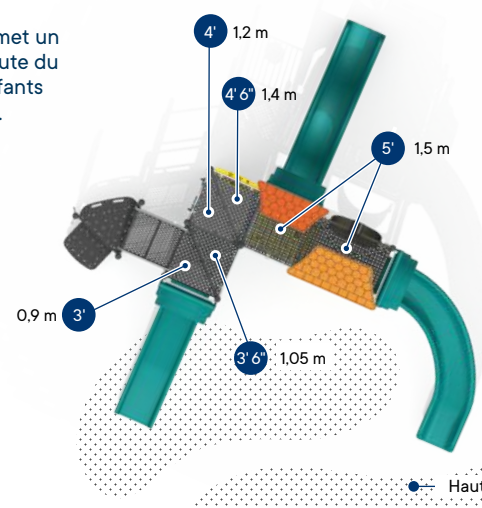

## Le bloc psychomoteur J3-19124-HA

GROUPE D'ÂGE	CAPACITÉ D'ACCUEIL	SURFACE REQUISE	HAUTEUR DE CHUTE CSA	HAUTEUR DE CHUTE ASTM
18 mois-5 ans	39 enfants	37' x 36' / 11,3 m x 11 m	98" / 2,5 m	60" / 1,5 m

! Selon la norme CAN/CSA-Z614, une surface amortissante ainsi que le respect des distances de dégagement sont requis lors de l'installation.



Détails en page 15.



La thématique « mer du sud » stimule l'imagination et la créativité.

Une glissoire procure l'expérience unique des forces associées à l'accélération et à la vitesse.

La station de transfert permet l'accès à la partie en hauteur du module, dont la glissoire, aux enfants à mobilité réduite.



L'allo-phone<sup>mc</sup> permet aux enfants de communiquer et de développer leur acuité auditive.

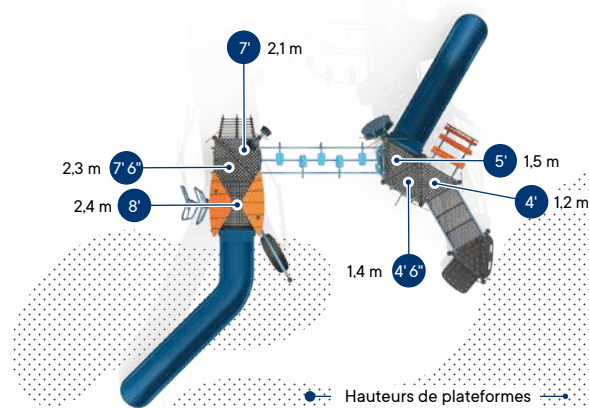

## Le bloc psychomoteur J3-18212-HB

GROUPE D'ÂGE	CAPACITÉ D'ACCUEIL	SURFACE REQUISE	HAUTEUR DE CHUTE CSA	HAUTEUR DE CHUTE ASTM
5-12 ans	51 enfants	42' x 41' / 12,8 m x 12,5 m	134" / 3,4 m	102" / 2,6 m

! Selon la norme CAN/CSA-Z614, une surface amortissante ainsi que le respect des distances de dégagement sont requis lors de l'installation.



Détails en page 15.

La lunette d'approche, bien que dépourvue de lentilles, favorise le développement de l'acuité visuelle et de la curiosité.



La station de transfert procure un accès à la partie la plus haute du module, même pour les enfants dont la mobilité est limitée.

La glissoire avec vagues apporte un élément supplémentaire pour le développement de l'équilibre et de l'oreille interne.



L'échelle horizontale à boucles favorise le développement des membres supérieurs.

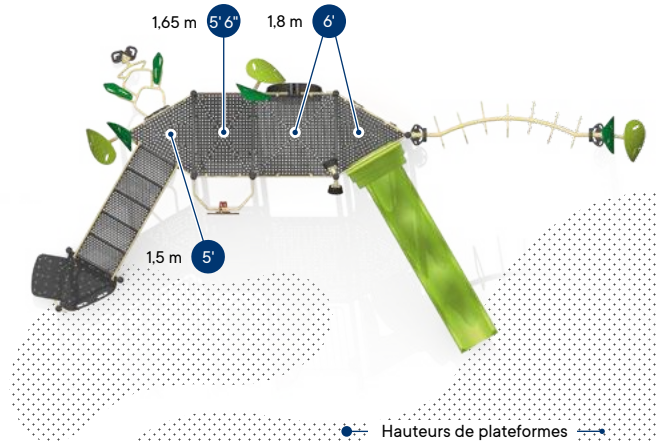

## Le bloc psychomoteur J3-19092-HA

GRUPE D'ÂGE	CAPACITÉ D'ACCUEIL	SURFACE REQUISE	HAUTEUR DE CHUTE CSA	HAUTEUR DE CHUTE ASTM
5-12 ans	37 enfants	44' x 30' / 13,4 m x 9,1 m	110" / 2,8 m	89" / 2,3 m

! Selon la norme CAN/CSA-Z614, une surface amortissante ainsi que le respect des distances de dégagement sont requis lors de l'installation.



Détails en page 15.



La lunette d'approche, bien que dépourvue de lentilles, favorise le développement de l'acuité visuelle et de la curiosité.

Les bancs banane et les jeux de manipulation créent un espace sous les plateformes où il sera agréable de se réunir, de jouer, d'échanger.

Le jeu de manipulation de billes offre une expérience auditive et visuelle ludique et stimulante.



La station de transfert procure un accès à la partie la plus haute du module, même pour les enfants dont la mobilité est limitée.

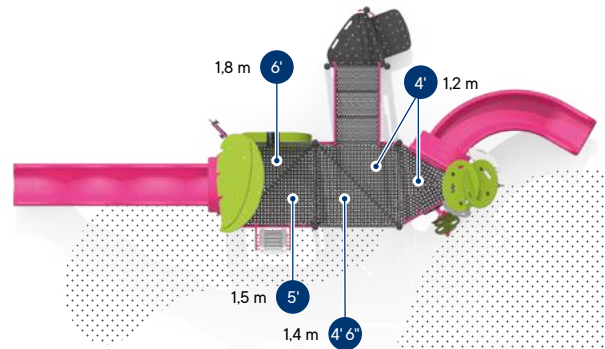

Hauteurs de plateformes

## Le bloc psychomoteur J3-18423-HA

GROUPE D'ÂGE	CAPACITÉ D'ACCUEIL	SURFACE REQUISE	HAUTEUR DE CHUTE CSA	HAUTEUR DE CHUTE ASTM
18 mois-12 ans	34 enfants	43' x 26' / 13,12 m x 7,9 m	110" / 2,8 m	72" / 1,8 m

! Selon la norme CAN/CSA-Z614, une surface amortissante ainsi que le respect des distances de dégagement sont requis lors de l'installation.



Détails en page 15.





Le bâton de pluie procure un son agréable, non agressif.

Ce bloc psychomoteur est doté de plusieurs grimpeurs offrant une diversité de mouvements, de prises pour les mains et les pieds, etc.



Les formes incurvées des couloirs des glissoires assurent stabilité, support et sécurité.

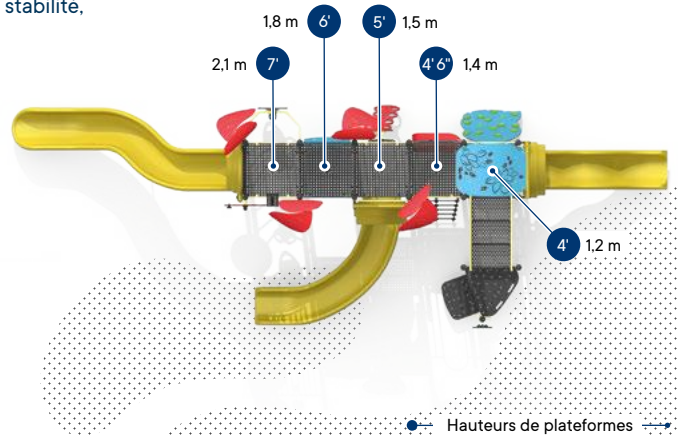

## Le bloc psychomoteur J3-19139-HB

GROUPE D'ÂGE	CAPACITÉ D'ACCUEIL	SURFACE REQUISE	HAUTEUR DE CHUTE CSA	HAUTEUR DE CHUTE ASTM
18 mois-12 ans	43 enfants	49' x 26' / 14,9 m x 7,9 m	122" / 3 m	123" / 3,1 m

! Selon la norme CAN/CSA-Z614, une surface amortissante ainsi que le respect des distances de dégagement sont requis lors de l'installation.



Détails en page 15.

La grande toiture procure une protection non négligeable contre les rayons UV.

La large rampe d'accès permet à un fauteuil roulant d'accéder aux plateformes de jeu.



Le jeu de plateformes triangulaires inclut des marches à hauteur réduite, facilitant ainsi leur utilisation.

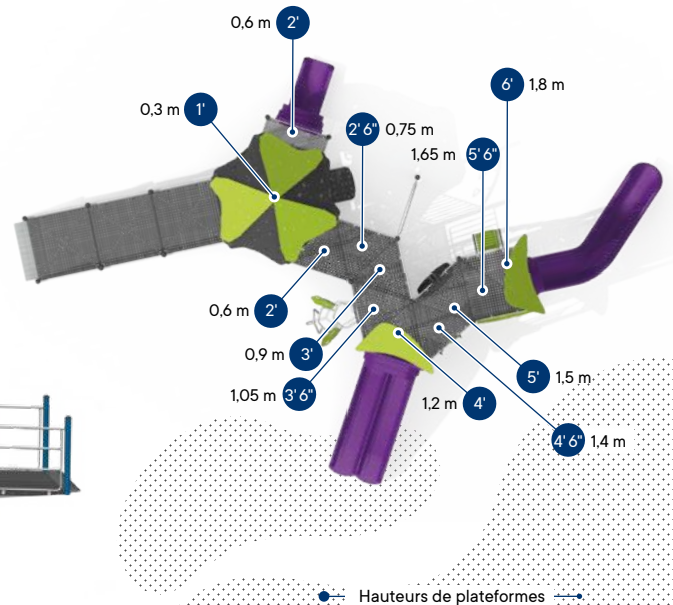

## Le bloc psychomoteur J3-19172-HA

GRUPE D'ÂGE	CAPACITÉ D'ACCUEIL	SURFACE REQUISE	HAUTEUR DE CHUTE CSA	HAUTEUR DE CHUTE ASTM
18 mois-12 ans	56 enfants	48' x 42' / 14,6 m x 12,8 m	110" / 2,8 m	72" / 1,8 m

! Selon la norme CAN/CSA-Z614, une surface amortissante ainsi que le respect des distances de dégagement sont requis lors de l'installation.



Détails en page 15.

# LES GARANTIES LES PLUS COMPLÈTES SUR LE MARCHÉ



## GARANTIE JAMBETTE\*

Pièces d'aluminium Quincaillerie	À VIE
Joints porteurs des balançoires Pièces d'acier	15 ANS
Pièces de polyéthylène Pièces de plastique recyclé Pièces de plastisol	10 ANS
Câbles d'acier / polyuréthane Filets de câbles d'acier / polyuréthane	7 ANS
Main-d'œuvre en atelier Pièces de polycarbonate Sièges de balançoires	5 ANS
Autres pièces Ressorts d'équipements sur ressorts	2 ANS
Produits de béton	1 AN

## GARANTIE TOURNIQUET TROTTINETTE INCLUSIF SUTCLIFF\* PAGE 24

Structure en métal (acier et aluminium)	25 ANS
Pièces de plastique	10 ANS
Articulations	2 ANS

## GARANTIE BALANÇOIRE ETNA\* PAGE 30

Poteaux en aluminium et en acier inoxydable Aluminium coulé	100 ANS
Composantes en acier tubulaire Nœuds de câbles Finitions faites d'enduits et de plastisol Sièges et harnais de caoutchouc	15 ANS
Surfaces de type trampolines Roulements et pièces de jonction en nylon	
Paliers de nylon pour les sièges Etna Pare-chocs de caoutchouc pour les sièges Etna Étanchéité des câbles de nylon	5 ANS



### CONDITIONS DE VENTE D'ÉQUIPEMENTS RÉCRÉATIFS JAMBETTE INC. :

Le terme de paiement est de net 30 jours après la date de facturation. Il est possible, à la demande d'ÉQUIPEMENTS RÉCRÉATIFS JAMBETTE INC., qu'une ouverture de compte soit requise pour accorder ce terme de paiement de net 30 jours. Tout solde en souffrance portera intérêt au taux de 2% par mois (24% par année). Tout retour de marchandise doit être préalablement approuvé par notre représentant. La marchandise devra être retournée dans les 10 jours et en parfaite condition. Le client s'engage à payer des frais d'administration et de manutention de 20% de la valeur de ladite marchandise. De plus, tous les travaux et frais relatifs au démantèlement, remise en état du terrain, emballage et transport sont à la charge et sous la responsabilité du client. Les produits personnalisés, les installations et les travaux paysagers ne sont pas remboursables. Le client doit produire sa facture sur demande. Le client reconnaît que la responsabilité d'ÉQUIPEMENTS RÉCRÉATIFS JAMBETTE INC. ne sera pas engagée par des circonstances hors de son contrôle et que sa responsabilité est limitée au prix payé par le client pour les marchandises en cause. Les parties conviennent que la présente convention sera interprétée selon les lois de la Province de Québec et les parties élisent domicile dans le district judiciaire de Québec, Province de Québec, Canada. Si cela s'avère nécessaire de confier le compte à une agence de recouvrement ou à un avocat, vu le défaut de paiement du client, celui-ci accepte de payer, en plus du solde dû, les frais de perception équivalant à vingt pour cent (20%) du solde dû en capital et intérêts.

\*Détails et conditions des garanties disponibles sur demande.

# JAMBETTE .COM



**Jambette**.COM

700, rue des Calfats  
Lévis, Québec  
G6Y 9E6  
Canada

Tél.: 418 837-8246  
Sans frais : 1 877 363-2687  
Télec. : 418 837-2916

[jambette.com](http://jambette.com)

Nous nous gardons le droit de modifier, sans préavis, le design et les caractéristiques de nos produits ainsi que le détail de nos services et de nos garanties.

LICENCE RBQ : 8330-7280-51

 **FABRIQUÉ AU CANADA**

 Ce logo identifie les produits qui sont accessibles en fauteuils roulants conformément à l'annexe H de la norme CAN/CSA-Z614 et de l'Americans With Disabilities Act Accessibility Guidelines (ADAAG).



To verify product certification, visit [www.ipema.org](http://www.ipema.org)



To verify product certification, visit [www.ipema.org](http://www.ipema.org)

 Bissonnette  
Communications  
Impact

[bisscomm.com](http://bisscomm.com)

L'Association internationale des fabricants d'équipement de jeu (IPEMA) fournit une certification tierce de produits pour les équipements de jeux publics et les matériaux de revêtement afin de garantir la conformité du produit aux normes ASTM et/ou CSA. Chaque produit promu ici, s'il est certifié par l'IPEMA, comprend le nom et le numéro de modèle pour permettre la recherche sur le site Web de l'IPEMA à des fins de vérification. Pour vérifier la certification du produit, visitez [www.ipema.org](http://www.ipema.org) et vous pourrez effectuer une recherche.