

• MULTITRÉNER •



Leírás

A multifunkciós tréner rendkívül sokrétűen használható edzéseszköz. Ezen a kondieszközön lehet végezni tolózkodást, lábemelést és térdemelést is, illetve az eszköz lábánál lévő fülek a fekvőtámaszok könnyített és nehezített elvégzését is segítik, ráadásul egyszerre két ember tudja használni. Ez a sokoldalúság, ami miatt a dupla/szimpla multifunkciós tréner azok számára is tökéletes választás, akik otthonra keresnek egy komplex kültéri edzéseszközt.

Technikai információk

Termék kód	1-1-042
Tanusítvány	EN 16630
Szükséges alapterület	12.77 m ²
Oszlop távolság	950 mm
Magasság (min-max)	1670 mm
Kritikus Esési Magasság(HIC)	1371 mm

Oldalnézet

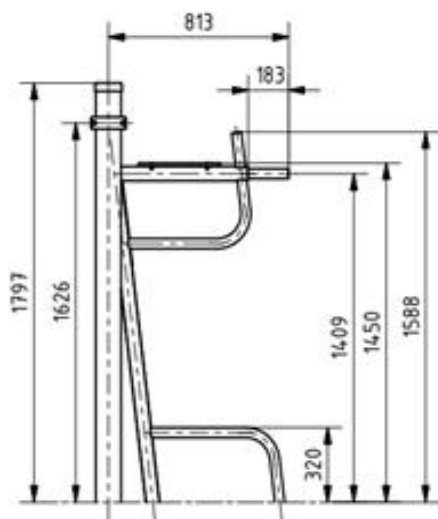

Felülnézet

