

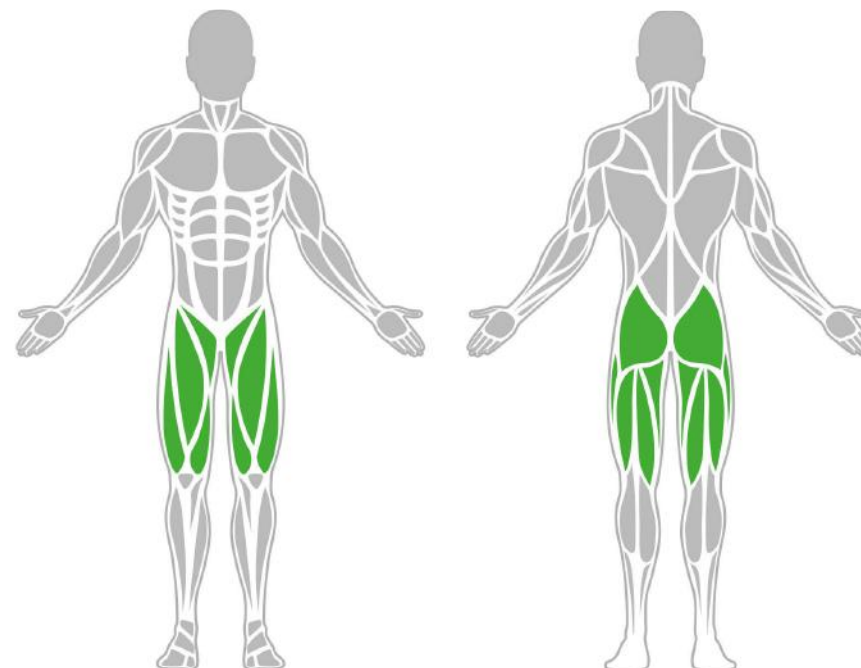

Izomcsoportok



Lábfeszítő

Egyedi eszköz, amely fejleszti és erősíti a négyfejű combizmot, a farizmokat és az alsó hasizmokat. A gyakorlat az alsó végtagokat érinti, amelyek az erő és a stabilitás érdekében fejlesztendő alapvető izmok.

Tulajdonságok

Termék kód	1-1-309
Tanúsítvány	EN 16630
Korcsoport	14 + év
Kapacitás	1 fő
Max. terhelhetőség	130 kg
Típus	Rekreációs
Nehézségi fok	Közepes

Oldalnézet

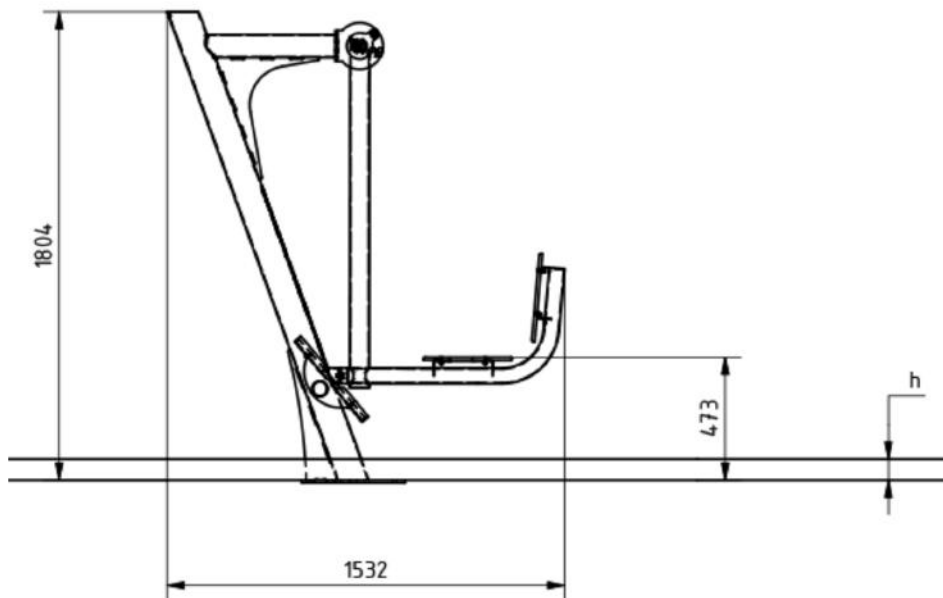

Felülnézet

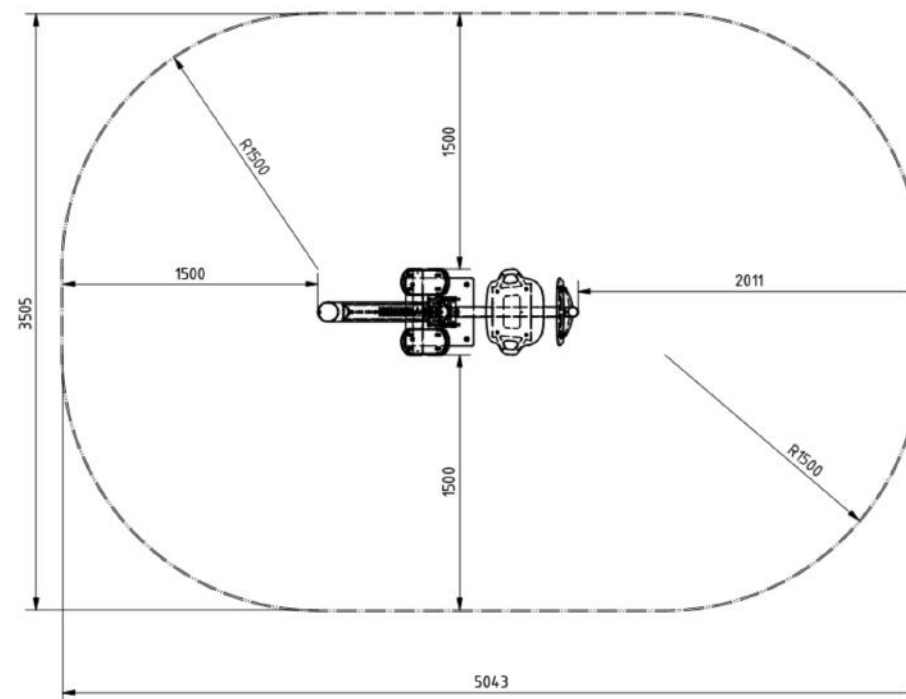

Telepítési információk

Telepítők száma (alapozás)	Legalább 2 fő
Telepítési idő (alapozás)	45-90 perc
Telepítők száma (szerelés)	Legalább 2 fő
Telepítési idő (szerelés)	90-120 perc
Kiemelt föld mennyisége	0,5 m ³
Felhasznált beton mennyisége	0,5 m ³
Alaptest mérete (sz x h x m)	0,8 x 0,8 x 0,8 m
Lefogatósi lehetőségek	Surface mounted
A kombinált szerkezeteknél a szükséges beton mennyisége változó.	

Technikai információk

Biztonsági zóna	1,5 méter sugarú körben
Súly	83 kg
Anyagminőség	S235, KO33
Kritikus esési magasság	480 mm
Színválaszték	
További színválasztékért érdeklődjön értékesítőinknél.	

Garancia

Szerkezet	25-15 év
Acél	5-10 év
Festés	2 év
Műanyag	5-10 év
Gumi	3 év
Mozgó alkatrészek	2 év
Részletes információk a garancialapon.	

Anyag Tulajdonságok



Az eszköz minőségi S235 acélból készült, amely szemcseszórási eljárással lett tisztítva. Korroziónak ellenálló, időálló porfestett bevonattal van ellátva. A még nagyobb védelem érdekében horganyzott felülettel is kérhető!



A lábtartók a legmagasabb minőségű csúszásmentes HDPE anyagból készültek. Az elemek magas kopásállósággal rendelkeznek.



Az eszközök ütközői tartós gumi anyagból készültek.

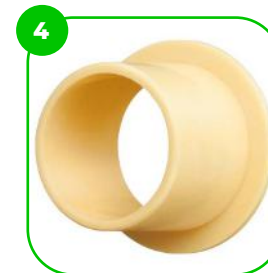

Az eszköz kompozit csapágyakkal felszerelve, amelyek ellenállnak az időjárás viszontagságainak. A csapágy rendszeres karbantartást nem igényel.



Az ülések és háttámlák vastag HDPE anyagból készültek. Amely teljes mértékben hő-, nedvesség- és UV álló.

BESTRONG

bestronghungary bestronghungary bestrong.com hello@bestrong.com

