

Preisliste/Liste de prix/Listino prezzi

31.01.2025



Nutzfahrzeuge

Crafter Entry



Preisliste · Liste de prix · Listino prezzi

Kastenwagen Radstand 3640 mm Fourgon empattement 3640 mm Furgone passo 3640 mm					Unverbindliche Preisempfehlung Prix recommandé sans engagement Prezzo raccomandato non vincolante		
Motor Moteur Motore	Getriebe / Gänge Boîte / vitesses Cambio / marcie	PS / kW ch / kW CV / kW	Nm	Gesamtgewicht kg Poids total kg Peso totale kg	exkl. MwSt. CHF TVA CHF excl. IVA CHF escl.	inkl. MwSt. CHF TVA CHF incl. IVA CHF incl.	Modellcode Code modèle Codice modello
Frontantrieb · Traction avant · Trazione anteriore							
2.0 TDI	man / 6	140 / 103	360	3500	42'690.-	46'148.-	SYBB4AEY
2.0 TDI	aut / 8	140 / 103	360	3500	45'660.-	49'358.-	SYBB4BEY
2.0 BI-TDI	man / 6	177 / 130	410	3500	44'870.-	48'504.-	SYBB8AEY
2.0 BI-TDI	aut / 8	177 / 130	410	3500	47'840.-	51'715.-	SYBB8BEY

Preisliste · Liste de prix · Listino prezzi

Kastenwagen mit Hochdach Radstand 4490 mm Fourgon avec toit surélevé emp. 4490 mm Furgone con tetto sopraelevato passo 4490 mm					Unverbindliche Preisempfehlung Prix recommandé sans engagement Prezzo raccomandato non vincolante		
Motor Moteur Motore	Getriebe / Gänge Boîte / vitesses Cambio / marcie	PS / kW ch / kW CV / kW	Nm	Gesamtgewicht kg Poids total kg Peso totale kg	exkl. MwSt. CHF TVA CHF excl. IVA CHF escl.	inkl. MwSt. CHF TVA CHF incl. IVA CHF incl.	Modellcode Code modèle Codice modello
Frontantrieb · Traction avant · Trazione anteriore							
2.0 TDI	man / 6	140 / 103	360	3500	46'050.-	49'780.-	SYCB4AEY
2.0 TDI	aut / 8	140 / 103	360	3500	48'920.-	52'883.-	SYCB4BEY
2.0 BI-TDI	man / 6	177 / 130	410	3500	50'780.-	54'893.-	SYCB8AEY
2.0 BI-TDI	aut / 8	177 / 130	410	3500	53'790.-	58'147.-	SYCB8BEY

Preisliste · Liste de prix · Listino prezzi

Chassis–Kabine Radstand mit Pritsche 3640 mm Châssis–cabine avec pont empattement 3640 mm Telaio cabinato con ponte passo 3640 mm					Unverbindliche Preisempfehlung Prix recommandé sans engagement Prezzo raccomandato non vincolante		
Motor Moteur Motore	Getriebe / Gänge Boîte / vitesses Cambio / marcie	PS / kW ch / kW CV / kW	Nm	Gesamtgewicht kg Poids total kg Peso totale kg	exkl. MwSt. CHF TVA CHF excl. IVA CHF escl.	inkl. MwSt. CHF TVA CHF incl. IVA CHF incl.	Modellcode Code modèle Codice modello
Frontantrieb · Traction avant · Trazione anteriore							
2.0 TDI	man / 6	140 / 103	360	3500	42'230.–	45'651.–	SZBB4AEY
2.0 TDI	aut / 8	140 / 103	360	3500	45'740.–	49'445.–	SZBB4BEY
2.0 BI-TDI	man / 6	177 / 130	410	3500	44'380.–	47'975.–	SZBB8AEY
2.0 BI-TDI	aut / 8	177 / 130	410	3500	47'160.–	50'980.–	SZBB8BEY

Preisliste · Liste de prix · Listino prezzi

Chassis-Kabine mit Pritsche Radstand 4490 mm Châssis-cabine avec pontg empatement 4490 mm Telaio cabinato con ponte passo 4490 mm					Unverbindliche Preisempfehlung Prix recommandé sans engagement Prezzo raccomandato non vincolante		
Motor Moteur Motore	Getriebe / Gänge Boîte / vitesses Cambio / marcie	PS / kW ch / kW CV / kW	Nm	Gesamtgewicht kg Poids total kg Peso totale kg	exkl. MwSt. CHF TVA CHF excl. IVA CHF escl.	inkl. MwSt. CHF TVA CHF incl. IVA CHF incl.	Modellcode Code modèle Codice modello
Frontantrieb · Traction avant · Trazione anteriore							
2.0 TDI	man / 6	140 / 103	360	3500	44'410.-	48'007.-	SZCB4AEY
2.0 TDI	aut / 8	140 / 103	360	3500	49'580.-	53'596.-	SZCB4BEY
2.0 BI-TDI	man / 6	177 / 130	410	3500	47'310.-	51'142.-	SZCB8AEY
2.0 BI-TDI	aut / 8	177 / 130	410	3500	51'800.-	55'996.-	SZCB8BEY

Preisliste · Liste de prix · Listino prezzi

Chassis–Doppelkabine mit Pritsche Radstand 3640 mm Châssis–double cabine avec pont empattement 3640 mm Telaio doppia cabinato con ponte passo 3640 mm					Unverbindliche Preisempfehlung Prix recommandé sans engagement Prezzo raccomandato non vincolante		
Motor Moteur Motore	Getriebe / Gänge Boîte / vitesses Cambio / marcie	PS / kW ch / kW CV / kW	Nm	Gesamtgewicht kg Poids total kg Peso totale kg	exkl. MwSt. CHF TVA CHF excl. IVA CHF escl.	inkl. MwSt. CHF TVA CHF incl. IVA CHF incl.	Modellcode Code modèle Codice modello
Frontantrieb · Traction avant · Trazione anteriore							
2.0 TDI	man / 6	140 / 103	360	3500	44'350.–	47'942.–	SZHB4AEY
2.0 TDI	aut / 8	140 / 103	360	3500	48'040.–	51'931.–	SZHB4BEY
2.0 BI-TDI	man / 6	177 / 130	410	3500	46'100.–	49'834.–	SZHB8AEY
2.0 BI-TDI	aut / 8	177 / 130	410	3500	49'290.–	53'282.–	SZHB8BEY



Preisliste · Liste de prix · Listino prezzi

Chassis–Doppelkabine mit Pritsche Radstand 4490 mm Châssis–double cabine avec pontg empattement 4490 mm Telaio doppia cabinato con ponte passo 4490 mm					Unverbindliche Preisempfehlung Prix recommandé sans engagement Prezzo raccomandato non vincolante		
Motor Moteur Motore	Getriebe / Gänge Boîte / vitesses Cambio / marcie	PS / kW ch / kW CV / kW	Nm	Gesamtgewicht kg Poids total kg Peso totale kg	exkl. MwSt. CHF TVA CHF excl. IVA CHF escl.	inkl. MwSt. CHF TVA CHF incl. IVA CHF incl.	Modellcode Code modèle Codice modello
Frontantrieb · Traction avant · Trazione anteriore							
2.0 TDI	man / 6	140 / 103	360	3500	46'730.–	50'515.–	SZIB4AEY
2.0 TDI	aut / 8	140 / 103	360	3500	50'250.–	54'320.–	SZIB4BEY
2.0 TDI	man / 6	177 / 130	410	3500	50'030.–	54'082.–	SZIB8AEY
2.0 TDI	aut / 8	177 / 130	410	3500	53'250.–	57'563.–	SZIB8BEY



Serienausstattung · Equipement de série · Equipaggiamento di serie

Modell · Modèle · Modello			
Aussen · Extérieur · Esterno			
Uni-Lackierung Peinture unie Colori unita	●	●	●
Trittstufen in Frontstossstangen Marche-pieds sur le pare-chocs avant Pedane integrate nel paraurti anteriore	●	●	●
Genarbte Kunststoffseitenschutzleisten Baguettes de protection latérales grainées en plastique Listelli protettivi laterali in plastica a struttura grezza	●		
Schiebetüre rechts Porte coulissante à droite Porta scorrevole destra	●		
Kühlerschutzgitter, unlackiert Grille de protection de radiateur, non peinte Griglia del radiatore non verniciata	●	●	●
Heckflügeltüren hinten mit Fenster, Öffnungswinkel 180° Porte arrière à 2 battants avec fenêtres, angle d'ouverture 180° Porta posteriore a due battenti con angolo d'apertura di 180°	●		
2 Türen für Fahrgastraum 2 portes pour comp. passagers 2 portiere per comp. passeggeri			●
Rückwandfenster Fenêtre dans la paroi arrière Finestrino nella parete posteriore		●	●
Pritsche mit Aluminium-Bordwänden und Holzboden (20 mm) Pont avec ridelles en aluminium et plancher en bois (20 mm) Ponte con piano di carico in legno (20 mm) e sponde d'alluminio		●	●
Aussenspiegel konvex, mit integrierter LED-Blinkleuchte und Weitwinkelbereich Rétroviseurs extérieurs convexe avec clignotant LED intégré et zone grand angle Retrovisori esterni convessi, con integrato indicatore direzionale LED e angolo largo	●	●	●



Serienausstattung · Equipement de série · Equipaggiamento di serie

Modell · Modèle · Modello				
Aussen · Extérieur · Esterno				
	Aussenspiegel, elektrisch einstell- und beheizbar Rétroviseurs extérieurs dégivrants et réglables électriquement Retrovisori esterni regolabili e riscaldabili elettricamente	●	●	●
417	Zentralverriegelung «Keyless-Go» ohne Safesicherung Verrouillage central «Keyless-Go» sans dispositif de sécurité «Safe» Chiusura centralizzata «Keyless-Go» senza dispositivo di sicurezza «Safe»	●	●	●
	2 Funkklappschlüssel 2 clé radiocommandé 2 chiave con telecomando	●	●	●
	Leuchtweitenregulierung Réglage de la portée des phares Fari principali regolabili in altezza	●	●	●
	75 Liter Treibstofftank Réservoir carburant 75 litres Serbatoio carburante 75 litri	●	●	●
	Motor-Start-Stopp-System mit Bremsenergie-Rückgewinnung Système start-stop du moteur avec récupération de l'énergie de freinage Motore con sistema Start & Stop, completo di recupero dell'energia in frenata	●	●	●
	Wärmeschutzverglasung rundum Vitres athermiques partout Vetri atermici tutto attorno	●	●	●
	2 Fenster ausstellbar im Fahrgastraum 2 fenêtres orientables dans le comp. passagers 2 finestrini orientabili nel comp. passeggeri			●
	Heizbare Heckscheibe Vitre arrière chauffante Lunotto posteriore riscaldabile	●		
	Elektrische Klemmleiste und Vorbereitung für Funktionssteuergerät Borne électrique et préparation pour module de commande de fonctionnement Connessione a spina elettrica e predisposizione per unità di controllo	●	●	●



Serienausstattung · Equipement de série · Equipaggiamento di serie

Modell · Modèle · Modello				
Innen · Intérieur · Interno				
7J2	Digital Cockpit Pro (10"-TFT-Farbdisplay) Digital Cockpit Pro (écran couleur TFT 10") Digital Cockpit Pro (display TFT a colori da 10")	●	●	●
2FB	Multifunktionslenkrad aus Kunststoff (Man.) Volant multifonction en plastique (man.) Volante multifunzionale in plastica (man.)	●	●	●
2FE	Leder Multifunktionslenkrad mit Tiptronic (Aut.) Volant multifonction gainé de cuir avec Tiptronic (aut.) Volante multifunzionale in pelle con Tiptronic (aut.)	●	●	●
Z65	Radio «Composition» 4 Lautsprecher			
R22	I8U: Infotainment mit 10 Zoll Touch-Farbdisplay 7Q0: Ohne Navigationssystem 8RE: 4 Lautsprecher U9E: 2 USB-C-Schnittstellen in der I-Tafel mit erhöhter Ladeleistung (45 W) 9ZV: Mobiltelefonanbindung über Bluetooth mit induktiver Ladefunktion R22: 1 Jahr VW Connect Plus EL2: Vorbereitet für Online Dienste Radio «Composition» 4 haut-parleurs I8U: Infotainment avec écran couleur tactile de 10 pouces 7Q0: Sans système de navigation 8RE: 4 haut-parleurs U9E: 2 interfaces USB-C dans le tableau de bord avec puissance de recharge jusqu'à 45 W 9ZV: Connexion de téléphone mobile via Bluetooth avec fonction de recharge inductive R22: 1 an de VW Connect Plus EL2: Préparé pour les services en ligne Radio «Composition» 4 altoparlanti I8U: Infotainment con display touchscreen a colori da 10 pollici 7Q0: Senza sistema di navigazione 8RE: 4 altoparlanti U9E: 2 porte USB di tipo C nella plancia con potenza ricarica fino a 45 W 9ZV: Connessione del telefono cellulare tramite Bluetooth con funzione di ricarica induttiva R22: 1 anno VW Connect Plus EL2: Predisposizione per servizi online	●	●	●



Serienausstattung · Equipement de série · Equipaggiamento di serie

Modell · Modèle · Modello			
Innen · Intérieur · Interno			
LED Fahrerhausbeleuchtung Éclairage LED de la cabine conducteur Illuminazione della cabina di guida con luci LED	●	●	●
2 12-V-Steckdosen im Fahrerhaus 2 prises 12 volts dans la cabine conducteur 2 prese da 12 V nella cabina di guida	●	●	●
4 Becherhalter im Fahrerhaus 4 porte-gobelets dans la cabine conducteur 4 portabicchieri nella cabina di guida	●	●	●
Dachgalerie mit zwei 1 DIN-Schächten und Leseleuchte Galerie de toit avec deux emplacements 1-Din et lampe de lecture Galleria portaoggetti nel cielo con due vani DIN A4 e luci di lettura	●	●	●
Beleuchtung im Laderaum: 2 Spots Éclairage de l'espace de chargement: 2 spots Illuminazione nel vano di carico: 2 spot	●		
Trennwand mit Fenster Paroi de séparation avec fenêtre Parete divisoria con finestrino	●		
Haltegriff an der A-Säule auf Fahrer- und Beifahrerseite Poignée sur le montant A, côté conducteur et passager avant Maniglia nel montante anteriore, lato conducente e lato passeggero anteriore	●	●	●
Haltegriff an der Trennwand im Lade-/Fahrgastraum Poignée sur la paroi de séparation dans l'espace de chargement/de passagers Maniglia nella parete divisoria nel vano di carico e nella cabina di guida	●		
Verzurrösen Anneaux de serrage Ganci	●		
Digitaler Radioempfang DAB+ Réception radio numérique DAB+ Ricezione radio digitale DAB+	●	●	●



Serienausstattung · Equipement de série · Equipaggiamento di serie

Modell · Modèle · Modello			
Innen · Intérieur · Interno			
Heiz- und Frischluftanlage mit mehrstufigem Frischluftgebläse, Umluftbetrieb Dispositif d'air chaud et d'air frais avec ventilateur à air frais de plusieurs niveaux, soufflant Impianto di riscaldamento e ventilazione con regolazione dell'intensità, modalità ricircolo dell'aria	●	●	●
Mittelausströmer, seitliche Ausströmer, Fussraumausströmer und Defrosterdüsen Buses d'évacuation d'air, centrale, latérale, zone pied; buses de dégivrage Bocchette dell'aria centrali, laterali, nel vano piedi e ugelli per lo sbrinamento	●	●	●
Elektrische Fensterheber im Fahrerhaus Lève-glaces électriques dans la cabine du conducteur Alzavetri elettrici nella cabina del conducente	●	●	●
Handschuhfach und Ablagefächer im Armaturenbrett Boîte à gants et vide-poches dans le tableau de bord Portaoggetti nel cruscotto	●	●	●
Ablagefächer in den Fahrerhaustüren Vide-poches sur les portes gauche et droite avant Portaoggetti nelle porte a destra e a sinistra davanti	●	●	●
Instrumenteneinsatz (km/h); Anzeigen für Geschwindigkeit, Gesamt-/Tagesstrecke, Drehzahl, Kraftstoffvorrat und Uhrzeit Combiné d'instruments (km/h); affichage de la vitesse, du trajet global/journalier, du nombre de tours minutes, des réserves de carburant et de l'heure Quadro strumenti (km/h); velocità, contachilometri (totale e parziale), contagiri, livello di carburante e orologio	●	●	●
Sitze · Sièges · Sedili			
2 Einzelsitze im Fahrerhaus 2 sièges individuels dans la cabine du conducteur 2 sedili individuali nella cabina conducente	●	●	●
Staufach unter der 4-sitzigen Bank hinten Caisson de rangement sous la banquette à 4 places arrière Cassetta per riporre oggetti sotto la banca a 4 posti posteriore			●
Sitzbezüge in Stoff Habillage des sièges avec tissu Rivestimento sedili in stoffa	●	●	●



Serienausstattung · Equipement de série · Equipaggiamento di serie

Modell · Modèle · Modello			
Fahrwerk und Räder · Châssis et roues · Assetto e ruote			
Stahlfelgen 16" mit Reifen 205/75 R16 (4M 235/65 R16) Jantes en acier 16" avec pneus 205/75 R16 (4M 235/65 R16) Cerchi in acciaio 16" con pneumatici 205/75 R16 (4M 235/65 R16)	●	●	●
Vorderachse mit McPherson Federbeinen, Stabilisator und Koppelstange Essieu avant avec jambe de suspension McPherson, stabilisateur et bielle d'appui Asse anteriore con ammortizzatori McPherson, stabilizzatore e barra di accoppiamento	●	●	●
Hinterachse als Starrachse mit Längsblattfedern und Anschlagpuffern Essieu arrière rigide avec ressorts à lames et butoirs d'amortissement Asse posteriore: assale rigido con molle a balestra e tampone di fine corsa	●	●	●
Tire Mobility Set (Reifendichtmittel und 12 Volt Kompressor) Tire Mobility Set (Produit d'étanchéité pour pneus et compresseur 12 Volt) Tire Mobility Set (Sigillante per pneumatici e compressore 12 Volt)	●	●	●
Sicherheit · Sécurité · Sicurezza			
UH2 Elektromechanische Parkbremse (EPB) Frein de stationnement électromécanique Freno di stazionamento elettromeccanico	●	●	●
GV1 Vorbereitung Alcohol Interlock Préparation Alcohol Interlock Preparazione Alcohol Interlock	●	●	●
EM2 Ablenkungs- und Müdigkeitserkennung Détecteur de déviation et de fatigue Rilevatore di distrazione e stanchezza conducente	●	●	●
8J3 Front Assist mit Warnen und Bremsen auf Fahrzeuge, Fussgänger und Radfahrer Front Assist avec avertissement et freinage en présence de véhicules, de piétons et de cyclistes Front Assist con funzione di avviso e frenata in caso di veicoli, pedoni e ciclisti	●	●	●
6I1 Spurhalteassistent «Lane Assist» Assistant de maintien de la trajectoire «Lane Assist» Assistente per il mantenimento della corsia «Lane Assist»	●	●	●
BR0 Ohne Totwinkelwarnung (Blind Spot Information System BSIS), ohne Anfahrwarnung (Moving Off Information System MOIS). Für N1/M1. Sans détecteur d'angle mort (Blind Spot Information System BSIS), sans avertissement de collision (Moving Off Information System MOIS). Pour N1/M1. Senza sensore dell'angolo morto (Blind Spot Information System BSIS), senza avviso di collisione (Moving Off Information System MOIS). Per N1/M1.	●	●	●

Serienausstattung · Equipement de série · Equipaggiamento di serie

Modell · Modèle · Modello			
Sicherheit · Sécurité · Sicurezza			
BR5 Totwinkelwarnung rechts (Blind Spot Information System BSIS) inkl. Anfahrwarnung (Moving Off Information System MOIS). Für N2/M2. Décteur d'angle mort à droite (Blind Spot Information System BSIS) avec avertissement de collision (Moving Off Information System MOIS). Pour N2/M2. Sensore dell'angolo morto destra (Blind Spot Information System BSIS) incl. avviso di collisione (Moving Off Information System MOIS). Per N2/M2.	●	●	●
4UF Airbag für Fahrer und Beifahrer mit Beifahrer-Airbag-Deaktivierung Airbags pour conducteur et passager avant avec désactivation de l'airbag du passager avant Airbag per conducente e passeggero, con disattivazione airbag del passeggero	●	●	●
7X2 Einparkhilfe im Front- und Heckbereich Système d'aide au stationnement à l'avant et à l'arrière Sistema di controllo per il parcheggio nella zona anteriore e posteriore	●	●	●
9C7 Tagesfahrlichtschaltung mit Assistenzfahrlicht Circuit d'éclairage jour avec feux de route assistés Circuito per luci di marcia diurna con luci di assistenza	●	●	●
QK1 Multifunktionskamera Caméra multifonction Telecamera multifunzionale	●	●	●
QR9 Verkehrszeichenerkennung Système de détection de la signalisation routière Riconoscimento della segnaletica stradale	●	●	●
LT0 Ohne Geschwindigkeitsbegrenzer Sans limiteur de vitesse Senza limitatore della velocità	●	●	●
7K3 Reifendruck-Kontrollsystem direkt messend Système de contrôle de la pression des pneus à mesure directe Sistema di monitoraggio della pressione degli pneumatici a misurazione diretta	●	●	●
QY1 Verbrauchsoptimierungspaket mit Steinschlagschutz (SYCB4AEY, SYCB8AEY, SYCB8BEY) Pack d'optimisation de la consommation avec protection anti-gravillon (SYCB4AEY, SYCB8AEY, SYCB8BEY) Pacchetto per l'ottimizzazione dei consumi con protezione parasassi (SYCB4AEY, SYCB8AEY, SYCB8BEY)	●		
4H7 Ohne Kindersicherung im Fahrgastraum Sans sécurité-enfants dans le compartiment passagers Senza chiusura di sicurezza per bambini nel vano passeggeri	●	●	●
Scheibenbremsen vorne und hinten Freins à disques avant et arrière Freni a disco davanti e dietro	●	●	●

Serienausstattung · Equipement de série · Equipaggiamento di serie

Modell · Modèle · Modello			
Sicherheit · Sécurité · Sicurezza			
Elektromechanische Lenkung, Lenkrad in Höhe und Reichweite verstellbar Direction électromécanique, volant réglable en hauteur et distance Sterzo elettromeccanico, regolabile in altezza e profondità	●	●	●
Berganfahrassistent Assistant de démarrage en côte Assistente di partenza in salita	●	●	●
Seitenwindassistent Assistant de vent latéral Assistente vento laterale	●		
Dreipunkt-Automatiksicherheitsgurte mit Gurthöhenverstellung vorn und elektrischer Gurtstraffer für den Fahrer Ceinture de sécurité trois points automatique avec réglage de hauteur de ceinture à l'avant et rétracteur de sangle électrique pour le conducteur Cintura di sicurezza automatica a tre punti, con regolatore dell'altezza nella fila anteriore e pretensionatore elettrico sul lato conducente	●	●	●
4 Sicherheitsgurten im Fahrgastraum 4 ceintures de sécurité dans le comp. passagers 4 cinture di sicurezza nel comp. passeggeri			●
Abblendbarer Innenspiegel Rétroviseur intérieur 2 positions Specchio retrovisore interno antiabbagliante	●	●	●
Elektronische Wegfahrsperre Blocage du démarreur électronique Sistema con bloccaggio d'avviamento elettronico	●	●	●
Lenkradsperre Verrouillage de la direction Bloccaggio del volante	●	●	●
Nebelschlussleuchte Feu antibrouillard arrière Luce fendinebbia posteriore	●	●	●
3. Bremsleuchte Troisième feu stop 3ª luce-stop	●		
ESP, elektronisches Stabilitätsprogramm und ABS ESP, programme de stabilité électronique et ABS ESP, programma stabilizzatore elettronico e ABS	●	●	●

Extras

Modell • Modèle • Modello	Unverbindliche Preisempfehlung Prix recommandé sans engagement Prezzo raccomandato non vincolante	exkl. MwSt. TVA excl. IVA escl.	Crafter Entry		Crafter Entry		Crafter Entry	
			Kasten 3640 mm	Fourgon 4490 mm	Chassis-Kabine 3640 mm	Telaio cabinato 4490 mm	Doppel-Kabine 3640 mm	Doppia cabina 4490 mm
Pakete • Packs • Pacchetti	CHF							
#Q2 Paket «Schweiz» 3SS: Beifahrerdoppelsitzbank rechts, mit Ablagefach 7E7: Elektrische Luft-Zusatzheizung (1400 W) 3TE: Komfortsitz für Fahrer 1D7: Vorbereitung für Anhängervorrichtung Pack «Suisse» 3SS: Banquette double passager avant à droite, avec compartiment 7E7: Chauffage d'appoint soufflant électrique (1400 W) 3TE: Siège confort pour le conducteur 1D7: Préparation pour dispositif d'attelage (stabilisateur d'attelage incl.) avec jeu de câbles, prise et module de commande Pacchetto «Svizzera» 3SS: Panca doppia anteriore per il passeggero con vano portaoggetti 7E7: Riscaldamento ad aria elettrico supplementare (1400 W) 3TE: Sedile confort per conducente 1D7: Predisposizione per dispositivo di traino (con stabilizzazione dell'oscillazione) con cablaggio, presa di corrente e unità di controllo	1008	<input type="radio"/>	<input type="radio"/>	<input type="radio"/>	<input type="radio"/>	<input type="radio"/>	<input type="radio"/>	<input type="radio"/>
PVA Assistenzpaket Basic LT2: Geschwindigkeitsbegrenzer und «Intelligent Speed Assist» 8T2: Geschwindigkeitsregelanlage (GRA) elektronisch Pack d'assistance Basic LT2: Limiteur de vitesse et limiteur de vitesse prédictif 8T2: Régulateur de vitesse (GRA) électronique Pacchetto assistenza Basic LT2: Limitatore della velocità con controllo predittivo 8T2: Regolatore di velocità (GRA) elettronico	254	<input type="radio"/>	<input type="radio"/>	<input type="radio"/>	<input type="radio"/>	<input type="radio"/>	<input type="radio"/>	<input type="radio"/>

○ = Sonderausstattungen ○ = Équipement en option ○ = Equipaggiamento speciale ● = Serienausstattung ● = Équipement de série ● = Equipaggiamento di serie P = Paket P = Pack P = Pacchetto

Unverbindliche Preisempfehlung der Importeurin AMAG Import AG. · Recommandation de prix sans engagement de l'importateur AMAG Import SA. · Prezzo raccomandato non vincolante dell'importatore AMAG Import SA.

Extras

Modell • Modèle • Modello	Unverbindliche Preisempfehlung Prix recommandé sans engagement Prezzo raccomandato non vincolante	exkl. MwSt. TVA excl. IVA escl.	Crafter Entry		Crafter Entry		Crafter Entry	
			Kasten	Fourgon	Chassis-Kabine	Chassis-cabine	Doppel-Kabine	Double cabine
Pakete • Packs • Pacchetti	CHF		3640 mm	4490 mm	3640 mm	4490 mm	3640 mm	4490 mm
PVD Assistenzpaket Advanced 8T3: Automatische Distanzregelung mit Stop & Go (Aut.) LT2: Geschwindigkeitsbegrenzer und «Intelligent Speed Assist» 6I6: Fahrerassistent «Travel Assist» inklusive Spurhalteassistent «Lane Assist» und «Emergency Assist» (Aut.) 6I2: Fahrerassistent «Travel Assist» inklusive Spurhalteassistent «Lane Assist» (Man.) Assistenzpaket Advanced 8T3: Régulation automatique de la distance avec Stop & Go (aut.) LT2: Limitation de vitesse avec régulation prédictive 6I6: Assistant de conduite Travel Assist y compris assistant de maintien de voie Lane Assist et Emergency Assist (aut.) 6I2: Assistant de conduite Travel Assist y compris assistant de maintien de voie Lane Assist (man.) Assistenzpaket Advanced 8T3: Regolazione automatica della distanza con Stop & Go (aut.) LT2: Limitatore di velocità con regolazione predittiva 6I6: Assistente alla guida Travel Assist incluso assistente di mantenimento corsia Lane Assist ed Emergency Assist (aut.) 6I2: Assistente alla guida Travel Assist incluso assistente di mantenimento corsia Lane Assist (man.)	1290		○	○	○	○	○	○
PVE Assistenzpaket Extended 7Y1: Spurwechselassistent «Side Assist» inkl. «Blind Spot Detection» BR3: Totwinkelwarnung (Blind Spot Information BSIS), beidseitig mit Anfahrwarnung (Moving Off Information MOIS) Pack d'assistance Extended 7Y1: Assistant de changement de voie BR3: Blind Spot Information (BSIS), des deux côtés avec Moving Off Information (MOIS) Pacchetto assistenza Extended 7Y1: Assistente al cambio di corsia BR3: Blind Spot Information (BSIS), bilaterale con Moving Off Information (MOIS)	1193		○	○				

Extras

Modell • Modèle • Modello		Unverbindliche Preisempfehlung Prix recommandé sans engagement Prezzo raccomandato non vincolante		Crafter Entry Kasten Fourgon Furgone		Crafter Entry Chassis-Kabine Chassis-cabine Telaio cabinato		Crafter Entry Doppel-Kabine Double cabine Doppia cabina	
		exkl. MwSt. TVA excl. IVA escl.		3640 mm	4490 mm	3640 mm	4490 mm	3640 mm	4490 mm
Pakete • Packs • Pacchetti		CHF							
PVF	Assistenzpaket Professional 7X5: Parklenkassistent «Park Assist» und Einparkhilfe im Front- und Heckbereich inkl. Flankenschutz 4G2: Abbiegeassistent Pack d'assistance Professional 7X5: Assistant aux manoeuvres de stationn. «Park Assist» et systéme d'aide au stationnement à l'avant et à l'arrière 4G2: Assistant de braquage sans assistant d'évitement Pacchetto assistenza Professional 7X5: Assistente alle manovre di parcheggio «Park Assist» e sist. di controllo per il parcheggio nella zona ant. e posteriore 4G2: Assistente di svolta senza assistente	476	○	○					
ZW1	Winter-Paket Verbundglas-Frontscheibe in Wärmeschutzverglasung, beheizbar, elektrische Luft-Zusatzheizung (1400 W), Scheinwerfer-Reinigungsanlage mit Waschwasser-Standanzeige und vergrössertem Waschwasserbehälter (7 l), Scheibenwaschdüsen vorn, beheizbar Pack hiver inverno Pare-brise en verre feuilleté en vitrage athermique dégivrant, chauffage d'appoint soufflant électrique (1400 W), Dispositif lave-phares avec affichage du niveau de liquide de lavage et réservoir à liquide de lavage plus volumineux (7 l), Gicleurs d'essuie-glace chauffants à l'avant Pacchetto inverno Parabrezza in vetro stratificato atermico riscaldabile, riscaldamento ad aria elettrico supplementare (1400 W), Impianto lavafari con indicatore del livello dell'acqua e serbatoio più capiente (7 l), Ugelli dei tergicristalli anteriori riscaldabili	883	○	○	○	○	○	○	○
Einparkhilfe • Système d'aide au stationnement • Sistema di ausilio al parcheggio		CHF							
7X0	Ohne Einparkhilfe Sans système d'aide au stationnement Senza sistema di ausilio al parcheggio	0			○	○	○	○	○

○ = Sonderausstattungen ○ = Équipement en option ○ = Equipaggiamento speciale ● = Serienausstattung ● = Équipement de série ● = Equipaggiamento di serie P = Paket P = Pack P = Pacchetto

Unverbindliche Preisempfehlung der Importeurin AMAG Import AG. · Recommandation de prix sans engagement de l'importateur AMAG Import SA. · Prezzo raccomandato non vincolante dell'importatore AMAG Import SA.

Extras

Modell • Modèle • Modello		Unverbindliche Preisempfehlung Prix recommandé sans engagement Prezzo raccomandato non vincolante		Crafter Entry Kasten Fourgon Furgone		Crafter Entry Chassis-Kabine Chassis-cabine Telajo cabinato		Crafter Entry Doppel-Kabine Double cabine Doppia cabina	
		exkl. MwSt. TVA excl. IVA escl.		3640 mm	4490 mm	3640 mm	4490 mm	3640 mm	4490 mm
Abschleppöse • oeillet de remorquage • occhione di traino		CHF							
1F3	Abschleppöse vorne Un oeillet de remorquage à l'avant Un occhione di traino anteriore	0	●	●					
1F1	Abschleppöse vorn und hinten Un oeillet de remorquage à l'avant et arrière Un occhione di traino anteriore e posteriore	37	○	○		○		○	
Auf-/Ablastung • Augmentation – réduction du poids • Aumentazione – Riduzione di peso		CHF							
1UV	Auflastung des zulässigen Gesamtgewichts von 3.5 t auf 3.88 t Augmentation du poids total de 3.5 t à 3.88 t Peso totale aumentato di 3.5 t a 3.88 t	2373	○	○					
1UV	Auflastung des zulässigen Gesamtgewichts von 3.5 t auf 3.88 t Augmentation du poids total de 3.5 t à 3.88 t Peso totale aumentato di 3.5 t a 3.88 t	2373			○	○	○	○	
07J	Zulassung als 3.88 t (nur mit 1UV) Homologation comme 3.88 t (seulm. avec 1UV) Omologazione per 3.88 t (son con 1UV)	0	○	○	○	○	○	○	
Abschliessbare Radschrauben • Boulons antivol pour jantes • Bulloni antifurto per cerchioni		CHF							
1PB	Radschrauben, abschliessbar Boulons anti-vol pour jantes en alu Bulloni antifurto per cerchioni in alluminio	37	○	○	○	○	○	○	
Abschlussträger • Traverse de tête • Supporto di chiusura		CHF							
AT2	Abschlussträger in schmaler Ausführung mit L = 1899,4 mm und H = 258 mm, geschraubt (nur mit 0S1, 0S3, 8SU, 8SV, 8SW, 8SX, 8SY, 8SZ) Traverse de tête en finition étroite, L = 1899,4 mm et H = 258 mm, vissée (seulm. avec 0S1, 0S3, 8SU, 8SV, 8SW, 8SX, 8SY, 8SZ) Supporto di chiusura nella versione stretta: L = 1899,4 mm e A = 258 mm, avvitato (solo con 0S1, 0S3, 8SU, 8SV, 8SW, 8SX, 8SY, 8SZ)	69			○	○	○	○	
AT4	Abschlussträger in breiter Ausführung mit L = 1899 mm und H = 258 mm, geschraubt Traverse de tête en finition large, L = 1899 mm et H = 258 mm, vissée Supporto di chiusura nella versione larga: L = 1899,4 mm e A = 258 mm, avvitato	-			●	●	●	●	

○ = Sonderausstattungen ○ = Équipement en option ○ = Equipaggiamento speciale ● = Serienausstattung ● = Équipement de série ● = Equipaggiamento di serie P = Paket P = Pack P = Pacchetto

Unverbindliche Preisempfehlung der Importeurin AMAG Import AG. · Recommandation de prix sans engagement de l'importateur AMAG Import SA. · Prezzo raccomandato non vincolante dell'importatore AMAG Import SA.

Extras

Modell • Modèle • Modello	Unverbindliche Preisempfehlung Prix recommandé sans engagement Prezzo raccomandato non vincolante	exkl. MwSt. TVA excl. IVA escl.	Crafter Entry		Crafter Entry		Crafter Entry	
			Kasten	Fourgon	Chassis-Kabine	Telaio cabinato	Doppel-Kabine	Double cabine
			3640 mm	4490 mm	3640 mm	4490 mm	3640 mm	4490 mm
Anhängevorrichtung • Dispositif d'attelage • Dispositivo di traino			CHF					
1D1	Anhängevorrichtung, starr (inkl. Gespannstabilisierung) Dispositif d'attelage rigide (stabilisation de l'attelage incl.) Dispositivo di traino, fisso (con stabilizzazione dell'oscillazione)	809	○	○	○	○	○	○
1D2	Anhängevorrichtung, abnehmbar (inkl. Gespannstabilisierung) Dispositif d'attelage amovible (stabilisation de l'attelage incl.) Dispositivo di traino amovibile (con stabilizzazione dell'oscillazione)	1008	○	○	○	○	○	○
1D7	Vorbereitung für Anhängevorrichtung (inkl. Gespannstabilisierung) mit Kabelsatz und Steuergerät (ohne Stecker) Préparation pour dispositif d'attelage (stabilisateur d'attelage incl.) avec jeu de câbles et module de commande (sans prise) Predisposizione per dispositivo di traino (con stabilizzazione dell'oscillazione) con cablaggio e unità di controllo (senza presa)	204	○	○	○	○	○	○
1D8	Vorbereitung für Anhängevorrichtung (inkl. Gespannstab.) mit Kabelsatz, Steckdose, Steuergerät und Anhängelock Préparation pour dispositif d'attelage (stabilisateur d'attelage incl.) avec jeu de câbles, prise, module de commande et support de montage Predisposizione per dispositivo di traino (con stabilizzazione dell'oscillazione) con cablaggio, presa di corrente, unità di controllo e sistema di traversa	666	○	○	○	○	○	○
Ablagenpaket • Pack rangement • Pacchetto portaoggetti			CHF					
QE1	Ablagenpaket 1: Dachgalerie mit einem 1 DIN-Schacht und Leseleuchte (nur bei 2. Verdampfer) Pack rangement 1: galerie de toit avec un emplacement 1-DIN et lampe de lecture (uniquement en cas de 2 ^{ème} évaporateur) Box portaoggetti 1: galleria portaoggetti nel cielo con un vano DIN A4 e luci di lettura (2° vaporizzatore)	-	P	P				
Ablageschale • Casier de rangement • Vano portaoggetti			CHF					
7N4	Staufach über dem Fahrerhaus, vom Laderaum zugänglich Casier de rangement sur la cabine conducteur, à charger par espace de chargement Vano portaoggetti sopra cabina conducente, a caricare dal comp. di carico	208	○	○				
Aussenspiegel • Rétroviseurs extérieurs • Retrovisori esterni			CHF					
6XP	Aussenspiegel, elektrisch einstell-, beheiz- und anklappbar Rétroviseurs extérieurs, réglables, dégivrants et rabattables électriquement Specchietti esterni regolabili, riscaldabili e ripiegabili elettricamente	227	○	○	○	○	○	○
Anhaltewegverkürzung • Réduction de la distance d'arrêt • Riduzione dello spazio di arresto			CHF					
6K3	Umfeldbeobachtungssystem «Front Assist» mit City-Notbremsfunktion (für automat. Distanzregelung ACC bis 160 km/h) Système de surveillance périphérique «Front Assist» avec fonction de freinage d'urgence City (pour ACC jusqu'à 160 km/h) Sistema perimetrale «Front Assist» con funzione di frenata d'emergenza City (per ACC fino a 160 km/h)	-	P	P	P	P	P	P

○ = Sonderausstattungen ○ = Équipement en option ○ = Equipaggiamento speciale ● = Serienausstattung ● = Équipement de série ● = Equipaggiamento di serie P = Paket P = Pack P = Pacchetto

Unverbindliche Preisempfehlung der Importeurin AMAG Import AG. · Recommandation de prix sans engagement de l'importateur AMAG Import SA. · Prezzo raccomandato non vincolante dell'importatore AMAG Import SA.

Extras

Modell • Modèle • Modello		Unverbindliche Preisempfehlung Prix recommandé sans engagement Prezzo raccomandato non vincolante		Crafter Entry Kasten Fourgon Furgone		Crafter Entry Chassis-Kabine Chassis-cabine Telaio cabinato		Crafter Entry Doppel-Kabine Double cabine Doppia cabina	
		exkl. MwSt. TVA excl. IVA escl.		3640 mm	4490 mm	3640 mm	4490 mm	3640 mm	4490 mm
Akutische Warnanlage • Avertisseur acousique • Segnalazione acustica		CHF							
IL2	Akutische Warnanlage für eingelegten Rückwärtsgang, abschaltbar Avertisseur acousique pour marche arrière engagée, désactivable Impianto di segnalazione acustica per retromarcia inserita, disattivabile	342		○	○	○	○	○	○
Bergabfahrassistent • Assistant de démarrage en pente • Assistenza per partenza disposizione velocità costante in discesa		CHF							
UG5	Bergabfahrassistent (nur für 4MOTION) Assistant de démarrage en pente (pour 4MOTION) Assistenza per partenza disposizione velocità costante in discesa (per 4MOTION)	106		○	○	○	○	○	○
Bodenbeläge im Fahrerhaus • Revêtements de sol dans la cabine conducteur • Rivestimenti del pavimento nella cabina di guida		CHF							
5AA	Ohne Bodenbelag im Fahrerhaus Sans revêtement de sol dans la cabine conducteur Nessun rivestimento del pavimento nella cabina di guida	0		○	○	○	○	○	○
5AC	Bodenbelag im Fahrerhaus aus Gummi Revêtement de sol dans la cabine conducteur en caoutchouc Rivestimento del pavimento in gomma nella cabina di guida	-		●	●	●	●	●	●
Bodenbeläge im Fahrgast-/Laderaum • Revêtements de sol dans l'habitacle/l'espace de chargement • Rivestimenti del pavimento nel comp. di carico		CHF							
5BD	Bodenbelag im Laderaum aus Holz mit Ladekantenschutz, hinten 3640 mm Revêtement de sol dans l'espace de chargement en bois avec protection des arrêtes à l'arrière 3640 mm Rivestimento del pavimento nel comp. di carico posteriore in legno con listello protettivo della soglia di carico 3640 mm	754		○					
5BD	Bodenbelag im Laderaum aus Holz mit Ladekantenschutz, hinten 4490 mm Revêtement de sol dans l'espace de chargement en bois avec protection des arrêtes à l'arrière 4490 mm Rivestimento del pavimento nel comp. di carico posteriore in legno con listello protettivo della soglia di carico 4490 mm	837			○				
5BU	Bodenbelag im Laderaum aus Holz mit Verkleidung Radkasten 3640 mm Revêtement de sol dans l'espace de chargement en bois avec revêtement du passage deroue 3640 mm Rivestimento del pavimento nel comp. di carico posteriore in legno con copricerchi di copriuota 3640 mm	828		○					

○ = Sonderausstattungen ○ = Équipement en option ○ = Equipaggiamento speciale ● = Serienausstattung ● = Équipement de série ● = Equipaggiamento di serie P = Paket P = Pack P = Pacchetto

Unverbindliche Preisempfehlung der Importeurin AMAG Import AG. · Recommandation de prix sans engagement de l'importateur AMAG Import SA. · Prezzo raccomandato non vincolante dell'importatore AMAG Import SA.

Extras

Modell · Modèle · Modello		Unverbindliche Preisempfehlung Prix recommandé sans engagement Prezzo raccomandato non vincolante		exkl. MwSt. TVA excl. IVA escl.	Crafter Entry		Crafter Entry		Crafter Entry	
					Kasten	Fourgon	Chassis-Kabine	Chassis-cabine	Telaio cabinato	Doppel-Kabine
		CHF	3640 mm	4490 mm	3640 mm	4490 mm	3640 mm	4490 mm	3640 mm	4490 mm
Bodenbeläge im Fahrgast-/Laderaum · Revêtements de sol dans l'habitacle/l'espace de chargement · Rivestimenti del pavimento nel comp. di carico		CHF								
5BU	Bodenbelag im Laderaum aus Holz mit Verkleidung Radkasten 4490 mm Revêtement de sol dans l'espace de chargement en bois avec revêtement du passage deroue 4490 mm Rivestimento del pavimento nel comp. di carico posteriore in legno con copricerchi di copri ruota 4490 mm	902		○						
Batterien/Generatoren · Batteries/générateurs · Batteria/Generatori		CHF								
9BE	Batterie Hauptschalter Interrupteur principal de la batterie Interuttore principale per batteria	143	○	○	○	○	○	○	○	○
NY4	Vliesbatterie und Generator mit erhöhter Kapazität (nur mit KH6, PK3, PK4) Batterie à fibres et générateur à capacité supérieure (seulm. avec KH6, PK3, PK4) Batteria al gel e generatore con capacità aumentata (solo con KH6, PK3, PK4)	389	○	○	○	○	○	○	○	○
NY5	Vliesbatterie und Generator Batterie à fibres et générateur Batteria al gel e generatore	143	○	○	○	○	○	○	○	○
Bordwerkzeug und Wagenheber · Outillage de bord et cric · Kit di strumenti e martinetto		CHF								
1S1	Bordwerkzeug und Wagenheber Outillage de bord et cric Kit di strumenti e martinetto	74	○	○	○	○	○	○	○	○
1S3	Bordwerkzeug Outillage de bord Kit di strumenti	-	●	●	●	●	●	●	●	●
Betriebsspannung · Tension de fonctionnement · Tensione d'esercizio		CHF								
9Z3	230 V Steckdose Prise 230 V Presà 230 V	236	○	○	○	○	○	○	○	○

○ = Sonderausstattungen ○ = Équipement en option ○ = Equipaggiamento speciale ● = Serienausstattung ● = Équipement de série ● = Equipaggiamento di serie P = Paket P = Pack P = Pacchetto

Unverbindliche Preisempfehlung der Importeurin AMAG Import AG. · Recommandation de prix sans engagement de l'importateur AMAG Import SA. · Prezzo raccomandato non vincolante dell'importatore AMAG Import SA.

Extras

Modell • Modèle • Modello		Unverbindliche Preisempfehlung Prix recommandé sans engagement Prezzo raccomandato non vincolante						
		exkl. MwSt. TVA excl. IVA escl.	Crafter Entry Kasten Fourgon Furgone		Crafter Entry Chassis-Kabine Chassis-cabine Telaiο cabinato		Crafter Entry Doppel-Kabine Double cabine Doppia cabina	
			3640 mm	4490 mm	3640 mm	4490 mm	3640 mm	4490 mm
Beheizbare Scheibenwaschdüsen • Gicleurs d'essuie-glace chauffants • Ugelli di tergicristalli riscaldabili		CHF						
8X3	Scheibenwaschdüsen vorne, beheizbar Gicleurs de lave-glace chauffants Ugelli di tergicristalli riscaldabili	56	○	○	○	○	○	○
Bordwandklappen • Ridelles • Ponte sollevatore		CHF						
5S4	Elektrische Vorbereitung für Hebebühne (nur mit 8FH, 8FE) Préinstallation électrique pour pont élévateur (seulm. avec 8FH, 8FE) Predisposizione elettrica per ponte sollevatore (solo con 8FH, 8FE)	143	○	○				
Chrom-Paket • Pack Chrome • Pacchetto cromo		CHF						
QJ1	Chrom-Paket Pack chrome Pacchetto cromo	-	P	P	P	P	P	P
C-Schienen • Rails C • Rotaie a C		CHF						
6L1	C-Schienen, Dachspiegel (nur mit 3R2) Rails C, arceau de pavillon (seulm. avec 3R2) Rotaie a C, centina tetto (solo con 3R2)	315	○	○				
6L2	C-Schienen, Seiten- und Trennwand Rails C, parois latérales et de séparation Rotaie a C, parete laterale e parete divisoria	402	○	○				
6L3	C-Schienen, Trennwand und Dachspiegel (nur mit 3R2) Rails C, paroi de séparation et arceau de pavillon (seulm. avec 3R2) Rotaie a C, parete divisoria e centina tetto (solo con 3R2)	402	○	○				
6L5	C-Schienen, Seiten-, Trennwand und Dachspiegel (nur mit 3R2) Rails C, parois latérales et de séparation et arceau de pavillon (seulm. avec 3R2) Rotaie a C, parete laterale, parete divisoria e centina tetto (solo con 3R2)	708	○	○				
6L6	C-Schienen an den Seitenwänden im Laderaum Rails C sur les parois latérales dans l'espace de chargement Rotaie a C alle pareti laterali nel comp. di carico	315	○	○				

○ = Sonderausstattungen ○ = Équipement en option ○ = Equipaggiamento speciale ● = Serienausstattung ● = Équipement de série ● = Equipaggiamento di serie P = Paket P = Pack P = Pacchetto

Unverbindliche Preisempfehlung der Importeurin AMAG Import AG. · Recommandation de prix sans engagement de l'importateur AMAG Import SA. · Prezzo raccomandato non vincolante dell'importatore AMAG Import SA.

Extras

Modell • Modèle • Modello		Unverbindliche Preisempfehlung Prix recommandé sans engagement Prezzo raccomandato non vincolante						
		exkl. MwSt. TVA excl. IVA escl.	Crafter Entry Kasten Fourgon Furgone		Crafter Entry Chassis-Kabine Chassis-cabine Telaio cabinato		Crafter Entry Doppel-Kabine Double cabine Doppia cabina	
			3640 mm	4490 mm	3640 mm	4490 mm	3640 mm	4490 mm
C-Schienen • Rails C • Rotaie a C		CHF						
6L8	C-Schienen an den Seitenwänden und am Dachrahmen im Laderaum (nur mit 3R2) Rails C sur les parois latérales et le cadre de toit dans l'espace de chargement (seulm. avec 3R2) Rotaie a C alle pareti laterali e al telaio del tetto nel comp. di carico (solo con 3R2)	615	○	○				
IH0	C-Schienen an Bordwände (Trennwand) Rails C sur les côtés (paroi de séparation) Rotaie a C sulle sponde (parete divisoria)	97	○	○				
Dacharten • Types de toit • Tipi di tetto		CHF						
3R2	Hochdach, aussen in Wagenfarbe lackiert Toit surélevé même coloris que le véhicule Tetto sopraelevato nel colore della carrozzeria	1906	○	●				
2S2	Superhochdach aus Kunststoff, Fahrzeuglänge L4 , in Wagenfarbe (Reflexsilber, Indiumgrau, Deep Black, Deep Ocean Blue, Kirschrot, Leuchtorange, Ontario Green (nur mit 7N4 und nicht mit 35 Heckantrieb) Toit super surélevé même coloris que le véhicule, longueur véhicule L4 (Argent, reflex mét, Gris indium mét, Deep Black nacré, Bleu deep Oean, Rouge cerise, Orange lumineux, Vert ontario (seulm. Avec 7N4 et pas avec 35 propulsion arrière) Tetto super sopraelevato, nella stessa tinta della carrozzeria, lunghezza veicolo L4 (Argento riflesso metallizzato, Grigio indo metallizzato, Nero profondo perla, Deep Ocean Blue, Rosso ciliegia) (solo con 7N4 e non con 35 trazione posteriore)	3159		○				
ZD3	Superhochdach, Candy weiss, Fahrzeuglänge L4 (nicht mit PK3 und 9LN und nicht mit 35 Heckantrieb) Toit super surélevé, blanche Candy, longueur véhicule L4 (pas avec PK3, 9LN et pas avec 35 propulsion arrière) Tetto super sopraelevato, bianco Candy, lunghezza veicolo L4 (non con PK3, 9LN e non con 35 trazione posteriore)	2891		○				
Dämpfung/Federung Fahrwerk • Amortisseurs/suspensions du châssis • Sospensioni/Ammortizzatori		CHF						
1BJ	Federung/Dämpfung, verstärkt mit Beibehaltung der Basis-Stabilisierung Ressorts avant et arrière renforcés Molleggio rinforzato anteriore e posteriore	227	○	○	○	○	○	○
2MF	Federung/Dämpfung, standard und Stabilisierung, verstärkt (für erhöhte Beladungsschwerpunkte) Stabilisateurs avant et arrière renforcés Stabilizzatori rinforzati anteriore e posteriore	143	○	○	○	○	○	○
2MG	Federung/Dämpfung, verstärkt und Stabilisierung, verstärkt Suspensions/amortisseurs, renforcés et stabilisation renforcés Sospensioni/Ammortizzatori, rinforzati e di stabilizzazione rinforzati	361	○	○	○	○	○	○

○ = Sonderausstattungen ○ = Équipement en option ○ = Equipaggiamento speciale ● = Serienausstattung ● = Équipement de série ● = Equipaggiamento di serie P = Paket P = Pack P = Pacchetto

Unverbindliche Preisempfehlung der Importeurin AMAG Import AG. · Recommandation de prix sans engagement de l'importateur AMAG Import SA. · Prezzo raccomandato non vincolante dell'importatore AMAG Import SA.

Extras

Modell • Modèle • Modello		Unverbindliche Preisempfehlung Prix recommandé sans engagement Prezzo raccomandato non vincolante		Crafter Entry Kasten Fourgon Furgone	Crafter Entry Chassis-Kabine Chassis-cabine Telaio cabinato	Crafter Entry Doppel-Kabine Double cabine Doppia cabina
		exkl. MwSt. TVA excl. IVA escl.				
Dachblinkleuchten • Clignotants de toit • Lampeggiatori sul tetto		CHF				
9H2	Dachblinkleuchten-Vorbereitung Préparation pour clignotants supplémentaires sur superstructures Preparazione per lampeggiatori supplementari per sovrastrutture	185		<input type="radio"/>	<input type="radio"/>	<input type="radio"/>
Differentialsperre • Blocage de différentiel • Bloccaggio del differenziale		CHF				
1Y4	Differentialsperre hinten (nur für 4MOTION) Blocage de différentiel arrière (seulm. pour 4MOTION) Bloccaggio del differenziale posteriore (solo per 4MOTION)	782		<input type="radio"/>	<input type="radio"/>	<input type="radio"/>
Dachinnenverkleidung • Habillage du ciel de pavillon • Rivestimento del tetto		CHF				
5CE	Dachinnenverkleidung als Formhimmel im Fahrerhaus und Lade-/Fahrgastraum (nur mit ZT0 + 9CW + 4DE, 4DM + 4EE, 4EM + 4FH + 4JH) Habillage du ciel de pavillon dans la cabine conducteur, l'espace de chargement et l'habitacle (seulm. avec ZT0 + 9CW + 4DE, 4DM + 4EE, 4EM + 4FH + 4JH) Rivestimento del tetto nel comp. di carico/ passeggeri (solo con ZT0 + 9CW + 4DE, 4DM + 4EE, 4EM + 4FH + 4JH)	814		<input type="radio"/>	<input type="radio"/>	
5CH	Komforthimmel im Fahrerhaus und Fahrgastraum inkl. Luftkanal (nur mit PK3 oder PK4 und ZT0) Revêtement intérieur de pavillon dans la cabine et le compartiment passagers avec conduit d'aération (seulm. avec PK3 ou PK4 et ZT0) Rivestimento tetto interno, cielo comfort nella cabina e nel vano passeggeri con condotto dell'aria (solo con PK3 o. PK4 e ZT0)	2373		<input type="radio"/>	<input type="radio"/>	
Drehzahlregelung • Régulation du régime • Regolazione del regime		CHF				
US1	Drehzahlkonstanthaltung (nur mit IP3, IS2 – IS8) Régulation du régime à un niveau constant (seulm. avec IP3, IS2 – IS8) Regolazione del regime a livello costante (solo con IP3, IS2 – IS8)	194		<input type="radio"/>	<input type="radio"/>	<input type="radio"/>
US2	Drehzahlregler, elektronisch und variabel (nur mit IP3, IS2 – IS8) Régulation électronique du régime, variable (seulm. avec IP3, IS2 – IS8) Regolazione elettronica del regime, variabile (solo con IP3, IS2 – IS8)	194		<input type="radio"/>	<input type="radio"/>	<input type="radio"/>

○ = Sonderausstattungen ○ = Équipement en option ○ = Equipaggiamento speciale ● = Serienausstattung ● = Équipement de série ● = Equipaggiamento di serie P = Paket P = Pack P = Pacchetto

Unverbindliche Preisempfehlung der Importeurin AMAG Import AG. · Recommandation de prix sans engagement de l'importateur AMAG Import SA. · Prezzo raccomandato non vincolante dell'importatore AMAG Import SA.

Extras

Modell · Modèle · Modello		Unverbindliche Preisempfehlung Prix recommandé sans engagement Prezzo raccomandato non vincolante		Crafter Entry Kasten Fourgon Furgone		Crafter Entry Chassis-Kabine Chassis-cabine Telaiο cabinato		Crafter Entry Doppel-Kabine Double cabine Doppia cabina	
		exkl. MwSt. TVA excl. IVA escl.		3640 mm	4490 mm	3640 mm	4490 mm	3640 mm	4490 mm
Trittstufe · Marchepied · Gradino		CHF							
QT4	Trittstufe hinten, über komplette Breite (nur mit 8F1) Marchepied arrière, sur toute la largeur (seulm. avec 8F1) Gradino nel paraurti posteriore (solo con 8F1)	171		○	○				
QT9	Trittstufe hinten rechts (nur mit 1D1, 1D2, 1D8) Marchepied arrière, à droite (seulm. avec 1D1, 1D2, 1D8) Gradino posteriore a destra (solo con 1D1, 1D2, 1D8)	143		○	○				
System-Diebstahlschutz · Dispositif antivol · Sistema di allarme antifurto		CHF							
7AA	Wegfahrsperrung, elektronisch Anti-démarrage électronique Sistema con bloccaggio d'avviamento elettronico	-		●	●	●	●	●	●
7AQ	Diebstahl-Alarmanlage mit Back-up-Horn, Innenraumüberwachung und Abschleppschutz (für Crafter mit Trennwand) Système d'alarme antivol avec klaxon back-up, surveillance de l'habitacle et protection contre le remorquage (pour Crafter avec paroi de séparation) Sistema di allarme antifurto con clacson, sorveglianza interna e protezione antirimorchio (per Crafter con parete divisoria)	671		○	○	○	○	○	○
Einparkhilfe · Aide au stationnement · Assistenza al parcheggio		CHF							
8A8	Anhängerrangierassistent «Trailer Assist» und «ParkPilot» im Front- und Heckbereich Assistant de manœuvre avec remorque «Trailer Assist» et «ParkPilot» au niveau de la proue et de la poupe Sistema di assistenza di manovra con rimorchio «Trailer Assist» e «ParkPilot» davanti e dietro la vettura	-		P	P				
Einstiegriff an Hecksäule · Poignée d'accès sur les montants arrière · Maniglie per l'accesso nei montanti posteriori		CHF							
7C3	Einstiegriffe an den Hecksäulen Poignée d'accès sur les montants arrière Maniglie per l'accesso nei montanti posteriori	37		○	○				
Zweite Sitzreihe · Deuxième rangée de sièges · Seconda fila di sedili		CHF							
3UA	Ohne Sitze, in der 2. Sitzreihe Sans sièges dans la 2 ^{ème} rangée Senza panca a 4 posti	0						○	○

○ = Sonderausstattungen ○ = Équipement en option ○ = Equipaggiamento speciale ● = Serienausstattung ● = Équipement de série ● = Equipaggiamento di serie P = Paket P = Pack P = Pacchetto

Unverbindliche Preisempfehlung der Importeurin AMAG Import AG. · Recommandation de prix sans engagement de l'importateur AMAG Import SA. · Prezzo raccomandato non vincolante dell'importatore AMAG Import SA.

Extras

Modell • Modèle • Modello	Unverbindliche Preisempfehlung Prix recommandé sans engagement Prezzo raccomandato non vincolante	exkl. MwSt. TVA excl. IVA escl.	Crafter Entry		Crafter Entry		Crafter Entry	
			Kasten	Fourgon	Chassis-Kabine	Chassis-cabine	Doppel-Kabine	Double cabine
			3640 mm	4490 mm	3640 mm	4490 mm	3640 mm	4490 mm
Fahrtenschreiber • Tachygraphe • Tachigrafo	CHF							
9NF Vorbereitung Digitaler Tachograph (Smart TCO 2.0) exkl. DSRC-Antenne (beinhaltet nur die Fahrtenschreiber spezifischen Leitungen) Préparation du tachygraphe numérique (Smart TCO 2.0) sans antenne DSRC (comprend uniquement les câbles spécifiques au tachygraphe) Predisposizione per tachigrafo digitale (Smart TCO 2.0) antenna DSRC esclusa (contiene solo i cavi specifici del cronotachigrafo)	601		○	○	○	○	○	○
9NW Vorbereitung Digitaler Tachograph (Smart TCO 2.0) inkl. DSRC-Antenne für die Nachrüstung eines Digitalen Tachografen von Stoneridge Préparation du tachygraphe numérique (Smart TCO 2.0) avec antenne DSRC pour post-équipement d'un tachygraphe numérique de Stoneridge Predisposizione per tachigrafo digitale (Smart TCO 2.0) antenna DSRC incl. per postequipaggiamento di un tachigrafo digitale Stoneridge	661		○	○	○	○	○	○
9NC Digitaler Tachograf (Smart TCO) mit Vorbereitung Mautlesegerät Tachygraphe numérique (Smart TCO) avec préparation pour transmetteur de détection de péage Tachigrafo digitale (Smart TCO) con predisposizione per lettore di pedaggi	925		○	○	○	○	○	○
9ND Vorbereitung Digitaler Tachograf (Smart TCO), beinhaltet nur Fahrtenschreiber spez. Leitung mit Vorber. Mautlesegerät Préparation pour tachygraphe numérique (Smart TCO), ne comprend que câbles spécifique au tachygraphe avec préparation transmetteur de détection péage Predisposizione tachigrafo digitale (Smart TCO), contiene solo cronotachigra. spec. cavo con predisposizione per lettore di pedaggi	458		○	○	○	○	○	○
9NL Vorbereitung Digitaler Tachograf (Smart TCO) für die Nachrüstung eines Digitalen Tachografen von Stoneridge mit Vorbereitung Mautlesegerät Préparation pour tachygraphe numérique (Smart TCO) post-équipement d'un tachygraphe numérique de Stoneridge avec préparation transmetteur de détection péage Predisposizione per tachigrafo digitale (Smart TCO 2.0) antenna DSRC incl. per postequipaggiamento di un tachigrafo digitale Stoneridge con predisposizione per lettore di pedaggi	657		○	○	○	○	○	○
9NI Digitaler Tachograf (Smart TCO)/inkl. Ausgang für Geschwindigkeitssignal (LSVA) Tachygraphe numérique (Smart TCO)/incl. sortie pour le signal de vitesse (LSVA) Tachigrafo digitale (Smart TCO)/incl. uscita per il segnale di velocità (LSVA)	879		○	○	○	○	○	○
Flotten-Management-Systemschnittstelle • Interface du système de gestion des flottes • Interfaccia di sistema gestione flotte	CHF							
IP4 Elektrische Klemmleiste und Vorbereitung für Funktionssteuergerät Borne électrique et préparation pour module de commande de fonctionnement Connessione a spina elettrica e predisposizione per unità di controllo	-		●	●	●	●	●	●
IS1 Elektrische Klemmleiste (Vorbereitung Funktionssteuergerät entfällt) Borne électrique (Préparation pour télématique supprimé) Connessione a spina elettrica (deselezione predisposizione telematica)	9		○	○	○	○	○	○

○ = Sonderausstattungen ○ = Équipement en option ○ = Equipaggiamento speciale ● = Serienausstattung ● = Équipement de série ● = Equipaggiamento di serie P = Paket P = Pack P = Pacchetto

Unverbindliche Preisempfehlung der Importeurin AMAG Import AG. · Recommandation de prix sans engagement de l'importateur AMAG Import SA. · Prezzo raccomandato non vincolante dell'importatore AMAG Import SA.

Extras

Modell • Modèle • Modello		Unverbindliche Preisempfehlung Prix recommandé sans engagement Prezzo raccomandato non vincolante	ekkl. MwSt. TVA excl. IVA escl.	Crafter Entry		Crafter Entry		Crafter Entry	
				Kasten	Fourgon	Chassis-Kabine	Chassis-cabine	Doppel-Kabine	Double cabine
				3640 mm	4490 mm	3640 mm	4490 mm	3640 mm	4490 mm
Flotten-Management-Systemschnittstelle • Interface du système de gestion des flottes • Interfaccia di sistema gestione flotte		CHF							
IS2	Elektrische Klemmleiste und Funktionssteuergerät 1 mit ABH-Programmierung Borne électrique et module de commande de fonctionnement 1 avec programmation pour ABH Connessione a spina elettrica e unità di controllo 1 con programmazione ABH	453							
IS3	Elektrische Klemmleiste und Funktionssteuergerät 1 mit Telematik- Vorbereitung und mit ABH-Programmierung Borne électrique et module de commande de fonctionnement 1 avec préparation pour télématique et programmation ABH Connessione a spina elettrica e unità di controllo 1 con predisposizione telematica e programmazione ABH	759							
IS4	Funktionssteuergerät 1 Module de commande de fonctionnement 1 Unità di controllo 1	287							
IS5	Elektrische Klemmleiste und Funktionssteuergerät 1 Borne électrique et module de commande de fonctionnement 1 Connessione a spina elettrica e unità di controllo 1	370							
Geschwindigkeitsbegrenzungsanlage • Limiteur de vitesse • Limitazione di velocità		CHF							
7H1	Höchstgeschwindigkeitsbegrenzung auf maximal 90 km/h (nicht deaktivierbar) Limite de la vitesse maximale à 90 km/h (ne peut pas être désactivé) Limitazione di velocità a 90 km/h (non disattivabile)	148							
7H2	Höchstgeschwindigkeitsbegrenzung auf maximal 100 km/h (nicht deaktivierbar) Limite de la vitesse maximale à 100 km/h (ne peut pas être désactivé) Limitazione di velocità a 100 km/h (non disattivabile)	148							
7H3	Höchstgeschwindigkeitsbegrenzung auf maximal 120 km/h (nicht deaktivierbar) Limite de la vitesse maximale à 120 km/h (ne peut pas être désactivé) Limitazione di velocità a 120 km/h (non disattivabile)	148							
Innengeräusch-Dämpfungsmassnahmen • Mesures d'insonorisation • Dispositivo di attenuazione del rumore interno		CHF							
3W6	Innengeräusch-Dämpfungsmassnahmen Premium (Serie Fahrzeuge mit 177 PS) Mesures d'insonorisation Premium (Serie véhicules avec 177 ch) Dispositivo di attenuazione del rumore interno Premium (Serie veicoli con 177 CV)	0							

○ = Sonderausstattungen ○ = Équipement en option ○ = Equipaggiamento speciale ● = Serienausstattung ● = Équipement de série ● = Equipaggiamento di serie P = Paket P = Pack P = Pacchetto

Unverbindliche Preisempfehlung der Importeurin AMAG Import AG. · Recommandation de prix sans engagement de l'importateur AMAG Import SA. · Prezzo raccomandato non vincolante dell'importatore AMAG Import SA.

Extras

Modell • Modèle • Modello		Unverbindliche Preisempfehlung Prix recommandé sans engagement Prezzo raccomandato non vincolante		Crafter Entry Kasten Fourgon Furgone		Crafter Entry Chassis-Kabine Chassis-cabine Telaio cabinato		Crafter Entry Doppel-Kabine Double cabine Doppia cabina	
		exkl. MwSt. TVA excl. IVA escl.		3640 mm	4490 mm	3640 mm	4490 mm	3640 mm	4490 mm
Geschwindigkeitswarnanlage • Alarme de dépassement de vitesse • Dispositivo di segnalazione della velocità		CHF							
6Y1	Geschwindigkeitswarnanlage Alarme de dépassement de vitesse Dispositivo di segnalazione della velocità	143		○	○	○	○	○	○
Hochgesetzte Bremsleuchte • Feu de stop surélevé • 3^a luce di stop		CHF							
8R6	Vorbereitung für 3. Bremsleuchte, hochgesetzt Préparation pour un 3 ^{ème} feu de stop surélevé Predisposizione per 3 ^a luce di stop	37				○	○	○	○
Hecktüren/Heckklappe • Portes arrière/hayon • Porta/Portellone posteriore		CHF							
005	Heckflügeltüren ohne Fensterausschnitte Porte arrière à 2 battants sans fenêtres Porta posteriore a due battenti senza finestrini	-171		○	○				
3RE	Heckflügeltüren mit Fensterausschnitten Porte arrière à 2 battants avec fenêtres Porta posteriore a due battenti con finestrini	-		●	●				
Heckfenstereinsatz • Fenêtre de hayon • Lunotto posteriore		CHF							
4HH	Heckfenster, beheizbar Vitre arrière dégivrante Lunotto posteriore riscaldabile	-		●	●				
4HM	Heckfenster Fenêtre arrière Lunotto posteriore	-				●	●	●	●
4HS	Heckfenster, beheizbar, mit Heckscheiben-Wischwaschanlage Vitre arrière dégivrante avec dispositif lave-glace Lunotto posteriore riscaldabile con tergilunotto	194		○	○				

○ = Sonderausstattungen ○ = Équipement en option ○ = Equipaggiamento speciale ● = Serienausstattung ● = Équipement de série ● = Equipaggiamento di serie P = Paket P = Pack P = Pacchetto

Unverbindliche Preisempfehlung der Importeurin AMAG Import AG. · Recommandation de prix sans engagement de l'importateur AMAG Import SA. · Prezzo raccomandato non vincolante dell'importatore AMAG Import SA.

Extras

Modell • Modèle • Modello		Unverbindliche Preisempfehlung Prix recommandé sans engagement Prezzo raccomandato non vincolante		Crafter Entry Kasten Fourgon Furgone		Crafter Entry Chassis-Kabine Chassis-cabine Telaio cabinato		Crafter Entry Doppel-Kabine Double cabine Doppia cabina	
		exkl. MwSt. TVA excl. IVA escl.		3640 mm	4490 mm	3640 mm	4490 mm	3640 mm	4490 mm
Heizung-Klimaanlage • Chauffage/Climatisation • Riscaldamento/Climatizzazione		CHF							
KH6	Klimaanlage «Climatic» im Fahrerhaus Climatisation «Climatic» avec sortie d'air avant Climatizzazione «Climatic» con diffusori anteriori	2017		<input type="radio"/>	<input type="radio"/>	<input type="radio"/>	<input type="radio"/>	<input type="radio"/>	<input type="radio"/>
PK3	Klimaanlage «Climatic» mit 2. Verdampfer Climatisation «Climatic» avec 2 ^{ème} évaporateur Climatizzazione «Climatic» con 2 vaporizzatori	3067		<input type="radio"/>	<input type="radio"/>				
PK4	Klimaanlage «Air Care Climatronic» mit Zusatzheizung/-kühlung für Lade-/Fahrgastraum 6AD: Zusatzheizung/-kühlung für Lade-/Fahrgastraum 9I5: Tagesfahrlicht mit Assistenzfahrlicht u. Coming- u. Leaving-home-Funktion automatisch 8N6: Scheibenwischer-Intervallschaltung mit Licht- und Regensensor 9AK: Klimaanlage «Air Care Climatronic» QE1: Ablagenpaket 1: Dachgalerie mit einem 1 DIN-Schacht und Leseleuchte (nur bei 2. Verdampfer) Climatisation «Air Care Climatronic» avec chauffage/refroidissement d'appoint pour l'espace de chargement/passagers 6AD: Chauffage/refroidissement d'appoint pour l'espace de chargement/passagers 9I5: Feux de jour avec éclairage d'assistance et fonction Coming home et Leaving home automatiques 8N6: Essuie-glace à balayage intermittent avec détecteur de pluie et de luminosité 9AK: Climatisation «Air Care Climatronic» QE1: Pack rangement 1: galerie de toit avec un emplacement 1-DIN et lampe de lecture (uniquement en cas de 2 ^e évaporateur) Climatizzatore «Air Care Climatronic» con riscaldamento/raffreddamento supplementare per vano di carico/compartimento 6AD: Riscaldamento/raffreddamento supplementare per vano di carico/compartimento passeggeri 9I5: Luci diurne con luce di assistenza e funzione coming home/leaving home automatiche 8N6: Tergicristalli con circuito intervallato e sensore luci e pioggia 9AK: Climatizzatore «Air Care Climatronic» QE1: Pacchetto vani portaoggetti 1: tetto a galleria con vano DIN 1 e luce di lettura (solo per il 2° evaporatore)	4227		<input type="radio"/>	<input type="radio"/>				

○ = Sonderausstattungen ○ = Équipement en option ○ = Equipaggiamento speciale ● = Serienausstattung ● = Équipement de série ● = Equipaggiamento di serie P = Paket P = Pack P = Pacchetto
Unverbindliche Preisempfehlung der Importeurin AMAG Import AG. · Recommandation de prix sans engagement de l'importateur AMAG Import SA. · Prezzo raccomandato non vincolante dell'importatore AMAG Import SA.

Extras

Modell • Modèle • Modello	Unverbindliche Preisempfehlung Prix recommandé sans engagement Prezzo raccomandato non vincolante	exkl. MwSt. TVA excl. IVA escl.	Crafter Entry		Crafter Entry		Crafter Entry	
			Kasten	Fourgon	Chassis-Kabine	Chassis-cabine	Doppel-Kabine	Double cabine
			3640 mm	4490 mm	3640 mm	4490 mm	3640 mm	4490 mm
Hintere Seitenfenster Lade/Fahrgastraum • Fenêtre latérale arrière dans l'espace de chargement/l'habitacle • Vetro laterale posteriore vano di carico/passeggeri		CHF						
ZFP Fensterpaket Heckflügeltüren mit Fensterausschnitten/1 festes Fenster im Laderaum hinten links/1 festes Fenster im Laderaum vorn links/Heckfenster (ohne Heckwischer) 1 festes Fenster im Laderaum vorn rechts/1 festes Fenster im Laderaum hinten rechts/Sicherheitsinnenspiegel, abblendbar Pack Fenêtre Portes arrière à vantaux avec baies de glace, 1 fenêtre fixe dans le comp. de charge avant gauche, 1 fenêtre fixe dans le comp. de charge avant droite 1 fenêtre fixe dans le comp. de charge arrière gauche/lunette arrière/1 fenêtre fixe dans le comp. de charge arrière droite/rétroviseur intérieur de sécurité, à réglage jour/nuit Pacchetto finestrini Porte posteriori a battenti con vani lutto/1 finestra fissa nel comp. di carico anteriore a sinistra/1 finestra fissa nel comp. di carico anteriore a destra 1 finestra fissa nel comp. di carico posteriore a sinistra/lunotto/1 finestra fissa nel comp. di carico posteriore a destra/specchietto interno di sicurezza, schermabile		569	○					
ZFP Fensterpaket Heckflügeltüren mit Fensterausschnitten/1 festes Fenster im Laderaum hinten links /1 festes Fenster im Laderaum vorn links/Heckfenster (ohne Heckwischer) 1 festes Fenster im Laderaum vorn rechts/1 festes Fenster im Laderaum hinten rechts/Sicherheitsinnenspiegel, abblendbar 1 festes Fenster im Laderaum mitte links/1 festes Fenster im Laderaum mitte rechts Pack Fenêtre Portes arrière à vantaux avec baies de glace/1 fenêtre fixe dans le comp. de charge avant gauche/1 fenêtre fixe dans le comp. de charge avant droite 1 fenêtre fixe dans le comp. de charge arrière gauche/lunette arrière/1 fenêtre fixe dans le comp. de charge arrière droite Rétroviseur intérieur de sécurité, à réglage jour/nuit/1 fenêtre fixe dans le comp. de charge au milieu à gauche/1 fenêtre fixe dans le comp. de charge au milieu à droite Pacchetto finestrini Porte posteriori a battenti con vani lutto/1 finestra fissa nel comp. di carico anteriore a sinistra/1 finestra fissa nel comp. di carico anteriore a destra 1 finestra fissa nel comp. di carico posteriore a sinistra/lunotto/1 finestra fissa nel comp. di carico posteriore a destra Specchietto interno di sicurezza, schermabile/1 finestra fissa nel comp. di carico centrale a sinistra/1 finestra fissa nel comp. di carico centrale a destra		939		○				

○ = Sonderausstattungen ○ = Équipement en option ○ = Equipaggiamento speciale ● = Serienausstattung ● = Équipement de série ● = Equipaggiamento di serie P = Paket P = Pack P = Pacchetto

Unverbindliche Preisempfehlung der Importeurin AMAG Import AG. · Recommandation de prix sans engagement de l'importateur AMAG Import SA. · Prezzo raccomandato non vincolante dell'importatore AMAG Import SA.

Extras

Modell • Modèle • Modello		Unverbindliche Preisempfehlung Prix recommandé sans engagement Prezzo raccomandato non vincolante						
		exkl. MwSt. TVA excl. IVA escl.	Crafter Entry Kasten Fourgon Furgone		Crafter Entry Chassis-Kabine Chassis-cabine Telajo cabinato		Crafter Entry Doppel-Kabine Double cabine Doppia cabina	
			3640 mm	4490 mm	3640 mm	4490 mm	3640 mm	4490 mm
Hintere Seitenfenster Lade/Fahrgastraum • Fenêtre latérale arrière dans l'espace de chargement/l'habitacle • Vetro laterale posteriore vano di carico/passeggeri		CHF						
4DE	1 festes Fenster im Laderaum vorne links 1 fenêtre fixe dans le comp. de charge avant gauche 1 finestra fissa nel comp. di carico anteriore a sinistra	194	○	○				
4DM	1 Schiebefenster im Laderaum vorne links 1 fenêtre coulissante dans le comp. de charge avant gauche 1 finestra scorrevole nel comp. di carico anteriore a sinistra	412	○	○				
4EE	1 festes Fenster im Laderaum vorne rechts 1 fenêtre fixe dans le comp. de charge avant droite 1 finestra fissa nel comp. di carico anteriore a destra	194	○	○				
4EM	1 Schiebefenster im Laderaum vorne rechts 1 fenêtre coulissante dans le comp. de charge avant droite 1 finestra scorrevole nel comp. di carico anteriore a destra	412	○	○				
6VH	1 festes Fenster im Laderaum mitte links 1 fenêtre fixe dans le comp. de charge au milieu à gauche 1 finestra fissa nel comp. di carico centrale a sinistra	194		○				
6WH	1 festes Fenster im Laderaum mitte rechts 1 fenêtre fixe dans le comp. de charge au milieu à droite 1 finestra fissa nel comp. di carico centrale a destra	194		○				
4FH	1 festes Fenster im Laderaum hinten links 1 fenêtre fixe dans le comp. de charge arrière gauche 1 finestra fissa nel comp. di carico posteriore a sinistra	194	○	○				
4JH	1 festes Fenster im Laderaum hinten rechts 1 fenêtre fixe dans le comp. de charge arrière droite 1 finestra fissa nel comp. di carico posteriore a destra	194	○	○				

○ = Sonderausstattungen ○ = Équipement en option ○ = Equipaggiamento speciale ● = Serienausstattung ● = Équipement de série ● = Equipaggiamento di serie P = Paket P = Pack P = Pacchetto

Unverbindliche Preisempfehlung der Importeurin AMAG Import AG. · Recommandation de prix sans engagement de l'importateur AMAG Import SA. · Prezzo raccomandato non vincolante dell'importatore AMAG Import SA.

Extras

Modell • Modèle • Modello		Unverbindliche Preisempfehlung Prix recommandé sans engagement Prezzo raccomandato non vincolante	exkl. MwSt. TVA excl. IVA escl.	Crafter Entry		Crafter Entry		Crafter Entry	
				Kasten	Fourgon	Chassis-Kabine	Chassis-cabine	Doppel-Kabine	Double cabine
				3640 mm	4490 mm	3640 mm	4490 mm	3640 mm	4490 mm
Hauptscheinwerfer • Phares • Fari			CHF						
8IT	LED-Hauptscheinwerfer mit LED-Tagfahrlicht Phares principaux LED avec feux diurnes LED Fari principali a LED con luci diurne a LED		1277	○	○	○	○	○	○
ZLS	Licht- und Sicht-Paket 915: Tagesfahrlicht mit Assistenzfahrlicht u. Coming- u. Leaving-home Funktion automatisch 8N6: Scheibenwischer-Intervallschaltung mit Licht- und Regensensor Pack Lumière et visibilité 915: Feux de jour avec allumage automatique des projecteurs et fonctions Coming Home et Leaving Home automatiques 8N6: Fonctionnement intermittent des essuie-glace, avec détecteur de lumière et de pluie Pacchetto Luce e Visibilità 915: Luci diurne con gestione automatizzata delle luci e funzione Coming e Leaving Home automatica 8N6: Tergicristalli con funzionamento a intermittenza e sensore pioggia/luminosità		472	○	○	○	○	○	○
Innenleuchten Fahrgast/Laderaum • Éclairage de l'habitacle/espace de chargement • Illuminazione del comp. passeggeri/di carico			CHF						
9CW	Beleuchtung im Laderaum: 4 LED-Spots Éclairage de l'espace de chargement: 4 spots LED Illuminazione del comp. di carico, 4 spot LED		217	○	○				
9CX	Vorbereitung für Laderaumbeleuchtung Préparation pour éclairage de l'espace de chargement Predisposizione per l'illuminazione del comp. di carico		143	○	○	○	○	○	○
Instrumententafel • Tableau de bord • Cruscotto			CHF						
4N7	Schalttafel mit Sonderanbauten Tableau de bord avec pièces spéciales Cruscotto con equipaggiamento speciale			○ (116)	○ (102)	○ (116)	○ (102)	○ (102)	○ (102)
4Z3	Handschuhfach mit abschliessbarer Klappe, beleuchtet Boîte à gants avec volet fermant à clé Cassetto portaoggetti con sportellino e serratura, illuminato		37	○	○	○	○	○	○

○ = Sonderausstattungen ○ = Équipement en option ○ = Equipaggiamento speciale ● = Serienausstattung ● = Équipement de série ● = Equipaggiamento di serie P = Paket P = Pack P = Pacchetto

Unverbindliche Preisempfehlung der Importeurin AMAG Import AG. · Recommandation de prix sans engagement de l'importateur AMAG Import SA. · Prezzo raccomandato non vincolante dell'importatore AMAG Import SA.

Extras

Modell · Modèle · Modello		Unverbindliche Preisempfehlung Prix recommandé sans engagement Prezzo raccomandato non vincolante						
		exkl. MwSt. TVA excl. IVA escl.	Crafter Entry Kasten Fourgon Furgone		Crafter Entry Chassis-Kabine Chassis-cabine Telaiο cabinato		Crafter Entry Doppel-Kabine Double cabine Doppia cabina	
			3640 mm	4490 mm	3640 mm	4490 mm	3640 mm	4490 mm
Instrumententafel · Tableau de bord · Cruscotto		CHF						
KA8	Vorbereitung Rückfahrkamera «Rear View» inkl. Rückfahrkamera als Beipack Préparation pour caméra de recul y compris caméra de recul comme équipement joint Predisposizione retrocamera inclusa retrocamera come equipaggiamento accluso	153			○	○	○	○
KA2	Rückfahrkamera «Rear View» Caméra de recul «Rear View» Retrocamera «Rear View»	315	○	○				
Kühlerschutzgitter · Grille de protection de radiateur · Frontale		CHF						
6KA	Kühlerschutzgitter, unlackiert Grille de protection de radiateur non peinte Frontale non laccato	-	●	●	●	●	●	●
6KD	Kühlerschutzgitter, lackiert, mit drei Chromleisten Grille de protection de radiateur peinte avec trois baguettes chromées Frontale laccato con tre modanature cromate	-	P	P	P	P	P	P
Lichtassistenzsysteme · Assistant d'éclairage · Sistemi di assistenza luci		CHF						
8G1	Fernlichtregulierung «Light Assist» Régulation des feux de route «Light Assist» Regolazione delle luci abbaglianti «Light Assist»	167	○	○	○	○	○	○
Lenkräder · Volants · Volante		CHF						
2FM	Leder Multifunktionslenkrad beheizbar (Man.) Volant cuir multifonction, chauffant (man.) Volante multifunzionale in pelle, riscaldabile (man.)	268	○	○	○	○	○	○
2FT	Leder Multifunktionslenkrad beheizbar, mit Tiptronic (Aut.) Volant multifonction gainé de cuir chauffant, avec Tiptronic (aut.) Volante multifunzionale in pelle, riscaldabile, con Tiptronic (aut.)	139	○	○	○	○	○	○

○ = Sonderausstattungen ○ = Équipement en option ○ = Equipaggiamento speciale ● = Serienausstattung ● = Équipement de série ● = Equipaggiamento di serie P = Paket P = Pack P = Pacchetto

Unverbindliche Preisempfehlung der Importeurin AMAG Import AG. · Recommandation de prix sans engagement de l'importateur AMAG Import SA. · Prezzo raccomandato non vincolante dell'importatore AMAG Import SA.

Extras

Modell • Modèle • Modello		Unverbindliche Preisempfehlung Prix recommandé sans engagement Prezzo raccomandato non vincolante						
		exkl. MwSt. TVA excl. IVA escl.	Crafter Entry Kasten Fourgon Furgone		Crafter Entry Chassis-Kabine Chassis-cabine Telaio cabinato		Crafter Entry Doppel-Kabine Double cabine Doppia cabina	
			3640 mm	4490 mm	3640 mm	4490 mm	3640 mm	4490 mm
Nebenabtrieb vom Getriebe • Commande auxiliaire de la boîte de vitesses • Presa di forza dalla scatola del cambio		CHF						
OR1	Nebenabtrieb vom Getriebe [28Kw] ohne Flansch (nur mit IS2, IS3, IS7, IS8, US1 oder US2) Prise de force de la boîte de vitesses, arbre sans flasque (seulement avec IS2, IS3, IS7, IS8, US1 ou US2) Presa di forza dal cambio, albero secondario senza flangia (solo con IS2, IS3, IS7, IS8, US1 o US2)	1170	○	○	○	○	○	○
OR0	Ohne Nebenabtrieb vom Getriebe Sans commande auxiliaire de la boîte de vitesses Senza presa di forza dalla scatola del cambio	-	●	●	●	●	●	●
Nebelscheinwerfer • Phares antibrouillard • Fari fendinebbia		CHF						
8WH	Nebelscheinwerfer inkl. Abbiegelicht Phares antibrouillard et feu de bifurcation Fari fendinebbia e luce di svolta	315	○	○	○	○	○	○
Pritschenbodenaufbauten • Plateau de chargement • Ponte con piano di carico		CHF						
ZP1	Pritsche mit Aluminium-Bordwänden und Holzboden (20 mm) Pont avec ridelles en aluminium et plancher en bois (20 mm) Ponte con piano di carico in legno (20 mm) e sponde d'alluminio	-			●	●	●	●
Räder, Reifen • Roues, Pneus • Ruote, Pneumatici		CHF						
PR7	4 Alufelgen in silber 6,5 J x 17 mit Reifen 235/60 R17 4 jantes en alu argent 6,5 J x 17 avec pneus 235/60 R17 argent 4 cerchioni in alluminio argento 6,5 J x 17 con pneum. 235/60 R17	1859	○	○	○	○	○	○
PR8	4 Alufelgen «Lismore» in schwarz glänzend 6,5 J x 17 mit Reifen 235/60 R17 4 jantes en alu «Lismore» en noir brillant 6,5 J x 17 avec pneus 235/60 R17 4 cerchioni «Lismore» in nero brillante 6,5 J x 17 con pneum. 235/60 R17	1688	○	○	○	○	○	○
COE	4 Stahlräder 6,5 J x 16 mit 1200 kg Traglast, in schwarz. 4 jantes en acier 6,5 J x 16 avec charge de 1200 kg, en Noir 4 cerchi in acciaio 6,5 J x 16 con 1200 kg di carico, in Nero	0	○	○				

○ = Sonderausstattungen ○ = Équipement en option ○ = Equipaggiamento speciale ● = Serienausstattung ● = Équipement de série ● = Equipaggiamento di serie P = Paket P = Pack P = Pacchetto

Unverbindliche Preisempfehlung der Importeurin AMAG Import AG. · Recommandation de prix sans engagement de l'importateur AMAG Import SA. · Prezzo raccomandato non vincolante dell'importatore AMAG Import SA.

Extras

Modell • Modèle • Modello		Unverbindliche Preisempfehlung Prix recommandé sans engagement Prezzo raccomandato non vincolante						
		exkl. MwSt. TVA excl. IVA escl.	Crafter Entry Kasten Fourgon Furgone		Crafter Entry Chassis-Kabine Chassis-cabine Telaio cabinato		Crafter Entry Doppel-Kabine Double cabine Doppia cabina	
			3640 mm	4490 mm	3640 mm	4490 mm	3640 mm	4490 mm
Radabdeckungen • Enjoliveurs de roue • Calotte per ruote		CHF						
1ND	Radvollblenden (für 16"-Stahlräder) Enjoliveurs de roues intégraux (pour roues acier de 16") Calotte per ruote complete (per ruote acciaio 16")	106	○	○	○	○	○	○
1NE	Radmittenabdeckungen Cache-moyeu Coprimozzo	-	●	●	●	●	●	●
1NP	Radmittenabdeckungen mit Chrom-Emblem Cache-moyeu avec logo chromé Coprimozzo con emblema cromato	-	P	P	P	P	P	P
Reserverad/Pannenset • Roue de secours/kit de réparation • Ruota di scorta/Set riparazione		CHF						
ZR8	Reserverad mit Stahlfelge anstelle Tire Mobility Set (nicht mit AT0) Roue de secours sur jante en acier au lieu du kit Tire Mobility (pas avec AT0) Ruota di scorta con cerchione in acciaio al posto del Tire Mobility Set (non con AT0)	208	○	○	○	○	○	○
1G8	Tire Mobility Set (Reifendichtmittel und 12 Volt Kompressor) Tire Mobility Set (Produit d'étanchéité pour pneus et compresseur 12 Volt) Tire Mobility Set (Sigillante per pneumatici e compressore 12 Volt)	-	●	●	●	●	●	●
Reifenart • Types de pneus • Tipo di pneumatici		CHF						
VG0	Sommerreifen Pneus d'été Pneumatici da estate	-	●	●	●	●	●	●
VG1	Ganzjahresreifen Pneus toutes saisons Pneumatici «ogni stagioni»	245	○	○	○	○	○	○

○ = Sonderausstattungen ○ = Équipement en option ○ = Equipaggiamento speciale ● = Serienausstattung ● = Équipement de série ● = Equipaggiamento di serie P = Paket P = Pack P = Pacchetto

Unverbindliche Preisempfehlung der Importeurin AMAG Import AG. · Recommandation de prix sans engagement de l'importateur AMAG Import SA. · Prezzo raccomandato non vincolante dell'importatore AMAG Import SA.

Extras

Modell • Modèle • Modello		Unverbindliche Preisempfehlung Prix recommandé sans engagement Prezzo raccomandato non vincolante		exkl. MwSt. TVA excl. IVA escl.	Crafter Entry		Crafter Entry		Crafter Entry	
					Kasten	Fourgon	Chassis-Kabine	Chassis-cabine	Telaio cabinato	Doppel-Kabine
					3640 mm	4490 mm	3640 mm	4490 mm	3640 mm	4490 mm
Radio, Navigationssystem • Autoradio, Système de navigation • Radio, Sistema di navigazione		CHF								
Z66	Radio «Ready to Discover» 4 Lautsprecher			1083	<input type="radio"/>	<input type="radio"/>	<input type="radio"/>	<input type="radio"/>	<input type="radio"/>	<input type="radio"/>
R25	8DF: Infotainment mit 10 Zoll Touch-Farbdisplay 7UX: Navigationssystem-Vorbereitung 8RE: 4 Lautsprecher U9E: 2 USB-C-Schnittstellen in der I-Tafel mit bis zu 45 W Ladeleistung 9ZV: Mobiltelefonanbindung über Bluetooth mit induktiver Ladefunktion R25: 3 Jahre VW Connect Plus EL5: Vorbereitet für Online Dienste Radio «Ready to Discover» 4 haut-parleurs 8DF: Système Infotainment avec options avec écran tactile couleur de 10 pouces 7UX: Préparation pour système de navigation 8RE: 4 haut-parleurs U9E: 2 interfaces USB-C dans le tableau de bord avec puissance de recharge jusqu'à 45 W 9ZV: Connexion de téléphone mobile via Bluetooth avec fonction de recharge inductive R25: 3 ans de VW Connect Plus EL5: Préparé pour les services en ligne Radio «Ready to Discover» 4 altoparlanti 8DF: Sistema Infotainment con touchscreen a colori da 10 pollici 7UX: Predisposizione per sistema di navigazione 8RE: 4 altoparlanti U9E: 2 porte USB di tipo C nella plancia con potenza ricarica fino a 45 W 9ZV: Connessione del telefono cellulare tramite Bluetooth con funzione di ricarica induttiva R25: 3 anni VW Connect Plus EL5: Predisposizione per servizi online									

○ = Sonderausstattungen ○ = Équipement en option ○ = Equipaggiamento speciale ● = Serienausstattung ● = Équipement de série ● = Equipaggiamento di serie P = Paket P = Pack P = Pacchetto

Unverbindliche Preisempfehlung der Importeurin AMAG Import AG. · Recommandation de prix sans engagement de l'importateur AMAG Import SA. · Prezzo raccomandato non vincolante dell'importatore AMAG Import SA.

Extras

Modell • Modèle • Modello		Unverbindliche Preisempfehlung Prix recommandé sans engagement Prezzo raccomandato non vincolante		exkl. MwSt. TVA excl. IVA escl.	Crafter Entry		Crafter Entry		Crafter Entry	
					Kasten	Fourgon	Chassis-Kabine	Chassis-cabine	Doppel-Kabine	Double cabine
Radio, Navigationssystem • Autoradio, Système de navigation • Radio, Sistema di navigazione		CHF	3640 mm	4490 mm	3640 mm	4490 mm	3640 mm	4490 mm	3640 mm	4490 mm
Z67	Navigationssystem «Discover Media» 4 Lautsprecher	1457	○	○	○	○	○	○	○	○
R27	8DF: Infotainment mit 10 Zoll Touch-Farbdisplay 7UY: Navigationssystem 8RE: 4 Lautsprecher U9E: 2 USB-C-Schnittstellen in der I-Tafel mit bis zu 45 W Ladeleistung 9ZV: Mobiltelefonanbindung über Bluetooth mit induktiver Ladefunktion R27: 3 Jahre VW Connect Plus EL5: Vorbereitet für Online Dienste Système de navigation «Discover Media» 4 haut-parleurs 8DF: Système Infotainment avec options avec écran tactile couleur de 10 pouces 7UY: Système de navigation 8RE: 4 haut-parleurs U9E: 2 interfaces USB-C dans le tableau de bord avec puissance de recharge jusqu'à 45 W 9ZV: Connexion de téléphone mobile via Bluetooth avec fonction de recharge inductive R27: 3 ans de VW Connect Plus EL5: Préparé pour les services en ligne Sistema di navigazione «Discover Media» con 4 altoparlanti 8DF: Sistema Infotainment con touchscreen a colori da 10 pollici 7UY: Sistema di navigazione 8RE: 4 altoparlanti U9E: 2 porte USB di tipo C nella plancia con potenza ricarica fino a 45 W 9ZV: Connessione del telefono cellulare tramite Bluetooth con funzione di ricarica induttiva R27: 3 anni VW Connect Plus EL5: Predisposizione per servizi online									

○ = Sonderausstattungen ○ = Équipement en option ○ = Equipaggiamento speciale ● = Serienausstattung ● = Équipement de série ● = Equipaggiamento di serie P = Paket P = Pack P = Pacchetto

Unverbindliche Preisempfehlung der Importeurin AMAG Import AG. · Recommandation de prix sans engagement de l'importateur AMAG Import SA. · Prezzo raccomandato non vincolante dell'importatore AMAG Import SA.

Extras

Modell • Modèle • Modello		Unverbindliche Preisempfehlung Prix recommandé sans engagement Prezzo raccomandato non vincolante		exkl. MwSt. TVA excl. IVA escl.	Crafter Entry		Crafter Entry		Crafter Entry	
					Kasten	Fourgon	Chassis-Kabine	Chassis-cabine	Telaio cabinato	Doppel-Kabine
		CHF	3640 mm	4490 mm	3640 mm	4490 mm	3640 mm	4490 mm	3640 mm	4490 mm
Radio, Navigationssystem • Autoradio, Système de navigation • Radio, Sistema di navigazione		CHF								
Z68	Navigationssystem «Discover Pro» 4 Lautsprecher	2276	○	○	○	○	○	○	○	○
R27	8DG: Infotainment mit 12 Zoll Touch-Farbdisplay 7UY: Navigationssystem 8RE: 4 Lautsprecher U9E: 2 USB-C-Schnittstellen in der I-Tafel mit bis zu 45 W Ladeleistung 9IJ: Mobiltelefonanbindung über Bluetooth mit induktiver Ladefunktion und Aussenantennenanbindung QH1: Sprachassistent IDA 9WJ: Wired & Wireless App-Connect R27: 3 Jahre VW Connect Plus EL5: Vorbereitet für Online Dienste Système de navigation «Discover Pro» 4 haut-parleurs 8DG: Système Infotainment avec options avec écran tactile couleur de 12 pouces 7UY: Système de navigation 8RE: 4 haut-parleurs U9E: 2 interfaces USB-C dans le tableau de bord avec puissance de recharge jusqu'à 45 W 9IJ: Connexion de téléphone mobile via Bluetooth avec fonction de recharge inductive et connexion d'antenne ext. QH1: Assistant vocal IDA 9WJ: App-Connect avec et sans fil R27: 3 ans de VW Connect Plus EL5: Préparé pour les services en ligne Sistema di navigazione «Discover Pro» con 4 altoparlanti 8DG: Sistema Infotainment con touchscreen a colori da 12 pollici 7UY: Sistema di navigazione 8RE: 4 altoparlanti U9E: 2 porte USB di tipo C nella plancia con potenza ricarica fino a 45 W 9IJ: Connessione del telefono cellulare tramite Bluetooth con funz. di ricarica indutt. e conn. all'antenna esterna QH1: Sistema di comando vocale IDA 9WJ: App-Connect wired e wireless R27: 3 anni VW Connect Plus EL5: Predisposizione per servizi online									

○ = Sonderausstattungen ○ = Équipement en option ○ = Equipaggiamento speciale ● = Serienausstattung ● = Équipement de série ● = Equipaggiamento di serie P = Paket P = Pack P = Pacchetto

Unverbindliche Preisempfehlung der Importeurin AMAG Import AG. · Recommandation de prix sans engagement de l'importateur AMAG Import SA. · Prezzo raccomandato non vincolante dell'importatore AMAG Import SA.

Extras

Modell • Modèle • Modello	Unverbindliche Preisempfehlung Prix recommandé sans engagement Prezzo raccomandato non vincolante	exkl. MwSt. TVA excl. IVA escl.	Crafter Entry		Crafter Entry		Crafter Entry	
			Kasten	Fourgon	Chassis-Kabine	Chassis-cabine	Doppel-Kabine	Double cabine
			3640 mm	4490 mm	3640 mm	4490 mm	3640 mm	4490 mm
Radio, Navigationssystem • Autoradio, Système de navigation • Radio, Sistema di navigazione	CHF							
QV3 Digitaler Radioempfang (DAB+) Réception radio numérique (DAB+) Ricezione radio digitale (DAB+)	-	●	●	●	●	●	●	●
QH1 Sprachassistent IDA Assistant vocal IDA Assistente vocale IDA	0	○	○	○	○	○	○	○
9WJ Wired & Wireless App-Connect App-Connect avec et sans fil App-Connect wired e wireless	176	○	○	○	○	○	○	○
Raucher-/Nichtraucher-Ausführung • Finition fumeurs/non-fumeurs • Versione per fumatori/non-fumatori	CHF							
9JA 12-V-Steckdose und 2 Becherhalter in der Armaturentafel Prise 12 V et 2 porte-gobelets dans le tableau de bord Presca 12 V e 2 portabicchieri nel cruscotto	-	●	●	●	●	●	●	●
9JC Raucherausführung: 12-V-Steckdose mit Zigarettenanzünder, Aschenbecher und 2 Becherhalter in der Armaturentafel Finition fumeurs: prise 12 V avec allume-cigare, cendrier et 2 porte-gobelets dans le tableau de bord Versione per fumatori: presa da 12 V con accendisigari, portacenere e 2 portabicchieri nel cruscotto	37	○	○	○	○	○	○	○
Rückhaltesysteme vorne • Systèmes de retenue à l'avant • Sistemi di ritenuta anteriori	CHF							
3QN Dreipunkt-Automatiksicherheitsgurte mit Gurthöhenverstellung und elektrischen Gurtstraffern vorn Ceintures de sécurité automatiques à trois points, réglables en hauteur, avec prétensionneurs électriques à l'avant Cinture di sicurezza anteriori automatiche a tre punti regolabili in altezza e pretensionatori elettrici	-	●	●	●	●	●	●	●
Rundumkennleuchte • Gyrophare • Faro d'identificazione	CHF							
9LX Vorbereitung für Rundumkennleuchten Préparation pour gyrophares Predisposizione per fari d'identificazione	51			○	○	○	○	○
9LN Vorbereitung Rundumkennleuchte, vorne links und hinten rechts Préparation pour gyrophare, à l'avant à gauche et à l'arrière à droite Predisposizione lampeggiante, anteriore sinistro e posteriore destro	0	○	○					

○ = Sonderausstattungen ○ = Équipement en option ○ = Equipaggiamento speciale ● = Serienausstattung ● = Équipement de série ● = Equipaggiamento di serie P = Paket P = Pack P = Pacchetto
Unverbindliche Preisempfehlung der Importeurin AMAG Import AG. · Recommandation de prix sans engagement de l'importateur AMAG Import SA. · Prezzo raccomandato non vincolante dell'importatore AMAG Import SA.

Extras

Modell · Modèle · Modello		Unverbindliche Preisempfehlung Prix recommandé sans engagement Prezzo raccomandato non vincolante						
		exkl. MwSt. TVA excl. IVA escl.	Crafter Entry Kasten Fourgon Furgone		Crafter Entry Chassis-Kabine Chassis-cabine Telaio cabinato		Crafter Entry Doppel-Kabine Double cabine Doppia cabina	
			3640 mm	4490 mm	3640 mm	4490 mm	3640 mm	4490 mm
Seitenairbag · Airbags latéraux · Airbags laterali		CHF						
4X3	Seiten- und Kopfairbags für Fahrer und Beifahrer Airbags latéraux et rideaux pour le conducteur et le passager avant Airbags laterali e per la testa per conducente e passeggero anteriore	1203	○	○				
4X6	Seiten- und Kopfairbag für den Fahrer (nur mit ZT0) Airbags latéraux et rideaux pour le conducteur (seulement avec ZT0) Airbags laterali e per la testa per conducente (solo con ZT0)	708	○	○				
Scharniere für Bordwandklappen/Hecktür · Charnières pour abattants de ridelles/hayon · Cerniere per sponde/portelloni		CHF						
5V4	Scharniere für Heckflügeltüren mit vergrössertem Öffnungswinkel 270° (Serie bei Radstand L5) Porte arrière à deux battants avec angle d'ouverture 270° (Serie avec longueur véhicule L5) Porte posteriori ad anta con angolo d'apertura di 270° (Serie con lunghezza veicolo L5)	578	○	○				
Scheibenart (ausser Frontscheibe) · Types de fenêtres (excepté le pare-brise) · Tipo di vetro (escl. parabrezza)		CHF						
QL5	Seitenscheiben vorne in Wärmeschutzglas, Seitenscheiben hinten und Heckscheibe abgedunkelt (Privacy) Vitres latérales avant en verre athermique, vitres latérales arrière et lunette arrière teintées (Privacy) Vetri laterali atermici, vetri laterali posteriori e lunotto posteriore oscurati (privacy)	513	○	○				
QL7	Seitenscheiben vorne und hinten und Heckscheibe in Wärmeschutzglas Vitres latérales avant et arrière et lunette arrière en verre athermique Vetri laterali anteriori e posteriori e lunotto posteriore atermici	-	●	●	●	●	●	●
Sitz vorne, links · Siège avant gauche · Sedile anteriore sinistra		CHF						
3TP	Schwingsitz «ergoComfort» für Fahrer Siège «ergoComfort» sur ressorts pour conducteur Sedile «ergoComfort» molleggiato per il autista	675	○	○	○	○	○	○
3TK	Schwingsitz «ergoActive» für Fahrer Siège conducteur sur ressorts «ergoActive» Sedile molleggiato per il conducente «ergoActive»	772	○	○	○	○	○	○

○ = Sonderausstattungen ○ = Équipement en option ○ = Equipaggiamento speciale ● = Serienausstattung ● = Équipement de série ● = Equipaggiamento di serie P = Paket P = Pack P = Pacchetto

Unverbindliche Preisempfehlung der Importeurin AMAG Import AG. · Recommandation de prix sans engagement de l'importateur AMAG Import SA. · Prezzo raccomandato non vincolante dell'importatore AMAG Import SA.

Extras

Modell • Modèle • Modello	Unverbindliche Preisempfehlung Prix recommandé sans engagement Prezzo raccomandato non vincolante	exkl. MwSt. TVA excl. IVA escl.	Crafter Entry		Crafter Entry		Crafter Entry		
			Kasten	Fourgon	Chassis-Kabine	Chassis-cabine	Doppel-Kabine	Double cabine	
			Furgone	Telaio cabinato	Doppia cabina				
			3640 mm	4490 mm	3640 mm	4490 mm	3640 mm	4490 mm	
Sitz vorne, links • Siège avant gauche • Sedile anteriore sinistra			CHF						
3TE	Komfortsitz für Fahrer Siège conducteur confort Sedile conforto per il conducente	194	<input type="radio"/>	<input type="radio"/>					
3TE	Komfortsitz für Fahrer Siège conducteur confort Sedile conforto per il conducente	254			<input type="radio"/>	<input type="radio"/>	<input type="radio"/>	<input type="radio"/>	
3TF	Komfortsitz «Plus» für Fahrer Siège conducteur confort «Plus» Sedile conforto «Plus» per il conducente	356	<input type="radio"/>	<input type="radio"/>					
3TD	Drehsitz für Fahrer (nur mit ZT0, 3SA oder 3SD oder 3SE) Siège conducteur pivotant (seulm avec ZT0, 3SA ou 3SD ou 3SE) Sedile girevole nella cabina per il conducente (solo con ZT0, 3SA o. 3SD o. 3SE)	523	<input type="radio"/>	<input type="radio"/>					
Sitz vorne, rechts • Siège avant droit • Sedile anteriore destra			CHF						
3SP	Schwingsitz «ergoComfort» rechts Siège «ergoComfort» sur ressorts à droite Sedile «ergoComfort» molleggiato per il passeggero	675	<input type="radio"/>	<input type="radio"/>	<input type="radio"/>	<input type="radio"/>	<input type="radio"/>	<input type="radio"/>	<input type="radio"/>
3SK	Schwingsitz «ergoActive» rechts Siège sur ressorts à droite «ergoActive» Sedile molleggiato per il passeggero «ergoActive»	772	<input type="radio"/>	<input type="radio"/>	<input type="radio"/>	<input type="radio"/>	<input type="radio"/>	<input type="radio"/>	<input type="radio"/>
33A	Beifahrerdoppelsitzbank rechts, mit Ablagefach und Haltegriff Banquette double passager avant, avec compartiment de rangement et poignée Panca a due posti nella cabina a destra con vano portaoggetti e maniglia	486	<input type="radio"/>	<input type="radio"/>	<input type="radio"/>	<input type="radio"/>	<input type="radio"/>	<input type="radio"/>	<input type="radio"/>
3SJ	Beifahrerdoppelsitzbank rechts Double-siège pour passagers dans la cabine conducteur Panca destra a 2 posti nella cabina del conducente	315	<input type="radio"/>	<input type="radio"/>	<input type="radio"/>	<input type="radio"/>	<input type="radio"/>	<input type="radio"/>	<input type="radio"/>
3SE	Komfortsitz rechts Siège confort à droite Sedile conforto per il passeggero	254	<input type="radio"/>	<input type="radio"/>	<input type="radio"/>	<input type="radio"/>	<input type="radio"/>	<input type="radio"/>	<input type="radio"/>

○ = Sonderausstattungen ○ = Équipement en option ○ = Equipaggiamento speciale ● = Serienausstattung ● = Équipement de série ● = Equipaggiamento di serie P = Paket P = Pack P = Pacchetto

Unverbindliche Preisempfehlung der Importeurin AMAG Import AG. · Recommandation de prix sans engagement de l'importateur AMAG Import SA. · Prezzo raccomandato non vincolante dell'importatore AMAG Import SA.

Extras

Modell · Modèle · Modello		Unverbindliche Preisempfehlung Prix recommandé sans engagement Prezzo raccomandato non vincolante						
		exkl. MwSt. TVA excl. IVA escl.	Crafter Entry Kasten Fourgon Furgone		Crafter Entry Chassis-Kabine Chassis-cabine Telaio cabinato		Crafter Entry Doppel-Kabine Double cabine Doppia cabina	
			3640 mm	4490 mm	3640 mm	4490 mm	3640 mm	4490 mm
Sitz vorne, rechts · Siège avant droit · Sedile anteriore destra		CHF						
3SF	Komfortsitz «Plus» rechts Siège confort «Plus» à droite Sedile conforto «Plus» per il passeggero	356	○	○	○	○	○	○
33B	Beifahrerdoppelsitzbank rechts mit klappbarer Rückenlehne, mit Ablagefach und Haltegriff Banquette double passager avant (pliable), avec compartiment de rangement et poignée Panca a due posti nella cabina a destra (pieghevole) con vano portaoggetti e maniglia	583	○	○	○	○	○	○
3SS	Beifahrerdoppelsitzbank rechts, mit Ablagefach Banquette double passager avant, avec compartiment de rangement Panca a due posti nella cabina a destra con vano portaoggetti e tavolo	379	○	○	○	○	○	○
3SD	Drehsitz für Beifahrer (nur mit ZT0) Siège pour passagers pivotant (seulm avec ZT0) Sedile girevole per il passeggero (solo con ZT0)	523	○	○				
Sitzbezüge · Sellerie · Rivestimento dei sedili		CHF						
N0C	Sitzbezüge in Kunstleder, Dessin «Mesh» Sellerie en similicuir, motif «Mesh» Rivestimento dei sedili in similpelle «Mesh»	74	○	○				
N0C	Sitzbezüge in Kunstleder, Dessin «Mesh» Sellerie en similicuir, motif «Mesh» Rivestimento dei sedili in similpelle «Mesh»	199			○	○	○	○
N0L	Sitzbezüge in Stoff, Dessin «Austin» Sellerie en tissu, motif «Austin» Rivestimento dei sedili «Austin»	-	●	●	●	●	●	●
N1C	Robuststoffsitzbezüge, Dessin «Marathon» Sellerie en tissu solide, motif «Marathon» Rivestimento robusta dei sedili «Marathon»	180	○	○	○	○	○	○
N2C	Sitzbezüge in Stoff, Dessin «Memphis» Sellerie en tissu, motif «Memphis» Rivestimento dei sedili «Memphis»	0	○	○	○	○	○	○

○ = Sonderausstattungen ○ = Équipement en option ○ = Equipaggiamento speciale ● = Serienausstattung ● = Équipement de série ● = Equipaggiamento di serie P = Paket P = Pack P = Pacchetto

Unverbindliche Preisempfehlung der Importeurin AMAG Import AG. · Recommandation de prix sans engagement de l'importateur AMAG Import SA. · Prezzo raccomandato non vincolante dell'importatore AMAG Import SA.

Extras

Modell · Modèle · Modello		Unverbindliche Preisempfehlung Prix recommandé sans engagement Prezzo raccomandato non vincolante		Crafter Entry Kasten Fourgon Furgone		Crafter Entry Chassis-Kabine Chassis-cabine Telaio cabinato		Crafter Entry Doppel-Kabine Double cabine Doppia cabina	
		exkl. MwSt. TVA excl. IVA escl.		3640 mm	4490 mm	3640 mm	4490 mm	3640 mm	4490 mm
Sitzheizung · Siège chauffant · Riscaldamento del sedile		CHF							
4A1	Sitzheizung für den Fahrersitz, regelbar Siège conducteur chauffant et réglable Riscaldamento del sedile del conducente	342		○	○	○	○	○	○
4A3	Sitzheizung, links und rechts, getrennt regelbar Sièges avant chauffants, réglables séparément Sedile destro e sinistro riscaldati, regolabili separatamente	342		○	○	○	○	○	○
Seitliche Innenverkleidung Fahrg./Laderaum · Habillage des parois latérales de l'habitacle/ espace de chargement · Rivestimento interno laterale cabina/vano carico		CHF							
5DA	Ohne Seitenverkleidung im Fahrgast-/Laderaum Sans habillage des parois de l'habitacle/espace de chargement Senza rivestimento laterale delle pareti nel comp. di carico	-		●	●				
5DB	Seitenverkleidung im Fahrgast-/Laderaum aus Kunststoffhohlkammerplatten, halbhoch Habillage des parois de l'habitacle/espace de chargement avec des feuilles plastiques à double paroi, à mi-hauteur Rivestimento laterale delle pareti a mezza altezza lastre alveolari in plastica di carico	245		○					
5DB	Seitenverkleidung im Fahrgast-/Laderaum aus Kunststoffhohlkammerplatten, halbhoch Habillage des parois de l'habitacle/espace de chargement avec des feuilles plastiques à double paroi, à mi-hauteur Rivestimento laterale delle pareti a mezza altezza con lastre alveolari in plastica di carico	301			○				
5DN	Seitenverkleidung im Laderaum aus Kunststoffhohlkammerplatten, bis zum Dachrahmen Habillage des parois latérales dans l'espace avec des feuilles plastiques à double paroi, jusqu'au cadre de toit Rivestimento delle pareti laterali con lastre alveolari in plastica fino al telaio del tetto nel vano di carico	689		○					
5DN	Seitenverkleidung im Laderaum aus Kunststoffhohlkammerplatten, bis zum Dachrahmen Habillage des parois latérales dans l'espace avec des feuilles plastiques à double paroi, jusqu'au cadre de toit Rivestimento delle pareti laterali con lastre alveolari in plastica fino al telaio del tetto nel vano di carico	768			○				
5DE	Seitenverkleidungen im Fahrgast-/Laderaum halbhoch aus Hartfaserplatten (nur mit ZFP), (nur für Frontantrieb) Revêtement latéral dans le compartiment passagers/charge en panneaux de fibres durs, demi-haut (seulm. avec ZFP), (seulm. pour traction avant) Rivestimento laterale con pannelli di fibra dura nel vano passeggeri/vano di carico, mezza altezza (solo con ZFP), (solo con trazione anteriore)	402		○					

○ = Sonderausstattungen ○ = Équipement en option ○ = Equipaggiamento speciale ● = Serienausstattung ● = Équipement de série ● = Equipaggiamento di serie P = Paket P = Pack P = Pacchetto

Unverbindliche Preisempfehlung der Importeurin AMAG Import AG. · Recommandation de prix sans engagement de l'importateur AMAG Import SA. · Prezzo raccomandato non vincolante dell'importatore AMAG Import SA.

Extras

Modell • Modèle • Modello	Unverbindliche Preisempfehlung Prix recommandé sans engagement Prezzo raccomandato non vincolante	exkl. MwSt. TVA excl. IVA escl.	Crafter Entry		Crafter Entry		Crafter Entry	
			Kasten	Fourgon	Chassis-Kabine	Telaio cabinato	Doppel-Kabine	Double cabine
			3640 mm	4490 mm	3640 mm	4490 mm	3640 mm	4490 mm
Seitliche Innenverkleidung Fahrg./Laderaum • Habillage des parois latérales de l'habitacle/ espace de chargement • Rivestimento interno laterale cabina/vano carico		CHF						
5DE Seitenverkleidungen im Fahrgast-/Laderaum halbhoch aus Hartfaserplatten (nur mit ZFP), (nur für Frontantrieb) Revêtement latéral dans le compartiment passagers/charge en panneaux de fibres durs, demi-haut (seulm. avec ZFP), (seulm. pour traction avant) Rivestimento laterale con pannelli di fibra dura nel vano passeggeri/vano di carico, mezza altezza (solo con ZFP), (solo con trazione anteriore)		458		○				
5DU Seitenverkleidung im Laderaum aus Sperrholz, bis zum Dachrahmen Revêtement latéral dans le comp. de charge en contreplaqué, jusqu'au cadre de toit Rivestimento laterale nel vano di carico in compensato, fino al telaio del tetto	SYB SYC SYD	717 819 897	○	○				
Seitliche Leuchten • Lampes latérales • Luci di segnalazione laterali		CHF						
8F1 Seitliche Markierungsleuchten Lampes de signalisation latérales Luci di segnalazione laterali		120	○	●	●	●	●	●
Schlüssel für Schliesssystem • Clé pour système de verrouillage • Chiave per sistema chiave		CHF						
8QJ 2 Funkklappschlüssel 2 clés à radiocommande 2ª chiave con telecomando		-	●	●	●	●	●	●
8QL 4 Funkklappschlüssel 4 clés à radiocommande 4 chiavi con telecomando		79	○	○	○	○	○	○
Steckdose vorne • Prises à l'avant • Prese anteriore		CHF						
EU0 Ohne 12-V-Steckdosen im Fahrerhaus Sans prises 12V dans la cabine conducteur Senza presa 12 V nella cabina di guida		0	○	○	○	○	○	○
EU1 2 12-V-Steckdosen im Fahrerhaus (in der Schalttafel) 2 prises 12 V dans la cabine conducteur (sur le tableau de bord) 2 prese 12 V nella cabina di guida (nel quadro elettrico)		-	●	●	●	●	●	●
EU4 4 12-V-Steckdosen im Fahrerhaus (drei in der Schalttafel, eine im linken Sitzgestell) 4 prises 12 V dans la cabine conducteur (trois sur le tableau de bord, 1 dans le cadre du siège, à gauche) 4 prese da 12 V nella cabina di guida (3 nel quadro elettrico, una nell'intelaiatura del sedile)		79	○	○	○	○	○	○

○ = Sonderausstattungen ○ = Équipement en option ○ = Equipaggiamento speciale ● = Serienausstattung ● = Équipement de série ● = Equipaggiamento di serie P = Paket P = Pack P = Pacchetto

Unverbindliche Preisempfehlung der Importeurin AMAG Import AG. · Recommandation de prix sans engagement de l'importateur AMAG Import SA. · Prezzo raccomandato non vincolante dell'importatore AMAG Import SA.

Extras

Modell • Modèle • Modello	Unverbindliche Preisempfehlung Prix recommandé sans engagement Prezzo raccomandato non vincolante	exkl. MwSt. TVA excl. IVA escl.	Crafter Entry		Crafter Entry		Crafter Entry	
			Kasten	Fourgon	Chassis-Kabine	Chassis-cabine	Doppel-Kabine	Double cabine
			3640 mm	4490 mm	3640 mm	4490 mm	3640 mm	4490 mm
Steckdose hinten • Prises à l'arrière • Prese posteriore		CHF						
7B0 Ohne Steckdose(n) im Fahrgast-/Laderaum Sans prise(s) dans l'habitacle/espace de chargement Senza presa/e di corrente nel vano passeggero/comp. di carico		-	●	●	●	●	●	●
7B3 2 12-V-Steckdosen im Fahrgast-/Laderaum (eine an der C-, eine an der D-Säule) 2 prises 12 V dans l'habitacle/espace de chargement (une sur le montant C, une sur le montant D) 2 prese 12 V nel vano passeggero/comp. di carico (una sul montante C e una sul montante D)		79	○	○				
Sonnenblende • Pare- soleil • Alette parasole		CHF						
5XQ Sonnenblende mit Weitwinkelspiegel Pare-soleil avec miroir Alette parasole con specchio		74	○	○	○	○	○	○
Stossfänger • Pare-chocs • Paraurti		CHF						
2JB Stossfänger vorne in Grau Pare-chocs avant en gris Paraurti anteriore grigio		-	●	●	●	●	●	●
2JF Stossfänger vorne in Grau mit lackierter Blende in Wagenfarbe Pare-chocs avant en gris avec cache peint en couleur carrosserie Paraurti anteriore grigio con protezione laccata nella stessa tinta della carrozzeria		74	○	○	○	○	○	○
ZDP Designpaket (Kühlerschutzgitter mit 3 Chromleisten & Ausströmer-Blenden mit Silber-Applikationen) Pack Design (grille de calandre avec 3 baguettes chrom. et caches diffuseur d'air avec applications en Argent) Pacchetto Design (griglia del radiatore con 3 listelli cromati, bocchette di vent. con applicazioni in Argento)		324	○	○	○	○	○	○
Starter • Démarreur • Avviamento		CHF						
7U4 Motor-Weiterlauf-Schaltung (nur mit IP3, IS2 – IS8) Bouton permettant de laisser tourner/de couper le moteur (seulm. avec IP3, IS2 – IS8) Comando per mantenere acceso il motore (solo con IP3, IS2 – IS8)		717	○	○	○	○	○	○
7U1 Motorstart mit Remotestartfunktion Démarrage du moteur avec fonction de démarrage à distance Avvio motore con funzione Remote Start		46	○	○	○	○	○	○

○ = Sonderausstattungen ○ = Équipement en option ○ = Equipaggiamento speciale ● = Serienausstattung ● = Équipement de série ● = Equipaggiamento di serie P = Paket P = Pack P = Pacchetto

Unverbindliche Preisempfehlung der Importeurin AMAG Import AG. · Recommandation de prix sans engagement de l'importateur AMAG Import SA. · Prezzo raccomandato non vincolante dell'importatore AMAG Import SA.

Extras

Modell • Modèle • Modello		Unverbindliche Preisempfehlung Prix recommandé sans engagement Prezzo raccomandato non vincolante		Crafter Entry Kasten Fourgon Furgone		Crafter Entry Chassis-Kabine Chassis-cabine Telaio cabinato		Crafter Entry Doppel-Kabine Double cabine Doppia cabina	
		exkl. MwSt. TVA excl. IVA escl.		3640 mm	4490 mm	3640 mm	4490 mm	3640 mm	4490 mm
Scheinwerferreinigungsanlage • Dispositif lave-phares • Impianto lavafari		CHF							
8X8	Scheinwerfer-Reinigungsanlage mit Waschwasser-Standanzeige Dispositif lave-phares avec affichage du niveau de liquide de lavage Impianto lavafari con indicatore del livello dell'acqua	319		○	○	○	○	○	○
Schriftzugsatz • Jeu de signalisations • Indicazioni su tipologia		CHF							
0NA	Ohne Schriftzüge für Typ- und Motorbezeichnung Sans inscriptions pour la désignation de type et de moteur Senza indicazioni su tipologia e denominazione del motore	0		○	○	○	○	○	○
Türen, Fahrerhaus • Portes, cabine conducteur • Porte, cabina guida		CHF							
0D3	Fahrerhaustüren, zusätzlich mit verstärkten Türscharnieren auf der Fahrerseite Portes de la cabine conducteur avec charnières renforcées côté conducteur Porte anteriori con cerniere rinforzate sul lato del conducente	83		○	○	○	○	○	○
Tür- und Klappenverriegelung • Verrouillage des portes et des abattants • Chiusura porta e battenti		CHF							
4l6	Zentralverriegelung «Keyless-Go» mit Safesicherung Verrouillage central «Keyless-Go» Chiusura centralizzata «Keyless-Go»	0		○	○	○	○	○	○
Türen, Fahrgast-/Laderaum, links • Portes, habitacle/espace de chargement à gauche • Porte, cabina/vano carico, sinistra		CHF							
5Q1	Schiebetür, links, im Lade-/ Fahrgastraum, mit Zwischenarretierung zur Öffnungsbegrenzung Porte coulissante à gauche, avec arrêt intermédiaire pour limiter l'ouverture Porta scorrevole a sinistra nel comp. di carico/vano passeggero, con posizione intermedia e limite di apertura	851		○	○				
5Q2	Schiebetür, links, im Lade-/ Fahrgastraum Porte coulissante à gauche, dans l'habitacle/espace de chargement 2 a porta scorrevole a sinistra	809		○	○				

○ = Sonderausstattungen ○ = Équipement en option ○ = Equipaggiamento speciale ● = Serienausstattung ● = Équipement de série ● = Equipaggiamento di serie P = Paket P = Pack P = Pacchetto

Unverbindliche Preisempfehlung der Importeurin AMAG Import AG. · Recommandation de prix sans engagement de l'importateur AMAG Import SA. · Prezzo raccomandato non vincolante dell'importatore AMAG Import SA.

Extras

Modell • Modèle • Modello	Unverbindliche Preisempfehlung Prix recommandé sans engagement Prezzo raccomandato non vincolante	ekkl. MwSt. TVA excl. IVA escl.	Crafter Entry		Crafter Entry		Crafter Entry	
			Kasten 3640 mm	Fourgon 4490 mm	Chassis-Kabine 3640 mm	Chassis-cabine 4490 mm	Doppel-Kabine 3640 mm	Doppia cabina 4490 mm
Türen, Fahrgast-/Laderaum, links • Portes, habitacle/espace de chargement à gauche • Porte, cabina/vano carico, sinistra	CHF							
5Q5 Schiebetür links, Sonderausführung mit erhöhtem Aushub, mit Arretierung für Öffnungsbegrenzung Porte coulissante à gauche version spéciale avec augmentation de l'excavation, arrêt pour limiter l'ouverture Porta scorrevole a sinistra versione speciale con aumento scavo, posizione limite di apertura	911	○	○					
5Q6 Schiebetür links, Sonderausführung mit erhöhtem Aushub Porte coulissante à gauche version spéciale avec augmentation de l'excavation Porta scorrevole a sinistra versione speciale con aumento scavo	870	○	○					
Türen, Fahrgast-/Laderaum, rechts • Portes, habitacle/espace de chargement à droite • Porte, cabina/vano carico, destra	CHF							
5R0 Ohne Schiebetür, rechts, im Lade-/Fahrgastraum (geschlossene Seitenwand) Sans porte coulissante à droite, dans l'habitacle/espace de chargement (paroi latérale fermée) Senza porta scorrevole a destra, nel comp. di carico/vano passeggero (parete laterale chiusa)	0	○	○					
5R1 Schiebetür, rechts, im Lade-/Fahrgastraum, mit Zwischenarretierung zur Öffnungsbegrenzung Porte coulissante à droite, dans l'habitacle/espace de chargement, avec arrêt intermédiaire pour limiter l'ouverture Porta scorrevole a destra nel comp. di carico/vano passeggero, con posizione intermedia e limite di apertura	56	○	○					
5R5 Schiebetür rechts, Sonderausführung mit erhöhtem Aushub, mit Arretierung für Öffnungsbegrenzung Porte coulissante à droite version spéciale avec augmentation de l'excavation, arrêt pour limiter l'ouverture Porta scorrevole a destra versione speciale con aumento scavo, posizione limite di apertura	120	○	○					
5R6 Schiebetür rechts, Sonderausführung mit erhöhtem Aushub Porte coulissante à droite version spéciale avec augmentation de l'excavation Porta scorrevole a destra versione speciale con aumento scavo	69	○	○					

○ = Sonderausstattungen ○ = Équipement en option ○ = Equipaggiamento speciale ● = Serienausstattung ● = Équipement de série ● = Equipaggiamento di serie P = Paket P = Pack P = Pacchetto

Unverbindliche Preisempfehlung der Importeurin AMAG Import AG. · Recommandation de prix sans engagement de l'importateur AMAG Import SA. · Prezzo raccomandato non vincolante dell'importatore AMAG Import SA.

Extras

Modell • Modèle • Modello		Unverbindliche Preisempfehlung Prix recommandé sans engagement Prezzo raccomandato non vincolante						
		exkl. MwSt. TVA excl. IVA escl.	Crafter Entry Kasten Fourgon Furgone		Crafter Entry Chassis-Kabine Chassis-cabine Telaio cabinato		Crafter Entry Doppel-Kabine Double cabine Doppia cabina	
Trennwand • Paroi de séparation • Parete divisoria		CHF	3640 mm	4490 mm	3640 mm	4490 mm	3640 mm	4490 mm
ZT0	Ohne Trennwand 3CA: Ohne Trennwand 4H5: Kindersicherung im Fahrgastraum 6X0: Ohne Haltegriff an der B-Säule im Lade-/ Fahrgastraum Sans paroi de séparation 3CA: Sans paroi de séparation 4H5: Sécurité enfant dans l'espace passagers 6X0: Sans poignée sur le montant B dans l'espace de chargement/passagers Senza parete divisoria 3CA: Senza parete divisoria 4H5: Sicurezza per bambini nel compartimento passeggeri 6X0: Senza maniglia di appiglio nel montante B nel vano di carico/compartimento passeggeri	-93	○	○				
3CG	Trennwand, mit festem Fenster Paroi de séparation avec fenêtre fixe Parete divisoria con finestrino fissa	-	●	●				
3CS	Trennwand, mit Verkleidung (nur mit 3W6) Paroi de séparation avec habillage (seulm. avec 3W6) Parete divisoria con rivestimento (solo con 3W6)	278	○	○				
5WA	Trennwand, mit Verkleidung und Schiebefenster Paroi de séparation avec habillage et fenêtre coulissante Parete divisoria con rivestimento e finestra scorrevole	643	○	○				
5WB	Vorbereitung Trennwand Préparation pour paroi de séparation Predisposizione per parete divisoria	-93	○	○				
3CH	Trennwand, mit Schiebefenster Paroi de séparation avec fenêtre coulissante Parete divisoria con finestra scorrevole	287	○	○				
3CP	Trennwand, mit Verkleidung und festem Fenster (nur mit 3W6) Paroi de séparation avec habillage et fenêtre fixe (seulm. avec 3W6) Parete divisoria con rivestimento e finestra fissa (solo con 3W6)	273	○	○				

○ = Sonderausstattungen ○ = Équipement en option ○ = Equipaggiamento speciale ● = Serienausstattung ● = Équipement de série ● = Equipaggiamento di serie P = Paket P = Pack P = Pacchetto

Unverbindliche Preisempfehlung der Importeurin AMAG Import AG. · Recommandation de prix sans engagement de l'importateur AMAG Import SA. · Prezzo raccomandato non vincolante dell'importatore AMAG Import SA.

Extras

Modell • Modèle • Modello		Unverbindliche Preisempfehlung Prix recommandé sans engagement Prezzo raccomandato non vincolante		Crafter Entry Kasten Fourgon Furgone		Crafter Entry Chassis-Kabine Chassis-cabine Telaio cabinato		Crafter Entry Doppel-Kabine Double cabine Doppia cabina	
		exkl. MwSt. TVA excl. IVA escl.		3640 mm	4490 mm	3640 mm	4490 mm	3640 mm	4490 mm
Trittstufenbeleuchtung • Éclairage du marchepied • Illuminazione del gradino		CHF							
9N2	Trittstufenbeleuchtung vorne, abschaltbar Éclairage des marchepieds à l'avant, désactivable Illuminazione del gradino anteriore, disinnestabile	74		○	○	○	○	○	○
Unterfahrerschutz • Protection anti-encastrement • Protezione anti-incastramento		CHF							
OS1	Unterfahrerschutz hinten (nur mit AT0, AT2) Protection anti-encastrement arrière (seulm. avec AT0, AT2) Protezione anti-incastramento posteriore (solo con AT0, AT2)	153				○	○	○	○
OS3	Unterfahrerschutz hinten und seitlich (nur mit ZP1 und AT2) Protection anti-encastrement arrière et latérale (seulm. avec ZP1 et AT2) Protezione anti-incastramento posteriore e laterale (solo con ZP1 e AT2)	361				○	○	○	○
OS4	Unterfahrerschutz seitlich (nur mit ZP1) Protection anti-encastrement latérale (seulm. avec ZP1) Protezione anti-incastramento laterale (solo con ZP1)	217				○	○	○	○
Unterlegkeil • Sabot d'arrêt • Cuneo da ruota		CHF							
2NB	1 Unterlegkeil 1 sabot d'arrêt 1 cuneo da ruota	32		○	○	○	○	○	○
2NC	2 Unterlegkeile 2 sabots d'arrêt 2 cunei da ruota	56		○	○	○	○	○	○

○ = Sonderausstattungen ○ = Équipement en option ○ = Equipaggiamento speciale ● = Serienausstattung ● = Équipement de série ● = Equipaggiamento di serie P = Paket P = Pack P = Pacchetto

Unverbindliche Preisempfehlung der Importeurin AMAG Import AG. · Recommandation de prix sans engagement de l'importateur AMAG Import SA. · Prezzo raccomandato non vincolante dell'importatore AMAG Import SA.

Extras

Modell · Modèle · Modello		Unverbindliche Preisempfehlung Prix recommandé sans engagement Prezzo raccomandato non vincolante						
		exkl. MwSt. TVA excl. IVA escl.	Crafter Entry Kasten Fourgon Furgone		Crafter Entry Chassis-Kabine Chassis-cabine Telaio cabinato		Crafter Entry Doppel-Kabine Double cabine Doppia cabina	
			3640 mm	4490 mm	3640 mm	4490 mm	3640 mm	4490 mm
Verbandkasten/Warndreieck · Trousse de premiers secours/Triangle de panne · Cassetta pronto soccorso/Triangolo di segnalazione		CHF						
1T3	Verbandmaterial und Warndreieck Trousse de premiers secours et triangle de panne Cassetta pronto soccorso e triangolo di segnalazione	37	○	○	○	○	○	○
1T6	Verbandmaterial, Warndreieck und Warnleuchte Trousse de premiers secours, triangle de panne et lumière d'avertissement Cassetta pronto soccorso, triangolo di segnalazione e luci di emergenza	69	○	○	○	○	○	○
Vorderachse · Essieu avant · Asse anteriore		CHF						
VV0	Vorderachse (1800 kg Traglast) Essieu avant (1800 kg par charge) Asse anteriore (1800 kg di carico)	-	●	●	●	●	●	●
VV8	Vorderachse, verstärkt (2100 kg Traglast) Essieu avant renforcé (2100 kg par charge) Asse anteriore rinforzato (2100 kg di carico)	347	○	○	○	○	○	●
Verzurrösen/Schienen für Ladegutsicherung · Œillets/Rails de fixation pour arrimage · Anelli/binari per fissare il carico		CHF						
6B1	Verzurrösen zur Ladegutsicherung Œillets pour arrimage Set per la sicurezza del carico	-	●	●				
Zusatzheizung · Chauffage d'appoint · Riscaldamento supplementare		CHF						
7E7	Elektrische Luft-Zusatzheizung (1400 W) Chauffage d'appoint soufflant électrique (1400 W) Riscaldamento ad aria elettrico supplementare (1400 W)	231	○	○	○	○	○	○

○ = Sonderausstattungen ○ = Équipement en option ○ = Equipaggiamento speciale ● = Serienausstattung ● = Équipement de série ● = Equipaggiamento di serie P = Paket P = Pack P = Pacchetto

Unverbindliche Preisempfehlung der Importeurin AMAG Import AG. · Recommandation de prix sans engagement de l'importateur AMAG Import SA. · Prezzo raccomandato non vincolante dell'importatore AMAG Import SA.

Extras

Modell · Modèle · Modello		Unverbindliche Preisempfehlung Prix recommandé sans engagement Prezzo raccomandato non vincolante		Crafter Entry Kasten Fourgon Furgone	Crafter Entry Chassis-Kabine Chassis-cabine Telaiο cabinato	Crafter Entry Doppel-Kabine Double cabine Doppia cabina	
		exkl. MwSt. TVA excl. IVA escl.					3640 mm
Windschutzscheibe · Pare-brise · Parabrezza		CHF					
4GX	Verbundglas-Frontscheibe in Wärmeschutzverglasung, beheizbar Pare-brise en verre feuilleté en vitrage athermique dégivrant Parabrezza in vetro stratificato atermico riscaldabile	319		○	○	○	○
Zweite Batterie · Deuxième batterie · Seconda batteria		CHF					
8FH	2. Batterie mit Hochstrom-Trennrelais und Batterieüberwachung (nur mit IP3, IS2 – IS8) 2 ^{ème} batterie avec relais de coupure (seulm. avec IP3, IS2 – IS8) 2 batterie con disgiuntore a relè (solo con IP3, IS2 – IS8)	694		○	○	○	○
8FE	2. Batterie mit Trennrelais und Batterieüberwachung (AGM-Batterie), (nur mit IP3, IS2 – IS8) 2 ^{ème} batterie avec relais de coupure et contrôle de la charge (batterie AGM), (seulm. avec IP3, IS2 – IS8) 2 batterie con disgiuntore a relè e controllo della batteria (batteria AGM), (solo con IP3, IS2 – IS8)	500		○	○	○	○
8FK	2. Batterie mit Trennrelais und Batterieüberwachung (Nass-Batterie), (nur mit IP3, IS2 – IS8) 2 ^{ème} batterie avec relais de coupure et contrôle de la charge (batterie à liquide), (seulm. avec IP3, IS2 – IS8) 2 batterie con disgiuntore a relè e controllo della batteria (batteria Nass), (solo con IP3, IS2 – IS8)	500		○	○	○	○
Regeneration Dieselpartikelfilter · Régénération Filtre à particules diesel · Rigenerazione Filtro antiparticolato diesel		CHF					
9HC	Standregeneration (nicht mit OR1, OR4 oder US1, US2), (nur mit IP3,IS2-IS7) Régénération a l'arrêt (pas avec OR1 , OR4 ou US1, US2), (seulm. avec IP3,IS2-IS7) Rigenerazione continua (non con OR1 , OR4 o. US1, US2), (solo con IP3,IS2-IS7)	282		○	○	○	○
Zweiter Generator · Deuxième générateur · Seconda generatore		CHF					
8HI	2. Drehstromgenerator mit 180 A 2 ^{ème} alternateur à courant triphasé de 180 A 2 generatori trifase con 180 A	846		○	○	○	○

○ = Sonderausstattungen ○ = Équipement en option ○ = Equipaggiamento speciale ● = Serienausstattung ● = Équipement de série ● = Equipaggiamento di serie P = Paket P = Pack P = Pacchetto

Unverbindliche Preisempfehlung der Importeurin AMAG Import AG. · Recommandation de prix sans engagement de l'importateur AMAG Import SA. · Prezzo raccomandato non vincolante dell'importatore AMAG Import SA.

Extras

Modell • Modèle • Modello		Unverbindliche Preisempfehlung Prix recommandé sans engagement Prezzo raccomandato non vincolante		ekkl. MwSt. TVA excl. IVA escl.	Crafter Entry		Crafter Entry		Crafter Entry	
					Kasten	Fourgon	Chassis-Kabine	Chassis-cabine	Telaio cabinato	Doppel-Kabine
		CHF	3640 mm	4490 mm	3640 mm	4490 mm	3640 mm	4490 mm		
Zusatzheizung • Chauffage d'appoint • Riscaldamento supplementare		CHF								
7VB	Luft-Standheizung für Fahrerhaus und Laderaum ohne Funkfernbedienung. Bedienung via Touchscreen Infotainment. Chauffage d'appoint soufflant pour la cabine de conduite et l'espace de chargement sans télécommande. Commande via l'info-divertissement à écran tactile. Riscaldamento ad aria a veicolo fermo per cabina di guida e vano di carico senza radiotelecomando. Comando tramite touch screen dell'infotainment.	1522	○	○	○	○	○	○	○	○
7VC	Luft-Standheizung für Fahrerhaus und Laderaum und kraftstoffbetriebene Zusatzheizung bei unter 4° Celsius ohne Funkfernbedienung. Bedienung via Touchscreen Infotainment. Chauffage d'appoint soufflant pour la cabine de conduite et l'espace de chargement et chauffage d'appoint à carburant par températures inférieures à 4 °C sans télécommande. Commande via l'info-divertissement à écran tactile. Riscaldamento ad aria a veicolo fermo per cabina di guida e vano di carico e riscaldamento supplementare a carburante per temperature sotto i 4° Celsius senza radiotelecomando. Comando tramite touch screen dell'infotainment.	2197	○	○	○	○	○	○	○	○
7VH	Eine Luft-Standheizung zur Erwärmung/Lüftung des Fahrerhauses (ohne Frontscheibenteisung) und des Laderaums. Bedienbar via Touchscreen Infotainment. Die zweite, zusätzliche Wasser-Standheizung ist für die Frontscheibenteisung und die Erwärmung/Lüftung des Fahrerhauses zuständig mit Funkfernbedienung. Un chauffage d'appoint soufflant pour chauffer/ventiler la cabine de conduite (sans dégivrage du pare-brise) et l'espace de chargement. Commande via l'info-divertissement à écran tactile. Le deuxième chauffage d'appoint à eau est responsable du dégivrage du pare-brise et du chauffage/ de la ventilation de la cabine avec télécommande. Sistema di riscaldamento ad aria a veicolo fermo per riscaldare/ventilare la cabina di guida (senza sbrinamento del parabrezza) e il vano di carico, attivabile tramite touch screen dell'infotainment. Il secondo riscaldamento supplementare ad acqua a veicolo fermo provvede allo sbrinamento del parabrezza e al riscaldamento/alla ventilazione della cabina di guida con radiotelecomando.	2641	○	○	○	○	○	○	○	○
7VL	Wasser-Standheizung für Frontscheibenteisung und Erwärmung/Lüftung des Fahrerhauses mit Funkfernbedienung. Chauffage d'appoint à eau pour le dégivrage du pare-brise avant et le chauffage/la ventilation de la cabine conducteur par télécommande. Riscaldamento ad acqua a veicolo fermo radiotelecomandato per sbrinare il parabrezza e riscaldare/ventilare la cabina di guida.	1290	○	○	○	○	○	○	○	○
9M5	Kraftstoffbetriebene Zusatzheizung Chauffage d'appoint au carburant Riscaldamento supplementare alimentato a carburante	735	○	○	○	○	○	○	○	○
Zweiter Wärmetauscher • Deuxième échangeur thermique • Seconda scambiatori termici		CHF								
6AC	2. Wärmetauscher (unter der rechten Sitzkiste) 2 ^{ème} échangeur thermique (sous la coque du siège droite) 2 scambiatori termici (sotto i vani portaoggetti dei sedili)	717	○	○					○	○

○ = Sonderausstattungen ○ = Équipement en option ○ = Equipaggiamento speciale ● = Serienausstattung ● = Équipement de série ● = Equipaggiamento di serie P = Paket P = Pack P = Pacchetto

Unverbindliche Preisempfehlung der Importeurin AMAG Import AG. · Recommandation de prix sans engagement de l'importateur AMAG Import SA. · Prezzo raccomandato non vincolante dell'importatore AMAG Import SA.

Extras

Modell • Modèle • Modello	Unverbindliche Preisempfehlung Prix recommandé sans engagement Prezzo raccomandato non vincolante	exkl. MwSt. TVA excl. IVA escl.	Crafter Entry		Crafter Entry		Crafter Entry	
			Kasten	Fourgon	Chassis-Kabine	Chassis-Kabine	Doppel-Kabine	Double cabine
			3640 mm	4490 mm	3640 mm	4490 mm	3640 mm	4490 mm
Aussenlackierung • Couleur extérieure • Verniciatura esterna		CHF						
B4B4 Candy Weiss Blanc Candy Bianco Candy		0	●	●	●	●	●	●
6U6U Ascotgrau Gris Ascot Grigio Ascot		0	○	○	○	○	○	○
4B4B Kirschrot Rouge cerise Rosso Ciliegia		0	○	○	○	○	○	○
E3E3 Leuchtorange Orange lumineux Arancio Brillante		0	○	○	○	○	○	○
0P0P Deep Ocean Blue Bleu deep Ocean Deep Ocean Blue		0	○	○	○	○	○	○
X3X3 Indiumgrau Metallic Gris Indium métallisé Grigio Indio Metallizzato		1836	○	○	○	○	○	○
F0F0 Oystersilver Metallic Oyster Silver métallisé Oyster Silver Metallizzato		1836	○	○	○	○	○	○
2T2T Deep Black perleffekt Deep Black nacré Deep Black Perlato		2280	○	○	○	○	○	○

○ = Sonderausstattungen ○ = Équipement en option ○ = Equipaggiamento speciale ● = Serienausstattung ● = Équipement de série ● = Equipaggiamento di serie P = Paket P = Pack P = Pacchetto

Unverbindliche Preisempfehlung der Importeurin AMAG Import AG. · Recommandation de prix sans engagement de l'importateur AMAG Import SA. · Prezzo raccomandato non vincolante dell'importatore AMAG Import SA.

Extras

Modell • Modèle • Modello		Unverbindliche Preisempfehlung Prix recommandé sans engagement Prezzo raccomandato non vincolante		Crafter Entry Kasten Fourgon Furgone		Crafter Entry Chassis-Kabine Chassis-cabine Telaio cabinato		Crafter Entry Doppel-Kabine Double cabine Doppia cabina	
		exkl. MwSt. TVA excl. IVA escl.		3640 mm	4490 mm	3640 mm	4490 mm	3640 mm	4490 mm
Aussenlackierung • Couleur extérieure • Verniciatura esterna		CHF							
9198	Candy Weiss/Mojawe Beige Metallic Blanc Candy/Beige Mojave métallisé Bianco Candy/Beige Mojave Metallizzato	3307		○	○	○	○	○	○
9731	Oystersilver Metallic/Indiumgrau Metallic Oyster Silver métallisé/Gris Indium métallisé Oyster Silver Metallizzato/Grigio Indio Metallizzato	3307		○	○	○	○	○	○
9335	Candy Weiss/Kirschrot Blanc Candy/Rouge cerise Bianco Candy/Rosso Ciliegia	3307		○	○	○	○	○	○
9583	Candy Weiss/Deep Ocean Blue Blanc Candy/Bleu deep Ocean Bianco Candy/Deep Ocean Blue	3307		○	○	○	○	○	○
	Mehrpreis Uni-Sonderlackierung (Verbot 2JF) Supplément de prix pour couleur spéciale uni (sans 2JF) Supplemento per verniciatura uni speciale (senza 2JF)	999		○	○	○	○	○	○
«VanCare» Wartungspakete • Pacchetti di manutenzione • Paquets de maintenance		CHF							
A41	Service (Wartung/Verschleiss) Service (Entretien/Usure) Service (Manutenzione/Usura)	2379		○	○	○	○	○	○
A42	Service+ (Wartung/Verschleiss/Flüssigkeiten) Service+ (Entretien/Usure/Liquides) Servizio+ (Manutenzione/Usura/Liquidi)	2901		○	○	○	○	○	○

○ = Sonderausstattungen ○ = Équipement en option ○ = Equipaggiamento speciale ● = Serienausstattung ● = Équipement de série ● = Equipaggiamento di serie P = Paket P = Pack P = Pacchetto

Unverbindliche Preisempfehlung der Importeurin AMAG Import AG. · Recommandation de prix sans engagement de l'importateur AMAG Import SA. · Prezzo raccomandato non vincolante dell'importatore AMAG Import SA.

Allgemeine und zusätzliche Hinweise.

Die genannten Preise sind unverbindliche Preisempfehlungen der Importeurin AMAG Import AG und inklusive 8.1% MwSt. In seltenen Ausnahmefällen ist es möglich, dass diese Preisangaben nicht tagesaktuell sind. Änderungen in Modellvarianten, Konstruktion, Ausstattung, technische Daten, Kombinierbarkeit von Optionen, Preis sowie Eingabefehler sind ausdrücklich vorbehalten.

Fahrzeugabbildungen in diesem Dokument können Sonderausstattungen gegen Mehrpreis beinhalten.

Bitte beachten Sie, dass einige Sonder- und Spezialausstattungen bestimmten Kombinationszwängen unterliegen und/oder nicht miteinander kombiniert werden können sowie an bestimmte rechtliche Vorschriften gebunden sind.

Einige Sonder- und Spezialausstattungen können zu einer verlängerten Lieferzeit des Fahrzeugs führen. Bitte sprechen Sie Ihre individuellen Wünsche mit einem Volkswagen Nutzfahrzeuge Partner ab. Nur Ihr Volkswagen Nutzfahrzeuge Partner kann die notwendigen Kombinationserfordernisse sowie die Richtigkeit und Vollständigkeit der Angaben in dem ihm zur Verfügung stehenden Bestellsystem überprüfen.

TDI®, DSG® und 4MOTION® sind eingetragene Marken der Volkswagen AG und anderer Unternehmen der Volkswagen Gruppe in Deutschland sowie in weiteren Ländern.

Die Tatsache, dass eine Marke in diesem Dokument nicht mit ® versehen ist, kann nicht so ausgelegt werden, dass diese Marke keine eingetragene Marke ist und/oder dass diese Marke ohne vorherige schriftliche Zustimmung der Volkswagen Aktiengesellschaft verwendet werden könnte. Der Produktname AdBlue® ist eine eingetragene Marke des Verbandes der Automobilindustrie e. V. (VDA). iPod/iPad/iPhone sind Marken von Apple Inc.

Remarques générales et supplémentaires.

Les prix indiqués sont des prix sans engagement de l'importatrice AMAG Import SA qui incluent la TVA à 8.1%. Dans des cas exceptionnels, il est possible que l'indication des prix ne soit pas actuelle. Les modifications des variantes des modèles, de la construction, des équipements, des données techniques, des possibilités de combinaison des options, des prix et des erreurs de saisie sont expressément réservées.

Les illustrations de ce document représentant des véhicules peuvent montrer des équipements en option disponibles contre supplément.

Veillez noter que certains équipements en option et spéciaux sont soumis à certaines contraintes en matière de combinaison, et/ou ne peuvent pas être combinés et sont soumis à des dispositions légales spécifiques.

Certains équipements en option et spéciaux peuvent entraîner un allongement du délai de livraison du véhicule. Veuillez discuter de vos souhaits particuliers avec un partenaire Volkswagen Véhicules utilitaires. Seul votre partenaire Volkswagen Véhicules utilitaires peut vérifier les exigences en matière de combinaison et l'exactitude et l'exhaustivité des informations figurant dans le système de commande à sa disposition.

TDI®, DSG® et 4MOTION® sont des marques déposées de Volkswagen AG et d'autres sociétés du groupe Volkswagen en Allemagne et dans d'autres pays.

Le fait qu'une marque mentionnée dans ce document ne soit pas accompagnée du signe ® ne permet pas d'en déduire que cette marque n'est pas une marque déposée et/ou que cette marque peut être utilisée sans autorisation écrite préalable de la société Volkswagen AG. Le nom de produit AdBlue® est une marque déposée de l'association allemande des constructeurs automobiles (VDA). iPod/iPad/iPhone sont des marques déposées d'Apple Inc.

Indicazioni generali e aggiuntive.

I prezzi indicati sono prezzi indicativi non vincolanti dell'importatore AMAG Import SA e comprendono l'8.1% di IVA. In casi eccezionali, è possibile che i prezzi indicati non siano quelli attuali. Tutti i dati sono forniti sotto espressa riserva di modificare le varianti di modello, la costruzione, l'equipaggiamento, i dati tecnici, le combinazioni delle opzioni, il prezzo nonché eventuali errori di battitura.

Le immagini delle vetture nel presente documento possono contenere equipaggiamenti speciali acquistabili dietro sovrapprezzo.

Si prega di notare che alcuni equipaggiamenti opzionali e speciali sono soggetti a determinati vincoli di combinazione e/o non possono essere combinati tra loro e soggetti a determinate disposizioni di legge.

Alcuni equipaggiamenti opzionali e speciali possono causare tempi di consegna del veicolo più lunghi. Parlate dei vostri desideri specifici con un partner Volkswagen Veicoli Commerciali. Solo il vostro partner Volkswagen Veicoli Commerciali può verificare i requisiti necessari di combinazione, nonché la correttezza e la completezza delle informazioni contenute nel sistema di ordinazione a sua disposizione.

TDI®, DSG® e 4MOTION® sono marchi registrati di Volkswagen AG e di altre imprese del Gruppo Volkswagen in Germania e in altri Paesi.

Il fatto che un marchio in questo documento possa essere sprovvisto del simbolo® non deve dar adito a pensare che tale marchio non sia registrato e/o che detto marchio possa essere utilizzato senza il consenso scritto di Volkswagen AG. Il nome del prodotto AdBlue® è un marchio registrato dell'Associazione tedesca dell'industria automobilistica (Verband der Automobilindustrie e. V. - VDA). iPod/iPad/iPhone sono marchi di Apple Inc.

VW Connect Leistungen.

Zur Nutzung der VW Connect Leistungen benötigen Sie ein Volkswagen ID Benutzerkonto und müssen sich mit Benutzername und Passwort bei VW Connect anmelden. Des Weiteren ist ein separater VW Connect Vertrag bzw. VW Connect Plus Vertrag mit der Volkswagen AG online abzuschließen. Für VW Connect Plus haben Sie nach Übergabe des Fahrzeugs 90 Tage Zeit, um das Fahrzeug unter portal.volkswagen-we.com zu registrieren und die Dienste für die volle Dauer der vereinbarten unentgeltlichen Laufzeit zu nutzen. Die Nutzung der mobilen Online- Dienste von VW Connect wird über eine integrierte Internetverbindung ermöglicht. Die damit verbundenen, innerhalb Europas anfallenden Datenkosten werden im Rahmen der Netzabdeckung mit Ausnahme der „Streaming & Internet“- Dienste von der Volkswagen AG getragen. Für die Nutzung der „Streaming & Internet“-Dienste sowie des WLAN-Hotspots können kostenpflichtige Datenpakete über den externen Mobilfunkpartner „Cubic Telecom“ bezogen und im Bereich der Netzabdeckung innerhalb zahlreicher europäischer Länder genutzt werden. Informationen zu Preisen und unterstützten Ländern finden Sie unter vw.cubictelecom.com. Alternativ ist die Nutzung von Webradio, Hybrid-Radio und Medien-Streaming über ein mobiles Endgerät (z. B. Smartphone) mit der Fähigkeit, als mobiler WLAN-Hotspot zu agieren, möglich. In diesem Fall sind die entsprechenden Dienste nur mit einem bestehenden oder separat abzuschließenden Mobilfunkvertrag zwischen Ihnen und Ihrem Mobilfunkprovider und nur innerhalb der Abdeckung des jeweiligen Mobilfunknetzes verfügbar.

Durch den Empfang von Datenpaketen aus dem Internet können, abhängig von Ihrem jeweiligen Mobilfunktarif und insbesondere beim Betrieb im Ausland, zusätzliche Kosten (z. B. Roaming-Gebühren) entstehen. Zur Nutzung der kostenfreien VW Connect App wird ein Smartphone mit geeignetem iOS- oder Android-Betriebssystem und eine SIM-Karte mit Datenoption mit einem bestehenden oder separat abzuschließenden Mobilfunkvertrag zwischen Ihnen und Ihrem Mobilfunkprovider benötigt.

Die Verfügbarkeit der in den Paketen beschriebenen einzelnen Dienste von VW Connect und VW Connect Plus kann länderabhängig unterschiedlich ausfallen. Die Dienste stehen für die jeweils vereinbarte Vertragslaufzeit zur Verfügung und können während der Vertragslaufzeit inhaltlichen Änderungen unterliegen bzw. eingestellt werden. Nähere Informationen erhalten Sie unter portal.volkswagen-we.com und bei Ihrem Volkswagen oder Volkswagen Nutzfahrzeuge Partner. Informationen zu Mobilfunk-Tarifbedingungen erhalten Sie bei Ihrem Mobilfunkanbieter.

Services VW Connect.

Pour utiliser les services VW Connect, vous avez besoin d'un compte utilisateur Volkswagen ID et devez vous connecter à VW Connect avec votre identifiant et votre mot de passe. Il est en outre nécessaire de conclure en ligne un contrat VW Connect ou VW Connect Plus séparé avec Volkswagen AG. Pour VW Connect Plus, vous disposez de 90 jours à compter de la remise du véhicule pour l'enregistrer sur portal.volkswagen-we.com et utiliser gratuitement les services pendant toute la durée convenue. L'utilisation des services mobiles en ligne de VW Connect est rendue possible grâce à une connexion internet intégrée. Les coûts de transmission de données en Europe sont supportés par Volkswagen AG dans le cadre de la couverture du réseau, à l'exception des services «Streaming et Internet». Pour utiliser les services «Streaming et Internet» et les points d'accès Wi-Fi, il est possible d'acheter par l'intermédiaire du partenaire de téléphonie mobile «Cubic Telecom» des paquets de données payants qui peuvent être employés dans la zone de couverture du réseau dans de nombreux pays européens. Vous trouverez des informations concernant les prix et la liste des pays pris en charge sur vw.cubictelecom.com. Sinon, il est possible d'utiliser les radios Web et hybrides ainsi que le streaming sur un terminal mobile (p. ex. un smartphone) avec fonction de point d'accès Wi-Fi mobile. Dans ce cas, les services en question sont uniquement disponibles avec un contrat de téléphonie mobile existant ou conclu séparément entre vous et votre fournisseur de téléphonie mobile et uniquement dans la couverture du réseau mobile fourni.

Selon votre tarif de téléphonie mobile et notamment lors de l'utilisation à l'étranger, l'envoi et la réception de paquets de données provenant d'Internet peut engendrer des frais supplémentaires (p. ex. frais d'itinérance). Un smartphone équipé d'un système d'exploitation iOS ou Android, une carte SIM avec option données et un contrat de téléphonie mobile existant ou à conclure séparément avec votre fournisseur de téléphonie mobile sont nécessaires pour l'utilisation de l'application gratuite VW Connect.

La disponibilité des services de VW Connect et VW Connect Plus mentionnés dans les packs peut varier selon le pays. Les services sont disponibles pendant la durée contractuelle convenue et peuvent être soumis à des modifications de contenu ou configurés pendant la durée concernée. Pour plus d'informations, consultez le site portal.volkswagen-we.com ou votre partenaire Volkswagen ou Volkswagen Véhicules Utilitaires. Les informations relatives aux conditions tarifaires de téléphonie mobile sont disponibles chez votre fournisseur de téléphonie mobile.

Servizi VW Connect.

Per utilizzare i servizi VW Connect dovete avere un account Volkswagen ID e inserire nome utente e password per accedere a VW Connect. Occorre inoltre stipulare con Volkswagen AG un apposito contratto online VW Connect o VW Connect Plus. Con VW Connect Plus dovete registrare la vettura alla pagina www.portal.volkswagen-we.com entro 90 giorni dalla consegna del veicolo per poter utilizzare gratuitamente i servizi per l'intero periodo concordato. I servizi online mobili di VW Connect possono essere utilizzati tramite una connessione internet integrata. I costi dei dati correlati all'utilizzo in Europa nell'ambito della copertura di rete sono assunti da Volkswagen AG, fatta eccezione per i servizi «streaming e internet». Per l'utilizzo dei servizi «streaming e internet» e dell'hotspot wi-fi è possibile acquistare a pagamento pacchetti dati dal partner esterno di telefonia mobile «Cubic Telecom», da utilizzare entro l'area di copertura della rete in numerosi Paesi dell'UE. Per informazioni sui prezzi e sui Paesi inclusi consultare il link: vw.cubictelecom.com. In alternativa, i servizi di web radio, hybrid radio e streaming media possono essere utilizzati attraverso un dispositivo mobile (ad esempio uno smartphone) con funzione di hotspot wi-fi. In tal caso i relativi servizi sono disponibili solo con un contratto di telefonia mobile già in essere o da stipulare a parte tra voi e il vostro provider di telefonia mobile, solo entro la copertura di rete mobile corrispondente.

A seconda della tariffa di telefonia mobile e in particolare all'estero, la ricezione di pacchetti dati da internet può generare costi aggiuntivi (ad esempio tariffe di roaming). Per utilizzare l'app gratuita VW Connect è necessario disporre di uno smartphone con sistema operativo iOS o Android compatibile e di una scheda SIM con opzione dati sulla base di un contratto di telefonia mobile già in essere o da stipularsi separatamente tra voi e il vostro operatore di telefonia mobile.

La disponibilità dei singoli servizi descritti nei pacchetti di VW Connect e VW Connect Plus può variare a seconda del Paese. I servizi sono disponibili per l'intero periodo di validità del contratto concordato, durante il quale possono essere previste o apportate eventuali modifiche di contenuto. Per maggiori informazioni si prega di consultare l'indirizzo portal.volkswagen-we.com o di rivolgersi al proprio partner Volkswagen o partner Volkswagen Veicoli Commerciali. Per ottenere informazioni relative alle vostre tariffe di telefonia mobile vi preghiamo di contattare il vostro operatore.

Gewichte · Poids · Pesì

Gesamtgewicht Poids total Peso totale	Motor Moteur Motore	Getriebe / Gänge Boîte / vitesses Cambio / marcie	PS / kW ch / kW CV / kW	Leergewicht kg minimum* Poids à vide kg minimal * Peso a vuoto kg minimo*	Nutzlast kg maximal Charge utile kg maximal Carico utile kg massimale	Zul. Achslast v/h (kg) Carge sur essieu autorisée av/ar (kg) Carico ammissibile sull'asse an/po (kg)	Anhängelast** Poids remorquable** Peso rimorchiabile**	Gesamtzuggewicht*** Poids de l'ensemble*** Peso convoglio***	Modellcode Code modèle Codice modello
---	---------------------------	---	-------------------------------	---	---	--	--	--	---

Kastenwagen Radstand 3640 mm · Fourgon empattement 3640 mm · Furgone passo 3640 mm

Frontantrieb · Traction avant · Trazione anteriore

3500	2.0 TDI	man / 6	140 / 103	2188	1312	1800 / 2100	3000	6000	SYBB4AEY
3500	2.0 TDI	aut / 8	140 / 103	2220	1280	1800 / 2100	3000	6000	SYBB4BEY
3500	2.0 BI-TDI	man / 6	177 / 130	2197	1303	1800 / 2100	3000	6000	SYBB8AEY
3500	2.0 BI-TDI	aut / 8	177 / 130	2229	1271	1800 / 2100	3000	6000	SYBB8BEY

* inkl. Fahrer/Conducteur incl./Conducente incluso

** Anhängelast gebremst bei 12% Steigung/Poids remorquable freiné, pente 12%/Peso rimorchiabile frenato con salita die 12%

*** Zulässiges Gesamtgewicht bei 12% Steigung/Poids de l'ensemble, pente 12%/Peso convoglio con salita del 12%

Maximale Anhängelast, resp. Zuggesamtgewicht nur in Zusammenhang mit den erforderlichen Anhängervorrichtungen oder Vorbereitungen.

Charge remorquable maximale ou poids total tracté uniquement en fonction des dispositifs de remorquage et des préparations nécessaires.

Carico trainato massimo, risp. carico complessivo solo in relazione ai dispositivi di traino o alle predisposizioni necessarie.

Gewichte · Poids · Pesì

Gesamtgewicht Poids total Peso totale	Motor Moteur Motore	Getriebe / Gänge Boîte / vitesses Cambio / marcie	PS / kW ch / kW CV / kW	Leergewicht kg minimum* Poids à vide kg minimal * Peso a vuoto kg minimo*	Nutzlast kg maximal Charge utile kg maximal Carico utile kg massimale	Zul. Achslast v/h (kg) Carge sur essieu autorisée av/ar (kg) Carico ammissibile sull'asse an/po (kg)	Anhängelast** Poids remorquable** Peso rimorchiabile**	Gesamtzuggewicht*** Poids de l'ensemble*** Peso conviglio***	Modellcode Code modèle Codice modello
---	---------------------------	---	-------------------------------	---	---	--	--	--	---

Kastenwagen mit Hochdach Radstand 4490 mm · Fourgon avec toit surélevé emp. 4490 mm · Furgone con tetto sopraelevato passo 4490 mm

Frontantrieb · Traction avant · Trazione anteriore

3500	2.0 TDI	man / 6	140 / 103	2324	1176	1800 / 2100	3000	6000	SYCB4AEY
3500	2.0 TDI	aut / 8	140 / 103	2357	1143	1800 / 2100	3000	6000	SYCB4BEY
3500	2.0 BI-TDI	man / 6	177 / 130	2334	1166	1800 / 2100	3000	6000	SYCB8AEY
3500	2.0 BI-TDI	aut / 8	177 / 130	2366	1134	1800 / 2100	3000	6000	SYCB8BEY

* inkl. Fahrer/Conducteur incl./Conducente incluso

** Anhängelast gebremst bei 12% Steigung/Poids remorquable freiné, pente 12%/Peso rimorchiabile frenato con salita die 12%

*** Zulässiges Gesamtgewicht bei 12% Steigung/Poids de l'ensemble, pente 12%/Peso conviglio con salita del 12%

Maximale Anhängelast, resp. Zuggesamtgewicht nur in Zusammenhang mit den erforderlichen Anhängervorrichtungen oder Vorbereitungen.

Charge remorquable maximale ou poids total tracté uniquement en fonction des dispositifs de remorquage et des préparations nécessaires.

Carico trainato massimo, risp. carico complessivo solo in relazione ai dispositivi di traino o alle predisposizioni necessarie.

Gewichte · Poids · Pesì

Gesamtgewicht Poids total Peso totale	Motor Moteur Motore	Getriebe / Gänge Boîte / vitesses Cambio / marcie	PS / kW ch / kW CV / kW	Leergewicht kg minimum* Poids à vide kg minimal * Peso a vuoto kg minimo*	Nutzlast kg maximal Charge utile kg maximal Carico utile kg massimale	Zul. Achslast v/h (kg) Carge sur essieu autorisée av/ar (kg) Carico ammissibile sull'asse an/po (kg)	Anhängelast** Poids remorquable** Peso rimorchiabile**	Gesamtzuggewicht*** Poids de l'ensemble*** Peso convoglio***	Modellcode Code modèle Codice modello
---	---------------------------	---	-------------------------------	---	---	--	--	--	---

Chassis–Kabine Radstand mit Pritsche 3640 mm · Châssis–cabine avec pont empattement 3640 mm · Telaio cabinato con ponte passo 3640 mm

Frontantrieb · Traction avant · Trazione anteriore

3500	2.0 TDI	man / 6	140 / 103	2169	1331	1800 / 2100	3000	6000	SZBB4AEY
3500	2.0 TDI	aut / 8	140 / 103	2201	1299	1800 / 2100	3000	6000	SZBB4BEY
3500	2.0 BI-TDI	man / 6	177 / 130	2178	1322	1800 / 2100	3000	6000	SZBB8AEY
3500	2.0 BI-TDI	aut / 8	177 / 130	2210	1290	1800 / 2100	3000	6000	SZBB8BEY

* inkl. Fahrer/Conducteur incl./Conducente incluso

** Anhängelast gebremst bei 12% Steigung/Poids remorquable freiné, pente 12%/Peso rimorchiabile frenato con salita die 12%

*** Zulässiges Gesamtgewicht bei 12% Steigung/Poids de l'ensemble, pente 12%/Peso convoglio con salita del 12%

Maximale Anhängelast, resp. Zuggesamtgewicht nur in Zusammenhang mit den erforderlichen Anhängervorrichtungen oder Vorbereitungen.

Charge remorquable maximale ou poids total tracté uniquement en fonction des dispositifs de remorquage et des préparations nécessaires.

Carico trainato massimo, risp. carico complessivo solo in relazione ai dispositivi di traino o alle predisposizioni necessarie.

Gewichte · Poids · Pesì

Gesamtgewicht Poids total Peso totale	Motor Moteur Motore	Getriebe / Gänge Boîte / vitesses Cambio / marcie	PS / kW ch / kW CV / kW	Leergewicht kg minimum* Poids à vide kg minimal * Peso a vuoto kg minimo*	Nutzlast kg maximal Charge utile kg maximal Carico utile kg massimale	Zul. Achslast v/h (kg) Carge sur essieu autorisée av/ar (kg) Carico ammissibile sull'asse an/po (kg)	Anhängelast** Poids remorquable** Peso rimorchiabile**	Gesamtzuggewicht*** Poids de l'ensemble*** Peso convoglio***	Modellcode Code modèle Codice modello
---	---------------------------	---	-------------------------------	---	---	--	--	--	---

Chassis–Kabine mit Pritsche Radstand 4490 mm · Châssis–cabine avec pontg empattement 4490 mm · Telaio cabinato con ponte passo 4490 mm

Frontantrieb · Traction avant · Trazione anteriore

3500	2.0 TDI	man / 6	140 / 103	2237	1263	1800 / 2100	3000	6000	SZCB4AEY
3500	2.0 TDI	aut / 8	140 / 103	2269	1231	1800 / 2100	3000	6000	SZCB4BEY
3500	2.0 BI-TDI	man / 6	177 / 130	2246	1254	1800 / 2100	3000	6000	SZCB8AEY
3500	2.0 BI-TDI	aut / 8	177 / 130	2278	1222	1800 / 2100	3000	6000	SZCB8BEY

* inkl. Fahrer/Conducteur incl./Conducente incluso

** Anhängelast gebremst bei 12% Steigung/Poids remorquable freiné, pente 12%/Peso rimorchiabile frenato con salita die 12%

*** Zulässiges Gesamtgewicht bei 12% Steigung/Poids de l'ensemble, pente 12%/Peso convoglio con salita del 12%

Maximale Anhängelast, resp. Zuggesamtgewicht nur in Zusammenhang mit den erforderlichen Anhängervorrichtungen oder Vorbereitungen.

Charge remorquable maximale ou poids total tracté uniquement en fonction des dispositifs de remorquage et des préparations nécessaires.

Carico trainato massimo, risp. carico complessivo solo in relazione ai dispositivi di traino o alle predisposizioni necessarie.

Gewichte · Poids · Pesì

Gesamtgewicht Poids total Peso totale	Motor Moteur Motore	Getriebe / Gänge Boîte / vitesses Cambio / marcie	PS / kW ch / kW CV / kW	Leergewicht kg minimum* Poids à vide kg minimal * Peso a vuoto kg minimo*	Nutzlast kg maximal Charge utile kg maximal Carico utile kg massimale	Zul. Achslast v/h (kg) Carge sur essieu autorisée av/ar (kg) Carico ammissibile sull'asse an/po (kg)	Anhängelast** Poids remorquable** Peso rimorchiabile**	Gesamtzuggewicht*** Poids de l'ensemble*** Peso convoglio***	Modellcode Code modèle Codice modello
---	---------------------------	---	-------------------------------	---	---	--	--	--	---

Chassis–Doppelkabine mit Pritsche Radstand 3640 mm · Châssis–double cabine avec pont empattement 3640 mm · Telaio doppia cabinato con ponte passo 3640 mm

Frontantrieb · Traction avant · Trazione anteriore

3500	2.0 TDI	man / 6	140 / 103	2292	1208	1800 / 2100	2800	6000	SZHB4AEY
3500	2.0 TDI	aut / 8	140 / 103	2324	1176	1800 / 2100	2800	6000	SZHB4BEY
3500	2.0 BI-TDI	man / 6	177 / 130	2301	1199	1800 / 2100	2800	6000	SZHB8AEY
3500	2.0 BI-TDI	aut / 8	177 / 130	2333	1167	1800 / 2100	2800	6000	SZHB8BEY

* inkl. Fahrer/Conducteur incl./Conducente incluso

** Anhängelast gebremst bei 12% Steigung/Poids remorquable freiné, pente 12%/Peso rimorchiabile frenato con salita die 12%

*** Zulässiges Gesamtgewicht bei 12% Steigung/Poids de l'ensemble, pente 12%/Peso convoglio con salita del 12%

Maximale Anhängelast, resp. Zuggesamtgewicht nur in Zusammenhang mit den erforderlichen Anhängervorrichtungen oder Vorbereitungen.

Charge remorquable maximale ou poids total tracté uniquement en fonction des dispositifs de remorquage et des préparations nécessaires.

Carico trainato massimo, risp. carico complessivo solo in relazione ai dispositivi di traino o alle predisposizioni necessarie.

Gewichte · Poids · Pesì

Gesamtgewicht Poids total Peso totale	Motor Moteur Motore	Getriebe / Gänge Boîte / vitesses Cambio / marcie	PS / kW ch / kW CV / kW	Leergewicht kg minimum* Poids à vide kg minimal * Peso a vuoto kg minimo*	Nutzlast kg maximal Charge utile kg maximal Carico utile kg massimale	Zul. Achslast v/h (kg) Carge sur essieu autorisée av/ar (kg) Carico ammissibile sull'asse an/po (kg)	Anhängelast** Poids remorquable** Peso rimorchiabile**	Gesamtzuggewicht*** Poids de l'ensemble*** Peso convoglio***	Modellcode Code modèle Codice modello
---	---------------------------	---	-------------------------------	---	---	--	--	--	---

Chassis–Doppelkabine mit Pritsche Radstand 4490 mm · Châssis–double cabine avec pont empattement 4490 mm · Telaio doppia cabinato con ponte passo 4490 mm

Frontantrieb · Traction avant · Trazione anteriore

3500	2.0 TDI	man / 6	140 / 103	2375	1125	1800 / 2100	2800	6000	SZIB4AEY
3500	2.0 TDI	aut / 8	140 / 103	2407	1093	1800 / 2100	2800	6000	SZIB4BEY
3500	2.0 BI-TDI	man / 6	177 / 130	2384	1116	1800 / 2100	2800	6000	SZIB8AEY
3500	2.0 BI-TDI	aut / 8	177 / 130	2416	1084	1800 / 2100	2800	6000	SZIB8BEY

* inkl. Fahrer/Conducteur incl./Conducente incluso

** Anhängelast gebremst bei 12% Steigung/Poids remorquable freiné, pente 12%/Peso rimorchiabile frenato con salita die 12%

*** Zulässiges Gesamtgewicht bei 12% Steigung/Poids de l'ensemble, pente 12%/Peso convoglio con salita del 12%

Maximale Anhängelast, resp. Zuggesamtgewicht nur in Zusammenhang mit den erforderlichen Anhängervorrichtungen oder Vorbereitungen.

Charge remorquable maximale ou poids total tracté uniquement en fonction des dispositifs de remorquage et des préparations nécessaires.

Carico trainato massimo, risp. carico complessivo solo in relazione ai dispositivi di traino o alle predisposizioni necessarie.

Treibstoff-Normverbrauch · Consommation normalisée · Consumo normalizzato l/100km

Motor Moteur Motore	Getriebe / Gänge Boîte / vitesses Cambio / marcie	PS / kW ch / kW CV / kW	Abgasnorm Norme antipollution Norma antiquinamento	Verbrauch kombiniert ¹⁾ Consomation mixte ¹⁾ Consumo combinato ¹⁾	Benzin- äquivalente ¹⁾ Équivalent essence ¹⁾ Equivalenti benzina ¹⁾	CO ₂ -Emission g/km ¹⁾ Émissions de CO ₂ en g/km ¹⁾ Emissione di CO ₂ g/km ¹⁾	CO ₂ -Emission aus Treibstoffbereitstellung g/km ¹⁾ Emissions de CO ₂ issues de la production de carburant en g/km ¹⁾ Emissione di CO ₂ dalla produzione di carburante g/km ¹⁾	Höchstgeschwindigkeit in km/h ²⁾ Vitesse maximale en km/h ²⁾ Velocità massima in km/h ²⁾	Modellcode Code modèle Codice modello
---------------------------	---	-------------------------------	--	--	---	--	--	---	---

Kastenwagen Radstand 3640 mm · Fourgon empattement 3640 mm · Furgone passo 3640 mm

Frontantrieb · Traction avant · Trazione anteriore

2.0 TDI	man / 6	140 / 103	Euro 6 EA	8.3 – 9.3	9.5 – 10.6	217 – 245	36 – 40	160	SYBB4AEY
2.0 TDI	aut / 8	140 / 103	Euro 6 EA	8.8 – 10.0	10.0 – 11.4	232 – 264	38 – 43	157	SYBB4BEY
2.0 BI-TDI	man / 6	177 / 130	Euro 6 EA	7.8 – 9.8	8.9 – 11.2	204 – 258	34 – 42	165	SYBB8AEY
2.0 BI-TDI	aut / 8	177 / 130	Euro 6 EA	8.2 – 10.4	9.3 – 11.9	215 – 273	36 – 45	165	SYBB8BEY

¹⁾ Die angegebenen Verbrauchs- und Emissionswerte wurden nach den gesetzlich vorgeschriebenen Messverfahren WLTP ermittelt. Das weltweit harmonisierte Prüfverfahren für Personenwagen und leichte Nutzfahrzeuge (Worldwide Harmonized Light Vehicles Test Procedure, WLTP) ist ein realistischeres Prüfverfahren zur Messung des Kraftstoffverbrauchs und der CO₂-Emissionen. Die Werte variieren in Abhängigkeit der gewählten Sonderausstattungen.

Damit Energieverbräuche unterschiedlicher Antriebsformen (Benzin, Diesel, Gas, Strom, usw.) vergleichbar sind, werden sie zusätzlich als sogenannte Benzinäquivalente (Masseinheit für Energie) ausgewiesen. CO₂ ist das für die Erderwärmung hauptverantwortliche Treibhausgas. CO₂-Mittelwert aller in der Schweiz angebotenen Fahrzeugmodelle: 113 g/km (WLTP). Provisorischer CO₂-Zielwert der in der Schweiz angebotenen Fahrzeugmodelle: 93.6 g/km (WLTP). Die Angaben für ein Fahrzeug können von den zulassungsrelevanten Daten nach der individuellen Einzelfahrzeuggenehmigung abweichen. Die Verbrauchsangaben in unseren Verkaufsunterlagen sind europäische Treibstoff-Normverbrauchs-Angaben, die zum Vergleich der Fahrzeuge dienen. In der Praxis können diese je nach Fahrstil, Witterungs- und Verkehrsbedingungen, Zuladung, Topographie und Jahreszeit teilweise deutlich abweichen. Wir empfehlen ausserdem den eco-drive-Fahrstil zur Schonung der Ressourcen. Die elektrische Maximalleistung und Beschleunigung, welche mit der angegebenen elektrischen Maximalleistung ermittelt wird (für Modelle mit Allradantrieb: Maximalleistung ermittelt gemäss UN-GTR.21), ist bei möglichst hohem Ladezustand und optimalem Betriebstemperaturbereich der Hochvoltbatterie verfügbar. Die in der individuellen Fahrsituation zur Verfügung stehende Leistung ist abhängig von variablen Faktoren wie z.B. Aussentemperatur, Temperatur-, Lade- und Konditionierungszustand oder physikalische Alterung der Hochvoltbatterie. Energieeffizienz-Kategorie nach dem neuem Berechnungsverfahren gemäss Anhang 4.1 EnEV, gültig ab 01.01.2023. Informationen zur Energieetikette für Personenwagen finden Sie unter Bundesamt für Energie BFE.

Les valeurs de consommation et d'émissions indiquées ont été déterminées selon les procédés de mesure WLTP prescrits par la loi. La procédure d'essai mondiale harmonisée pour voitures particulières et véhicules utilitaires légers (Worldwide harmonized Light vehicles Test Procedures, ou WLTP) est une procédure de test plus réaliste pour la mesure de la consommation de carburant et des émissions de CO₂. Les valeurs varient en fonction des équipements en option choisis.

Pour que les consommations d'énergie de différents types de propulsion (essence, diesel, gaz, courant électrique, etc.) soient comparables, elles sont également indiquées sous forme d'équivalents essence (unité de mesure énergétique). Le CO₂ est le principal gaz à effet de serre responsable du réchauffement climatique. Valeur moyenne des émissions de CO₂ pour tous les véhicules neufs vendus en Suisse: 113 g/km (WLTP). Valeur cible provisoire des émissions de CO₂ pour tous les véhicules neufs vendus en Suisse: 93.6 g/km (WLTP). Les données indiquées pour un véhicule peuvent différer des données d'immatriculation conformément à l'homologation de véhicule individuel.

Les valeurs de consommation figurant dans nos documents de vente sont des indications européennes normalisées sur la consommation de carburant et sont utilisées pour comparer les véhicules. En pratique, celles-ci peuvent parfois varier considérablement en fonction du style de conduite, des conditions météorologiques et de circulation, de la charge, de la topographie et de la saison. Nous recommandons également d'adopter le style de conduite Eco-Drive pour préserver les ressources.

La puissance maximale et l'accélération, qui est déterminée par la puissance maximale indiquée (pour les modèles à traction intégrale, la puissance maximale est déterminée par la norme UN-GTR.21), sont disponibles avec le niveau de charge le plus élevé possible et pour une fourchette optimale de températures de fonctionnement de la batterie haute tension. La puissance disponible selon la situation de conduite de chacun dépend de facteurs variables tels que la température extérieure ou la température, les états de charge et de conditionnement ou le vieillissement physique de la batterie haute tension. Catégorie de rendement énergétique selon la nouvelle méthode de calcul conformément à l'annexe 4.1 de l'OEE et valable dès le 1er janvier 2023. Vous trouverez des informations sur l'étiquette-énergie pour les voitures de tourisme sur le site de l'Office fédéral de l'énergie OFEN.

I valori indicati per i consumi e le emissioni sono stati determinati in conformità alle procedure di misurazione WLTP prescritte dalla legge. La procedura di prova armonizzata a livello mondiale per automobili e veicoli commerciali leggeri (Worldwide Harmonized Light Vehicle Test Procedure, WLTP) è un metodo di prova più realistico per la misurazione del consumo di carburante e delle emissioni di CO₂. I valori variano in funzione degli equipaggiamenti speciali selezionati.

Per poter confrontare i consumi energetici delle diverse tipologie di propulsione (benzina, diesel, gas, energia elettrica ecc.), il consumo viene espresso anche nei cosiddetti equivalenti benzina (unità di misura per l'energia). Il CO₂ è il gas serra principale responsabile del surriscaldamento terrestre. Valore medio di CO₂ di tutti i modelli di veicoli commercializzati in Svizzera: 113 g/km (WLTP). Valore obiettivo provvisorio di CO₂ di tutti i modelli di veicoli commercializzati in Svizzera: 93.6 g/km (WLTP). I dati di un veicolo possono discostarsi dai dati rilevanti ai fini dell'immatricolazione in base all'autorizzazione specifica per il singolo veicolo.

Le cifre relative ai consumi riportate nella nostra documentazione di vendita fanno riferimento a dati europei relativi al consumo combinato di carburante e fungono da parametro di confronto tra i veicoli. Nella pratica, i dati in alcuni casi possono differire ampiamente in base al tipo di guida, alle condizioni meteo e del traffico, al carico, alla topografia e alla stagione. Consigliamo inoltre di adottare lo stile di guida eco-drive in un'ottica di risparmio delle risorse.

La potenza elettrica massima e l'accelerazione, determinate con la potenza elettrica massima specificata (per i modelli con trazione integrale: potenza massima determinata secondo UN-GTR.21), sono disponibili con stato di carica massimo possibile e intervallo della temperatura di esercizio ottimale della batteria ad alta tensione. La potenza disponibile nella specifica situazione di guida dipende da fattori variabili, quali la temperatura esterna, la temperatura, lo stato di carica e di condizionamento o l'invecchiamento fisico della batteria ad alta tensione. Categoria di efficienza energetica secondo il nuovo metodo di calcolo in base all'appendice 4.1 dell'OEE, valido a decorrere dall'1.1.2023. Ulteriori informazioni sull'etichetta energia per le autovetture sono disponibili presso l'Ufficio federale dell'energia (UFE).

²⁾ Die hier aufgeführten Höchstgeschwindigkeiten gelten für nicht abgeregelte Fahrzeuge. / Les vitesses maximales indiquées ici ne s'appliquent pas aux véhicules dont la vitesse est limitée. / Le velocità massime qui elencate non si applicano ai veicoli con limitazioni di velocità.

Treibstoff-Normverbrauch · Consommation normalisée · Consumo normalizzato l/100km

Motor Moteur Motore	Getriebe / Gänge Boîte / vitesses Cambio / marcie	PS / kW ch / kW CV / kW	Abgasnorm Norme antipollution Norma antiquinamento	Verbrauch kombiniert ¹⁾ Consomation mixte ¹⁾ Consumo combinato ¹⁾	Benzin- äquivalente ¹⁾ Équivalent essence ¹⁾ Equivalenti benzina ¹⁾	CO ₂ -Emission g/km ¹⁾ Émissions de CO ₂ en g/km ¹⁾ Emissione di CO ₂ g/km ¹⁾	CO ₂ -Emission aus Treibstoffbereitstellung g/km ¹⁾ Emissions de CO ₂ issues de la production de carburant en g/km ¹⁾ Emissione di CO ₂ dalla produzione di carburante g/km ¹⁾	Höchstgeschwindigkeit in km/h ²⁾ Vitesse maximale en km/h ²⁾ Velocità massima in km/h ²⁾	Modellcode Code modèle Codice modello
---------------------------	---	-------------------------------	--	--	---	--	--	---	---

Kastenwagen mit Hochdach Radstand 4490 mm · Fourgon avec toit surélevé emp. 4490 mm · Furgone con tetto sopraelevato passo 4490 mm

Frontantrieb · Traction avant · Trazione anteriore

2.0 TDI	man / 6	140 / 103	Euro 6 EA	8.7 – 9.7	9.9 – 11.1	228 – 255	38 – 42	158	SYCB4AEY
2.0 TDI	aut / 8	140 / 103	Euro 6 EA	9.3 – 10.6	10.6 – 12.1	245 – 278	40 – 46	155	SYCB4BEY
2.0 BI-TDI	man / 6	177 / 130	Euro 6 EA	9.2 – 10.2	10.5 – 11.6	242 – 268	40 – 44	165	SYCB8AEY
2.0 BI-TDI	aut / 8	177 / 130	Euro 6 EA	9.5 – 10.6	10.8 – 12.1	250 – 279	41 – 46	165	SYCB8BEY

¹⁾ Die angegebenen Verbrauchs- und Emissionswerte wurden nach den gesetzlich vorgeschriebenen Messverfahren WLTP ermittelt. Das weltweit harmonisierte Prüfverfahren für Personenwagen und leichte Nutzfahrzeuge (Worldwide Harmonized Light Vehicles Test Procedure, WLTP) ist ein realistischeres Prüfverfahren zur Messung des Kraftstoffverbrauchs und der CO₂-Emissionen. Die Werte variieren in Abhängigkeit der gewählten Sonderausstattungen.

Damit Energieverbräuche unterschiedlicher Antriebsformen (Benzin, Diesel, Gas, Strom, usw.) vergleichbar sind, werden sie zusätzlich als sogenannte Benzinäquivalente (Masseinheit für Energie) ausgewiesen. CO₂ ist das für die Erderwärmung hauptverantwortliche Treibhausgas. CO₂-Mittelwert aller in der Schweiz angebotenen Fahrzeugmodelle: 113 g/km (WLTP). Provisorischer CO₂-Zielwert der in der Schweiz angebotenen Fahrzeugmodelle: 93.6 g/km (WLTP). Die Angaben für ein Fahrzeug können von den zulassungsrelevanten Daten nach der individuellen Einzelfahrzeuggenehmigung abweichen. Die Verbrauchsangaben in unseren Verkaufsunterlagen sind europäische Treibstoff-Normverbrauchs-Angaben, die zum Vergleich der Fahrzeuge dienen. In der Praxis können diese je nach Fahrstil, Witterungs- und Verkehrsbedingungen, Zuladung, Topographie und Jahreszeit teilweise deutlich abweichen. Wir empfehlen ausserdem den eco-drive-Fahrstil zur Schonung der Ressourcen. Die elektrische Maximalleistung und Beschleunigung, welche mit der angegebenen elektrischen Maximalleistung ermittelt wird (für Modelle mit Allradantrieb: Maximalleistung ermittelt gemäss UN-GTR.21), ist bei möglichst hohem Ladezustand und optimalem Betriebstemperaturbereich der Hochvoltbatterie verfügbar. Die in der individuellen Fahrsituation zur Verfügung stehende Leistung ist abhängig von variablen Faktoren wie z.B. Aussentemperatur, Temperatur-, Lade- und Konditionierungszustand oder physikalische Alterung der Hochvoltbatterie. Energieeffizienz-Kategorie nach dem neuem Berechnungsverfahren gemäss Anhang 4.1 EnEV, gültig ab 01.01.2023. Informationen zur Energieetikette für Personenwagen finden Sie unter Bundesamt für Energie BFE.

Les valeurs de consommation et d'émissions indiquées ont été déterminées selon les procédés de mesure WLTP prescrits par la loi. La procédure d'essai mondiale harmonisée pour voitures particulières et véhicules utilitaires légers (Worldwide harmonized Light vehicles Test Procedures, ou WLTP) est une procédure de test plus réaliste pour la mesure de la consommation de carburant et des émissions de CO₂. Les valeurs varient en fonction des équipements en option choisis.

Pour que les consommations d'énergie de différents types de propulsion (essence, diesel, gaz, courant électrique, etc.) soient comparables, elles sont également indiquées sous forme d'équivalents essence (unité de mesure énergétique). Le CO₂ est le principal gaz à effet de serre responsable du réchauffement climatique. Valeur moyenne des émissions de CO₂ pour tous les véhicules neufs vendus en Suisse: 113 g/km (WLTP). Valeur cible provisoire des émissions de CO₂ pour tous les véhicules neufs vendus en Suisse: 93.6 g/km (WLTP). Les données indiquées pour un véhicule peuvent différer des données d'immatriculation conformément à l'homologation de véhicule individuel.

Les valeurs de consommation figurant dans nos documents de vente sont des indications européennes normalisées sur la consommation de carburant et sont utilisées pour comparer les véhicules. En pratique, celles-ci peuvent parfois varier considérablement en fonction du style de conduite, des conditions météorologiques et de circulation, de la charge, de la topographie et de la saison. Nous recommandons également d'adopter le style de conduite Eco-Drive pour préserver les ressources.

La puissance maximale et l'accélération, qui est déterminée par la puissance maximale indiquée (pour les modèles à traction intégrale, la puissance maximale est déterminée par la norme UN-GTR.21), sont disponibles avec le niveau de charge le plus élevé possible et pour une fourchette optimale de températures de fonctionnement de la batterie haute tension. La puissance disponible selon la situation de conduite de chacun dépend de facteurs variables tels que la température extérieure ou la température, les états de charge et de conditionnement ou le vieillissement physique de la batterie haute tension. Catégorie de rendement énergétique selon la nouvelle méthode de calcul conformément à l'annexe 4.1 de l'OEEE et valable dès le 1er janvier 2023. Vous trouverez des informations sur l'étiquette-énergie pour les voitures de tourisme sur le site de l'Office fédéral de l'énergie OFEN.

I valori indicati per i consumi e le emissioni sono stati determinati in conformità alle procedure di misurazione WLTP prescritte dalla legge. La procedura di prova armonizzata a livello mondiale per automobili e veicoli commerciali leggeri (Worldwide Harmonized Light Vehicle Test Procedure, WLTP) è un metodo di prova più realistico per la misurazione del consumo di carburante e delle emissioni di CO₂. I valori variano in funzione degli equipaggiamenti speciali selezionati.

Per poter confrontare i consumi energetici delle diverse tipologie di propulsione (benzina, diesel, gas, energia elettrica ecc.), il consumo viene espresso anche nei cosiddetti equivalenti benzina (unità di misura per l'energia). Il CO₂ è il gas serra principale responsabile del surriscaldamento terrestre. Valore medio di CO₂ di tutti i modelli di veicoli commercializzati in Svizzera: 113 g/km (WLTP). Valore obiettivo provvisorio di CO₂ di tutti i modelli di veicoli commercializzati in Svizzera: 93.6 g/km (WLTP). I dati di un veicolo possono discostarsi dai dati rilevanti ai fini dell'immatricolazione in base all'autorizzazione specifica per il singolo veicolo.

Le cifre relative ai consumi riportate nella nostra documentazione di vendita fanno riferimento a dati europei relativi al consumo combinato di carburante e fungono da parametro di confronto tra i veicoli. Nella pratica, i dati in alcuni casi possono differire ampiamente in base al tipo di guida, alle condizioni meteo e del traffico, al carico, alla topografia e alla stagione. Consigliamo inoltre di adottare lo stile di guida eco-drive in un'ottica di risparmio delle risorse.

La potenza elettrica massima e l'accelerazione, determinate con la potenza elettrica massima specificata (per i modelli con trazione integrale: potenza massima determinata secondo UN-GTR.21), sono disponibili con stato di carica massimo possibile e intervallo della temperatura di esercizio ottimale della batteria ad alta tensione. La potenza disponibile nella specifica situazione di guida dipende da fattori variabili, quali la temperatura esterna, la temperatura, lo stato di carica e di condizionamento o l'invecchiamento fisico della batteria ad alta tensione. Categoria di efficienza energetica secondo il nuovo metodo di calcolo in base all'appendice 4.1 dell'OEEne, valido a decorrere dall'1.1.2023. Ulteriori informazioni sull'etichetta energia per le autovetture sono disponibili presso l'Ufficio federale dell'energia (UFE).

²⁾ Die hier aufgeführten Höchstgeschwindigkeiten gelten für nicht abgeregelte Fahrzeuge. / Les vitesses maximales indiquées ici ne s'appliquent pas aux véhicules dont la vitesse est limitée. / Le velocità massime qui elencate non si applicano ai veicoli con limitazioni di velocità.

Treibstoff-Normverbrauch · Consommation normalisée · Consumo normalizzato l/100km

Motor Moteur Motore	Getriebe / Gänge Boîte / vitesses Cambio / marcie	PS / kW ch / kW CV / kW	Abgasnorm Norme antipollution Norma antiquinamento	Verbrauch kombiniert ¹⁾ Consomation mixte ¹⁾ Consumo combinato ¹⁾	Benzin- äquivalente ¹⁾ Équivalent essence ¹⁾ Equivalenti benzina ¹⁾	CO ₂ -Emission g/km ¹⁾ Émissions de CO ₂ en g/km ¹⁾ Emissione di CO ₂ g/km ¹⁾	CO ₂ -Emission aus Treibstoffbereitstellung g/km ¹⁾ Emissions de CO ₂ issues de la production de carburant en g/km ¹⁾ Emissione di CO ₂ dalla produzione di carburante g/km ¹⁾	Höchstgeschwindigkeit in km/h ²⁾ Vitesse maximale en km/h ²⁾ Velocità massima in km/h ²⁾	Modellcode Code modèle Codice modello
---------------------------	---	-------------------------------	--	--	---	--	--	---	---

Chassis–Kabine mit Pritsche Radstand 3640 mm · Châssis–cabine avec pont empattement 3640 mm · Telaio cabinato con ponte passo 3640 mm

Frontantrieb · Traction avant · Trazione anteriore

2.0 TDI	man / 6	140 / 103	Euro 6 EA	10.0 – 10.5	11.4 – 12.0	263 – 276	43 – 45	149	SZBB4AEY
2.0 TDI	aut / 8	140 / 103	Euro 6 EA	10.8 – 11.4	12.3 – 13.0	284 – 299	47 – 49	147	SZBB4BEY
2.0 BI-TDI	man / 6	177 / 130	Euro 6 EA	10.3 – 10.7	11.7 – 12.2	271 – 281	45 – 46	161	SZBB8AEY
2.0 BI-TDI	aut / 8	177 / 130	Euro 6 EA	k.A. ³⁾	k.A. ³⁾	k.A. ³⁾	k.A. ³⁾	158	SZBB8BEY

¹⁾ Die angegebenen Verbrauchs- und Emissionswerte wurden nach den gesetzlich vorgeschriebenen Messverfahren WLTP ermittelt. Das weltweit harmonisierte Prüfverfahren für Personenwagen und leichte Nutzfahrzeuge (Worldwide Harmonized Light Vehicles Test Procedure, WLTP) ist ein realistischeres Prüfverfahren zur Messung des Kraftstoffverbrauchs und der CO₂-Emissionen. Die Werte variieren in Abhängigkeit der gewählten Sonderausstattungen.

Damit Energieverbräuche unterschiedlicher Antriebsformen (Benzin, Diesel, Gas, Strom, usw.) vergleichbar sind, werden sie zusätzlich als sogenannte Benzinäquivalente (Masseinheit für Energie) ausgewiesen. CO₂ ist das für die Erderwärmung hauptverantwortliche Treibhausgas. CO₂-Mittelwert aller in der Schweiz angebotenen Fahrzeugmodelle: 113 g/km (WLTP). Provisorischer CO₂-Zielwert der in der Schweiz angebotenen Fahrzeugmodelle: 93.6 g/km (WLTP). Die Angaben für ein Fahrzeug können von den zulassungsrelevanten Daten nach der individuellen Einzelfahrzeuggenehmigung abweichen. Die Verbrauchsangaben in unseren Verkaufsunterlagen sind europäische Treibstoff-Normverbrauchs-Angaben, die zum Vergleich der Fahrzeuge dienen. In der Praxis können diese je nach Fahrstil, Witterungs- und Verkehrsbedingungen, Zuladung, Topographie und Jahreszeit teilweise deutlich abweichen. Wir empfehlen ausserdem den eco-drive-Fahrstil zur Schonung der Ressourcen. Die elektrische Maximalleistung und Beschleunigung, welche mit der angegebenen elektrischen Maximalleistung ermittelt wird (für Modelle mit Allradantrieb: Maximalleistung ermittelt gemäss UN-GTR.21), ist bei möglichst hohem Ladezustand und optimalem Betriebstemperaturbereich der Hochvoltbatterie verfügbar. Die in der individuellen Fahrsituation zur Verfügung stehende Leistung ist abhängig von variablen Faktoren wie z.B. Aussentemperatur, Temperatur-, Lade- und Konditionierungszustand oder physikalische Alterung der Hochvoltbatterie. Energieeffizienz-Kategorie nach dem neuem Berechnungsverfahren gemäss Anhang 4.1 EnEV, gültig ab 01.01.2023. Informationen zur Energieetikette für Personenwagen finden Sie unter Bundesamt für Energie BFE.

Les valeurs de consommation et d'émissions indiquées ont été déterminées selon les procédés de mesure WLTP prescrits par la loi. La procédure d'essai mondiale harmonisée pour voitures particulières et véhicules utilitaires légers (Worldwide harmonized Light vehicles Test Procedures, ou WLTP) est une procédure de test plus réaliste pour la mesure de la consommation de carburant et des émissions de CO₂. Les valeurs varient en fonction des équipements en option choisis.

Pour que les consommations d'énergie de différents types de propulsion (essence, diesel, gaz, courant électrique, etc.) soient comparables, elles sont également indiquées sous forme d'équivalents essence (unité de mesure énergétique). Le CO₂ est le principal gaz à effet de serre responsable du réchauffement climatique. Valeur moyenne des émissions de CO₂ pour tous les véhicules neufs vendus en Suisse: 113 g/km (WLTP). Valeur cible provisoire des émissions de CO₂ pour tous les véhicules neufs vendus en Suisse: 93.6 g/km (WLTP). Les données indiquées pour un véhicule peuvent différer des données d'immatriculation conformément à l'homologation de véhicule individuel.

Les valeurs de consommation figurant dans nos documents de vente sont des indications européennes normalisées sur la consommation de carburant et sont utilisées pour comparer les véhicules. En pratique, celles-ci peuvent parfois varier considérablement en fonction du style de conduite, des conditions météorologiques et de circulation, de la charge, de la topographie et de la saison. Nous recommandons également d'adopter le style de conduite Eco-Drive pour préserver les ressources.

La puissance maximale et l'accélération, qui est déterminée par la puissance maximale indiquée (pour les modèles à traction intégrale, la puissance maximale est déterminée par la norme UN-GTR.21), sont disponibles avec le niveau de charge le plus élevé possible et pour une fourchette optimale de températures de fonctionnement de la batterie haute tension. La puissance disponible selon la situation de conduite de chacun dépend de facteurs variables tels que la température extérieure ou la température, les états de charge et de conditionnement ou le vieillissement physique de la batterie haute tension. Catégorie de rendement énergétique selon la nouvelle méthode de calcul conformément à l'annexe 4.1 de l'OEEE et valable dès le 1er janvier 2023. Vous trouverez des informations sur l'étiquette-énergie pour les voitures de tourisme sur le site de l'Office fédéral de l'énergie OFEN.

I valori indicati per i consumi e le emissioni sono stati determinati in conformità alle procedure di misurazione WLTP prescritte dalla legge. La procedura di prova armonizzata a livello mondiale per automobili e veicoli commerciali leggeri (Worldwide Harmonized Light Vehicle Test Procedure, WLTP) è un metodo di prova più realistico per la misurazione del consumo di carburante e delle emissioni di CO₂. I valori variano in funzione degli equipaggiamenti speciali selezionati.

Per poter confrontare i consumi energetici delle diverse tipologie di propulsione (benzina, diesel, gas, energia elettrica ecc.), il consumo viene espresso anche nei cosiddetti equivalenti benzina (unità di misura per l'energia). Il CO₂ è il gas serra principale responsabile del surriscaldamento terrestre. Valore medio di CO₂ di tutti i modelli di veicoli commercializzati in Svizzera: 113 g/km (WLTP). Valore obiettivo provvisorio di CO₂ di tutti i modelli di veicoli commercializzati in Svizzera: 93.6 g/km (WLTP). I dati di un veicolo possono discostarsi dai dati rilevanti ai fini dell'immatricolazione in base all'autorizzazione specifica per il singolo veicolo.

Le cifre relative ai consumi riportate nella nostra documentazione di vendita fanno riferimento a dati europei relativi al consumo combinato di carburante e fungono da parametro di confronto tra i veicoli. Nella pratica, i dati in alcuni casi possono differire ampiamente in base al tipo di guida, alle condizioni meteo e del traffico, al carico, alla topografia e alla stagione. Consigliamo inoltre di adottare lo stile di guida eco-drive in un'ottica di risparmio delle risorse.

La potenza elettrica massima e l'accelerazione, determinate con la potenza elettrica massima specificata (per i modelli con trazione integrale: potenza massima determinata secondo UN-GTR.21), sono disponibili con stato di carica massimo possibile e intervallo della temperatura di esercizio ottimale della batteria ad alta tensione. La potenza disponibile nella specifica situazione di guida dipende da fattori variabili, quali la temperatura esterna, la temperatura, lo stato di carica e di condizionamento o l'invecchiamento fisico della batteria ad alta tensione. Categoria di efficienza energetica secondo il nuovo metodo di calcolo in base all'appendice 4.1 dell'OEEne, valido a decorrere dall'1.1.2023. Ulteriori informazioni sull'etichetta energia per le autovetture sono disponibili presso l'Ufficio federale dell'energia (UFE).

²⁾ Die hier aufgeführten Höchstgeschwindigkeiten gelten für nicht abgeregelte Fahrzeuge. / Les vitesses maximales indiquées ici ne s'appliquent pas aux véhicules dont la vitesse est limitée. / Le velocità massime qui elencate non si applicano ai veicoli con limitazioni di velocità.

³⁾ Werte liegen nicht vor / Valeurs non disponibles / Valori non disponibili

Treibstoff-Normverbrauch · Consommation normalisée · Consumo normalizzato l/100km

Motor Moteur Motore	Getriebe / Gänge Boîte / vitesses Cambio / marcie	PS / kW ch / kW CV / kW	Abgasnorm Norme antipollution Norma antiquinamento	Verbrauch kombiniert ¹⁾ Consomation mixte ¹⁾ Consumo combinato ¹⁾	Benzin- äquivalente ¹⁾ Équivalent essence ¹⁾ Equivalenti benzina ¹⁾	CO ₂ -Emission g/km ¹⁾ Émissions de CO ₂ en g/km ¹⁾ Emissione di CO ₂ g/km ¹⁾	CO ₂ -Emission aus Treibstoffbereitstellung g/km ¹⁾ Emissions de CO ₂ issues de la production de carburant en g/km ¹⁾ Emissione di CO ₂ dalla produzione di carburante g/km ¹⁾	Höchstgeschwindigkeit in km/h ²⁾ Vitesse maximale en km/h ²⁾ Velocità massima in km/h ²⁾	Modellcode Code modèle Codice modello
---------------------------	---	-------------------------------	--	--	---	--	--	---	---

Chassis–Kabine mit Pritsche Radstand 4490 mm · Châssis–cabine avec pontg empattement 4490 mm · Telaio cabinato con ponte passo 4490 mm

Frontantrieb · Traction avant · Trazione anteriore

2.0 TDI	man / 6	140 / 103	Euro 6 EA	10.1 – 10.5	11.5 – 12.0	266 – 277	44 – 45	149	SZCB4AEY
2.0 TDI	aut / 8	140 / 103	Euro 6 EA	10.9 – 11.4	12.4 – 13.0	287 – 300	47 – 49	147	SZCB4BEY
2.0 BI-TDI	man / 6	177 / 130	Euro 6 EA	10.4 – 10.8	11.9 – 12.3	273 – 284	45 – 47	161	SZCB8AEY
2.0 BI-TDI	aut / 8	177 / 130	Euro 6 EA	k.A. ³⁾	k.A. ³⁾	k.A. ³⁾	k.A. ³⁾	158	SZCB8BEY

¹⁾ Die angegebenen Verbrauchs- und Emissionswerte wurden nach den gesetzlich vorgeschriebenen Messverfahren WLTP ermittelt. Das weltweit harmonisierte Prüfverfahren für Personenwagen und leichte Nutzfahrzeuge (Worldwide Harmonized Light Vehicles Test Procedure, WLTP) ist ein realistischeres Prüfverfahren zur Messung des Kraftstoffverbrauchs und der CO₂-Emissionen. Die Werte variieren in Abhängigkeit der gewählten Sonderausstattungen.

Damit Energieverbräuche unterschiedlicher Antriebsformen (Benzin, Diesel, Gas, Strom, usw.) vergleichbar sind, werden sie zusätzlich als sogenannte Benzinäquivalente (Masseinheit für Energie) ausgewiesen. CO₂ ist das für die Erderwärmung hauptverantwortliche Treibhausgas. CO₂-Mittelwert aller in der Schweiz angebotenen Fahrzeugmodelle: 113 g/km (WLTP). Provisorischer CO₂-Zielwert der in der Schweiz angebotenen Fahrzeugmodelle: 93.6 g/km (WLTP). Die Angaben für ein Fahrzeug können von den zulassungsrelevanten Daten nach der individuellen Einzelfahrzeuggenehmigung abweichen. Die Verbrauchsangaben in unseren Verkaufsunterlagen sind europäische Treibstoff-Normverbrauchs-Angaben, die zum Vergleich der Fahrzeuge dienen. In der Praxis können diese je nach Fahrstil, Witterungs- und Verkehrsbedingungen, Zuladung, Topographie und Jahreszeit teilweise deutlich abweichen. Wir empfehlen ausserdem den eco-drive-Fahrstil zur Schonung der Ressourcen. Die elektrische Maximalleistung und Beschleunigung, welche mit der angegebenen elektrischen Maximalleistung ermittelt wird (für Modelle mit Allradantrieb: Maximalleistung ermittelt gemäss UN-GTR.21), ist bei möglichst hohem Ladezustand und optimalem Betriebstemperaturbereich der Hochvoltbatterie verfügbar. Die in der individuellen Fahrsituation zur Verfügung stehende Leistung ist abhängig von variablen Faktoren wie z.B. Aussentemperatur, Temperatur-, Lade- und Konditionierungszustand oder physikalische Alterung der Hochvoltbatterie. Energieeffizienz-Kategorie nach dem neuem Berechnungsverfahren gemäss Anhang 4.1 EnEV, gültig ab 01.01.2023. Informationen zur Energieetikette für Personenwagen finden Sie unter Bundesamt für Energie BFE.

Les valeurs de consommation et d'émissions indiquées ont été déterminées selon les procédés de mesure WLTP prescrits par la loi. La procédure d'essai mondiale harmonisée pour voitures particulières et véhicules utilitaires légers (Worldwide harmonized Light vehicles Test Procedures, ou WLTP) est une procédure de test plus réaliste pour la mesure de la consommation de carburant et des émissions de CO₂. Les valeurs varient en fonction des équipements en option choisis.

Pour que les consommations d'énergie de différents types de propulsion (essence, diesel, gaz, courant électrique, etc.) soient comparables, elles sont également indiquées sous forme d'équivalents essence (unité de mesure énergétique). Le CO₂ est le principal gaz à effet de serre responsable du réchauffement climatique. Valeur moyenne des émissions de CO₂ pour tous les véhicules neufs vendus en Suisse: 113 g/km (WLTP). Valeur cible provisoire des émissions de CO₂ pour tous les véhicules neufs vendus en Suisse: 93.6 g/km (WLTP). Les données indiquées pour un véhicule peuvent différer des données d'immatriculation conformément à l'homologation de véhicule individuel.

Les valeurs de consommation figurant dans nos documents de vente sont des indications européennes normalisées sur la consommation de carburant et sont utilisées pour comparer les véhicules. En pratique, celles-ci peuvent parfois varier considérablement en fonction du style de conduite, des conditions météorologiques et de circulation, de la charge, de la topographie et de la saison. Nous recommandons également d'adopter le style de conduite Eco-Drive pour préserver les ressources.

La puissance maximale et l'accélération, qui est déterminée par la puissance maximale indiquée (pour les modèles à traction intégrale, la puissance maximale est déterminée par la norme UN-GTR.21), sont disponibles avec le niveau de charge le plus élevé possible et pour une fourchette optimale de températures de fonctionnement de la batterie haute tension. La puissance disponible selon la situation de conduite de chacun dépend de facteurs variables tels que la température extérieure ou la température, les états de charge et de conditionnement ou le vieillissement physique de la batterie haute tension. Catégorie de rendement énergétique selon la nouvelle méthode de calcul conformément à l'annexe 4.1 de l'OEEE et valable dès le 1er janvier 2023. Vous trouverez des informations sur l'étiquette-énergie pour les voitures de tourisme sur le site de l'Office fédéral de l'énergie OFEN.

I valori indicati per i consumi e le emissioni sono stati determinati in conformità alle procedure di misurazione WLTP prescritte dalla legge. La procedura di prova armonizzata a livello mondiale per automobili e veicoli commerciali leggeri (Worldwide Harmonized Light Vehicle Test Procedure, WLTP) è un metodo di prova più realistico per la misurazione del consumo di carburante e delle emissioni di CO₂. I valori variano in funzione degli equipaggiamenti speciali selezionati.

Per poter confrontare i consumi energetici delle diverse tipologie di propulsione (benzina, diesel, gas, energia elettrica ecc.), il consumo viene espresso anche nei cosiddetti equivalenti benzina (unità di misura per l'energia). Il CO₂ è il gas serra principale responsabile del surriscaldamento terrestre. Valore medio di CO₂ di tutti i modelli di veicoli commercializzati in Svizzera: 113 g/km (WLTP). Valore obiettivo provvisorio di CO₂ di tutti i modelli di veicoli commercializzati in Svizzera: 93.6 g/km (WLTP). I dati di un veicolo possono discostarsi dai dati rilevanti ai fini dell'immatricolazione in base all'autorizzazione specifica per il singolo veicolo.

Le cifre relative ai consumi riportate nella nostra documentazione di vendita fanno riferimento a dati europei relativi al consumo combinato di carburante e fungono da parametro di confronto tra i veicoli. Nella pratica, i dati in alcuni casi possono differire ampiamente in base al tipo di guida, alle condizioni meteo e del traffico, al carico, alla topografia e alla stagione. Consigliamo inoltre di adottare lo stile di guida eco-drive in un'ottica di risparmio delle risorse.

La potenza elettrica massima e l'accelerazione, determinate con la potenza elettrica massima specificata (per i modelli con trazione integrale: potenza massima determinata secondo UN-GTR.21), sono disponibili con stato di carica massimo possibile e intervallo della temperatura di esercizio ottimale della batteria ad alta tensione. La potenza disponibile nella specifica situazione di guida dipende da fattori variabili, quali la temperatura esterna, la temperatura, lo stato di carica e di condizionamento o l'invecchiamento fisico della batteria ad alta tensione. Categoria di efficienza energetica secondo il nuovo metodo di calcolo in base all'appendice 4.1 dell'OEEne, valido a decorrere dall'1.1.2023. Ulteriori informazioni sull'etichetta energia per le autovetture sono disponibili presso l'Ufficio federale dell'energia (UFE).

²⁾ Die hier aufgeführten Höchstgeschwindigkeiten gelten für nicht abgeregelte Fahrzeuge. / Les vitesses maximales indiquées ici ne s'appliquent pas aux véhicules dont la vitesse est limitée. / Le velocità massime qui elencate non si applicano ai veicoli con limitazioni di velocità.

³⁾ Werte liegen nicht vor / Valeurs non disponibles / Valori non disponibili

Treibstoff-Normverbrauch · Consommation normalisée · Consumo normalizzato l/100km

Motor Moteur Motore	Getriebe / Gänge Boîte / vitesses Cambio / marcie	PS / kW ch / kW CV / kW	Abgasnorm Norme antipollution Norma antiquinamento	Verbrauch kombiniert ¹⁾ Consomation mixte ¹⁾ Consumo combinato ¹⁾	Benzin- äquivalente ¹⁾ Équivalent essence ¹⁾ Equivalenti benzina ¹⁾	CO ₂ -Emission g/km ¹⁾ Émissions de CO ₂ en g/km ¹⁾ Emissione di CO ₂ g/km ¹⁾	CO ₂ -Emission aus Treibstoffbereitstellung g/km ¹⁾ Emissions de CO ₂ issues de la production de carburant en g/km ¹⁾ Emissione di CO ₂ dalla produzione di carburante g/km ¹⁾	Höchstgeschwindigkeit in km/h ²⁾ Vitesse maximale en km/h ²⁾ Velocità massima in km/h ²⁾	Modellcode Code modèle Codice modello
---------------------------	---	-------------------------------	--	--	---	--	--	---	---

Chassis–Doppelkabine mit Pritsche Radstand 3640 mm · Châssis–double cabine avec pont empattement 3640 mm · Telaio doppia cabinato con ponte passo 3640 mm

Frontantrieb · Traction avant · Trazione anteriore

2.0 TDI	man / 6	140 / 103	Euro 6 EA	10.1 – 10.6	11.5 – 12.1	265 – 278	44 – 46	149	SZHB4AEY
2.0 TDI	aut / 8	140 / 103	Euro 6 EA	10.9 – 11.5	12.4 – 13.1	286 – 302	47 – 50	147	SZHB4BEY
2.0 BI-TDI	man / 6	177 / 130	Euro 6 EA	10.4 – 10.9	11.9 – 12.4	272 – 286	45 – 47	161	SZHB8AEY
2.0 BI-TDI	aut / 8	177 / 130	Euro 6 EA	k.A. ³⁾	k.A. ³⁾	k.A. ³⁾	k.A. ³⁾	158	SZHB8BEY

¹⁾ Die angegebenen Verbrauchs- und Emissionswerte wurden nach den gesetzlich vorgeschriebenen Messverfahren WLTP ermittelt. Das weltweit harmonisierte Prüfverfahren für Personenwagen und leichte Nutzfahrzeuge (Worldwide Harmonized Light Vehicles Test Procedure, WLTP) ist ein realistischeres Prüfverfahren zur Messung des Kraftstoffverbrauchs und der CO₂-Emissionen. Die Werte variieren in Abhängigkeit der gewählten Sonderausstattungen.

Damit Energieverbräuche unterschiedlicher Antriebsformen (Benzin, Diesel, Gas, Strom, usw.) vergleichbar sind, werden sie zusätzlich als sogenannte Benzinäquivalente (Masseinheit für Energie) ausgewiesen. CO₂ ist das für die Erderwärmung hauptverantwortliche Treibhausgas. CO₂-Mittelwert aller in der Schweiz angebotenen Fahrzeugmodelle: 113 g/km (WLTP). Provisorischer CO₂-Zielwert der in der Schweiz angebotenen Fahrzeugmodelle: 93.6 g/km (WLTP). Die Angaben für ein Fahrzeug können von den zulassungsrelevanten Daten nach der individuellen Einzelfahrzeuggenehmigung abweichen. Die Verbrauchsangaben in unseren Verkaufsunterlagen sind europäische Treibstoff-Normverbrauchs-Angaben, die zum Vergleich der Fahrzeuge dienen. In der Praxis können diese je nach Fahrstil, Witterungs- und Verkehrsbedingungen, Zuladung, Topographie und Jahreszeit teilweise deutlich abweichen. Wir empfehlen ausserdem den eco-drive-Fahrstil zur Schonung der Ressourcen. Die elektrische Maximalleistung und Beschleunigung, welche mit der angegebenen elektrischen Maximalleistung ermittelt wird (für Modelle mit Allradantrieb: Maximalleistung ermittelt gemäss UN-GTR.21), ist bei möglichst hohem Ladezustand und optimalem Betriebstemperaturbereich der Hochvoltbatterie verfügbar. Die in der individuellen Fahrsituation zur Verfügung stehende Leistung ist abhängig von variablen Faktoren wie z.B. Aussentemperatur, Temperatur-, Lade- und Konditionierungszustand oder physikalische Alterung der Hochvoltbatterie. Energieeffizienz-Kategorie nach dem neuem Berechnungsverfahren gemäss Anhang 4.1 EnEV, gültig ab 01.01.2023. Informationen zur Energieetikette für Personenwagen finden Sie unter Bundesamt für Energie BFE.

Les valeurs de consommation et d'émissions indiquées ont été déterminées selon les procédés de mesure WLTP prescrits par la loi. La procédure d'essai mondiale harmonisée pour voitures particulières et véhicules utilitaires légers (Worldwide harmonized Light vehicles Test Procedures, ou WLTP) est une procédure de test plus réaliste pour la mesure de la consommation de carburant et des émissions de CO₂. Les valeurs varient en fonction des équipements en option choisis.

Pour que les consommations d'énergie de différents types de propulsion (essence, diesel, gaz, courant électrique, etc.) soient comparables, elles sont également indiquées sous forme d'équivalents essence (unité de mesure énergétique). Le CO₂ est le principal gaz à effet de serre responsable du réchauffement climatique. Valeur moyenne des émissions de CO₂ pour tous les véhicules neufs vendus en Suisse: 113 g/km (WLTP). Valeur cible provisoire des émissions de CO₂ pour tous les véhicules neufs vendus en Suisse: 93.6 g/km (WLTP). Les données indiquées pour un véhicule peuvent différer des données d'immatriculation conformément à l'homologation de véhicule individuel.

Les valeurs de consommation figurant dans nos documents de vente sont des indications européennes normalisées sur la consommation de carburant et sont utilisées pour comparer les véhicules. En pratique, celles-ci peuvent parfois varier considérablement en fonction du style de conduite, des conditions météorologiques et de circulation, de la charge, de la topographie et de la saison. Nous recommandons également d'adopter le style de conduite Eco-Drive pour préserver les ressources.

La puissance maximale et l'accélération, qui est déterminée par la puissance maximale indiquée (pour les modèles à traction intégrale, la puissance maximale est déterminée par la norme UN-GTR.21), sont disponibles avec le niveau de charge le plus élevé possible et pour une fourchette optimale de températures de fonctionnement de la batterie haute tension. La puissance disponible selon la situation de conduite de chacun dépend de facteurs variables tels que la température extérieure ou la température, les états de charge et de conditionnement ou le vieillissement physique de la batterie haute tension. Catégorie de rendement énergétique selon la nouvelle méthode de calcul conformément à l'annexe 4.1 de l'OEEE et valable dès le 1er janvier 2023. Vous trouverez des informations sur l'étiquette-énergie pour les voitures de tourisme sur le site de l'Office fédéral de l'énergie OFEN.

I valori indicati per i consumi e le emissioni sono stati determinati in conformità alle procedure di misurazione WLTP prescritte dalla legge. La procedura di prova armonizzata a livello mondiale per automobili e veicoli commerciali leggeri (Worldwide Harmonized Light Vehicle Test Procedure, WLTP) è un metodo di prova più realistico per la misurazione del consumo di carburante e delle emissioni di CO₂. I valori variano in funzione degli equipaggiamenti speciali selezionati.

Per poter confrontare i consumi energetici delle diverse tipologie di propulsione (benzina, diesel, gas, energia elettrica ecc.), il consumo viene espresso anche nei cosiddetti equivalenti benzina (unità di misura per l'energia). Il CO₂ è il gas serra principale responsabile del surriscaldamento terrestre. Valore medio di CO₂ di tutti i modelli di veicoli commercializzati in Svizzera: 113 g/km (WLTP). Valore obiettivo provvisorio di CO₂ di tutti i modelli di veicoli commercializzati in Svizzera: 93.6 g/km (WLTP). I dati di un veicolo possono discostarsi dai dati rilevanti ai fini dell'immatricolazione in base all'autorizzazione specifica per il singolo veicolo.

Le cifre relative ai consumi riportate nella nostra documentazione di vendita fanno riferimento a dati europei relativi al consumo combinato di carburante e fungono da parametro di confronto tra i veicoli. Nella pratica, i dati in alcuni casi possono differire ampiamente in base al tipo di guida, alle condizioni meteo e del traffico, al carico, alla topografia e alla stagione. Consigliamo inoltre di adottare lo stile di guida eco-drive in un'ottica di risparmio delle risorse.

La potenza elettrica massima e l'accelerazione, determinate con la potenza elettrica massima specificata (per i modelli con trazione integrale: potenza massima determinata secondo UN-GTR.21), sono disponibili con stato di carica massimo possibile e intervallo della temperatura di esercizio ottimale della batteria ad alta tensione. La potenza disponibile nella specifica situazione di guida dipende da fattori variabili, quali la temperatura esterna, la temperatura, lo stato di carica e di condizionamento o l'invecchiamento fisico della batteria ad alta tensione. Categoria di efficienza energetica secondo il nuovo metodo di calcolo in base all'appendice 4.1 dell'OEEne, valido a decorrere dall'1.1.2023. Ulteriori informazioni sull'etichetta energia per le autovetture sono disponibili presso l'Ufficio federale dell'energia (UFE).

²⁾ Die hier aufgeführten Höchstgeschwindigkeiten gelten für nicht abgeregelte Fahrzeuge. / Les vitesses maximales indiquées ici ne s'appliquent pas aux véhicules dont la vitesse est limitée. / Le velocità massime qui elencate non si applicano ai veicoli con limitazioni di velocità.

³⁾ Werte liegen nicht vor / Valeurs non disponibles / Valori non disponibili

Treibstoff-Normverbrauch · Consommation normalisée · Consumo normalizzato l/100km

Motor Moteur Motore	Getriebe / Gänge Boîte / vitesses Cambio / marcie	PS / kW ch / kW CV / kW	Abgasnorm Norme antipollution Norma antiquinamento	Verbrauch kombiniert ¹⁾ Consomation mixte ¹⁾ Consumo combinato ¹⁾	Benzin- äquivalente ¹⁾ Équivalent essence ¹⁾ Equivalenti benzina ¹⁾	CO ₂ -Emission g/km ¹⁾ Émissions de CO ₂ en g/km ¹⁾ Emissione di CO ₂ g/km ¹⁾	CO ₂ -Emission aus Treibstoffbereitstellung g/km ¹⁾ Emissions de CO ₂ issues de la production de carburant en g/km ¹⁾ Emissione di CO ₂ dalla produzione di carburante g/km ¹⁾	Höchstgeschwindigkeit in km/h ²⁾ Vitesse maximale en km/h ²⁾ Velocità massima in km/h ²⁾	Modellcode Code modèle Codice modello
---------------------------	---	-------------------------------	--	--	---	--	--	---	---

Chassis–Doppelkabine mit Pritsche Radstand 4490 mm · Châssis–double cabine avec pontg empattement 4490 mm · Telaio doppia cabinato con ponte passo 4490 mm

Frontantrieb · Traction avant · Trazione anteriore

2.0 TDI	man / 6	140 / 103	Euro 6 EA	10.2 – 10.7	11.6 – 12.2	268 – 281	44 – 46	149	SZIB4AEY
2.0 TDI	aut / 8	140 / 103	Euro 6 EA	11.0 – 11.6	12.5 – 13.2	289 – 305	48 – 50	147	SZIB4BEY
2.0 BI-TDI	man / 6	177 / 130	Euro 6 EA	10.5 – 11.0	12.0 – 12.5	275 – 288	45 – 48	161	SZIB8AEY
2.0 BI-TDI	aut / 8	177 / 130	Euro 6 EA	k.A. ³⁾	k.A. ³⁾	k.A. ³⁾	k.A. ³⁾	158	SZIB8BEY

¹⁾ Die angegebenen Verbrauchs- und Emissionswerte wurden nach den gesetzlich vorgeschriebenen Messverfahren WLTP ermittelt. Das weltweit harmonisierte Prüfverfahren für Personenwagen und leichte Nutzfahrzeuge (Worldwide Harmonized Light Vehicles Test Procedure, WLTP) ist ein realistischeres Prüfverfahren zur Messung des Kraftstoffverbrauchs und der CO₂-Emissionen. Die Werte variieren in Abhängigkeit der gewählten Sonderausstattungen.

Damit Energieverbräuche unterschiedlicher Antriebsformen (Benzin, Diesel, Gas, Strom, usw.) vergleichbar sind, werden sie zusätzlich als sogenannte Benzinäquivalente (Masseinheit für Energie) ausgewiesen. CO₂ ist das für die Erderwärmung hauptverantwortliche Treibhausgas. CO₂-Mittelwert aller in der Schweiz angebotenen Fahrzeugmodelle: 113 g/km (WLTP). Provisorischer CO₂-Zielwert der in der Schweiz angebotenen Fahrzeugmodelle: 93.6 g/km (WLTP). Die Angaben für ein Fahrzeug können von den zulassungsrelevanten Daten nach der individuellen Einzelfahrzeuggenehmigung abweichen. Die Verbrauchsangaben in unseren Verkaufsunterlagen sind europäische Treibstoff-Normverbrauchs-Angaben, die zum Vergleich der Fahrzeuge dienen. In der Praxis können diese je nach Fahrstil, Witterungs- und Verkehrsbedingungen, Zuladung, Topographie und Jahreszeit teilweise deutlich abweichen. Wir empfehlen ausserdem den eco-drive-Fahrstil zur Schonung der Ressourcen. Die elektrische Maximalleistung und Beschleunigung, welche mit der angegebenen elektrischen Maximalleistung ermittelt wird (für Modelle mit Allradantrieb: Maximalleistung ermittelt gemäss UN-GTR.21), ist bei möglichst hohem Ladezustand und optimalem Betriebstemperaturbereich der Hochvoltbatterie verfügbar. Die in der individuellen Fahrsituation zur Verfügung stehende Leistung ist abhängig von variablen Faktoren wie z.B. Aussentemperatur, Temperatur-, Lade- und Konditionierungszustand oder physikalische Alterung der Hochvoltbatterie. Energieeffizienz-Kategorie nach dem neuem Berechnungsverfahren gemäss Anhang 4.1 EnEV, gültig ab 01.01.2023. Informationen zur Energieetikette für Personenwagen finden Sie unter Bundesamt für Energie BFE.

Les valeurs de consommation et d'émissions indiquées ont été déterminées selon les procédés de mesure WLTP prescrits par la loi. La procédure d'essai mondiale harmonisée pour voitures particulières et véhicules utilitaires légers (Worldwide harmonized Light vehicles Test Procedures, ou WLTP) est une procédure de test plus réaliste pour la mesure de la consommation de carburant et des émissions de CO₂. Les valeurs varient en fonction des équipements en option choisis.

Pour que les consommations d'énergie de différents types de propulsion (essence, diesel, gaz, courant électrique, etc.) soient comparables, elles sont également indiquées sous forme d'équivalents essence (unité de mesure énergétique). Le CO₂ est le principal gaz à effet de serre responsable du réchauffement climatique. Valeur moyenne des émissions de CO₂ pour tous les véhicules neufs vendus en Suisse: 113 g/km (WLTP). Valeur cible provisoire des émissions de CO₂ pour tous les véhicules neufs vendus en Suisse: 93.6 g/km (WLTP). Les données indiquées pour un véhicule peuvent différer des données d'immatriculation conformément à l'homologation de véhicule individuel.

Les valeurs de consommation figurant dans nos documents de vente sont des indications européennes normalisées sur la consommation de carburant et sont utilisées pour comparer les véhicules. En pratique, celles-ci peuvent parfois varier considérablement en fonction du style de conduite, des conditions météorologiques et de circulation, de la charge, de la topographie et de la saison. Nous recommandons également d'adopter le style de conduite Eco-Drive pour préserver les ressources.

La puissance maximale et l'accélération, qui est déterminée par la puissance maximale indiquée (pour les modèles à traction intégrale, la puissance maximale est déterminée par la norme UN-GTR.21), sont disponibles avec le niveau de charge le plus élevé possible et pour une fourchette optimale de températures de fonctionnement de la batterie haute tension. La puissance disponible selon la situation de conduite de chacun dépend de facteurs variables tels que la température extérieure ou la température, les états de charge et de conditionnement ou le vieillissement physique de la batterie haute tension. Catégorie de rendement énergétique selon la nouvelle méthode de calcul conformément à l'annexe 4.1 de l'OEEE et valable dès le 1er janvier 2023. Vous trouverez des informations sur l'étiquette-énergie pour les voitures de tourisme sur le site de l'Office fédéral de l'énergie OFEN.

I valori indicati per i consumi e le emissioni sono stati determinati in conformità alle procedure di misurazione WLTP prescritte dalla legge. La procedura di prova armonizzata a livello mondiale per automobili e veicoli commerciali leggeri (Worldwide Harmonized Light Vehicle Test Procedure, WLTP) è un metodo di prova più realistico per la misurazione del consumo di carburante e delle emissioni di CO₂. I valori variano in funzione degli equipaggiamenti speciali selezionati.

Per poter confrontare i consumi energetici delle diverse tipologie di propulsione (benzina, diesel, gas, energia elettrica ecc.), il consumo viene espresso anche nei cosiddetti equivalenti benzina (unità di misura per l'energia). Il CO₂ è il gas serra principale responsabile del surriscaldamento terrestre. Valore medio di CO₂ di tutti i modelli di veicoli commercializzati in Svizzera: 113 g/km (WLTP). Valore obiettivo provvisorio di CO₂ di tutti i modelli di veicoli commercializzati in Svizzera: 93.6 g/km (WLTP). I dati di un veicolo possono discostarsi dai dati rilevanti ai fini dell'immatricolazione in base all'autorizzazione specifica per il singolo veicolo.

Le cifre relative ai consumi riportate nella nostra documentazione di vendita fanno riferimento a dati europei relativi al consumo combinato di carburante e fungono da parametro di confronto tra i veicoli. Nella pratica, i dati in alcuni casi possono differire ampiamente in base al tipo di guida, alle condizioni meteo e del traffico, al carico, alla topografia e alla stagione. Consigliamo inoltre di adottare lo stile di guida eco-drive in un'ottica di risparmio delle risorse.

La potenza elettrica massima e l'accelerazione, determinate con la potenza elettrica massima specificata (per i modelli con trazione integrale: potenza massima determinata secondo UN-GTR.21), sono disponibili con stato di carica massimo possibile e intervallo della temperatura di esercizio ottimale della batteria ad alta tensione. La potenza disponibile nella specifica situazione di guida dipende da fattori variabili, quali la temperatura esterna, la temperatura, lo stato di carica e di condizionamento o l'invecchiamento fisico della batteria ad alta tensione. Categoria di efficienza energetica secondo il nuovo metodo di calcolo in base all'appendice 4.1 dell'OEEne, valido a decorrere dall'1.1.2023. Ulteriori informazioni sull'etichetta energia per le autovetture sono disponibili presso l'Ufficio federale dell'energia (UFE).

²⁾ Die hier aufgeführten Höchstgeschwindigkeiten gelten für nicht abgeregelte Fahrzeuge. / Les vitesses maximales indiquées ici ne s'appliquent pas aux véhicules dont la vitesse est limitée. / Le velocità massime qui elencate non si applicano ai veicoli con limitazioni di velocità.

³⁾ Werte liegen nicht vor / Valeurs non disponibles / Valori non disponibili

Motor • Moteur • Motore

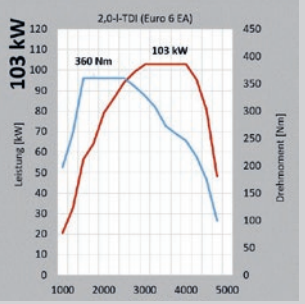
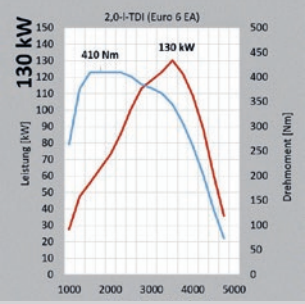
Dieselmotoren • Moteurs diesel • Motori diesel	2.0 TDI (140 PS / 103 kW) SCR/AdBlue® 2.0 TDI (140 ch / 103 kW) SCR/AdBlue® 2.0 TDI (140 CV / 103 kW) SCR/AdBlue®	2.0 TDI (177 PS / 130 kW) SCR/AdBlue® 2.0 TDI (177 ch / 130 kW) SCR/AdBlue® 2.0 TDI (177 CV / 130 kW) SCR/AdBlue®
		
Gemischaufbereitung / Einspritzverfahren	Common-Rail-Direkteinspritzung	Common-Rail-Direkteinspritzung
Alimentation / injection	Injection directe Common-Rail	Injection directe Common-Rail
Alimentazione / iniezione	Iniezione diretta Common-Rail	Iniezione diretta Common-Rail
Zylinder • cylindres • cilindri	4	4
Hubraum cm ³ • Cylindrée cm ³ • Cilindrata cm ³	1968	1968
Leistung, kW bei Drehzahl, min ⁻¹ • Puissance, kW pour un régime de tr/min ⁻¹ • Potenza, kW a giri/min ⁻¹	103 / 3500 – 3600	130 / 3600
Drehmoment, max., Nm/Drehzahl, min ⁻¹	360 / 1500 – 2500	410 / 1500 – 2000
Couple max., Nm/régime tr/min ⁻¹	360 / 1500 – 2500	410 / 1500 – 2000
Coppia max., Nm/giri/min ⁻¹	360 / 1500 – 2500	410 / 1500 – 2000
EU-Abgasvorschrift • Norme anti-pollution UE • Norma sui gas di scarico EU	Euro 6 EA	Euro 6 EA
Dieselpartikelfilter (DPF) • Filtre à particules (FAP) • Filtro antiparticolato (FAP)	●	●
6-Gang-Schaltgetriebe • boîte manuelle 6 vitesses • cambio manuale a 6 marce	●	●
Frontantrieb • Traction avant • Trazione anteriore	●	●
Kraftstoffart • Type de carburant • Tipo di carburante	Diesel	Diesel

Dieser Motor ist mit einem mehrstufigem Abgasnachbehandlungssystem (Dieselpartikelfilter und SCR-Katalysator) ausgestattet. Der SCR-Katalysator (Selective Catalytic Reduction) wandelt die Abgaskomponente Stickoxid (NOX) ohne Bildung von unerwünschten Nebenprodukten selektiv zu Stickstoff (N₂) und Wasser (H₂O) um. Die Umwandlung erfolgt dabei unter Verwendung einer synthetisch hergestellten, wässrigen Harnstofflösung, z. B. AdBlue® (ISO 22241-1/AUS 32), das in einem Zusatztank mitgeführt wird. Je nach Fahrzeug muss der Kunde auch zwischen den Serviceintervallen den Betriebsstoff AdBlue® selbständig nachfüllen oder durch die Vertragswerkstatt nachfüllen lassen.

Ce moteur est doté d'un système de post-traitement des gaz d'échappement à niveaux multiples (filtre à particules Diesel et catalyseur SCR). Le catalyseur SCR (Selective Catalytic Reduction) transforme l'oxyde d'azote (NOX) sélectivement en azote (N₂) et en eau (H₂O) sans former de sous-produits de combustion indésirables. Cette transformation est effectuée en utilisant une solution d'urée diluée, fabriquée synthétiquement, par ex. de l'AdBlue® (ISO 22241-1/AUS 32), qui est transportée dans un réservoir supplémentaire. Selon le véhicule, le client doit aussi rajouter l'additif AdBlue® entre les intervalles d'entretien, soit lui-même soit au garage contractuel.

Questo motore è equipaggiato con un sistema plurifase di post-trattamento dei gas di scarico (filtro antiparticolato e catalizzatore SCR). Il catalizzatore SCR (Selective Catalytic Reduction) trasforma la componente di ossido di azoto (NOX) in modo selettivo in azoto (N₂) e acqua (H₂O), senza la formazione indesiderata di prodotti secondari. La trasformazione avviene utilizzando una soluzione ureica acquosa prodotta sinteticamente, ad es. AdBlue® (ISO 22241-1/AUS 32), trasportata in un apposito serbatoio. In base al veicolo, il cliente deve rabboccare autonomamente la soluzione AdBlue® fra un servizio e l'altro oppure farlo rabboccare da un'officina convenzionata.

● Serie, de série, di serie ○ Kombination möglich, combinaison possible, combinazione possibile

Abmessungen · Dimensions · Dimensioni

Crafter 35 Kastenwagen Radstand 3640 Normaldach
 Crafter 35 Fourgon empattement 3640
 Crafter 35 Furgone passo 3640

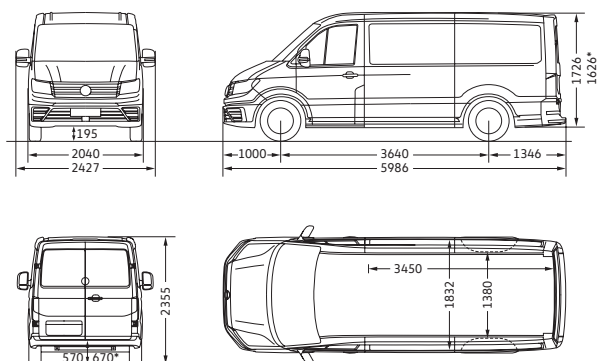

*Wert gilt bei 4MOTION/Heckantrieb

Crafter 35 Kastenwagen Radstand 3640 mit Hochdach
 Crafter 35 Fourgon empattement 3640 avec toit surélevé
 Crafter 35 Furgone passo 3640 con tetto supraelavato

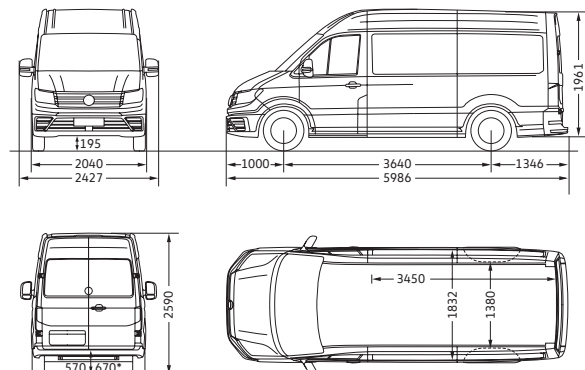

*Wert gilt bei 4MOTION/Heckantrieb

Laderaumvolumen, Volume de chargement, Volume di carico (m3) – Frontantrieb, Traction avant, Trazione anteriore – 4MOTION	9,9 9,3	Laderaumvolumen, Volume de chargement, Volume di carico (m3) – Frontantrieb, Traction avant, Trazione anteriore – 4MOTION	11,3 10,7
Seitliche Schiebetür, Breite x Höhe (mm); Porte coulissante, Largeur x Hauteur; Porta scorrevole, larghezza x altezza – Frontantrieb, Traction avant, Trazione anteriore – 4MOTION	1311 x 1587 1311 x 1487	Seitliche Schiebetür, Breite x Höhe Porte coulissante, Largeur x Hauteur; Porta scorrevole, larghezza x altezza (mm) – Frontantrieb, Traction avant, Trazione anteriore – 4MOTION	1311 x 1822 1311 x 1722
Heckflügeltüren, Breite x Höhe (mm) Portes battantes arrière, Largeur x Hauteur; Porte posteriori a battenti, larghezza x altezza – Frontantrieb, Traction avant, Trazione anteriore – 4MOTION	1552 x 1605 1552 x 1505	Heckflügeltüren, Breite x Höhe Portes battantes arrière, Largeur x Hauteur; Porte posteriori a battenti, larghezza x altezza (mm) – Frontantrieb, Traction avant, Trazione anteriore – 4MOTION	1552 x 1840 1552 x 1740
Wendekreis (m); Diamètre de braque; Diametro di sterzata	13,6	Wendekreis (m); Diamètre de braque; Diametro di sterzata	13,6

Alle Massangaben sind auf Basis der Serienfahrzeuge ermittelt. Die hier aufgeführten Höhenmasse können je nach Ausstattung um ca. ±40 mm differieren. Die Fahrzeugzeichnungen sind nicht massstabgerecht. Toutes les dimensions indiquées sont données sur la base des véhicules de série. Selon les équipements, les hauteurs indiquées peuvent varier d'environ 40 mm. Les dessins des véhicules ne sont pas à l'échelle. Tutte le dimensioni sono desunte in base ai veicoli di serie. Le altezze qui indicate possono variare di ca. ±40 mm in base all'equipaggiamento. I disegni dei veicoli non sono in scala.

Abmessungen · Dimensions · Dimensioni

Crafter 35 Kastenwagen Radstand 4490 mit Hochdach
 Crafter 35 Fourgon empattement 4490 avec toit surélevé
 Crafter 35 Furgone passo 4490 con tetto supralevato

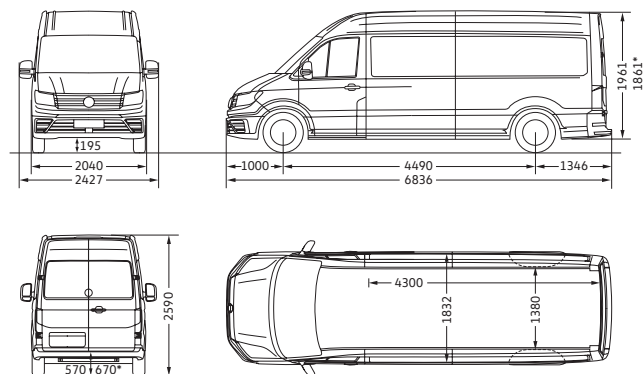

*Wert gilt bei 4MOTION/Heckantrieb

Crafter 35 Kastenwagen Radstand 4490 mit Superhochdach
 Crafter 35 Fourgon empattement 4490 avec toit super surélevé
 Crafter 35 Furgone passo 4490 con tetto super supralevato

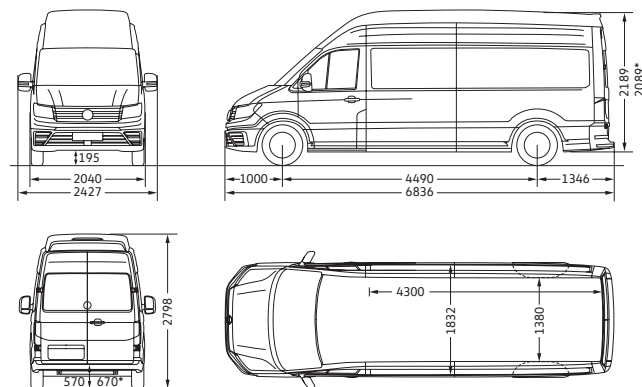

*Wert gilt bei 4MOTION/Heckantrieb

Laderaumvolumen, Volume de chargement, Volume di carico (m3)	
- Frontantrieb, Traction avant, Trazione anteriore	14,4
- 4MOTION und Heckantrieb, Propulsion arrière, Trazione posteriore	13,6
Seitliche Schiebetür, Breite x Höhe (mm); Porte coulissante, Largeur x Hauteur; Porta scorrevole, larghezza x altezza	
- Frontantrieb; Tracition avant; Trazione anteriore	1311 x 1822
- 4MOTION und Heckantrieb, Propulsion arrière, Trazione posteriore	1311 x 1722
Heckflügeltüren, Breite x Höhe (mm) Portes battantes arrière, Largeur x Hauteur; Porte posteriori a battenti, larghezza x altezza	
- Frontantrieb; Tracition avant; Trazione anteriore	1552 x 1840
- 4MOTION und Heckantrieb, Propulsion arrière, Trazione posteriore	1552 x 1740
Wendekreis (m); Diamètre de braque; Diametro di sterzata	16,2

Laderaumvolumen, Volume de chargement, Volume di carico (m3)	
- Frontantrieb, Traction avant, Trazione anteriore	16,1
- 4MOTION und Heckantrieb, Propulsion arrière, Trazione posteriore	15,3
Seitliche Schiebetür, Breite x Höhe (mm); Porte coulissante, Largeur x Hauteur; Porta scorrevole, larghezza x altezza	
- Frontantrieb; Tracition avant; Trazione anteriore	1311 x 1822
- 4MOTION und Heckantrieb, Propulsion arrière, Trazione posteriore	1311 x 1722
Heckflügeltüren, Breite x Höhe (mm) Portes battantes arrière, Largeur x Hauteur; Porte posteriori a battenti, larghezza x altezza	
- Frontantrieb; Tracition avant; Trazione anteriore	1552 x 1840
- 4MOTION und Heckantrieb, Propulsion arrière, Trazione posteriore	1552 x 1740
Wendekreis (m); Diamètre de braque; Diametro di sterzata	16,2

* Pritschenaufbau als Sonderausstattung erhältlich. · La superstructure à plateau est disponible en option. · Sovrastruttura camioncino disponibile come equipaggiamento speciale.

Alle Massangaben sind auf Basis der Serienfahrzeuge ermittelt. Die hier aufgeführten Höhenmasse können je nach Ausstattung um ca. ±40 mm differieren. Die Fahrzeugzeichnungen sind nicht massstabgerecht. Toutes les dimensions indiquées sont données sur la base des véhicules de série. Selon les équipements, les hauteurs indiquées peuvent varier d'environ 40 mm. Les dessins des véhicules ne sont pas à l'échelle. Tutte le dimensioni sono desunte in base ai veicoli di serie. Le altezze qui indicate possono variare di ca. ±40 mm in base all'equipaggiamento. I disegni dei veicoli non sono in scala.

Abmessungen · Dimensions · Dimensioni

Crafter 35 Pritschenwagen Einzelkabine Radstand 3640
 Crafter 35 Châssis-simple cabine avec pont empattement 3640
 Crafter 35 Telaio singola cabina con ponte passo 3640

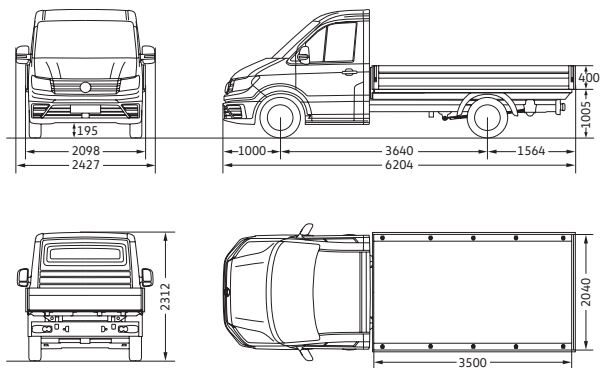

Ladefläche (m²); Plaque de chargement; Piano di carico

7,1

Wendekreis (m); Diamètre de braque; Diametro di sterzata

13,6

Crafter 35 Pritschenwagen Doppelkabine Radstand 3640
 Crafter 35 Châssis-double cabine avec pont empattement 3640
 Crafter 35 Telaio doppia cabina con ponte passo 3640

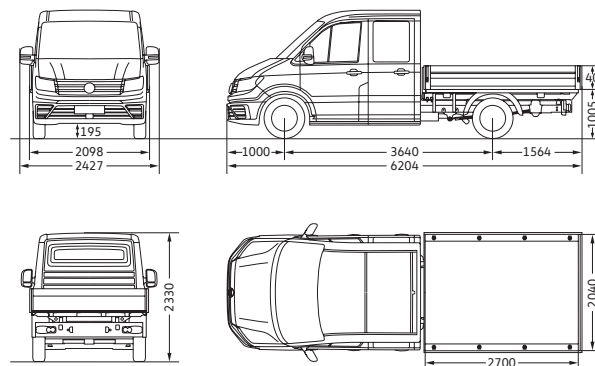

Ladefläche (m²); Plaque de chargement; Piano di carico

5,5

Wendekreis (m); Diamètre de braque; Diametro di sterzata

13,6

* Pritschenaufbau als Sonderausstattung erhältlich. · La superstructure à plateau est disponible en option. · Sovrastruttura camioncino disponibile come equipaggiamento speciale.

Alle Massangaben sind auf Basis der Serienfahrzeuge ermittelt. Die hier aufgeführten Höhenmasse können je nach Ausstattung um ca. ±40 mm differieren. Die Fahrzeugzeichnungen sind nicht massstabgerecht. Toutes les dimensions indiquées sont données sur la base des véhicules de série. Selon les équipements, les hauteurs indiquées peuvent varier d'environ 40 mm. Les dessins des véhicules ne sont pas à l'échelle. Tutte le dimensioni sono desunte in base ai veicoli di serie. Le altezze qui indicate possono variare di ca. ±40 mm in base all'equipaggiamento. I disegni dei veicoli non sono in scala.

Abmessungen · Dimensions · Dimensioni

Crafter 35 Pritschenwagen Einzelkabine Radstand 4490
 Crafter 35 Châssis-simple cabine avec pont empattement 4490
 Crafter 35 Telaio singola cabina con ponte passo 4490

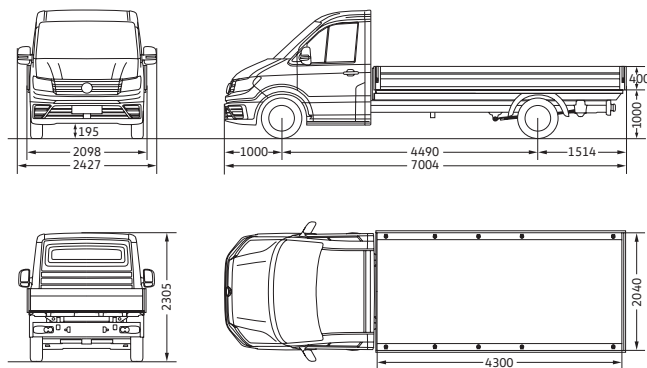

Ladefläche (m²); Plaque de chargement; Piano di carico

8,8

Wendekreis (m); Diamètre de braque; Diametro di sterzata

16,2

Crafter 35 Pritschenwagen Doppelkabine Radstand 4490
 Crafter 35 Châssis-double cabine avec pont empattement 4490
 Crafter 35 Telaio doppia cabina con ponte passo 4490

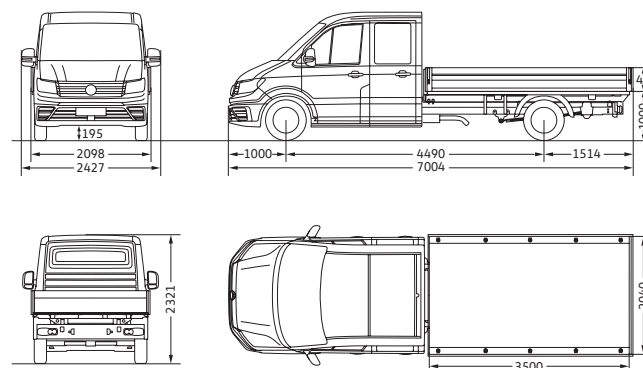

Ladefläche (m²); Plaque de chargement; Piano di carico

7,1

Wendekreis (m); Diamètre de braque; Diametro di sterzata

16,2

* Pritschenaufbau als Sonderausstattung erhältlich. · La superstructure à plateau est disponible en option. · Sovrastruttura camioncino disponibile come equipaggiamento speciale.

Alle Massangaben sind auf Basis der Serienfahrzeuge ermittelt. Die hier aufgeführten Höhenmasse können je nach Ausstattung um ca. ±40 mm differieren. Die Fahrzeugzeichnungen sind nicht massstabgerecht. Toutes les dimensions indiquées sont données sur la base des véhicules de série. Selon les équipements, les hauteurs indiquées peuvent varier d'environ 40 mm. Les dessins des véhicules ne sont pas à l'échelle. Tutte le dimensioni sono desunte in base ai veicoli di serie. Le altezze qui indicate possono variare di ca. ±40 mm in base all'equipaggiamento. I disegni dei veicoli non sono in scala.

Garantie VanCare

Unser Rundumservice für laufenden Erfolg.

Wer mobil bleiben will, kann sich keinen Stillstand leisten. Das umfassende Dienstleistungspaket VanCare wird diesem Anspruch voll und ganz gerecht. Denn die Synthese aus erstklassigen Fahrzeugen und zuverlässigem Service heisst individuelle Mobilität – und die wollen wir Ihnen gewährleisten.

Zusammen mit unseren Servicepartnern in der ganzen Schweiz und der AMAG Leasing AG kümmern wir uns um Reparatur, Wartung und Leasingangebote bis hin zu gewünschten Gebrauchtwagensicherheiten und Volkswagen Nutzfahrzeuge Anschlussgarantien.

Informieren Sie sich bei Ihrem Partner für Volkswagen Nutzfahrzeuge über die gewünschten VanCare Dienstleistungen.

Bei jedem Neuwagen von Volkswagen Nutzfahrzeuge mit dabei.

- **Neuwagen-Garantie:** 2 Jahre ohne Kilometerbegrenzung
- **Anschlussgarantie:** 3 Jahre bis max. 200'000 km
- **Garantie gegen Karosserie-Durchrostung:** 12 Jahre
- **Garantie gegen Lackmängel:** 3 Jahre
- **Kostenlose Mobilitätsversicherung:** ein Autoleben lang
- **Niedrige Servicekosten:** LongLife-Betrieb
- **Service:** nach Service-Intervall-Anzeige

Die Anschlussgarantie von Volkswagen Nutzfahrzeuge.



Mit unserer Anschlussgarantie bleiben Sie jetzt noch länger auf der sicheren Seite. Denn mit ihr profitieren Sie vom langfristigen Qualitätserhalt Ihres Fahrzeugs. Damit Ihr Volkswagen Nutzfahrzeug auch in Zukunft arbeitet und arbeitet und arbeitet.

Schliessen Sie dazu die Anschlussgarantie für bis zu drei zusätzliche Jahre und 250'000 km ab. Diese schützt Sie vor unerwarteten Reparaturkosten und hilft, den maximalen Wert Ihres Fahrzeuges zu erhalten.

Die kostenlose Mobilitätsversicherung für Ihr Volkswagen Nutzfahrzeug.

Totalmobil!

Die **Totalmobil!** Hilfeleistung erhalten Sie 24 Stunden am Tag und 365 Tage im Jahr.

Die kostenlose **Totalmobil!** Mobilitätsversicherung gilt für Neufahrzeuge und erneuert sich von Service zu Service, wenn die Serviceintervalle gemäss Hersteller/Importeur eingehalten werden und die Servicearbeiten beim offiziellen Servicepartner Ihres Fahrzeuges in der Schweiz oder im Fürstentum Liechtenstein ausgeführt werden.

Volkswagen Versicherung.

Sorgenfrei Auto fahren. Ob Haftpflicht, Teilkasko, Kollisionskasko, Parkscha-den oder Unfallversicherung für Insassen – die Volkswagen Versicherung ist die Antwort, damit Sie bei Ihrer Mobilität auf Nummer sicher gehen.

Reifengarantie.



Beim Kauf Ihrer neuen Reifen beim Volkswagen Nutzfahrzeuge Servicepartner gibt es die Reifengarantie – kostenlos. Sie gilt für alle definierten Reifen von ausgewählten Reifenherstellern, 24 Monate lang ab Kaufdatum.

Garantie VanCare

Notre service intégral, pour une réussite continue.

Qui veut rester mobile ne peut se permettre aucun temps d'immobilisation. VanCare, notre paquet intégral de prestations, est tout à fait à la hauteur de cette ambition d'excellence. En mariant des véhicules de première classe à un service après-vente des plus fiables, nous donnons naissance à une mobilité à la carte dont nous souhaitons vous faire profiter.

En collaboration avec nos partenaires de service après-vente de toute la Suisse et la société AMAG Leasing AG nous nous chargeons des réparations, de la maintenance et des offres de leasing, mais aussi des assurances occasions souhaitées et de la prolongation de garantie Volkswagen Véhicules Utilitaires.

Demandez des informations à votre partenaire Volkswagen Véhicules Utilitaires sur les prestations VanCare qui vous intéressent.

Inclus sur chaque Volkswagen Véhicules Utilitaires neuf.

- **Garantie véhicule neuf:** 2 ans sans limite de kilométrage
- **Prolongation de garantie:** 3 ans, jusqu'à 200'000 km max.
- **Garantie contre la corrosion perforante de la carrosserie:** 12 ans
- **Garantie contre les défauts de peinture:** 3 ans
- **L'assurance mobilité gratuite:** toute la durée de vie du véhicule
- **Frais de révision réduits:** service LongLife
- **Révision:** selon l'affichage d'intervalle des services

La prolongation de garantie de Volkswagen Véhicules Utilitaires



Avec notre prolongation de garantie, vous êtes désormais certain d'opter pour la sécurité maximale encore plus longtemps. Avec elle, vous bénéficiez du maintien à long terme de la qualité de votre véhicule. Ainsi, à l'avenir, votre véhicule utilitaire Volkswagen travaillera, travaillera et travaillera.

Pour cela, souscrivez à la prolongation de garantie allant jusqu'à 3 ans supplémentaires et 250'000 km. Elle vous préserve de frais de réparation imprévus et vous aide à conserver la valeur maximale de votre véhicule.

L'assurance mobilité gratuite pour votre nouveau véhicule utilitaire Volkswagen.

Totalmobil!

Vous obtiendrez l'aide **Totalmobil!** en appelant la helpline au 24 heures sur 24, 365 jours par an.

L'assurance mobilité gratuite **Totalmobil!** est valable pour les véhicules neufs et est renouvelée à chaque révision, si la périodicité des révisions prescrite par le constructeur/importateur est respectée et si les travaux d'entretien sont effectués chez le partenaire prestataire de services autorisé de votre véhicule en Suisse ou dans la Principauté du Liechtenstein.

Assurances Volkswagen.

Rouler en toute sérénité, soit avec l'assurance responsabilité civile, casco partielle, casco collision, dommages aux voitures parkées ou assurance accidents des occupants – l'assurance Volkswagen est la réponse appropriée pour que vous puissiez jouer la carte de la sécurité pendant vos déplacements.

Garantie pneus.



Lorsque vous achetez vos pneus neufs chez le partenaire de service Volkswagen Véhicules Utilitaires, vous bénéficiez gratuitement d'une garantie sur les pneus. Elle s'applique à tous les pneus définis auprès de fabricants de pneus sélectionnés pendant 24 mois à compter de la date d'achat.

Garanzia VanCare

Il nostro servizio globale per un continuo successo.

Chi vuole essere dinamico, non può permettersi di fermarsi. Il pacchetto globale di servizi VanCare rafforza ulteriormente quest'eccezionale reputazione. Infatti, la combinazione di veicoli di primissimo livello e servizio affidabile offre la possibilità di avere una mobilità secondo le vostre esigenze - e noi vogliamo garantirvela.

In collaborazione con i nostri partner in tutta la Svizzera e con AMAG Leasing AG ci occupiamo di riparazioni, manutenzione e vi offriamo proposte di leasing, coperture assicurative sui veicoli usati e la garanzia aggiuntiva Volkswagen Veicoli Commerciali.

Informatevi presso il vostro partner Volkswagen Veicoli Commerciali sui servizi VanCare.

Prestazioni comprese in ogni veicolo nuovo Volkswagen Veicoli Commerciali.

- **Garanzia per veicoli nuovi:** 2 anni senza limitazione di chilometraggio
- **Estensione della garanzia:** 3 anni fino a max. 200'000 km
- **Garanzia contro la corrosione passante della carrozzeria:** 12 anni
- **Garanzia per difetti della vernice:** 3 anni
- **Assicurazione di mobilità gratuita:** durante tutta la durata di vita della vettura
- **Costi di servizio contenuti:** servizio LongLife
- **Servizi:** in base all'indicazione per gli intervalli di servizio

L'estensione di garanzia di Volkswagen Veicoli Commerciali.



Ora con la nostra estensione di garanzia andrà ancora più sul sicuro. Poiché con essa beneficerà della preservazione a lungo termine della qualità del suo veicolo. Affinché il suo veicolo commerciale Volkswagen possa continuare anche in futuro a lavorare, lavorare e lavorare.

Stipuli a tal fine l'estensione di garanzia per un massimo di tre anni aggiuntivi e fino a massimo 250'000 km. La tutelerà dalle spese di riparazioni impreviste e l'aiuterà a preservare a lungo il valore massimo del suo veicolo.

L'assicurazione di mobilità gratuita per il vostro nuovo veicolo commerciale Volkswagen.

Totalmobil!

Potete contare sull'assistenza **Totalmobil!** chiamando la helpline, 24 ore su 24, 365 all'anno.

L'assicurazione di mobilità gratuita **Totalmobil!** è valida per i veicoli nuovi e si rinnova di servizio in servizio se vengono rispettati gli intervalli di servizio prescritti dal costruttore/ importatore e i lavori vengono eseguiti da un partner di servizio del vostro veicolo presente in Svizzera oppure nel Principato del Liechtenstein.

Volkswagen Assicurazione.

Guidare senza preoccupazioni. Non importa se responsabilità civile, casco parziale, casco collisione, danni di parcheggio oppure assicurazione infortuni degli occupanti - la Volkswagen Assicurazione è la risposta per andare sul sicuro per quanto riguarda la vostra mobilità.

Garanzia Pneumatici.



All'acquisto dei vostri nuovi pneumatici presso un partner di servizio Volkswagen Veicoli Commerciali riceverete gratuitamente la Garanzia Pneumatici. Il periodo di garanzia è di 24 mesi dalla data d'acquisto e copre tutti gli pneumatici specificati dei produttori selezionati.

Crafter Entry

© AMAG Import AG

31.01.2025

www.volkswagen-nutzfahrzeuge.ch

Der Hersteller behält sich das Recht vor, jederzeit und ohne Ankündigung Konstruktion, Daten, Ausrüstung und Preise zu ändern.

Preise für Zubehör sind nur gültig, wenn die Bestellung mit dem Fahrzeug erfolgt.

Lieferungsmöglichkeiten jederzeit vorbehalten.

Diese Preisliste ersetzt alle bisherigen und ist gültig ab 31.01.2025 für Modelljahrgang 2025 bis auf Widerruf.

Le fabricant se réserve le droit de modifier en tout temps et sans préavis la construction, les données techniques, l'équipement et les prix.

Les prix pour les accessoires sont valables seulement, si la commande est passée en même temps que celle de la voiture.

Possibilités de livraison réservées.

Cette liste de prix annule tous les précédents et est valable à partir du 31.01.2025 pour les modèles de l'année 2025 jusqu'à nouvel ordre.

Il fabbricante si riserva il diritto di modificare in qualsiasi momento e senza preavviso costruzione, dati, equipaggiamento e prezzi.

I prezzi per gli accessori sono valevoli solo se la loro ordinazione è fatta contemporaneamente con quella della vettura.

Salvo impossibilità di fornitura.

Questo listino annulla tutti i precedenti, ed è valevole dal 31.01.2025 per il modello 2025 fino a nuovo ordine.