

Preisliste/Liste de prix/Listino prezzi

01.01.2026



Nutzfahrzeuge

Crafter Entry



Preisliste · Liste de prix · Listino prezzi

Kastenwagen Radstand 3640 mm

Fourgon empattement 3640 mm

Furgone passo 3640 mm

Unverbindliche Preisempfehlung
 Prix recommandé sans engagement
 Prezzo raccomandato non vincolante

Motor Moteur Motore	Getriebe Gänge Antrieb Boîte de vitesses Rapports Roues motrices Cambio Marcie Trazione	kW/PS kW/ch kW/CV	Nm	Gesamtgewicht kg Poids total kg Peso totale kg	exkl. MwSt. CHF TVA CHF excl. IVA CHF escl.	inkl. MwSt. CHF TVA CHF incl. IVA CHF incl.	Modellcode Code modèle Codice modello
---------------------------	---	-------------------------	----	--	---	---	---

Frontantrieb · Traction avant · Trazione anteriore

2.0 TDI	man 6 Front · Avant · Anteriore	103/140	360	3500	43'300.-	46'807.-	SYBB4AEY
2.0 TDI	aut 8 Front · Avant · Anteriore	103/140	360	3500	46'300.-	50'050.-	SYBB4BEY
2.0 BI-TDI	man 6 Front · Avant · Anteriore	130/177	410	3500	45'510.-	49'196.-	SYBB8AEY
2.0 BI-TDI	aut 8 Front · Avant · Anteriore	130/177	410	3500	48'510.-	52'439.-	SYBB8BEY

Preisliste · Liste de prix · Listino prezzi

Kastenwagen mit Hochdach Radstand 4490 mm

Fourgon avec toit surélevé emp. 4490 mm

Furgone con tetto sopraelevato passo 4490 mm

Unverbindliche Preisempfehlung
 Prix recommandé sans engagement
 Prezzo raccomandato non vincolante

Motor Moteur Motore	Getriebe Gänge Antrieb Boîte de vitesses Rapports Roues motrices Cambio Marcie Trazione	kW/PS kW/ch kW/CV	Nm	Gesamtgewicht kg Poids total kg Peso totale kg	exkl. MwSt. CHF TVA CHF excl. IVA CHF escl.	inkl. MwSt. CHF TVA CHF incl. IVA CHF incl.	Modellcode Code modèle Codice modello
---------------------------	---	-------------------------	----	--	---	---	---

Frontantrieb · Traction avant · Trazione anteriore

2.0 TDI	man 6 Front · Avant · Anteriore	103/140	360	3500	46'710.-	50'494.-	SYCB4AEY
2.0 TDI	aut 8 Front · Avant · Anteriore	103/140	360	3500	49'610.-	53'628.-	SYCB4BEY
2.0 BI-TDI	man 6 Front · Avant · Anteriore	130/177	410	3500	51'500.-	55'672.-	SYCB8AEY
2.0 BI-TDI	aut 8 Front · Avant · Anteriore	130/177	410	3500	54'550.-	58'969.-	SYCB8BEY

Preisliste · Liste de prix · Listino prezzi

Chassis–Kabine Radstand mit Pritsche 3640 mm
Châssis–cabine avec pont empattement 3640 mm
Telaio cabinato con ponte passo 3640 mm

Unverbindliche Preisempfehlung
 Prix recommandé sans engagement
 Prezzo raccomandato non vincolante

Motor Moteur Motore	Getriebe Gänge Antrieb Boîte de vitesses Rapports Roues motrices Cambio Marcie Trazione	kW/PS kW/ch kW/CV	Nm	Gesamtgewicht kg Poids total kg Peso totale kg	exkl. MwSt. CHF TVA CHF excl. IVA CHF escl.	inkl. MwSt. CHF TVA CHF incl. IVA CHF incl.	Modellcode Code modèle Codice modello
---------------------------	---	-------------------------	----	--	---	---	---

Frontantrieb · Traction avant · Trazione anteriore

2.0 TDI	man 6 Front · Avant · Anteriore	103/140	360	3500	42'830.-	46'299.-	SZBB4AEY
2.0 TDI	aut 8 Front · Avant · Anteriore	103/140	360	3500	46'380.-	50'137.-	SZBB4BEY
2.0 BI-TDI	man 6 Front · Avant · Anteriore	130/177	410	3500	45'010.-	48'656.-	SZBB8AEY
2.0 BI-TDI	aut 8 Front · Avant · Anteriore	130/177	410	3500	47'810.-	51'683.-	SZBB8BEY

Preisliste · Liste de prix · Listino prezzi

Chassis-Kabine mit Pritsche Radstand 4490 mm
Châssis-cabine avec pontg empattement 4490 mm
Telaio cabinato con ponte passo 4490 mm

Unverbindliche Preisempfehlung
 Prix recommandé sans engagement
 Prezzo raccomandato non vincolante

Motor Moteur Motore	Getriebe Gänge Antrieb Boîte de vitesses Rapports Roues motrices Cambio Marcie Trazione	kW/PS kW/ch kW/CV	Nm	Gesamtgewicht kg Poids total kg Peso totale kg	exkl. MwSt. CHF TVA CHF excl. IVA CHF escl.	inkl. MwSt. CHF TVA CHF incl. IVA CHF incl.	Modellcode Code modèle Codice modello
---------------------------	---	-------------------------	----	--	---	---	---

Frontantrieb · Traction avant · Trazione anteriore

2.0 TDI	man 6 Front · Avant · Anteriore	103/140	360	3500	45'030.-	48'677.-	SZCB4AEY
2.0 TDI	aut 8 Front · Avant · Anteriore	103/140	360	3500	50'280.-	54'353.-	SZCB4BEY
2.0 BI-TDI	man 6 Front · Avant · Anteriore	130/177	410	3500	47'980.-	51'866.-	SZCB8AEY
2.0 BI-TDI	aut 8 Front · Avant · Anteriore	130/177	410	3500	52'520.-	56'774.-	SZCB8BEY

Preisliste · Liste de prix · Listino prezzi

Chassis–Doppelkabine mit Pritsche Radstand 3640 mm
Châssis–double cabine avec pont empattement 3640 mm
Telaio doppia cabina con ponte passo 3640 mm

Unverbindliche Preisempfehlung
 Prix recommandé sans engagement
 Prezzo raccomandato non vincolante

Motor Moteur Motore	Getriebe Gänge Antrieb Boîte de vitesses Rapports Roues motrices Cambio Marcie Trazione	kW/PS kW/ch kW/CV	Nm	Gesamtgewicht kg Poids total kg Peso totale kg	exkl. MwSt. CHF TVA CHF excl. IVA CHF escl.	inkl. MwSt. CHF TVA CHF incl. IVA CHF incl.	Modellcode Code modèle Codice modello
---------------------------	---	-------------------------	----	--	---	---	---

Frontantrieb · Traction avant · Trazione anteriore

2.0 TDI	man 6 Front · Avant · Anteriore	103/140	360	3500	44'980.–	48'623.–	SZHB4AEY
2.0 TDI	aut 8 Front · Avant · Anteriore	103/140	360	3500	48'710.–	52'656.–	SZHB4BEY
2.0 BI-TDI	man 6 Front · Avant · Anteriore	130/177	410	3500	46'750.–	50'537.–	SZHB8AEY
2.0 BI-TDI	aut 8 Front · Avant · Anteriore	130/177	410	3500	49'980.–	54'028.–	SZHB8BEY

Preisliste · Liste de prix · Listino prezzi

Chassis–Doppelkabine mit Pritsche Radstand 4490 mm
Châssis–double cabine avec pontg empatement 4490 mm
Telaio doppia cabinato con ponte passo 4490 mm

Unverbindliche Preisempfehlung
 Prix recommandé sans engagement
 Prezzo raccomandato non vincolante

Motor Moteur Motore	Getriebe Gänge Antrieb Boîte de vitesses Rapports Roues motrices Cambio Marcie Trazione	kW/PS kW/ch kW/CV	Nm	Gesamtgewicht kg Poids total kg Peso totale kg	exkl. MwSt. CHF TVA CHF excl. IVA CHF escl.	inkl. MwSt. CHF TVA CHF incl. IVA CHF incl.	Modellcode Code modèle Codice modello
---------------------------	---	-------------------------	----	--	---	---	---

Frontantrieb · Traction avant · Trazione anteriore

2.0 TDI	man 6 Front · Avant · Anteriore	103/140	360	3500	47'390.–	51'229.–	SZIB4AEY
2.0 TDI	aut 8 Front · Avant · Anteriore	103/140	360	3500	50'950.–	55'077.–	SZIB4BEY
2.0 TDI	man 6 Front · Avant · Anteriore	130/177	410	3500	50'740.–	54'850.–	SZIB8AEY
2.0 TDI	aut 8 Front · Avant · Anteriore	130/177	410	3500	54'000.–	58'374.–	SZIB8BEY

Serienausstattung · Equipement de série · Equipaggiamento di serie

Modell · Modèle · Modello



Aussen · Extérieur · Esterno

Uni-Lackierung Peinture unie Colori unita	●	●	●
Trittstufen in Frontstossstangen Marche-pieds sur le pare-chocs avant Pedane integrate nel paraurti anteriore	●	●	●
Genarbte Kunststoffseitenschutzleisten Baguettes de protection latérales grainées en plastique Listelli protettivi laterali in plastica a struttura grezza	●		
Schiebetüre rechts Porte coulissante à droite Porta scorrevole destra	●		
Kühlerschutzgitter, unlackiert Grille de protection de radiateur, non peinte Griglia del radiatore non verniciata	●	●	●
Heckflügeltüren hinten mit Fenster, Öffnungswinkel 180° Porte arrière à 2 battants avec fenêtres, angle d'ouverture 180° Porta posteriore a due battenti con angolo d'apertura di 180°	●		
2 Türen für Fahrgastraum 2 portes pour comp. passagers 2 portiere per comp. passeggeri			●
Rückwandfenster Fenêtre dans la paroi arrière Finestrino nella parete posteriore		●	●
Pritsche mit Aluminium-Bordwänden und Holzboden (20 mm) Pont avec ridelles en aluminium et plancher en bois (20 mm) Ponte con piano di carico in legno (20 mm) e sponde d'alluminio		●	●
Aussenspiegel konvex, mit integrierter LED-Blinkleuchte und Weitwinkelbereich Rétroviseurs extérieurs convexe avec clignotant LED intégré et zone grand angle Retrovisori esterni convessi, con integrato indicatore direzionale LED e angolo largo	●	●	●

Serienausstattung · Equipement de série · Equipaggiamento di serie

Modell · Modèle · Modello

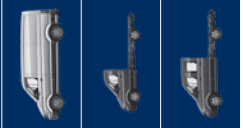

Aussen · Extérieur · Esterno

	Aussenspiegel, elektrisch einstell- und beheizbar Rétroviseurs extérieurs dégivrants et réglables électriquement Retrovisori esterni regolabili e riscaldabili elettricamente	●	●	●
417	Zentralverriegelung mit schlüssellosem Startsystem «Keyless Start», ohne Safesicherung Verrouillage centralisé avec système de démarrage sans clé «Keyless Start», sans verrouillage de sécurité Chiusura centralizzata con sistema di avviamento senza chiave «Keyless Start» senza chiusura di sicurezza	●	●	●
	2 Funkschlüssel 2 clés à télécommande 2 chiavi telecomandate	●	●	●
	Leuchtweitenregulierung Réglage de la portée des phares Fari principali regolabili in altezza	●	●	●
	75 Liter Treibstofftank Réservoir carburant 75 litres Serbatoio carburante 75 litri	●	●	●
	Motor-Start-Stopp-System mit Bremsenergie-Rückgewinnung Système start-stop du moteur avec récupération de l'énergie de freinage Motore con sistema Start & Stop, completo di recupero dell'energia in frenata	●	●	●
	Wärmeschutzverglasung rundum Vitres athermiques partout Vetri atermici tutto attorno	●	●	●
	2 Fenster ausstellbar im Fahrgastraum 2 fenêtres orientables dans le comp. passagers 2 finestrini orientabili nel comp. passeggeri			●
	Heizbare Heckscheibe Vitre arrière chauffante Lunotto posteriore riscaldabile	●		
	Elektrische Klemmleiste und Vorbereitung für Funktionssteuergerät Borne électrique et préparation pour module de commande de fonctionnement Connessione a spina elettrica e predisposizione per unità di controllo	●	●	●

Serienausstattung · Equipement de série · Equipaggiamento di serie

Modell · Modèle · Modello

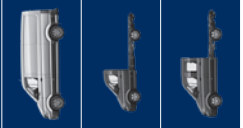

Innen · Intérieur · Interno

7H7	Höchstgeschwindigkeitsbegrenzung auf max. 135 km/h Limitation de la vitesse maximale à 135 km/h Limitazione della velocità massima a 135 km/h	SZBB4A**, SZBB4B**, SZCB4A**, SZCB4B**, SZHB4A**, SZHB4B**, SZIB4A**, SZIB4B**		●	●
7J2	Digital Cockpit Pro (10"-TFT-Farbdisplay) Digital Cockpit Pro (écran couleur TFT 10") Digital Cockpit Pro (display TFT a colori da 10")		●	●	●
2FB	Multifunktionslenkrad aus Kunststoff (Man.) Volant multifonction en plastique (man.) Volante multifunzionale in plastica (man.)		●	●	●
2FE	Leder Multifunktionslenkrad mit Tiptronic (Aut.) Volant multifonction gainé de cuir avec Tiptronic (aut.) Volante multifunzionale in pelle con Tiptronic (aut.)		●	●	●
Z65	Radio «Composition» 4 Lautsprecher				
R22	I8U: Infotainment mit 10 Zoll Touch-Farbdisplay 7Q0: Ohne Navigationssystem 8RE: 4 Lautsprecher U9E: 2 USB-C-Schnittstellen in der I-Tafel mit erhöhter Ladeleistung (45 W) 9ZV: Mobiltelefonanbindung über Bluetooth mit induktiver Ladefunktion R22: Vorbereitet für VW Connect und VW Connect Plus EL2: Vorbereitet für Online Dienste				
	Radio «Composition» 4 haut-parleurs I8U: Infotainment avec écran couleur tactile de 10 pouces 7Q0: Sans système de navigation 8RE: 4 haut-parleurs U9E: 2 interfaces USB-C dans le tableau de bord avec puissance de recharge jusqu'à 45 W 9ZV: Connexion de téléphone mobile via Bluetooth avec fonction de recharge inductive R22: Préparé pour VW Connect et VW Connect Plus EL2: Préparé pour les services en ligne		●	●	●
	Radio «Composition» 4 altoparlanti I8U: Infotainment con display touchscreen a colori da 10 pollici 7Q0: Senza sistema di navigazione 8RE: 4 altoparlanti U9E: 2 porte USB di tipo C nella plancia con potenza ricarica fino a 45 W 9ZV: Connessione del telefono cellulare tramite Bluetooth con funzione di ricarica induttiva R22: Predisposizione per VW Connect e VW Connect Plus EL2: Predisposizione per servizi online				

Serienausstattung · Equipement de série · Equipaggiamento di serie

Modell · Modèle · Modello

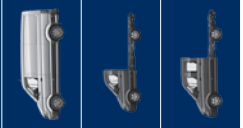

Innen · Intérieur · Interno

LED Fahrerhausbeleuchtung Éclairage LED de la cabine conducteur Illuminazione della cabina di guida con luci LED	●	●	●
2 12 V Steckdosen im Fahrerhaus 2 prises 12 volts dans la cabine conducteur 2 prese da 12 V nella cabina di guida	●	●	●
4 Becherhalter im Fahrerhaus 4 porte-gobelets dans la cabine conducteur 4 portabicchieri nella cabina di guida	●	●	●
Dachgalerie mit zwei 1 DIN-Schächten und Leseleuchte Galerie de toit avec deux emplacements 1-Din et lampe de lecture Galleria portaoggetti nel cielo con due vani DIN A4 e luci di lettura	●	●	●
Beleuchtung im Laderaum: 2 Spots Éclairage de l'espace de chargement: 2 spots Illuminazione nel vano di carico: 2 spot	●		
Trennwand mit Fenster Paroi de séparation avec fenêtre Parete divisoria con finestrino	●		
Haltegriff an der A-Säule auf Fahrer- und Beifahrerseite Poignée sur le montant A, côté conducteur et passager avant Maniglia nel montante anteriore, lato conducente e lato passeggero anteriore	●	●	●
Haltegriff an der Trennwand im Lade-/Fahrgastraum Poignée sur la paroi de séparation dans l'espace de chargement/de passagers Maniglia nella parete divisoria nel vano di carico e nella cabina di guida	●		
Verzurrösen Anneaux de serrage Ganci	●		
Digitaler Radioempfang DAB+ Réception radio numérique DAB+ Ricezione radio digitale DAB+	●	●	●

Serienausstattung · Equipement de série · Equipaggiamento di serie

Modell · Modèle · Modello

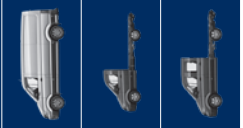

Innen · Intérieur · Interno

<p>Heiz- und Frischluftanlage mit mehrstufigem Frischluftgebläse, Umluftbetrieb Dispositif d'air chaud et d'air frais avec ventilateur à air frais de plusieurs niveaux, soufflant Impianto di riscaldamento e ventilazione con regolazione dell'intensità, modalità ricircolo dell'aria</p>	●	●	●
<p>Mittelausströmer, seitliche Ausströmer, Fussraumausströmer und Defrosterdüsen Buses d'évacuation d'air, centrale, latérale, zone pied; buses de dégivrage Bocchette dell'aria centrali, laterali, nel vano piedi e ugelli per lo sbrinamento</p>	●	●	●
<p>Elektrische Fensterheber im Fahrerhaus Lève-glaces électriques dans la cabine du conducteur Alzavetri elettrici nella cabina del conducente</p>	●	●	●
<p>Handschuhfach und Ablagefächer im Armaturenbrett Boîte à gants et vide-poches dans le tableau de bord Portaoggetti nel cruscotto</p>	●	●	●
<p>Ablagefächer in den Fahrerhaustüren Vide-poches sur les portes gauche et droite avant Portaoggetti nelle porte a destra e a sinistra davanti</p>	●	●	●
<p>Instrumenteneinsatz (km/h); Anzeigen für Geschwindigkeit, Gesamt-/Tagesstrecke, Drehzahl, Kraftstoffvorrat und Uhrzeit Combiné d'instruments (km/h); affichage de la vitesse, du trajet global/journalier, du nombre de tours minutes, des réserves de carburant et de l'heure Quadro strumenti (km/h); velocità, contachilometri (totale e parziale), contagiri, livello di carburante e orologio</p>	●	●	●

Sitze · Sièges · Sedili

<p>2 Einzelsitze im Fahrerhaus 2 sièges individuels dans la cabine du conducteur 2 sedili individuali nella cabina conducente</p>	●	●	●
<p>Staufach unter der 4-sitzigen Bank hinten Caisson de rangement sous la banquette à 4 places arrière Cassetta per riporre oggetti sotto la banca a 4 posti posteriore</p>			●
<p>Sitzbezüge in Stoff Habillage des sièges avec tissu Rivestimento sedili in stoffa</p>	●	●	●

Serienausstattung · Equipement de série · Equipaggiamento di serie

Modell · Modèle · Modello

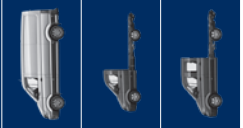

Fahrwerk und Räder · Châssis et roues · Assetto e ruote

<p>Stahlfelgen 16" mit Reifen 205/75 R16 (4M 235/65 R16) Jantes en acier 16" avec pneus 205/75 R16 (4M 235/65 R16) Cerchi in acciaio 16" con pneumatici 205/75 R16 (4M 235/65 R16)</p>	●	●	●
<p>Vorderachse mit McPherson Federbeinen, Stabilisator und Koppelstange Essieu avant avec jambe de suspension McPherson, stabilisateur et bielle d'appui Asse anteriore con ammortizzatori McPherson, stabilizzatore e barra di accoppiamento</p>	●	●	●
<p>Hinterachse als Starrachse mit Längsblattfedern und Anschlagpuffern Essieu arrière rigide avec ressorts à lames et butoirs d'amortissement Asse posteriore: assale rigido con molle a balestra e tampone di fine corsa</p>	●	●	●
<p>Tire Mobility Set (Reifendichtmittel und 12 Volt Kompressor) Tire Mobility Set (Produit d'étanchéité pour pneus et compresseur 12 Volt) Tire Mobility Set (Sigillante per pneumatici e compressore 12 Volt)</p>	●	●	●

Sicherheit · Sécurité · Sicurezza

<p>UH2 Elektromechanische Parkbremse (EPB) Frein de stationnement électromécanique Freno di stazionamento elettromeccanico</p>	●	●	●
<p>GV1 Vorbereitung Alcohol Interlock Préparation Alcohol Interlock Preparazione Alcohol Interlock</p>	●	●	●
<p>EM2 Ablenkungs- und Müdigkeitserkennung Détecteur de déviation et de fatigue Rilevatore di distrazione e stanchezza conducente</p>	●	●	●
<p>8J3 Front Assist mit Warnen und Bremsen auf Fahrzeuge, Fussgänger und Radfahrer Front Assist avec avertissement et freinage en présence de véhicules, de piétons et de cyclistes Front Assist con funzione di avviso e frenata in caso di veicoli, pedoni e ciclisti</p>	●	●	●
<p>6I1 Spurhalteassistent «Lane Assist» Assistant de maintien de la trajectoire «Lane Assist» Assistente per il mantenimento della corsia «Lane Assist»</p>	●	●	●
<p>BR0 Ohne Totwinkelwarnung (Blind Spot Information System BSIS), ohne Anfahrwarnung (Moving Off Information System MOIS). Für N1/M1. Sans détecteur d'angle mort (Blind Spot Information System BSIS), sans avertissement de collision (Moving Off Information System MOIS). Pour N1/M1. Senza sensore dell'angolo morto (Blind Spot Information System BSIS), senza avviso di collisione (Moving Off Information System MOIS). Per N1/M1.</p>	●	●	●

Serienausstattung · Equipement de série · Equipaggiamento di serie

Modell · Modèle · Modello



Sicherheit · Sécurité · Sicurezza

BR5	Totwinkelwarnung rechts (Blind Spot Information System BSIS) inkl. Anfahrwarnung (Moving Off Information System MOIS). Für N2/M2. Détecteur d'angle mort à droite (Blind Spot Information System BSIS) avec avertissement de collision (Moving Off Information System MOIS). Pour N2/M2. Sensore dell'angolo morto destra (Blind Spot Information System BSIS) incl. avviso di collisione (Moving Off Information System MOIS). Per N2/M2.	●	●	●
4UF	Airbag für Fahrer und Beifahrer mit Beifahrer-Airbag-Deaktivierung Airbags pour conducteur et passager avant avec désactivation de l'airbag du passager avant Airbag per conducente e passeggero, con disattivazione airbag del passeggero	●	●	●
7X2	Einparkhilfe im Front- und Heckbereich Système d'aide au stationnement à l'avant et à l'arrière Sistema di controllo per il parcheggio nella zona anteriore e posteriore	●	●	●
9C7	Tagesfahrlichtschaltung mit Assistenzfahrlicht Circuit d'éclairage jour avec feux de route assistés Circuito per luci di marcia diurna con luci di assistenza	●	●	●
QK1	Multifunktionskamera Caméra multifonction Telecamera multifunzionale	●	●	●
QR9	Verkehrszeichenerkennung Système de détection de la signalisation routière Riconoscimento della segnaletica stradale	●	●	●
LT0	Ohne Geschwindigkeitsbegrenzer Sans limiteur de vitesse Senza limitatore della velocità	●	●	●
7K3	Reifendruck-Kontrollsystem direkt messend Système de contrôle de la pression des pneus à mesure directe Sistema di monitoraggio della pressione degli pneumatici a misurazione diretta	●	●	●
QY1	Verbrauchsoptimierungspaket mit Steinschlagschutz (SYCB4AEY, SYCB8AEY, SYCB8BEY) Pack d'optimisation de la consommation avec protection anti-gravillon (SYCB4AEY, SYCB8AEY, SYCB8BEY) Pacchetto per l'ottimizzazione dei consumi con protezione parasassi (SYCB4AEY, SYCB8AEY, SYCB8BEY)	●		
4H7	Ohne Kindersicherung im Fahrgastraum Sans sécurité-enfants dans le compartiment passagers Senza chiusura di sicurezza per bambini nel vano passeggeri	●	●	●
	Scheibenbremsen vorne und hinten Freins à disques avant et arrière Freni a disco davanti e dietro	●	●	●

Serienausstattung · Equipement de série · Equipaggiamento di serie

Modell · Modèle · Modello

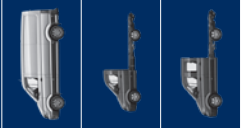

Sicherheit · Sécurité · Sicurezza

<p>Elektromechanische Lenkung, Lenkrad in Höhe und Reichweite verstellbar Direction électromécanique, volant réglable en hauteur et distance Sterzo elettromeccanico, regolabile in altezza e profondità</p>	●	●	●
<p>Berganfahrassistent Assistant de démarrage en côte Assistente di partenza in salita</p>	●	●	●
<p>Seitenwindassistent Assistant de vent latéral Assistente vento laterale</p>	●		
<p>Dreipunkt-Automatiksicherheitsgurte mit Gurthöhenverstellung vorn und elektrischer Gurtstraffer für den Fahrer Ceinture de sécurité trois points automatique avec réglage de hauteur de ceinture à l'avant et rétracteur de sangle électrique pour le conducteur Cintura di sicurezza automatica a tre punti, con regolatore dell'altezza nella fila anteriore e pretensionatore elettrico sul lato conducente</p>	●	●	●
<p>4 Sicherheitsgurten im Fahrgastraum 4 ceintures de sécurité dans le comp. passagers 4 cinture di sicurezza nel comp. passeggeri</p>			●
<p>Abblendbarer Innenspiegel Rétroviseur intérieur 2 positions Specchio retrovisore interno antiabbagliante</p>	●	●	●
<p>Elektronische Wegfahrsperre Blocage du démarreur électronique Sistema con bloccaggio d'avviamento elettronico</p>	●	●	●
<p>Lenkadsperre Verrouillage de la direction Bloccaggio del volante</p>	●	●	●
<p>Nebelschlussleuchte Feu antibrouillard arrière Luce fendinebbia posteriore</p>	●	●	●
<p>3. Bremsleuchte Troisième feu stop 3ª luce-stop</p>	●		
<p>ESP, elektronisches Stabilitätsprogramm und ABS ESP, programme de stabilité électronique et ABS ESP, programma stabilizzatore elettronico e ABS</p>	●	●	●

Extras

Modell • Modèle • Modello	Crafter Entry Kasten Fourgon Furgone		Crafter Entry Chassis-Kabine Chassis-cabine Telaiο cabinato		Crafter Entry Doppel-Kabine Double cabine Doppia cabina		exkl. MwSt. TVA excl. IVA escl.	inkl. MwSt. TVA incl. IVA incl.
	3640 mm	4490 mm	3640 mm	4490 mm	3640 mm	4490 mm		
Unverbindliche Preisempfehlung Prix recommandé sans engagement Prezzo raccomandato non vincolante								
Pakete • Packs • Pacchetti							CHF	CHF
#Q2 Paket «Schweiz» 3SS: Beifahrerdoppelsitzbank rechts, mit Ablagefach 7E7: Elektrische PTC-Zusatzheizung 3TE: Komfortsitz für Fahrer 1D7: Vorbereitung für Anhängervorrichtung								
Pack «Suisse» 3SS: Banquette double passager avant à droite, avec compartiment 7E7: Chauffage auxiliaire PTC électrique 3TE: Siège confort pour le conducteur 1D7: Préparation pour dispositif d'attelage (stabilisateur d'attelage incl.) avec jeu de câbles, prise et module de commande	○	○	○	○	○	○	1018	1100
Pacchetto «Svizzera» 3SS: Panca doppia anteriore per il passeggero con vano portaoggetti 7E7: Riscaldamento supplementare elettrico PTC 3TE: Sedile confort per conducente 1D7: Predisposizione per dispositivo di traino (con stabilizzazione dell'oscillazione) con cablaggio, presa di corrente e unità di controllo								
PVA Assistenzpaket Basic LT2: Geschwindigkeitsbegrenzer und «Intelligent Speed Assist» 8T2: Geschwindigkeitsregelanlage (GRA) elektronisch								
Pack d'assistance Basic LT2: Limiteur de vitesse et limiteur de vitesse prédictif 8T2: Régulateur de vitesse (GRA) électronique	○	○	○	○	○	○	254	275
Pacchetto assistenza Basic LT2: Limitatore della velocità con controllo predittivo 8T2: Regolatore di velocità (GRA) elettronico								

○ = Sonderausstattungen ○ = Équipement en option ○ = Equipaggiamento speciale ● = Serienausstattung ● = Équipement de série ● = Equipaggiamento di serie P = Paket P = Pack P = Pacchetto

Unverbindliche Preisempfehlung der Importeurin AMAG Import AG. · Recommandation de prix sans engagement de l'importateur AMAG Import SA. · Prezzo raccomandato non vincolante dell'importatore AMAG Import SA.

Extras

Modell • Modèle • Modello	Unverbindliche Preisempfehlung Prix recommandé sans engagement Prezzo raccomandato non vincolante								exkl. MwSt. TVA excl. IVA escl.	inkl. MwSt. TVA incl. IVA incl.
	Crafter Entry Kasten Fourgon Furgone		Crafter Entry Chassis-Kabine Chassis-cabine Telaio cabinato		Crafter Entry Doppel-Kabine Double cabine Doppia cabina					
	3640 mm	4490 mm	3640 mm	4490 mm	3640 mm	4490 mm	CHF	CHF		
PVD Assistenzpaket Advanced 8T3: Automatische Distanzregelung mit Stop & Go (Aut.) LT2: Geschwindigkeitsbegrenzer und «Intelligent Speed Assist» 6I6: Fahrerassistent «Travel Assist» inklusive Spurhalteassistent «Lane Assist» und «Emergency Assist» (Aut.) 6I2: Fahrerassistent «Travel Assist» inklusive Spurhalteassistent «Lane Assist» (Man.)										
Assistenzpaket Advanced 8T3: Régulation automatique de la distance avec Stop & Go (aut.) LT2: Limitation de vitesse avec régulation prédictive 6I6: Assistant de conduite Travel Assist y compris assistant de maintien de voie Lane Assist et Emergency Assist (aut.) 6I2: Assistant de conduite Travel Assist y compris assistant de maintien de voie Lane Assist (man.)	○	○	○	○	○	○	1309	1415		
Assistenzpaket Advanced 8T3: Regolazione automatica della distanza con Stop & Go (aut.) LT2: Limitatore di velocità con regolazione predittiva 6I6: Assistente alla guida Travel Assist incluso assistente di mantenimento corsia Lane Assist ed Emergency Assist (aut.) 6I2: Assistente alla guida Travel Assist incluso assistente di mantenimento corsia Lane Assist (man.)										
PVE Assistenzpaket Extended 7Y1: Spurwechselassistent «Side Assist» inkl. «Blind Spot Detection» BR3: Totwinkelwarnung (Blind Spot Information BSIS), beidseitig mit Anfahrwarnung (Moving Off Information MOIS)										
Pack d'assistance Extended 7Y1: Assistant de changement de voie BR3: Blind Spot Information (BSIS), des deux côtés avec Moving Off Information (MOIS)	○	○					1207	1305		
Pacchetto assistenza Extended 7Y1: Assistente al cambio di corsia BR3: Blind Spot Information (BSIS), bilaterale con Moving Off Information (MOIS)										

Extras

Modell • Modèle • Modello		Crafter Entry Kasten Fourgon Furgone		Crafter Entry Chassis-Kabine Chassis-cabine Telaio cabinato		Crafter Entry Doppel-Kabine Double cabine Doppia cabina		exkl. MwSt. TVA excl. IVA escl.	inkl. MwSt. TVA incl. IVA incl.
		3640 mm	4490 mm	3640 mm	4490 mm	3640 mm	4490 mm	CHF	CHF
Pakete • Packs • Pacchetti									
PVF	Assistenzpaket Professional 7X5: Parklenkassistent «Park Assist» und Einparkhilfe im Front- und Heckbereich inkl. Flankenschutz 4G2: Abbiegeassistent Pack d'assistance Professional 7X5: Assistant aux manoeuvres de stationn. «Park Assist» et système d'aide au stationnement à l'avant et à l'arrière 4G2: Assistant de braquage sans assistant d'évitement Pacchetto assistenza Professional 7X5: Assistente alle manovre di parcheggio «Park Assist» e sist. di controllo per il parcheggio nella zona ant. e posteriore 4G2: Assistente di svolta senza assistente								
		○	○					486	525
ZW1	Winter-Paket Verbundglas-Frontscheibe in Wärmeschutzverglasung, beheizbar, elektrische Luft-Zusatzheizung (1400 W), Scheinwerfer-Reinigungsanlage mit Waschwasser-Standanzeige und vergrössertem Waschwasserbehälter (7 l), Scheibenwaschdüsen vorn, beheizbar Pack hiver inverno Pare-brise en verre feuilleté en vitrage athermique dégivrant, chauffage d'appoint soufflant électrique (1400 W), Dispositif lave-phares avec affichage du niveau de liquide de lavage et réservoir à liquide de lavage plus volumineux (7 l), Gicleurs d'essuie-glace chauffants à l'avant Pacchetto inverno Parabrezza in vetro stratificato atermico riscaldabile, riscaldamento ad aria elettrico supplementare (1400 W), Impianto lavafari con indicatore del livello dell'acqua e serbatoio più capiente (7 l), Ugelli dei tergicristalli anteriori riscaldabili								
		○	○	○	○	○	○	897	970
Einparkhilfe • Système d'aide au stationnement • Sistema di ausilio al parcheggio									
7X0	Ohne Einparkhilfe Sans système d'aide au stationnement Senza sistema di ausilio al parcheggio			○	○	○	○	0	0

○ = Sonderausstattungen ○ = Équipement en option ○ = Equipaggiamento speciale ● = Serienausstattung ● = Équipement de série ● = Equipaggiamento di serie P = Paket P = Pack P = Pacchetto

Unverbindliche Preisempfehlung der Importeurin AMAG Import AG. · Recommandation de prix sans engagement de l'importateur AMAG Import SA. · Prezzo raccomandato non vincolante dell'importatore AMAG Import SA.

Extras

Modell • Modèle • Modello		Unverbindliche Preisempfehlung Prix recommandé sans engagement Prezzo raccomandato non vincolante						CHF	
		Crafter Entry Kasten Fourgon Furgone		Crafter Entry Chassis-Kabine Chassis-cabine Telaio cabinato		Crafter Entry Doppel-Kabine Double cabine Doppia cabina		exkl. MwSt. TVA excl. IVA escl.	inkl. MwSt. TVA incl. IVA incl.
		3640 mm	4490 mm	3640 mm	4490 mm	3640 mm	4490 mm		
Abschleppöse • oeillet de remorquage • occhio di traino								CHF	CHF
1F3	Abschleppöse vorne Un oeillet de remorquage à l'avant Un occhio di traino anteriore	●	●					0	0
1F1	Abschleppöse vorn und hinten Un oeillet de remorquage à l'avant et arrière Un occhio di traino anteriore e posteriore	○	○		○		○	37	40
Auf-/Ablastung • Augmentation – réduction du poids • Aumentazione – Riduzione di peso								CHF	CHF
1UV	Auflastung des zulässigen Gesamtgewichts von 3.5 t auf 3.88 t Augmentation du poids total de 3.5 t à 3.88 t Peso totale aumentato di 3.5 t a 3.88 t	○	○	○	○	○	○	2401	2595
07J	Zulassung als 3.88 t (nur mit 1UV) Homologation comme 3.88 t (seulm. avec 1UV) Omologazione per 3.88 t (son con 1UV)	○	○	○	○	○	○	0	0
Abschliessbare Radschrauben • Boulons antivol pour jantes • Bulloni antifurto per cerchioni								CHF	CHF
1PB	Radschrauben, abschliessbar Boulons anti-vol pour jantes en alu Bulloni antifurto per cerchioni in alluminio	○	○	○	○	○	○	37	40
Abschlussträger • Traverse de tête • Supporto di chiusura								CHF	CHF
AT2	Abschlussträger in schmaler Ausführung mit L = 1899,4 mm und H = 258 mm, geschraubt (nur mit 0S1, 0S3, 8SU, 8SV, 8SW, 8SX, 8SY, 8SZ) Traverse de tête en finition étroite, L = 1899,4 mm et H = 258 mm, vissée (seulm. avec 0S1, 0S3, 8SU, 8SV, 8SW, 8SX, 8SY, 8SZ) Supporto di chiusura nella versione stretta: L = 1899,4 mm e A = 258 mm, avvitato (solo con 0S1, 0S3, 8SU, 8SV, 8SW, 8SX, 8SY, 8SZ)			○	○	○	○	69	75
AT4	Abschlussträger in breiter Ausführung mit L = 1899 mm und H = 258 mm, geschraubt Traverse de tête en finition large, L = 1899 mm et H = 258 mm, vissée Supporto di chiusura nella versione larga: L = 1899,4 mm e A = 258 mm, avvitato			●	●	●	●	-	-

○ = Sonderausstattungen ○ = Équipement en option ○ = Equipaggiamento speciale ● = Serienausstattung ● = Équipement de série ● = Equipaggiamento di serie P = Paket P = Pack P = Pacchetto

Unverbindliche Preisempfehlung der Importeurin AMAG Import AG. · Recommandation de prix sans engagement de l'importateur AMAG Import SA. · Prezzo raccomandato non vincolante dell'importatore AMAG Import SA.

Extras

Modell • Modèle • Modello	Unverbindliche Preisempfehlung Prix recommandé sans engagement Prezzo raccomandato non vincolante						Crafter Entry Kasten Fourgon Furgone		Crafter Entry Chassis-Kabine Chassis-cabine Telaio cabinato		Crafter Entry Doppel-Kabine Double cabine Doppia cabina		exkl. MwSt. TVA excl. IVA escl.	inkl. MwSt. TVA incl. IVA incl.
	3640 mm	4490 mm	3640 mm	4490 mm	3640 mm	4490 mm								
Anhängevorrichtung • Dispositif d'attelage • Dispositivo di traino												CHF	CHF	
1D1	Anhängevorrichtung, starr (inkl. Spannstablisierung) Dispositif d'attelage rigide (stabilisation de l'attelage incl.) Dispositivo di traino, fisso (con stabilizzazione dell'oscillazione)						○	○	○	○	○	○	819	885
1D2	Anhängevorrichtung, abnehmbar (inkl. Spannstablisierung) Dispositif d'attelage amovible (stabilisation de l'attelage incl.) Dispositivo di traino amovibile (con stabilizzazione dell'oscillazione)						○	○	○	○	○	○	1018	1100
1D7	Vorbereitung für Anhängevorrichtung (inkl. Spannstablisierung) mit Kabelsatz und Steuergerät (ohne Stecker) Préparation pour dispositif d'attelage (stabilisateur d'attelage incl.) avec jeu de câbles et module de commande (sans prise) Predisposizione per dispositivo di traino (con stabilizzazione dell'oscillazione) con cablaggio e unità di controllo (senza presa)						○	○	○	○	○	○	208	225
1D8	Vorbereitung für Anhängevorrichtung (inkl. Spannstab.) mit Kabelsatz, Steckdose, Steuergerät und Anhängbock Préparation pour dispositif d'attelage (stabilisateur d'attelage incl.) avec jeu de câbles, prise, module de commande et support de montage Predisposizione per dispositivo di traino (con stabilizzazione dell'oscillazione) con cablaggio, presa di corrente, unità di controllo e sistema di traversa						○	○	○	○	○	○	675	730
Ablagenpaket • Pack rangement • Pacchetto portaoggetti												CHF	CHF	
QE1	Ablagenpaket 1: Dachgalerie mit einem 1 DIN-Schacht und Leseleuchte (nur bei 2. Verdampfer) Pack rangement 1: galerie de toit avec un emplacement 1-DIN et lampe de lecture (uniquement en cas de 2 ^{ème} évaporateur) Box portaoggetti 1: galleria portaoggetti nel cielo con un vano DIN A4 e luci di lettura (2° vaporizzatore)						P	P					-	-
Ablageschale • Casier de rangement • Vano portaoggetti												CHF	CHF	
7N4	Staufach über dem Fahrerhaus, vom Laderaum zugänglich Casier de rangement sur la cabine conducteur, à charger par espace de chargement Vano portaoggetti sopra cabina conducente, a caricare dal comp. di carico						○	○					213	230
Aussenspiegel • Rétroviseurs extérieurs • Retrovisori esterni												CHF	CHF	
6XP	Aussenspiegel, elektrisch einstell-, beheiz- und anklappbar Rétroviseurs extérieurs, réglables, dégivrants et rabattables électriquement Specchietti esterni regolabili, riscaldabili e ripiegabili elettricamente						○	○	○	○	○	○	231	250
Anhaltewegverkürzung • Réduction de la distance d'arrêt • Riduzione dello spazio di arresto												CHF	CHF	
6K3	Umfeldbeobachtungssystem «Front Assist» mit City-Notbremsfunktion (für automat. Distanzregelung ACC bis 160 km/h) Système de surveillance périphérique «Front Assist» avec fonction de freinage d'urgence City (pour ACC jusqu'à 160 km/h) Sistema perimetrale «Front Assist» con funzione di frenata d'emergenza City (per ACC fino a 160 km/h)						P	P	P	P	P	P	-	-

○ = Sonderausstattungen ○ = Équipement en option ○ = Equipaggiamento speciale ● = Serienausstattung ● = Équipement de série ● = Equipaggiamento di serie P = Paket P = Pack P = Pacchetto
Unverbindliche Preisempfehlung der Importeurin AMAG Import AG. · Recommandation de prix sans engagement de l'importateur AMAG Import SA. · Prezzo raccomandato non vincolante dell'importatore AMAG Import SA.

Extras

Modell • Modèle • Modello	Unverbindliche Preisempfehlung Prix recommandé sans engagement Prezzo raccomandato non vincolante						Crafter Entry Kasten Fourgon Furgone		Crafter Entry Chassis-Kabine Chassis-cabine Telaio cabinato		Crafter Entry Doppel-Kabine Double cabine Doppia cabina		exkl. MwSt. TVA excl. IVA escl.	inkl. MwSt. TVA incl. IVA incl.
	3640 mm	4490 mm	3640 mm	4490 mm	3640 mm	4490 mm								
Bergabfahrassistent • Assistant de démarrage en pente •													CHF	CHF
Assistenza per partenza disposizione velocità costante in discesa														
UG5	Bergabfahrassistent (nur für 4MOTION)												111	120
	Assistant de démarrage en pente (pour 4MOTION)													
	Assistenza per partenza disposizione velocità costante in discesa (per 4MOTION)													
Bodenbeläge im Fahrerhaus • Revêtements de sol dans la cabine conducteur •													CHF	CHF
Rivestimenti del pavimento nella cabina di guida														
5AA	Ohne Bodenbelag im Fahrerhaus												0	0
	Sans revêtement de sol dans la cabine conducteur													
	Nessun rivestimento del pavimento nella cabina di guida													
5AC	Bodenbelag im Fahrerhaus aus Gummi												-	-
	Revêtement de sol dans la cabine conducteur en caoutchouc													
	Rivestimento del pavimento in gomma nella cabina di guida													
Bodenbeläge im Fahrgast-/Laderaum • Revêtements de sol dans l'habitacle/l'espace de chargement •													CHF	CHF
Rivestimenti del pavimento nel comp. di carico														
5BD	Bodenbelag im Laderaum aus Holz mit Ladekantenschutz hinten												763	825
	Revêtement de sol dans l'espace de chargement en bois avec protection des arrêtes à l'arrière												846	915
	Rivestimento del pavimento nel comp. di carico posteriore in legno con listello protettivo della soglia di carico													
5BU	Bodenbelag im Laderaum aus Holz mit Verkleidung Radkasten												842	910
	Revêtement de sol dans l'espace de chargement en bois avec revêtement du passage deroue												916	990
	Rivestimento del pavimento nel comp. di carico posteriore in legno con copricerchi di copriuota													
5BM	Universalboden im Laderaum mit Querschienen	3640											976	1055
	Plancher universel dans le compartiment de charge avec rails transversaux	4490											1045	1130
	Fondo universale nel vano di carico con guide trasversali	4490L											1110	1200
5BN	Bodenbelag im Laderaum aus Holz mit Verkleidung Radkasten 4490 mm	3640											976	1055
	Revêtement de sol dans l'espace de chargement en bois avec revêtement du passage deroue 4490 mm	4490											1045	1130
	Rivestimento del pavimento nel comp. di carico posteriore in legno con copricerchi di copriuota 4490 mm	4490L											1110	1200

○ = Sonderausstattungen ○ = Équipement en option ○ = Equipaggiamento speciale ● = Serienausstattung ● = Équipement de série ● = Equipaggiamento di serie P = Paket P = Pack P = Pacchetto

Unverbindliche Preisempfehlung der Importeurin AMAG Import AG. · Recommandation de prix sans engagement de l'importateur AMAG Import SA. · Prezzo raccomandato non vincolante dell'importatore AMAG Import SA.

Extras

Modell • Modèle • Modello		Unverbindliche Preisempfehlung Prix recommandé sans engagement Prezzo raccomandato non vincolante							
		Crafter Entry Kasten Fourgon Furgone		Crafter Entry Chassis-Kabine Chassis-cabine Telaio cabinato		Crafter Entry Doppel-Kabine Double cabine Doppia cabina		exkl. MwSt. TVA excl. IVA escl.	inkl. MwSt. TVA incl. IVA incl.
		3640 mm	4490 mm	3640 mm	4490 mm	3640 mm	4490 mm	CHF	CHF
Batterien/Generatoren • Batteries/générateurs • Batteria/Generatori									
9BE	Batterie Hauptschalter Interrupteur principal de la batterie Interuttore principale per batteria	○	○	○	○	○	○	148	160
NY4	Vliesbatterie und Generator mit erhöhter Kapazität (nur mit KH6, PK3, PK4) Batterie à fibres et générateur à capacité supérieure (seulm. avec KH6, PK3, PK4) Batteria al gel e generatore con capacità aumentata (solo con KH6, PK3, PK4)	○	○	○	○	○	○	393	425
NY5	Vliesbatterie und Generator Batterie à fibres et générateur Batteria al gel e generatore	○	○	○	○	○	○	148	160
Bordwerkzeug und Wagenheber • Outillage de bord et cric • Kit di strumenti e martinetto									
1S1	Bordwerkzeug und Wagenheber Outillage de bord et cric Kit di strumenti e martinetto	○	○	○	○	○	○	74	80
1S3	Bordwerkzeug Outillage de bord Kit di strumenti	●	●	●	●	●	●	-	-
Beheizbare Scheibenwaschdüsen • Gicleurs d'essuie-glace chauffants • Ugelli di tergicristalli riscaldabili									
8X3	Scheibenwaschdüsen vorne, beheizbar Gicleurs de lave-glace chauffants Ugelli di tergicristalli riscaldabili	○	○	○	○	○	○	56	60

○ = Sonderausstattungen ○ = Équipement en option ○ = Equipaggiamento speciale ● = Serienausstattung ● = Équipement de série ● = Equipaggiamento di serie P = Paket P = Pack P = Pacchetto

Unverbindliche Preisempfehlung der Importeurin AMAG Import AG. · Recommandation de prix sans engagement de l'importateur AMAG Import SA. · Prezzo raccomandato non vincolante dell'importatore AMAG Import SA.

Extras

Modell • Modèle • Modello		Unverbindliche Preisempfehlung Prix recommandé sans engagement Prezzo raccomandato non vincolante						CHF	
		Crafter Entry Kasten Fourgon Furgone	Crafter Entry Chassis-Kabine Chassis-cabine Telaio cabinato	Crafter Entry Doppel-Kabine Double cabine Doppia cabina	exkl. MwSt. TVA excl. IVA escl.	inkl. MwSt. TVA incl. IVA incl.			
		3640 mm	4490 mm	3640 mm	4490 mm	3640 mm	4490 mm		
Bordwandklappen • Ridelles • Ponte sollevatore								CHF	CHF
5S4	Elektrische Vorbereitung für Hebebühne (nur mit 8FH, 8FE) Préinstallation électrique pour pont élévateur (seulm. avec 8FH, 8FE) Predisposizione elettrica per ponte sollevatore (solo con 8FH, 8FE)	○	○					143	155
Chrom-Paket • Pack Chrome • Pacchetto cromo								CHF	CHF
QJ1	Chrom-Paket Pack chrome Pacchetto cromo	P	P	P	P	P	P	-	-
C-Schienen • Rails C • Rotaie a C								CHF	CHF
6L1	C-Schienen, Dachspriegel (nur mit 3R2) Rails C, arceau de pavillon (seulm. avec 3R2) Rotaie a C, centina tetto (solo con 3R2)	○	○					319	345
6L2	C-Schienen, Seiten- und Trennwand Rails C, parois latérales et de séparation Rotaie a C, parete laterale e parete divisoria	○	○					407	440
6L3	C-Schienen, Trennwand und Dachspriegel (nur mit 3R2) Rails C, paroi de séparation et arceau de pavillon (seulm. avec 3R2) Rotaie a C, parete divisoria e centina tetto (solo con 3R2)	○	○					407	440
6L5	C-Schienen, Seiten-, Trennwand und Dachspriegel (nur mit 3R2) Rails C, parois latérales et de séparation et arceau de pavillon (seulm. avec 3R2) Rotaie a C, parete laterale, parete divisoria e centina tetto (solo con 3R2)	○	○					712	770
6L6	C-Schienen an den Seitenwänden im Laderaum Rails C sur les parois latérales dans l'espace de chargement Rotaie a C alle pareti laterali nel comp. di carico	○	○					319	345
6L8	C-Schienen an den Seitenwänden und am Dachrahmen im Laderaum (nur mit 3R2) Rails C sur les parois latérales et le cadre de toit dans l'espace de chargement (seulm. avec 3R2) Rotaie a C alle pareti laterali e al telaio del tetto nel comp. di carico (solo con 3R2)	○	○					629	680
IH0	C-Schienen an Bordwände (Trennwand) Rails C sur les côtés (paroi de séparation) Rotaie a C sulle sponde (parete divisoria)	○	○					102	110

○ = Sonderausstattungen ○ = Équipement en option ○ = Equipaggiamento speciale ● = Serienausstattung ● = Équipement de série ● = Equipaggiamento di serie P = Paket P = Pack P = Pacchetto

Unverbindliche Preisempfehlung der Importeurin AMAG Import AG. · Recommandation de prix sans engagement de l'importateur AMAG Import SA. · Prezzo raccomandato non vincolante dell'importatore AMAG Import SA.

Extras

Modell • Modèle • Modello		Unverbindliche Preisempfehlung Prix recommandé sans engagement Prezzo raccomandato non vincolante						CHF	
		Crafter Entry Kasten Fourgon Furgone		Crafter Entry Chassis-Kabine Chassis-cabine Telaio cabinato		Crafter Entry Doppel-Kabine Double cabine Doppia cabina		exkl. MwSt. TVA excl. IVA escl.	inkl. MwSt. TVA incl. IVA incl.
		3640 mm	4490 mm	3640 mm	4490 mm	3640 mm	4490 mm		
Dacharten • Types de toit • Tipi di tetto								CHF	CHF
3R2	Hochdach, aussen in Wagenfarbe lackiert Toit surélevé même coloris que le véhicule Tetto sopraelevato nel colore della carrozzeria	○	●					1929	2085
2S2	Superhochdach aus Kunststoff, Fahrzeuglänge L4, in Wagenfarbe (Reflexsilber, Indiumgrau, Deep Black, Deep Ocean Blue, Kirschrot, Leuchtorange, Ontario Green (nur mit 7N4 und nicht mit 35 Heckantrieb) Toit super surélevé même coloris que le véhicule, longueur véhicule L4 (Argent, reflex mét, Gris indium mét, Deep Black nacré, Bleu deep Oean, Rouge cerise, Orange lumineux, Vert ontario (seulm. Avec 7N4 et pas avec 35 propulsion arrière) Tetto super sopraelevato, nella stessa tinta della carrozzeria, lunghezza veicolo L4 (Argento riflesso metallizzato, Grigio indo metallizzato, Nero profondo perla, Deep Ocean Blue, Rosso ciliegia) (solo con 7N4 e non con 35 trazione posteriore)		○					3196	3455
ZD3	Superhochdach, Candy weiss, Fahrzeuglänge L4 (nicht mit PK3 und 9LN und nicht mit 35 Heckantrieb) Toit super surélevé, blanche Candy, longueur véhicule L4 (pas avec PK3, 9LN et pas avec 35 propulsion arrière) Tetto super sopraelevato, bianco Candy, lunghezza veicolo L4 (non con PK3, 9LN e non con 35 trazione posteriore)		○					2928	3165
Dämpfung/Federung Fahrwerk • Amortisseurs/suspensions du châssis • Sospensioni/Ammortizzatori								CHF	CHF
1BJ	Federung/Dämpfung, verstärkt mit Beibehaltung der Basis-Stabilisierung Ressorts avant et arrière renforcés Mollegerie rinforzato anteriore e posteriore	○	○	○	○	○	○	227	245
2MF	Federung/Dämpfung, standard und Stabilisierung, verstärkt (für erhöhte Beladungsschwerpunkte) Stabilisateurs avant et arrière renforcés Stabilizzatori rinforzati anteriore e posteriore	○	○	○	○	○	○	148	160
2MG	Federung/Dämpfung, verstärkt und Stabilisierung, verstärkt Suspensions/amortisseurs, renforcés et stabilisation renforcés Sospensioni/Ammortizzatori, rinforzati e di stabilizzazione rinforzati	○	○	○	○	○	○	365	395
Dachblinkleuchten • Clignotants de toit • Lampeggiatori sul tetto								CHF	CHF
9H2	Dachblinkleuchten-Vorbereitung Préparation pour clignotants supplémentaires sur superstructures Preparazione per lampeggiatori supplementari per sovrastrutture	○	○	○	○	○	○	185	200

○ = Sonderausstattungen ○ = Équipement en option ○ = Equipaggiamento speciale ● = Serienausstattung ● = Équipement de série ● = Equipaggiamento di serie P = Paket P = Pack P = Pacchetto

Unverbindliche Preisempfehlung der Importeurin AMAG Import AG. · Recommandation de prix sans engagement de l'importateur AMAG Import SA. · Prezzo raccomandato non vincolante dell'importatore AMAG Import SA.

Extras

Modell • Modèle • Modello		Unverbindliche Preisempfehlung Prix recommandé sans engagement Prezzo raccomandato non vincolante						CHF	
		Crafter Entry Kasten Fourgon Furgone	Crafter Entry Chassis-Kabine Chassis-cabine Telaio cabinato	Crafter Entry Doppel-Kabine Double cabine Doppia cabina	exkl. MwSt. TVA excl. IVA escl.	inkl. MwSt. TVA incl. IVA incl.			
		3640 mm	4490 mm	3640 mm	4490 mm	3640 mm	4490 mm		
Differentialsperre • Blocage de différentiel • Bloccaggio del differenziale								CHF	CHF
1Y4	Differentialsperre hinten (nur für 4MOTION) Blocage de différentiel arrière (seulm. pour 4MOTION) Bloccaggio del differenziale posteriore (solo per 4MOTION)	○	○	○	○	○	○	791	855
Dachinnenverkleidung • Habillage du ciel de pavillon • Rivestimento del tetto								CHF	CHF
5CE	Dachinnenverkleidung als Formhimmel im Fahrerhaus und Lade-/Fahrgastraum (nur mit ZT0 + 9CW + 4DE, 4DM + 4EE, 4EM + 4FH + 4JH) Habillage du ciel de pavillon dans la cabine conducteur, l'espace de chargement et l'habitacle (seulm. avec ZT0 + 9CW + 4DE, 4DM + 4EE, 4EM + 4FH + 4JH) Rivestimento del tetto nel comp. di carico/ passeggeri (solo con ZT0 + 9CW + 4DE, 4DM + 4EE, 4EM + 4FH + 4JH)	○	○					823	890
5CH	Komforthimmel im Fahrerhaus und Fahrgastraum inkl. Luftkanal (nur mit PK3 oder PK4 und ZT0) Revêtement intérieur de pavillon dans la cabine et le compartiment passagers avec conduit d'aération (seulm. avec PK3 ou PK4 et ZT0) Rivestimento tetto interno, cielo comfort nella cabina e nel vano passeggeri con condotto dell'aria (solo con PK3 o. PK4 e ZT0)	○	○					2401	2595
Drehzahlregelung • Régulation du régime • Regolazione del regime								CHF	CHF
US1	Drehzahlkonstanthaltung (nur mit IP3, IS2 – IS8) Régulation du régime à un niveau constant (seulm. avec IP3, IS2 – IS8) Regolazione del regime a livello costante (solo con IP3, IS2 – IS8)	○	○	○	○	○	○	199	215
US2	Drehzahlregler, elektronisch und variabel (nur mit IP3, IS2 – IS8) Régulation électronique du régime, variable (seulm. avec IP3, IS2 – IS8) Regolazione elettronica del regime, variabile (solo con IP3, IS2 – IS8)	○	○	○	○	○	○	199	215
7U1	Motorstart mit Remotestartfunktion Dà marrage du moteur avec fonction de dà marrage à distance Avvio motore con funzione Remote Start	○	○	○	○	○	○	42	45

○ = Sonderausstattungen ○ = Équipement en option ○ = Equipaggiamento speciale ● = Serienausstattung ● = Équipement de série ● = Equipaggiamento di serie P = Paket P = Pack P = Pacchetto

Unverbindliche Preisempfehlung der Importeurin AMAG Import AG. · Recommandation de prix sans engagement de l'importateur AMAG Import SA. · Prezzo raccomandato non vincolante dell'importatore AMAG Import SA.

Extras

Modell · Modèle · Modello		Unverbindliche Preisempfehlung Prix recommandé sans engagement Prezzo raccomandato non vincolante						CHF	
		Crafter Entry Kasten Fourgon Furgone		Crafter Entry Chassis-Kabine Chassis-cabine Telaio cabinato		Crafter Entry Doppel-Kabine Double cabine Doppia cabina		exkl. MwSt. TVA excl. IVA escl.	inkl. MwSt. TVA incl. IVA incl.
		3640 mm	4490 mm	3640 mm	4490 mm	3640 mm	4490 mm		
Trittstufe · Marchepied · Gradino								CHF	CHF
QT4	Trittstufe hinten, über komplette Breite (nur mit 8F1) Marchepied arrière, sur toute la largeur (seulm. avec 8F1) Gradino nel paraurti posteriore (solo con 8F1)	○	○					176	190
QT9	Trittstufe hinten rechts (nur mit 1D1, 1D2, 1D8) Marchepied arrière, à droite (seulm. avec 1D1, 1D2, 1D8) Gradino posteriore a destra (solo con 1D1, 1D2, 1D8)	○	○					143	155
System-Diebstahlschutz · Dispositif antivol · Sistema di allarme antifurto								CHF	CHF
7AA	Wegfahrsperrung, elektronisch Anti-démarrage électronique Sistema con bloccaggio d'avviamento elettronico	●	●	●	●	●	●	-	-
7AQ	Diebstahl-Alarmanlage mit Back-up-Horn, Innenraumüberwachung und Abschleppschutz (für Crafter mit Trennwand) Système d'alarme antivol avec klaxon back-up, surveillance de l'habitacle et protection contre le remorquage (pour Crafter avec paroi de séparation) Sistema di allarme antifurto con clacson, sorveglianza interna e protezione antirimorchio (per Crafter con parete divisoria)	○	○	○	○	○	○	685	740
Einparkhilfe · Aide au stationnement · Assistenza al parcheggio								CHF	CHF
8A8	Anhängerrangierassistent «Trailer Assist» und «ParkPilot» im Front- und Heckbereich Assistant de manœuvre avec remorque «Trailer Assist» et «ParkPilot» au niveau de la proue et de la poupe Sistema di assistenza di manovra con rimorchio «Trailer Assist» e «ParkPilot» davanti e dietro la vettura	P	P					-	-
Einstieggriff an Hecksäule · Poignée d'accès sur les montants arrière · Maniglie per l'accesso nei montanti posteriori								CHF	CHF
7C3	Einstieggriffe an den Hecksäulen Poignée d'accès sur les montants arrière Maniglie per l'accesso nei montanti posteriori	○	○					37	40
Zweite Sitzreihe · Deuxième rangée de sièges · Seconda fila di sedili								CHF	CHF
3UA	Ohne Sitze, in der 2. Sitzreihe Sans sièges dans la 2 ^{ème} rangée Senza panca a 4 posti					○	○	0	0

○ = Sonderausstattungen ○ = Équipement en option ○ = Equipaggiamento speciale ● = Serienausstattung ● = Équipement de série ● = Equipaggiamento di serie P = Paket P = Pack P = Pacchetto
Unverbindliche Preisempfehlung der Importeurin AMAG Import AG. · Recommandation de prix sans engagement de l'importateur AMAG Import SA. · Prezzo raccomandato non vincolante dell'importatore AMAG Import SA.

Extras

Modell • Modèle • Modello		Unverbindliche Preisempfehlung Prix recommandé sans engagement Prezzo raccomandato non vincolante			Crafter Entry Kasten Fourgon Furgone		Crafter Entry Chassis-Kabine Chassis-cabine Telaiο cabinato		Crafter Entry Doppel-Kabine Double cabine Doppia cabina		exkl. MwSt. TVA excl. IVA escl.	inkl. MwSt. TVA incl. IVA incl.
		3640 mm	4490 mm	3640 mm	4490 mm	3640 mm	4490 mm	CHF	CHF			
Fahrtenschreiber • Tachygraphe • Tachigrafo												
9NF	Vorbereitung Digitaler Tachograph (Smart TCO 2.0) exkl. DSRC-Antenne (beinhaltet nur die Fahrtenschreiber spezifischen Leitungen) Préparation du tachygraphe numérique (Smart TCO 2.0) sans antenne DSRC (comprend uniquement les câbles spécifiques au tachygraphe) Predisposizione per tachigrafo digitale (Smart TCO 2.0) antenna DSRC esclusa (contiene solo i cavi specifici del cronotachigrafo)	<input type="radio"/>	<input type="radio"/>	<input type="radio"/>	<input type="radio"/>	<input type="radio"/>	<input type="radio"/>	<input type="radio"/>	<input type="radio"/>	<input type="radio"/>	611	660
9NW	Vorbereitung Digitaler Tachograph (Smart TCO 2.0) inkl. DSRC-Antenne für die Nachrüstung eines Digitalen Tachografen von Stoneridge Préparation du tachygraphe numérique (Smart TCO 2.0) avec antenne DSRC pour post-équipement d'un tachygraphe numérique de Stoneridge Predisposizione per tachigrafo digitale (Smart TCO 2.0) antenna DSRC incl. per postequipaggiamento di un tachigrafo digitale Stoneridge	<input type="radio"/>	<input type="radio"/>	<input type="radio"/>	<input type="radio"/>	<input type="radio"/>	<input type="radio"/>	<input type="radio"/>	<input type="radio"/>	<input type="radio"/>	671	725
9NC	Digitaler Tachograf (Smart TCO) mit Vorbereitung Mautlesegerät Tachygraphe numérique (Smart TCO) avec préparation pour transmetteur de détection de péage Tachigrafo digitale (Smart TCO) con predisposizione per lettore di pedaggi	<input type="radio"/>	<input type="radio"/>	<input type="radio"/>	<input type="radio"/>	<input type="radio"/>	<input type="radio"/>	<input type="radio"/>	<input type="radio"/>	<input type="radio"/>	939	1015
9ND	Vorbereitung Digitaler Tachograf (Smart TCO), beinhaltet nur Fahrtenschreiber spez. Leitung mit Vorber. Mautlesegerät Préparation pour tachygraphe numérique (Smart TCO), ne comprend que câbles spécifique au tachygraphe avec préparation transmetteur de détection péage Predisposizione tachigrafo digitale (Smart TCO), contiene solo cronotachigra. spec. cavo con predisposizione per lettore di pedaggi	<input type="radio"/>	<input type="radio"/>	<input type="radio"/>	<input type="radio"/>	<input type="radio"/>	<input type="radio"/>	<input type="radio"/>	<input type="radio"/>	<input type="radio"/>	463	500
9NL	Vorbereitung Digitaler Tachograf (Smart TCO) für die Nachrüstung eines Digitalen Tachografen von Stoneridge mit Vorbereitung Mautlesegerät Préparation pour tachygraphe numérique (Smart TCO) post-équipement d'un tachygraphe numérique de Stoneridge avec préparation transmetteur de détection péage Predisposizione per tachigrafo digitale (Smart TCO 2.0) antenna DSRC incl. per postequipaggiamento di un tachigrafo digitale Stoneridge con predisposizione per lettore di pedaggi	<input type="radio"/>	<input type="radio"/>	<input type="radio"/>	<input type="radio"/>	<input type="radio"/>	<input type="radio"/>	<input type="radio"/>	<input type="radio"/>	<input type="radio"/>	661	715
9NI	Digitaler Tachograf (Smart TCO)/inkl. Ausgang für Geschwindigkeitssignal (LSVA) Tachygraphe numérique (Smart TCO)/incl. sortie pour le signal de vitesse (LSVA) Tachigrafo digitale (Smart TCO)/incl. uscita per il segnale di velocità (LSVA)	<input type="radio"/>	<input type="radio"/>	<input type="radio"/>	<input type="radio"/>	<input type="radio"/>	<input type="radio"/>	<input type="radio"/>	<input type="radio"/>	<input type="radio"/>	893	965
Flotten-Management-Systemschnittstelle • Interface du système de gestion des flottes • Interfaccia di sistema gestione flotte												
IP4	Elektrische Klemmleiste und Vorbereitung für Funktionssteuergerät Borne électrique et préparation pour module de commande de fonctionnement Connessione a spina elettrica e predisposizione per unità di controllo	<input checked="" type="radio"/>	<input checked="" type="radio"/>	<input checked="" type="radio"/>	<input checked="" type="radio"/>	<input checked="" type="radio"/>	<input checked="" type="radio"/>	<input checked="" type="radio"/>	<input checked="" type="radio"/>	<input checked="" type="radio"/>	-	-
IS1	Elektrische Klemmleiste (Vorbereitung Funktionssteuergerät entfällt) Borne électrique (Préparation pour télématique supprimé) Connessione a spina elettrica (deselezione predisposizione telematica)	<input type="radio"/>	<input type="radio"/>	<input type="radio"/>	<input type="radio"/>	<input type="radio"/>	<input type="radio"/>	<input type="radio"/>	<input type="radio"/>	<input type="radio"/>	9	10

○ = Sonderausstattungen ○ = Équipement en option ○ = Equipaggiamento speciale ● = Serienausstattung ● = Équipement de série ● = Equipaggiamento di serie P = Paket P = Pack P = Pacchetto
Unverbindliche Preisempfehlung der Importeurin AMAG Import AG. · Recommandation de prix sans engagement de l'importateur AMAG Import SA. · Prezzo raccomandato non vincolante dell'importatore AMAG Import SA.

Extras

Modell • Modèle • Modello		Unverbindliche Preisempfehlung Prix recommandé sans engagement Prezzo raccomandato non vincolante						CHF		
		Crafter Entry Kasten Fourgon Furgone		Crafter Entry Chassis-Kabine Chassis-cabine Telaio cabinato		Crafter Entry Doppel-Kabine Double cabine Doppia cabina		exkl. MwSt. TVA excl. IVA escl.	inkl. MwSt. TVA incl. IVA incl.	
		3640 mm	4490 mm	3640 mm	4490 mm	3640 mm	4490 mm			
Flotten-Management-Systemschnittstelle • Interface du système de gestion des flottes • Interfaccia di sistema gestione flotte									CHF	CHF
IS2	Elektrische Klemmleiste und Funktionssteuergerät 1 mit ABH-Programmierung Borne électrique et module de commande de fonctionnement 1 avec programmation pour ABH Connessione a spina elettrica e unità di controllo 1 con programmazione ABH	<input type="radio"/>	<input type="radio"/>	<input type="radio"/>	<input type="radio"/>	<input type="radio"/>	<input type="radio"/>	458	495	
IS3	Elektrische Klemmleiste und Funktionssteuergerät 1 mit Telematik- Vorbereitung und mit ABH-Programmierung Borne électrique et module de commande de fonctionnement 1 avec préparation pour télématique et programmation ABH Connessione a spina elettrica e unità di controllo 1 con predisposizione telematica e programmazione ABH	<input type="radio"/>	<input type="radio"/>	<input type="radio"/>	<input type="radio"/>	<input type="radio"/>	<input type="radio"/>	768	830	
IS4	Funktionssteuergerät 1 Module de commande de fonctionnement 1 Unità di controllo 1	<input type="radio"/>	<input type="radio"/>	<input type="radio"/>	<input type="radio"/>	<input type="radio"/>	<input type="radio"/>	291	315	
IS5	Elektrische Klemmleiste und Funktionssteuergerät 1 Borne électrique et module de commande de fonctionnement 1 Connessione a spina elettrica e unità di controllo 1	<input type="radio"/>	<input type="radio"/>	<input type="radio"/>	<input type="radio"/>	<input type="radio"/>	<input type="radio"/>	379	410	
Geschwindigkeitsbegrenzungsanlage • Limiteur de vitesse • Limitazione di velocità									CHF	CHF
7H1	Höchstgeschwindigkeitsbegrenzung auf maximal 90 km/h (nicht deaktivierbar) Limite de la vitesse maximale à 90 km/h (ne peut pas être désactivé) Limitazione di velocità a 90 km/h (non disattivabile)	<input type="radio"/>	<input type="radio"/>	<input type="radio"/>	<input type="radio"/>	<input type="radio"/>	<input type="radio"/>	148	160	
7H2	Höchstgeschwindigkeitsbegrenzung auf maximal 100 km/h (nicht deaktivierbar) Limite de la vitesse maximale à 100 km/h (ne peut pas être désactivé) Limitazione di velocità a 100 km/h (non disattivabile)	<input type="radio"/>	<input type="radio"/>	<input type="radio"/>	<input type="radio"/>	<input type="radio"/>	<input type="radio"/>	148	160	
7H3	Höchstgeschwindigkeitsbegrenzung auf maximal 120 km/h (nicht deaktivierbar) Limite de la vitesse maximale à 120 km/h (ne peut pas être désactivé) Limitazione di velocità a 120 km/h (non disattivabile)	<input type="radio"/>	<input type="radio"/>	<input type="radio"/>	<input type="radio"/>	<input type="radio"/>	<input type="radio"/>	148	160	
Innengeräusch-Dämpfungsmassnahmen • Mesures d'insonorisation • Dispositivo di attenuazione del rumore interno									CHF	CHF
3W6	Innengeräusch-Dämpfungsmassnahmen Premium (Serie Fahrzeuge mit 177 PS) Mesures d'insonorisation Premium (Serie véhicules avec 177 ch) Dispositivo di attenuazione del rumore interno Premium (Serie veicoli con 177 CV)	<input type="radio"/>	<input type="radio"/>	<input type="radio"/>	<input type="radio"/>	<input type="radio"/>	<input type="radio"/>	0	0	

○ = Sonderausstattungen ○ = Équipement en option ○ = Equipaggiamento speciale ● = Serienausstattung ● = Équipement de série ● = Equipaggiamento di serie P = Paket P = Pack P = Pacchetto

Unverbindliche Preisempfehlung der Importeurin AMAG Import AG. · Recommandation de prix sans engagement de l'importateur AMAG Import SA. · Prezzo raccomandato non vincolante dell'importatore AMAG Import SA.

Extras

Modell • Modèle • Modello		Unverbindliche Preisempfehlung Prix recommandé sans engagement Prezzo raccomandato non vincolante						CHF	
		Crafter Entry Kasten Fourgon Furgone		Crafter Entry Chassis-Kabine Chassis-cabine Telaio cabinato		Crafter Entry Doppel-Kabine Double cabine Doppia cabina		exkl. MwSt. TVA excl. IVA escl.	inkl. MwSt. TVA incl. IVA incl.
		3640 mm	4490 mm	3640 mm	4490 mm	3640 mm	4490 mm		
Geschwindigkeitswarnanlage • Alarme de dépassement de vitesse • Dispositivo di segnalazione della velocità								CHF	CHF
6Y1	Geschwindigkeitswarnanlage Alarme de dépassement de vitesse Dispositivo di segnalazione della velocità	○	○	○	○	○	○	143	155
Hochgesetzte Bremsleuchte • Feu de stop surélevé • 3^a luce di stop								CHF	CHF
8R6	Vorbereitung für 3. Bremsleuchte, hochgesetzt Préparation pour un 3 ^{ème} feu de stop surélevé Predisposizione per 3 ^a luce di stop			○	○	○	○	37	40
Hecktüren/Heckklappe • Portes arrière/hayon • Porta/Portellone posteriore								CHF	CHF
005	Heckflügeltüren ohne Fensterausschnitte Porte arrière à 2 battants sans fenêtres Porta posteriore a due battenti senza finestrì	○	○					-176	-190
3RE	Heckflügeltüren mit Fensterausschnitten Porte arrière à 2 battants avec fenêtres Porta posteriore a due battenti con finestrì	●	●					-	-
Heckfenstereinsatz • Fenêtre de hayon • Lunotto posteriore								CHF	CHF
4HH	Heckfenster, beheizbar Vitre arrière dégivrante Lunotto posteriore riscaldabile	●	●					-	-
4HM	Heckfenster Fenêtre arrière Lunotto posteriore			●	●	●	●	-	-
4HS	Heckfenster, beheizbar, mit Heckscheiben-Wischwaschanlage Vitre arrière dégivrante avec dispositif lave-glace Lunotto posteriore riscaldabile con tergilunotto	○	○					194	210

○ = Sonderausstattungen ○ = Équipement en option ○ = Equipaggiamento speciale ● = Serienausstattung ● = Équipement de série ● = Equipaggiamento di serie P = Paket P = Pack P = Pacchetto

Unverbindliche Preisempfehlung der Importeurin AMAG Import AG. · Recommandation de prix sans engagement de l'importateur AMAG Import SA. · Prezzo raccomandato non vincolante dell'importatore AMAG Import SA.

Extras

Modell • Modèle • Modello		Crafter Entry Kasten Fourgon Furgone		Crafter Entry Chassis-Kabine Chassis-cabine Telaio cabinato		Crafter Entry Doppel-Kabine Double cabine Doppia cabina		exkl. MwSt. TVA excl. IVA escl.	inkl. MwSt. TVA incl. IVA incl.
		3640 mm	4490 mm	3640 mm	4490 mm	3640 mm	4490 mm	CHF	CHF
Unverbindliche Preisempfehlung Prix recommandé sans engagement Prezzo raccomandato non vincolante									
Heizung-Klimaanlage • Chauffage/Climatisation • Riscaldamento/Climatizzazione									
KH6	Klimaanlage «Climatic» im Fahrerhaus Climatisation «Climatic» avec sortie d'air avant Climatizzazione «Climatic» con diffusori anteriori	<input type="radio"/>	<input type="radio"/>	<input type="radio"/>	<input type="radio"/>	<input type="radio"/>	<input type="radio"/>	2044	2210
PK3	Klimaanlage «Climatic» mit 2. Verdampfer Climatisation «Climatic» avec 2 ^{ème} évaporateur Climatizzazione «Climatic» con 2 vaporizzatori	<input type="radio"/>	<input type="radio"/>					3104	3355
PK4	Klimaanlage «Air Care Climatronic» mit Zusatzheizung/-kühlung für Lade-/Fahrgastraum 6AD: Zusatzheizung/-kühlung für Lade-/Fahrgastraum 9I5: Tagesfahrlicht mit Assistenzfahrlicht u. Coming- u. Leaving-home-Funktion automatisch 8N6: Scheibenwischer-Intervallschaltung mit Licht- und Regensensor 9AK: Klimaanlage «Air Care Climatronic» QE1: Ablagenpaket 1: Dachgalerie mit einem 1 DIN-Schacht und Leseleuchte (nur bei 2. Verdampfer)								
	Climatisation «Air Care Climatronic» avec chauffage/refroidissement d'appoint pour l'espace de chargement/passagers 6AD: Chauffage/refroidissement d'appoint pour l'espace de chargement/passagers 9I5: Feux de jour avec éclairage d'assistance et fonction Coming home et Leaving home automatiques 8N6: Essuie-glace à balayage intermittent avec détecteur de pluie et de luminosité 9AK: Climatisation «Air Care Climatronic» QE1: Pack rangement 1: galerie de toit avec un emplacement 1-DIN et lampe de lecture (uniquement en cas de 2 ^e évaporateur)	<input type="radio"/>	<input type="radio"/>					4366	4720
	Climatizzatore «Air Care Climatronic» con riscaldamento/raffreddamento supplementare per vano di carico/compartimento 6AD: Riscaldamento/raffreddamento supplementare per vano di carico/compartimento passeggeri 9I5: Luci diurne con luce di assistenza e funzione coming home/leaving home automatiche 8N6: Tergicristalli con circuito intervallato e sensore luci e pioggia 9AK: Climatizzatore «Air Care Climatronic» QE1: Pacchetto vani portaoggetti 1: tetto a galleria con vano DIN 1 e luce di lettura (solo per il 2° evaporatore)								

○ = Sonderausstattungen ○ = Équipement en option ○ = Equipaggiamento speciale ● = Serienausstattung ● = Équipement de série ● = Equipaggiamento di serie P = Paket P = Pack P = Pacchetto

Unverbindliche Preisempfehlung der Importeurin AMAG Import AG. · Recommandation de prix sans engagement de l'importateur AMAG Import SA. · Prezzo raccomandato non vincolante dell'importatore AMAG Import SA.

Extras

Modell • Modèle • Modello	Unverbindliche Preisempfehlung Prix recommandé sans engagement Prezzo raccomandato non vincolante						Crafter Entry Kasten Fourgon Furgone		Crafter Entry Chassis-Kabine Chassis-cabine Telaio cabinato		Crafter Entry Doppel-Kabine Double cabine Doppia cabina		exkl. MwSt. TVA excl. IVA escl.	inkl. MwSt. TVA incl. IVA incl.
	3640 mm	4490 mm	3640 mm	4490 mm	3640 mm	4490 mm								
Hintere Seitenfenster Lade/Fahrgastraum • Fenêtre latérale arrière dans l'espace de chargement/l'habitacle •													CHF	CHF
Vetro laterale posteriore vano di carico/passeggeri														
ZFP	Fensterpaket Heckflügeltüren mit Fensterausschnitten/1 festes Fenster im Laderaum hinten links/1 festes Fenster im Laderaum vorn links/Heckfenster (ohne Heckwischer) 1 festes Fenster im Laderaum vorn rechts/1 festes Fenster im Laderaum hinten rechts/Sicherheitsinnenspiegel, abblendbar													
	Pack Fenêtre Portes arrière à vantaux avec baies de glace, 1 fenêtre fixe dans le comp. de charge avant gauche, 1 fenêtre fixe dans le comp. de charge avant droite 1 fenêtre fixe dans le comp. de charge arrière gauche/lunette arrière/ 1 fenêtre fixe dans le comp. de charge arrière droite/rétroviseur intérieur de sécurité, à réglage jour/nuit						○						578	625
	Pacchetto finestrini Porte posteriori a battenti con vani lutto/1 finestra fissa nel comp. di carico anteriore a sinistra/ 1 finestra fissa nel comp. di carico anteriore a destra 1 finestra fissa nel comp. di carico posteriore a sinistra/lunotto/ 1 finestra fissa nel comp. di carico posteriore a destra/specchietto interno die sicurezza,schermabile													
ZFP	Fensterpaket Heckflügeltüren mit Fensterausschnitten/1 festes Fenster im Laderaum hinten links /1 festes Fenster im Laderaum vorn links/Heckfenster (ohne Heckwischer) 1 festes Fenster im Laderaum vorn rechts/1 festes Fenster im Laderaum hinten rechts/Sicherheitsinnenspiegel, abblendbar 1 festes Fenster im Laderaum mitte links/1 festes Fenster im Laderaum mitte rechts													
	Pack Fenêtre Portes arrière à vantaux avec baies de glace/1 fenêtre fixe dans le comp. de charge avant gauche/1 fenêtre fixe dans le comp. de charge avant droite 1 fenêtre fixe dans le comp. de charge arrière gauche/lunette arrière/1 fenêtre fixe dans le comp. de charge arrière droite Rétroviseur intérieur de sécurité, à réglage jour/nuit/1 fenêtre fixe dans le comp. de charge au milieu à gauche/ 1 fenêtre fixe dans le comp. de charge au milieu à droite							○					953	1030
	Pacchetto finestrini Porte posteriori a battenti con vani lutto/1 finestra fissa nel comp. di carico anteriore a sinistra/1 finestra fissa nel comp. di carico anteriore a destra 1 finestra fissa nel comp. di carico posteriore a sinistra/lunotto/1 finestra fissa nel comp. di carico posteriore a destra Specchietto interno die sicurezza,schermabile/1 finestra fissa nel comp. di carico centrale a sinistra/ 1 finestra fissa nel comp. di carico centrale a destra													

Extras

Modell • Modèle • Modello		Unverbindliche Preisempfehlung Prix recommandé sans engagement Prezzo raccomandato non vincolante			Crafter Entry Kasten Fourgon Furgone		Crafter Entry Chassis-Kabine Chassis-cabine Telaiato cabinato		Crafter Entry Doppel-Kabine Double cabine Doppia cabina		exkl. MwSt. TVA excl. IVA escl.	inkl. MwSt. TVA incl. IVA incl.
		3640 mm	4490 mm	3640 mm	4490 mm	3640 mm	4490 mm	CHF	CHF			
Hintere Seitenfenster Lade/Fahrgastraum • Fenêtre latérale arrière dans l'espace de chargement/l'habitacle •												
Vetro laterale posteriore vano di carico/passeggeri												
4DE	1 festes Fenster im Laderaum vorne links 1 fenêtre fixe dans le comp. de charge avant gauche 1 finestra fissa nel comp. di carico anteriore a sinistra	○	○								194	210
4DM	1 Schiebefenster im Laderaum vorne links 1 fenêtre coulissante dans le comp. de charge avant gauche 1 finestra scorrevole nel comp. di carico anteriore a sinistra	○	○								416	450
4EE	1 festes Fenster im Laderaum vorne rechts 1 fenêtre fixe dans le comp. de charge avant droite 1 finestra fissa nel comp. di carico anteriore a destra	○	○								194	210
4EM	1 Schiebefenster im Laderaum vorne rechts 1 fenêtre coulissante dans le comp. de charge avant droite 1 finestra scorrevole nel comp. di carico anteriore a destra	○	○								416	450
6VH	1 festes Fenster im Laderaum mitte links 1 fenêtre fixe dans le comp. de charge au milieu à gauche 1 finestra fissa nel comp. di carico centrale a sinistra		○								194	210
6WH	1 festes Fenster im Laderaum mitte rechts 1 fenêtre fixe dans le comp. de charge au milieu à droite 1 finestra fissa nel comp. di carico centrale a destra		○								194	210
4FH	1 festes Fenster im Laderaum hinten links 1 fenêtre fixe dans le comp. de charge arrière gauche 1 finestra fissa nel comp. di carico posteriore a sinistra	○	○								194	210
4JH	1 festes Fenster im Laderaum hinten rechts 1 fenêtre fixe dans le comp. de charge arrière droite 1 finestra fissa nel comp. di carico posteriore a destra	○	○								194	210

○ = Sonderausstattungen ○ = Équipement en option ○ = Equipaggiamento speciale ● = Serienausstattung ● = Équipement de série ● = Equipaggiamento di serie P = Paket P = Pack P = Pacchetto

Unverbindliche Preisempfehlung der Importeurin AMAG Import AG. · Recommandation de prix sans engagement de l'importateur AMAG Import SA. · Prezzo raccomandato non vincolante dell'importatore AMAG Import SA.

Extras

Modell • Modèle • Modello		Unverbindliche Preisempfehlung Prix recommandé sans engagement Prezzo raccomandato non vincolante							
		Crafter Entry Kasten Fourgon Furgone	Crafter Entry Chassis-Kabine Chassis-cabine Telaiò cabinato	Crafter Entry Doppel-Kabine Double cabine Doppia cabina	exkl. MwSt. TVA excl. IVA escl.	inkl. MwSt. TVA incl. IVA incl.	CHF	CHF	
Hauptscheinwerfer • Phares • Fari									
8IT	LED-Hauptscheinwerfer mit LED-Tagfahrlicht Phares principaux LED avec feux diurnes LED Fari principali a LED con luci diurne a LED	<input type="radio"/>	<input type="radio"/>	<input type="radio"/>	<input type="radio"/>	<input type="radio"/>	<input type="radio"/>	1290	1395
ZLS	Licht- und Sicht-Paket 9I5: Tagesfahrlicht mit Assistenzfahrlicht u. Coming- u. Leaving-home Funktion automatisch 8N6: Scheibenwischer-Intervallschaltung mit Licht- und Regensensor 8G1: Fernlichtregulierung «Light Assist»								
	Pack Lumière et visibilité 9I5: Feux de jour avec allumage automatique des projecteurs et fonctions Coming Home et Leaving Home automatiques 8N6: Fonctionnement intermittent des essuie-glace, avec détecteur de lumière et de pluie 8G1 : Régulation des feux de route «Light Assist»	<input type="radio"/>	<input type="radio"/>	<input type="radio"/>	<input type="radio"/>	<input type="radio"/>	<input type="radio"/>	476	515
	Pacchetto Luce e Visibilità 9I5: Luci diurne con gestione automatizzata delle luci e funzione Coming e Leaving Home automatica 8N6: Tergicristalli con funzionamento a intermittenza e sensore pioggia/luminosità 8G1 : Regolazione automatica degli abbaglianti «Light Assist»								
Innenleuchten Fahrgast/Laderaum • Éclairage de l'habitacle/espace de chargement • Illuminazione del comp. passeggeri/di carico								CHF	CHF
9CW	Beleuchtung im Laderaum: 4 LED-Spots Éclairage de l'espace de chargement: 4 spots LED Illuminazione del comp. di carico, 4 spot LED	<input type="radio"/>	<input type="radio"/>					222	240
9CX	Vorbereitung für Laderaumbeleuchtung Préparation pour éclairage de l'espace de chargement Predisposizione per l'illuminazione del comp. di carico	<input type="radio"/>	<input type="radio"/>	<input type="radio"/>	<input type="radio"/>	<input type="radio"/>	<input type="radio"/>	143	155
Instrumententafel • Tableau de bord • Cruscotto								CHF	CHF
4N7	Schalttafel mit Sonderanbauten Tableau de bord avec pièces spéciales Cruscotto con equipaggiamento speciale	<input type="radio"/>	<input type="radio"/>	<input type="radio"/>	<input type="radio"/>	<input type="radio"/>	<input type="radio"/>	120 102	130 110
4Z3	Handschuhfach mit abschliessbarer Klappe, beleuchtet Boîte à gants avec volet fermant à clé Cassetto portaoggetti con sportellino e serratura, illuminato	<input type="radio"/>	<input type="radio"/>	<input type="radio"/>	<input type="radio"/>	<input type="radio"/>	<input type="radio"/>	37	40

○ = Sonderausstattungen ○ = Équipement en option ○ = Equipaggiamento speciale ● = Serienausstattung ● = Équipement de série ● = Equipaggiamento di serie P = Paket P = Pack P = Pacchetto

Unverbindliche Preisempfehlung der Importeurin AMAG Import AG. · Recommandation de prix sans engagement de l'importateur AMAG Import SA. · Prezzo raccomandato non vincolante dell'importatore AMAG Import SA.

Extras

Modell · Modèle · Modello		Unverbindliche Preisempfehlung Prix recommandé sans engagement Prezzo raccomandato non vincolante							
		Crafter Entry Kasten Fourgon Furgone		Crafter Entry Chassis-Kabine Chassis-cabine Telaio cabinato		Crafter Entry Doppel-Kabine Double cabine Doppia cabina		exkl. MwSt. TVA excl. IVA escl.	inkl. MwSt. TVA incl. IVA incl.
		3640 mm	4490 mm	3640 mm	4490 mm	3640 mm	4490 mm	CHF	CHF
Instrumententafel · Tableau de bord · Cruscotto									
KA8	Vorbereitung Rückfahrkamera «Rear View» inkl. Rückfahrkamera als Beipack Préparation pour caméra de recul y compris caméra de recul comme équipement joint Predisposizione retrocamera inclusa retrocamera come equipaggiamento accluso			○	○	○	○	157	170
KA2	Rückfahrkamera «Rear View» Caméra de recul «Rear View» Retrocamera «Rear View»	○	○					319	345
Kühlerschutzgitter · Grille de protection de radiateur · Frontale									
6KA	Kühlerschutzgitter, unlackiert Grille de protection de radiateur non peinte Frontale non laccato	●	●	●	●	●	●	-	-
6KD	Kühlerschutzgitter, lackiert, mit drei Chromleisten Grille de protection de radiateur peinte avec trois baguettes chromées Frontale laccato con tre modanature cromate	P	P	P	P	P	P	-	-
Lichtassistenzsysteme · Assistant d'éclairage · Sistemi di assistenza luci									
8G1	Fernlichtregulierung «Light Assist» Régulation des feux de route «Light Assist» Regolazione delle luci abbaglianti «Light Assist»	○	○	○	○	○	○	167	180
Lenkräder · Volants · Volante									
2FM	Leder Multifunktionslenkrad beheizbar (Man.) Volant cuir multifonction, chauffant (man.) Volante multifunzionale in pelle, riscaldabile (man.)	○	○	○	○	○	○	268	290
2FT	Leder Multifunktionslenkrad beheizbar, mit Tiptronic (Aut.) Volant multifonction gainé de cuir chauffant, avec Tiptronic (aut.) Volante multifunzionale in pelle, riscaldabile, con Tiptronic (aut.)	○	○	○	○	○	○	139	150

○ = Sonderausstattungen ○ = Équipement en option ○ = Equipaggiamento speciale ● = Serienausstattung ● = Équipement de série ● = Equipaggiamento di serie P = Paket P = Pack P = Pacchetto
Unverbindliche Preisempfehlung der Importeurin AMAG Import AG. · Recommandation de prix sans engagement de l'importateur AMAG Import SA. · Prezzo raccomandato non vincolante dell'importatore AMAG Import SA.

Extras

Modell • Modèle • Modello		Unverbindliche Preisempfehlung Prix recommandé sans engagement Prezzo raccomandato non vincolante						CHF	
		Crafter Entry Kasten Fourgon Furgone		Crafter Entry Chassis-Kabine Chassis-cabine Telaio cabinato		Crafter Entry Doppel-Kabine Double cabine Doppia cabina		exkl. MwSt. TVA excl. IVA escl.	inkl. MwSt. TVA incl. IVA incl.
		3640 mm	4490 mm	3640 mm	4490 mm	3640 mm	4490 mm		
Nebenabtrieb vom Getriebe • Commande auxiliaire de la boîte de vitesses •								CHF	CHF
Presa di forza dalla scatola del cambio									
OR1	Nebenabtrieb vom Getriebe [28Kw] ohne Flansch (nur mit IS2, IS3, IS7, IS8, US1 oder US2) Prise de force de la boîte de vitesses, arbre sans flasque (seulement avec IS2, IS3, IS7, IS8, US1 ou US2) Presa di forza dal cambio, albero secondario senza flangia (solo con IS2, IS3, IS7, IS8, US1 o US2)	○	○	○	○	○	○	1189	1285
OR0	Ohne Nebenabtrieb vom Getriebe Sans commande auxiliaire de la boîte de vitesses Senza presa di forza dalla scatola del cambio	●	●	●	●	●	●	-	-
Nebelscheinwerfer • Phares antibrouillard • Fari fendinebbia								CHF	CHF
8WH	Nebelscheinwerfer inkl. Abbiegelicht Phares antibrouillard et feu de bifurcation Fari fendinebbia e luce di svolta	○	○	○	○	○	○	319	345
Pritschenbodenaufbauten • Plateau de chargement • Ponte con piano di carico								CHF	CHF
ZP1	Pritsche mit Aluminium-Bordwänden und Holzboden (20 mm) Pont avec ridelles en aluminium et plancher en bois (20 mm) Ponte con piano di carico in legno (20 mm) e sponde d'alluminio			●	●	●	●	-	-
Räder, Reifen • Roues, Pneus • Ruote, Pneumatici								CHF	CHF
PR7	4 Alufelgen in silber 6,5 J x 17 mit Reifen 235/60 R17 4 jantes en alu argent 6,5 J x 17 avec pneus 235/60 R17 argent 4 cerchioni in alluminio argento 6,5 J x 17 con pneum. 235/60 R17	○	○	○	○	○	○	1883	2035
PR8	4 Alufelgen «Lismore» in schwarz glänzend 6,5 J x 17 mit Reifen 235/60 R17 4 jantes en alu «Lismore» en noir brillant 6,5 J x 17 avec pneus 235/60 R17 4 cerchioni «Lismore» in nero brillante 6,5 J x 17 con pneum. 235/60 R17	○	○	○	○	○	○	1711	1850
COE	4 Stahlräder 6,5 J x 16 mit 1200 kg Traglast, in schwarz. 4 jantes en acier 6,5 J x 16 avec charge de 1200 kg, en Noir 4 cerchi in acciaio 6,5 J x 16 con 1200 kg di carico, in Nero	○	○					0	0

○ = Sonderausstattungen ○ = Équipement en option ○ = Equipaggiamento speciale ● = Serienausstattung ● = Équipement de série ● = Equipaggiamento di serie P = Paket P = Pack P = Pacchetto

Unverbindliche Preisempfehlung der Importeurin AMAG Import AG. · Recommandation de prix sans engagement de l'importateur AMAG Import SA. · Prezzo raccomandato non vincolante dell'importatore AMAG Import SA.

Extras

Modell • Modèle • Modello		Unverbindliche Preisempfehlung Prix recommandé sans engagement Prezzo raccomandato non vincolante							
		Crafter Entry Kasten Fourgon Furgone		Crafter Entry Chassis-Kabine Chassis-cabine Telaio cabinato		Crafter Entry Doppel-Kabine Double cabine Doppia cabina		exkl. MwSt. TVA excl. IVA escl.	inkl. MwSt. TVA incl. IVA incl.
		3640 mm	4490 mm	3640 mm	4490 mm	3640 mm	4490 mm	CHF	CHF
Radabdeckungen • Enjoliveurs de roue • Calotte per ruote									
1ND	Radvollblenden (für 16"-Stahlräder) Enjoliveurs de roues intégraux (pour roues acier de 16") Calotte per ruote complete (per ruote acciaio 16")	○	○	○	○	○	○	111	120
1NE	Radmittenabdeckungen Cache-moyeu Coprismozzo	●	●	●	●	●	●	-	-
1NP	Radmittenabdeckungen mit Chrom-Emblem Cache-moyeu avec logo chromé Coprismozzo con emblema cromato	P	P	P	P	P	P	-	-
Reserverad/Pannenset • Roue de secours/kit de réparation • Ruota di scorta/Set riparazione									
ZR8	Reserverad mit Stahlfelge anstelle Tire Mobility Set (nicht mit AT0) Roue de secours sur jante en acier au lieu du kit Tire Mobility (pas avec AT0) Ruota di scorta con cerchione in acciaio al posto del Tire Mobility Set (non con AT0)	○	○	○	○	○	○	213	230
1G8	Tire Mobility Set (Reifendichtmittel und 12 Volt Kompressor) Tire Mobility Set (Produit d'étanchéité pour pneus et compresseur 12 Volt) Tire Mobility Set (Sigillante per pneumatici e compressore 12 Volt)	●	●	●	●	●	●	-	-
Reifensorte • Types de pneus • Tipo di pneumatici									
VG0	Sommerreifen Pneus d'été Pneumatici da estate	●	●	●	●	●	●	-	-
VG1	Ganzjahresreifen Pneus toutes saisons Pneumatici «ogni stagioni»	○	○	○	○	○	○	254	275

○ = Sonderausstattungen ○ = Équipement en option ○ = Equipaggiamento speciale ● = Serienausstattung ● = Équipement de série ● = Equipaggiamento di serie P = Paket P = Pack P = Pacchetto
Unverbindliche Preisempfehlung der Importeurin AMAG Import AG. · Recommandation de prix sans engagement de l'importateur AMAG Import SA. · Prezzo raccomandato non vincolante dell'importatore AMAG Import SA.

Extras

Modell • Modèle • Modello		Crafter Entry Kasten Fourgon Furgone		Crafter Entry Chassis-Kabine Chassis-cabine Telaio cabinato		Crafter Entry Doppel-Kabine Double cabine Doppia cabina		exkl. MwSt. TVA excl. IVA escl.	inkl. MwSt. TVA incl. IVA incl.
		3640 mm	4490 mm	3640 mm	4490 mm	3640 mm	4490 mm		
Radio, Navigationssystem • Autoradio, Système de navigation • Radio, Sistema di navigazione								CHF	CHF
Z66	Radio «Ready to Discover» 4 Lautsprecher 8DF: Infotainment mit 10 Zoll Touch-Farbdisplay 7UX: Navigationssystem-Vorbereitung 8RE: 4 Lautsprecher U9E: 2 USB-C-Schnittstellen in der I-Tafel mit bis zu 45 W Ladeleistung 9ZV: Mobiltelefonanbindung über Bluetooth mit induktiver Ladefunktion R25: Vorbereitet für VW Connect und VW Connect Plus EL5: Vorbereitet für Online Dienste								
R25	Radio «Ready to Discover» 4 haut-parleurs 8DF: Système Infotainment avec options avec écran tactile couleur de 10 pouces 7UX: Préparation pour système de navigation 8RE: 4 haut-parleurs U9E: 2 interfaces USB-C dans le tableau de bord avec puissance de recharge jusqu'à 45 W 9ZV: Connexion de téléphone mobile via Bluetooth avec fonction de recharge inductive R25: Préparé pour VW Connect et VW Connect Plus EL5: Préparé pour les services en ligne	○	○	○	○	○	○	1096	1185
	Radio «Ready to Discover» 4 altoparlanti 8DF: Sistema Infotainment con touchscreen a colori da 10 pollici 7UX: Predisposizione per sistema di navigazione 8RE: 4 altoparlanti U9E: 2 porte USB di tipo C nella plancia con potenza ricarica fino a 45 W 9ZV: Connessione del telefono cellulare tramite Bluetooth con funzione di ricarica induttiva R25: Predisposizione per VW Connect e VW Connect Plus EL5: Predisposizione per servizi online								

○ = Sonderausstattungen ○ = Équipement en option ○ = Equipaggiamento speciale ● = Serienausstattung ● = Équipement de série ● = Equipaggiamento di serie P = Paket P = Pack P = Pacchetto

Unverbindliche Preisempfehlung der Importeurin AMAG Import AG. · Recommandation de prix sans engagement de l'importateur AMAG Import SA. · Prezzo raccomandato non vincolante dell'importatore AMAG Import SA.

Extras

Modell • Modèle • Modello	Unverbindliche Preisempfehlung Prix recommandé sans engagement Prezzo raccomandato non vincolante						Crafter Entry Kasten Fourgon Furgone	Crafter Entry Chassis-Kabine Chassis-cabine Telaio cabinato	Crafter Entry Doppel-Kabine Double cabine Doppia cabina	exkl. MwSt. TVA excl. IVA escl.	inkl. MwSt. TVA incl. IVA incl.
	3640 mm	4490 mm	3640 mm	4490 mm	3640 mm	4490 mm					
Radio, Navigationssystem • Autoradio, Système de navigation • Radio, Sistema di navigazione											
Z67 Navigationssystem «Discover Media» 4 Lautsprecher											
R27 8DF: Infotainment mit 10 Zoll Touch-Farbdisplay 7UY: Navigationssystem 8RE: 4 Lautsprecher U9E: 2 USB-C-Schnittstellen in der I-Tafel mit bis zu 45 W Ladeleistung 9ZV: Mobiltelefonanbindung über Bluetooth mit induktiver Ladefunktion R27: Vorbereitet für VW Connect und VW Connect Plus EL5: Vorbereitet für Online Dienste											
Système de navigation «Discover Media» 4 haut-parleurs 8DF: Système Infotainment avec options avec écran tactile couleur de 10 pouces 7UY: Système de navigation 8RE: 4 haut-parleurs U9E: 2 interfaces USB-C dans le tableau de bord avec puissance de recharge jusqu'à 45 W 9ZV: Connexion de téléphone mobile via Bluetooth avec fonction de recharge inductive R27: Préparé pour VW Connect et VW Connect Plus EL5: Préparé pour les services en ligne	○	○	○	○	○	○			1471	1590	
Sistema di navigazione «Discover Media» con 4 altoparlanti 8DF: Sistema Infotainment con touchscreen a colori da 10 pollici 7UY: Sistema di navigazione 8RE: 4 altoparlanti U9E: 2 porte USB di tipo C nella plancia con potenza ricarica fino a 45 W 9ZV: Connessione del telefono cellulare tramite Bluetooth con funzione di ricarica induttiva R27: Predisposizione per VW Connect e VW Connect Plus EL5: Predisposizione per servizi online											

○ = Sonderausstattungen ○ = Équipement en option ○ = Equipaggiamento speciale ● = Serienausstattung ● = Équipement de série ● = Equipaggiamento di serie P = Paket P = Pack P = Pacchetto

Unverbindliche Preisempfehlung der Importeurin AMAG Import AG. · Recommandation de prix sans engagement de l'importateur AMAG Import SA. · Prezzo raccomandato non vincolante dell'importatore AMAG Import SA.

Extras

Modell • Modèle • Modello	Unverbindliche Preisempfehlung Prix recommandé sans engagement Prezzo raccomandato non vincolante						Crafter Entry Kasten Fourgon Furgone	Crafter Entry Chassis-Kabine Chassis-cabine Telaio cabinato	Crafter Entry Doppel-Kabine Double cabine Doppia cabina	exkl. MwSt. TVA excl. IVA escl.	inkl. MwSt. TVA incl. IVA incl.			
	3640 mm	4490 mm	3640 mm	4490 mm	3640 mm	4490 mm								
Radio, Navigationssystem • Autoradio, Système de navigation • Radio, Sistema di navigazione														
Z68	Navigationssystem «Discover Pro» 4 Lautsprecher													
R27	8DG: Infotainment mit 12 Zoll Touch-Farbdisplay 7UY: Navigationssystem 8RE: 4 Lautsprecher U9E: 2 USB-C-Schnittstellen in der I-Tafel mit bis zu 45 W Ladeleistung 9IJ: Mobiltelefonanbindung über Bluetooth mit induktiver Ladefunktion und Aussenantennenanbindung QH1: Sprachassistent IDA 9WJ: Wired & Wireless App-Connect R27: Vorbereitet für VW Connect und VW Connect Plus EL5: Vorbereitet für Online Dienste													
	Système de navigation «Discover Pro» 4 haut-parleurs													
	8DG: Système Infotainment avec options avec écran tactile couleur de 12 pouces 7UY: Système de navigation 8RE: 4 haut-parleurs U9E: 2 interfaces USB-C dans le tableau de bord avec puissance de recharge jusqu'à 45 W 9IJ: Connexion de téléphone mobile via Bluetooth avec fonction de recharge inductive et connexion d'antenne ext. QH1: Assistant vocal IDA 9WJ: App-Connect avec et sans fil R27: Préparé pour VW Connect et VW Connect Plus EL5: Préparé pour les services en ligne						○	○	○	○	○	○	2308	2495
	Sistema di navigazione «Discover Pro» con 4 altoparlanti													
	8DG: Sistema Infotainment con touchscreen a colori da 12 pollici 7UY: Sistema di navigazione 8RE: 4 altoparlanti U9E: 2 porte USB di tipo C nella plancia con potenza ricarica fino a 45 W 9IJ: Connessione del telefono cellulare tramite Bluetooth con funz. di ricarica indutt. e conn. all'antenna esterna QH1: Sistema di comando vocale IDA 9WJ: App-Connect wired e wireless R27: Predisposizione per VW Connect e VW Connect Plus EL5: Predisposizione per servizi online													

○ = Sonderausstattungen ○ = Équipement en option ○ = Equipaggiamento speciale ● = Serienausstattung ● = Équipement de série ● = Equipaggiamento di serie P = Paket P = Pack P = Pacchetto

Unverbindliche Preisempfehlung der Importeurin AMAG Import AG. · Recommandation de prix sans engagement de l'importateur AMAG Import SA. · Prezzo raccomandato non vincolante dell'importatore AMAG Import SA.

Extras

Modell • Modèle • Modello		Unverbindliche Preisempfehlung Prix recommandé sans engagement Prezzo raccomandato non vincolante							
		Crafter Entry Kasten Fourgon Furgone		Crafter Entry Chassis-Kabine Chassis-cabine Telaio cabinato		Crafter Entry Doppel-Kabine Double cabine Doppia cabina		exkl. MwSt. TVA excl. IVA escl.	inkl. MwSt. TVA incl. IVA incl.
		3640 mm	4490 mm	3640 mm	4490 mm	3640 mm	4490 mm	CHF	CHF
Radio, Navigationssystem • Autoradio, Système de navigation • Radio, Sistema di navigazione									
QV3	Digitaler Radioempfang (DAB+) Réception radio numérique (DAB+) Ricezione radio digitale (DAB+)	●	●	●	●	●	●	-	-
QH1	Sprachassistent IDA Assistant vocal IDA Assistente vocale IDA	○	○	○	○	○	○	0	0
9WJ	Wired & Wireless App-Connect App-Connect avec et sans fil App-Connect wired e wireless	○	○	○	○	○	○	176	190
Raucher-/Nichtraucher-Ausführung • Finition fumeurs/non-fumeurs • Versione per fumatori/non-fumatori									
9JA	12 V Steckdose und 2 Becherhalter in der Armaturentafel Prise 12 V et 2 porte-gobelets dans le tableau de bord Presse 12 V e 2 portabicchieri nel cruscotto	●	●	●	●	●	●	-	-
9JC	Raucherausführung: 12 V Steckdose mit Zigarettenanzünder, Aschenbecher und 2 Becherhalter in der Armaturentafel Finition fumeurs: prise 12 V avec allume-cigare, cendrier et 2 porte-gobelets dans le tableau de bord Versione per fumatori: presa da 12 V con accendisigari, portacenere e 2 portabicchieri nel cruscotto	○	○	○	○	○	○	37	40
Rückhaltesysteme vorne • Systèmes de retenue à l'avant • Sistemi di ritenuta anteriori									
3QN	Dreipunkt-Automatiksicherheitsgurte mit Gurthöhenverstellung und elektrischen Gurtstraffern vorn Ceintures de sécurité automatiques à trois points, réglables en hauteur, avec prétensionneurs électriques à l'avant Cinture di sicurezza anteriori automatiche a tre punti regolabili in altezza e pretensionatori elettrici	●	●	●	●	●	●	-	-
Rundumkennleuchte • Gyrophare • Faro d'identificazione									
9LX	Vorbereitung für Rundumkennleuchten Préparation pour gyrophares Predisposizione per fari d'identificazione			○	○	○	○	51	55
9LN	Vorbereitung Rundumkennleuchte, vorne links und hinten rechts Préparation pour gyrophare, à l'avant à gauche et à l'arrière à droite Predisposizione lampeggiante, anteriore sinistro e posteriore destro	○	○					97	105

○ = Sonderausstattungen ○ = Équipement en option ○ = Equipaggiamento speciale ● = Serienausstattung ● = Équipement de série ● = Equipaggiamento di serie P = Paket P = Pack P = Pacchetto
Unverbindliche Preisempfehlung der Importeurin AMAG Import AG. · Recommandation de prix sans engagement de l'importateur AMAG Import SA. · Prezzo raccomandato non vincolante dell'importatore AMAG Import SA.

Extras

Modell • Modèle • Modello		Unverbindliche Preisempfehlung Prix recommandé sans engagement Prezzo raccomandato non vincolante						CHF		
		Crafter Entry Kasten Fourgon Furgone		Crafter Entry Chassis-Kabine Chassis-cabine Telaiο cabinato		Crafter Entry Doppel-Kabine Double cabine Doppia cabina		exkl. MwSt. TVA excl. IVA escl.	inkl. MwSt. TVA incl. IVA incl.	
		3640 mm	4490 mm	3640 mm	4490 mm	3640 mm	4490 mm			
Seitenairbag • Airbags latéraux • Airbags laterali									CHF	CHF
4X3	Seiten- und Kopfairbags für Fahrer und Beifahrer Airbags latéraux et rideaux pour le conducteur et le passager avant Airbags laterali e per la testa per conducente e passeggero anteriore	○	○					1216	1315	
4X6	Seiten- und Kopfairbag für den Fahrer (nur mit ZT0) Airbags latéraux et rideaux pour le conducteur (seulement avec ZT0) Airbags laterali e per la testa per conducente (solo con ZT0)	○	○					712	770	
Scharniere für Bordwandklappen/Hecktür • Charnières pour abattants de ridelles/hayon • Cerniere per sponde/portelloni									CHF	CHF
5V4	Scharniere für Heckflügeltüren mit vergrössertem Öffnungswinkel 270° (Serie bei Radstand L5) Porte arrière à deux battants avec angle d'ouverture 270° (Serie avec longueur véhicule L5) Porte posteriori ad anta con angolo d'apertura di 270° (Serie con lunghezza veicolo L5)	○	○					587	635	
Scheibenart (ausser Frontscheibe) • Types de fenêtres (excepté le pare-brise) • Tipo di vetro (escl. parabrezza)									CHF	CHF
QL5	Seitenscheiben vorne in Wärmeschutzglas, Seitenscheiben hinten und Heckscheibe abgedunkelt (Privacy) Vitres latérales avant en verre athermique, vitres latérales arrière et lunette arrière teintées (Privacy) Vetri laterali atermici, vetri laterali posteriori e lunotto posteriore oscurati (privacy)	○	○					518	560	
QL7	Seitenscheiben vorne und hinten und Heckscheibe in Wärmeschutzglas Vitres latérales avant et arrière et lunette arrière en verre athermique Vetri laterali anteriori e posteriori e lunotto posteriore atermici	●	●	●	●	●	●	-	-	
Sitz vorne, links • Siège avant gauche • Sedile anteriore sinistra									CHF	CHF
3TP	Schwingsitz «ergoComfort» für Fahrer Siège «ergoComfort» sur ressorts pour conducteur Sedile «ergoComfort» molleggiato per il autista	○	○	○	○	○	○	689	745	
3TK	Schwingsitz «ergoActive» für Fahrer Siège conducteur sur ressorts «ergoActive» Sedile molleggiato per il conducente «ergoActive»	○	○	○	○	○	○	782	845	

○ = Sonderausstattungen ○ = Équipement en option ○ = Equipaggiamento speciale ● = Serienausstattung ● = Équipement de série ● = Equipaggiamento di serie P = Paket P = Pack P = Pacchetto

Unverbindliche Preisempfehlung der Importeurin AMAG Import AG. · Recommandation de prix sans engagement de l'importateur AMAG Import SA. · Prezzo raccomandato non vincolante dell'importatore AMAG Import SA.

Extras

Modell • Modèle • Modello	Unverbindliche Preisempfehlung Prix recommandé sans engagement Prezzo raccomandato non vincolante			Crafter Entry Kasten Fourgon Furgone		Crafter Entry Chassis-Kabine Chassis-cabine Telaiato cabinato		Crafter Entry Doppel-Kabine Double cabine Doppia cabina		exkl. MwSt. TVA excl. IVA escl.	inkl. MwSt. TVA incl. IVA incl.
	3640 mm	4490 mm		3640 mm	4490 mm	3640 mm	4490 mm				
Sitz vorne, links • Siège avant gauche • Sedile anteriore sinistra										CHF	CHF
3TE	Komfortsitz für Fahrer Siège conducteur confort Sedile conforto per il conducente									194 254	210 275
3TF	Komfortsitz «Plus» für Fahrer Siège conducteur confort «Plus» Sedile conforto «Plus» per il conducente									361	390
3TD	Drehstuhl für Fahrer (nur mit ZT0, 3SA oder 3SD oder 3SE) Siège conducteur pivotant (seulm avec ZT0, 3SA ou 3SD ou 3SE) Sedile girevole nella cabina per il conducente (solo con ZT0, 3SA o. 3SD o. 3SE)									527	570
Sitz vorne, rechts • Siège avant droit • Sedile anteriore destra										CHF	CHF
3SP	Schwingsitz «ergoComfort» rechts Siège «ergoComfort» sur ressorts à droite Sedile «ergoComfort» molleggiato per il passeggero									689	745
3SK	Schwingsitz «ergoActive» rechts Siège sur ressorts à droite «ergoActive» Sedile molleggiato per il passeggero «ergoActive»									782	845
33A	Beifahrerdoppelsitzbank rechts, mit Ablagefach und Haltegriff Banquette double passager avant, avec compartiment de rangement et poignée Panca a due posti nella cabina a destra con vano portaoggetti e maniglia									490	530
3SJ	Beifahrerdoppelsitzbank rechts Double-siège pour passagers dans la cabine conducteur Panca destra a 2 posti nella cabina del conducente									315	340
3SE	Komfortsitz rechts Siège confort à droite Sedile conforto per il passeggero									254	275

○ = Sonderausstattungen ○ = Équipement en option ○ = Equipaggiamento speciale ● = Serienausstattung ● = Équipement de série ● = Equipaggiamento di serie P = Paket P = Pack P = Pacchetto
Unverbindliche Preisempfehlung der Importeurin AMAG Import AG. · Recommandation de prix sans engagement de l'importateur AMAG Import SA. · Prezzo raccomandato non vincolante dell'importatore AMAG Import SA.

Extras

Modell • Modèle • Modello		Unverbindliche Preisempfehlung Prix recommandé sans engagement Prezzo raccomandato non vincolante							
		Crafter Entry Kasten Fourgon Furgone		Crafter Entry Chassis-Kabine Chassis-cabine Telaio cabinato		Crafter Entry Doppel-Kabine Double cabine Doppia cabina		exkl. MwSt. TVA excl. IVA escl.	inkl. MwSt. TVA incl. IVA incl.
		3640 mm	4490 mm	3640 mm	4490 mm	3640 mm	4490 mm	CHF	CHF
Sitz vorne, rechts • Siège avant droit • Sedile anteriore destra									
3SF	Komfortsitz «Plus» rechts Siège confort «Plus» à droite Sedile conforto «Plus» per il passeggero	○	○	○	○	○	○	361	390
33B	Beifahrerdoppelsitzbank rechts mit klappbarer Rückenlehne, mit Ablagefach und Haltegriff Banquette double passager avant (pliable), avec compartiment de rangement et poignée Panca a due posti nella cabina a destra (pieghevole) con vano portaoggetti e maniglia	○	○	○	○	○	○	592	640
3SS	Beifahrerdoppelsitzbank rechts, mit Ablagefach Banquette double passager avant, avec compartiment de rangement Panca a due posti nella cabina a destra con vano portaoggetti e tavolo	○	○	○	○	○	○	384	415
3SD	Drehsitz für Beifahrer (nur mit ZT0) Siège pour passagers pivotant (seulm avec ZT0) Sedile girevole per il passeggero (solo con ZT0)	○	○					527	570
Sitzbezüge • Sellerie • Rivestimento dei sedili									
N0C	Sitzbezüge in Kunstleder, Dessin «Mesh» Sellerie en similicuir, motif «Mesh» Rivestimento dei sedili in similpelle «Mesh»	○	○	○	○	○	○	79 199	85 215
N0L	Sitzbezüge in Stoff, Dessin «Austin» Sellerie en tissu, motif «Austin» Rivestimento dei sedili «Austin»	●	●	●	●	●	●	-	-
N1C	Robuststoffsitzbezüge, Dessin «Marathon» Sellerie en tissu solide, motif «Marathon» Rivestimento robusta dei sedili «Marathon»	○	○	○	○	○	○	180	195
N2C	Sitzbezüge in Stoff, Dessin «Memphis» Sellerie en tissu, motif «Memphis» Rivestimento dei sedili «Memphis»	○	○	○	○	○	○	0	0

○ = Sonderausstattungen ○ = Équipement en option ○ = Equipaggiamento speciale ● = Serienausstattung ● = Équipement de série ● = Equipaggiamento di serie P = Paket P = Pack P = Pacchetto

Unverbindliche Preisempfehlung der Importeurin AMAG Import AG. · Recommandation de prix sans engagement de l'importateur AMAG Import SA. · Prezzo raccomandato non vincolante dell'importatore AMAG Import SA.

Extras

Modell · Modèle · Modello	Unverbindliche Preisempfehlung Prix recommandé sans engagement Prezzo raccomandato non vincolante						CHF		
	Crafter Entry Kasten Fourgon Furgone	Crafter Entry Chassis-Kabine Chassis-cabine Telaio cabinato	Crafter Entry Doppel-Kabine Double cabine Doppia cabina	3640 mm	4490 mm	3640 mm	4490 mm	exkl. MwSt. TVA excl. IVA escl.	inkl. MwSt. TVA incl. IVA incl.
Sitzheizung · Siège chauffant · Riscaldamento del sedile								CHF	CHF
4A3	Sitzheizung, links und rechts, getrennt regelbar Sièges avant chauffants, réglables séparément Sedile destro e sinistro riscaldati, regolabili separatamente	○	○	○	○	○	○	347	375
Seitliche Innenverkleidung Fahrg./Laderaum · Habillage des parois latérales de l'habitacle/ espace de chargement · Rivestimento interno laterale cabina/vano carico								CHF	CHF
5DA	Ohne Seitenverkleidung im Fahrgast-/Laderaum Sans habillage des parois de l'habitacle/espace de chargement Senza rivestimento laterale delle pareti nel comp. di carico	●	●					-	-
5DB	Seitenverkleidung im Fahrgast-/Laderaum aus Kunststoffhohlkammerplatten, halbhoch Habillage des parois de l'habitacle/espace de chargement avec des feuilles plastiques à double paroi, à mi-hauteur Rivestimento laterale delle pareti a mezza altezza lastre alveolari in plastica di carico	○	○					254 305	275 330
5DN	Seitenverkleidung im Laderaum aus Kunststoffhohlkammerplatten, bis zum Dachrahmen Habillage des parois latérales dans l'espace avec des feuilles plastiques à double paroi, jusqu'au cadre de toit Rivestimento delle pareti laterali con lastre alveolari in plastica fino al telaio del tetto nel vano di carico	○	○					698 777	755 840
5DE	Seitenverkleidungen im Fahrgast-/Laderaum halbhoch aus Hartfaserplatten (nur mit ZFP), (nur für Frontantrieb) Revêtement latéral dans le compartiment passagers/charge en panneaux de fibres durs, demi-haut (seulm. avec ZFP), (seulm. pour traction avant) Rivestimento laterale con pannelli di fibra dura nel vano passeggeri/vano di carico, mezza altezza (solo con ZFP), (solo con trazione anteriore)	○	○					407 463	440 500
5DU	Seitenverkleidung im Laderaum aus Sperrholz, bis zum Dachrahmen Revêtement latéral dans le comp. de charge en contreplaqué, jusqu'au cadre de toit Rivestimento laterale nel vano di carico in compensato, fino al telaio del tetto	SYB SYC SYD	○	○				726 828 911	785 895 985
Seitliche Leuchten · Lampes latérales · Luci di segnalazione laterali								CHF	CHF
8F1	Seitliche Markierungsleuchten Lampes de signalisation latérales Luci di segnalazione laterali	○	●	●	●	●	●	120	130

○ = Sonderausstattungen ○ = Équipement en option ○ = Equipaggiamento speciale ● = Serienausstattung ● = Équipement de série ● = Equipaggiamento di serie P = Paket P = Pack P = Pacchetto
Unverbindliche Preisempfehlung der Importeurin AMAG Import AG. · Recommandation de prix sans engagement de l'importateur AMAG Import SA. · Prezzo raccomandato non vincolante dell'importatore AMAG Import SA.

Extras

Modell • Modèle • Modello	Unverbindliche Preisempfehlung Prix recommandé sans engagement Prezzo raccomandato non vincolante								
	Crafter Entry Kasten Fourgon Furgone		Crafter Entry Chassis-Kabine Chassis-cabine Telaio cabinato		Crafter Entry Doppel-Kabine Double cabine Doppia cabina		exkl. MwSt. TVA excl. IVA escl.	inkl. MwSt. TVA incl. IVA incl.	
	3640 mm	4490 mm	3640 mm	4490 mm	3640 mm	4490 mm	CHF	CHF	
Schlüssel für Schliesssystem • Clé pour système de verrouillage • Chiave per sistema chiave								CHF	CHF
8QJ 2 Funkschlüssel 2 clés à télécommande 2ª chiavi telecomandate	●	●	●	●	●	●	-	-	
8QL 4 Funkschlüssel 4 clés à télécommande 4 chiavi telecomandate	○	○	○	○	○	○	79	85	
Steckdose vorne • Prises à l'avant • Prese anteriore								CHF	CHF
EU0 Ohne 12-V-Steckdosen im Fahrerhaus Sans prises 12V dans la cabine conducteur Senza presa 12 V nella cabina di guida	○	○	○	○	○	○	0	0	
EU1 2 12-V-Steckdosen im Fahrerhaus (in der Schalttafel) 2 prises 12 V dans la cabine conducteur (sur le tableau de bord) 2 prese 12 V nella cabina di guida (nel quadro elettrico)	●	●	●	●	●	●	-	-	
EU4 4 12-V-Steckdosen im Fahrerhaus (drei in der Schalttafel, eine im linken Sitzgestell) 4 prises 12 V dans la cabine conducteur (trois sur le tableau de bord, 1 dans le cadre du siège, à gauche) 4 prese da 12 V nella cabina di guida (3 nel quadro elettrico, una nell'intelaiatura del sedile)	○	○	○	○	○	○	79	85	
Steckdose hinten • Prises à l'arrière • Prese posteriore								CHF	CHF
7B0 Ohne Steckdose(n) im Fahrgast-/Laderaum Sans prise(s) dans l'habitacle/espace de chargement Senza presa/e di corrente nel vano passeggero/comp. di carico	●	●	●	●	●	●	-	-	
7B3 2 12-V-Steckdosen im Fahrgast-/Laderaum (eine an der C-, eine an der D-Säule) 2 prises 12 V dans l'habitacle/espace de chargement (une sur le montant C, une sur le montant D) 2 prese 12 V nel vano passeggero/comp. di carico (una sul montante C e una sul montante D)	○	○					79	85	

Extras

Modell · Modèle · Modello	Unverbindliche Preisempfehlung Prix recommandé sans engagement Prezzo raccomandato non vincolante						Crafter Entry Kasten Fourgon Furgone		Crafter Entry Chassis-Kabine Chassis-cabine Telaio cabinato		Crafter Entry Doppel-Kabine Double cabine Doppia cabina		exkl. MwSt. TVA excl. IVA escl.	inkl. MwSt. TVA incl. IVA incl.	
	3640 mm	4490 mm	3640 mm	4490 mm	3640 mm	4490 mm									
Sonnenblende · Pare- soleil · Alette parasole													CHF	CHF	
5XQ	Sonnenblende mit Weitwinkelspiegel Pare-soleil avec miroir Alette parasole con specchio						<input type="radio"/>	<input type="radio"/>	<input type="radio"/>	<input type="radio"/>	<input type="radio"/>	<input type="radio"/>	<input type="radio"/>	74	80
Stossfänger · Pare-chocs · Paraurti													CHF	CHF	
2JB	Stossfänger vorne in Grau (inkl. 2 verdeckten Trittstufen) Pare-chocs avant en gris (avec 2 marchepieds dissimulés) Paraurti anteriore in grigio (incl. 2 gradini nascosti)						<input checked="" type="radio"/>	<input checked="" type="radio"/>	<input checked="" type="radio"/>	<input checked="" type="radio"/>	<input checked="" type="radio"/>	<input checked="" type="radio"/>	-	-	
2JF	Stossfänger vorne in Grau mit lackierter Blende in Wagenfarbe (inkl. 2 verdeckten Trittstufen) Pare-chocs avant en gris avec cache peint en couleur carrosserie (avec 2 marchepieds dissimulés) Paraurti anteriore in grigio con mascherina verniciata nel colore della carrozzeria (incl. 2 gradini nascosti)						<input type="radio"/>	<input type="radio"/>	<input type="radio"/>	<input type="radio"/>	<input type="radio"/>	<input type="radio"/>	74	80	
ZDC	Designpaket (Kühlerschutzgitter mit 3 Chromleisten, Ausströmer-Blenden mit Silber-Appl. & Radmittenabd. mit Chromemblem) Pack Design Chrome (grille calandre chrom., caches diff. d'air en argent, prot. centr. de roue avec appl. en argent) Pacchetto Design Cromato (griglia del rad., bocchette vent. con appl. in arg., copriuota centrali con eblema crom.)						<input type="radio"/>	<input type="radio"/>	<input type="radio"/>	<input type="radio"/>	<input type="radio"/>	<input type="radio"/>	328	355	
Starter · Démarreur · Avviamento													CHF	CHF	
7U4	Motor-Weiterlauf-Schaltung (nur mit IP3, IS2 – IS8) Bouton permettant de laisser tourner/de couper le moteur (seulm. avec IP3, IS2 – IS8) Comando per mantenere acceso il motore (solo con IP3, IS2 – IS8)						<input type="radio"/>	<input type="radio"/>	<input type="radio"/>	<input type="radio"/>	<input type="radio"/>	<input type="radio"/>	726	785	
Scheinwerferreinigungsanlage · Dispositif lave-phares · Impianto lavafari													CHF	CHF	
8X8	Scheinwerfer-Reinigungsanlage mit Waschwasser-Standanzeige Dispositif lave-phares avec affichage du niveau de liquide de lavage Impianto lavafari con indicatore del livello dell'acqua						<input type="radio"/>	<input type="radio"/>	<input type="radio"/>	<input type="radio"/>	<input type="radio"/>	<input type="radio"/>	324	350	
Schriftzugsatz · Jeu de signalisations · Indicazioni su tipologia													CHF	CHF	
ONA	Ohne Schriftzüge für Typ- und Motorbezeichnung Sans inscriptions pour la désignation de type et de moteur Senza indicazioni su tipologia e denominazione del motore						<input type="radio"/>	<input type="radio"/>	<input type="radio"/>	<input type="radio"/>	<input type="radio"/>	<input type="radio"/>	0	0	

○ = Sonderausstattungen ○ = Équipement en option ○ = Equipaggiamento speciale ● = Serienausstattung ● = Équipement de série ● = Equipaggiamento di serie P = Paket P = Pack P = Pacchetto
Unverbindliche Preisempfehlung der Importeurin AMAG Import AG. · Recommandation de prix sans engagement de l'importateur AMAG Import SA. · Prezzo raccomandato non vincolante dell'importatore AMAG Import SA.

Extras

Modell · Modèle · Modello	Unverbindliche Preisempfehlung Prix recommandé sans engagement Prezzo raccomandato non vincolante						Crafter Entry Kasten Fourgon Furgone		Crafter Entry Chassis-Kabine Chassis-cabine Telaio cabinato		Crafter Entry Doppel-Kabine Double cabine Doppia cabina		exkl. MwSt. TVA excl. IVA escl.	inkl. MwSt. TVA incl. IVA incl.
	3640 mm	4490 mm	3640 mm	4490 mm	3640 mm	4490 mm								
Türen, Fahrerhaus · Portes, cabine conducteur · Porte, cabina guida												CHF	CHF	
OD3	Fahrerhaustüren, zusätzlich mit verstärkten Türscharnieren auf der Fahrerseite Portes de la cabine conducteur avec charnières renforcées côté conducteur Porte anteriori con cerniere rinforzate sul lato del conducente						○	○	○	○	○	○	83	90
Tür- und Klappenverriegelung · Verrouillage des portes et des abattants · Chiusura porta e battenti												CHF	CHF	
4I6	Zentralverriegelung mit schlüssellosem Startsystem «Keyless Start», mit Safesicherung Verrouillage centralisé avec système de démarrage sans clé «Keyless Start», avec verrouillage de sécurité Chiusura centralizzata con sistema di avviamento senza chiave «Keyless Start» con chiusura di sicurezza						○	○	○	○	○	○	0	0
Türen, Fahrgast-/Laderaum, links · Portes, habitacle/espace de chargement à gauche · Porte, cabina/vano carico, sinistra												CHF	CHF	
5Q1	Schiebetür, links, im Lade-/ Fahrgastraum, mit Zwischenarretierung zur Öffnungsbegrenzung Porte coulissante à gauche, avec arrêt intermédiaire pour limiter l'ouverture Porta scorrevole a sinistra nel comp. di carico/vano passeggero, con posizione intermedia e limite di apertura						○	○					860	930
5Q2	Schiebetür, links, im Lade-/ Fahrgastraum Porte coulissante à gauche, dans l'habitacle/espace de chargement 2 a porta scorrevole a sinistra						○	○					819	885
5Q5	Schiebetür links, Sonderausführung mit erhöhtem Aushub, mit Arretierung für Öffnungsbegrenzung Porte coulissante à gauche version spéciale avec augmentation de l'excavation, arrêt pour limiter l'ouverture Porta scorrevole a sinistra versione speciale con aumento scavo, posizione limite di apertura						○	○					920	995
5Q6	Schiebetür links, Sonderausführung mit erhöhtem Aushub Porte coulissante à gauche version spéciale avec augmentation de l'excavation Porta scorrevole a sinistra versione speciale con aumento scavo						○	○					879	950

Extras

Modell • Modèle • Modello		Unverbindliche Preisempfehlung Prix recommandé sans engagement Prezzo raccomandato non vincolante						Crafter Entry Kasten Fourgon Furgone		Crafter Entry Chassis-Kabine Chassis-cabine Telaio cabinato		Crafter Entry Doppel-Kabine Double cabine Doppia cabina		exkl. MwSt. TVA excl. IVA escl.		inkl. MwSt. TVA incl. IVA incl.	
		3640 mm	4490 mm	3640 mm	4490 mm	3640 mm	4490 mm										
Türen, Fahrgast-/Laderaum, rechts • Portes, habitacle/espace de chargement à droite •													CHF	CHF			
Porte, cabina/vano carico, destra																	
5R0	Ohne Schiebetür, rechts, im Lade-/Fahrgastraum (geschlossene Seitenwand) Sans porte coulissante à droite, dans l'habitacle/espace de chargement (paroi latérale fermée) Senza porta scorrevole a destra, nel comp. di carico/vano passeggero (parete laterale chiusa)	○	○										0	0			
5R1	Schiebetür, rechts, im Lade-/Fahrgastraum, mit Zwischenarretierung zur Öffnungsbegrenzung Porte coulissante à droite, dans l'habitacle/espace de chargement, avec arrêt intermédiaire pour limiter l'ouverture Porta scorrevole a destra nel comp. di carico/vano passeggero, con posizione intermedia e limite di apertura	○	○										56	60			
5R5	Schiebetür rechts, Sonderausführung mit erhöhtem Aushub, mit Arretierung für Öffnungsbegrenzung Porte coulissante à droite version spéciale avec augmentation de l'excavation, arrêt pour limiter l'ouverture Porta scorrevole a destra versione speciale con aumento scavo, posizione limite di apertura	○	○										120	130			
5R6	Schiebetür rechts, Sonderausführung mit erhöhtem Aushub Porte coulissante à droite version spéciale avec augmentation de l'excavation Porta scorrevole a destra versione speciale con aumento scavo	○	○										69	75			
Trennwand • Paroi de séparation • Parete divisoria													CHF	CHF			
ZT0	Ohne Trennwand 3CA: Ohne Trennwand 4H5: Kindersicherung im Fahrgastraum 6X0: Ohne Haltegriff an der B-Säule im Lade-/ Fahrgastraum																
	Sans paroi de séparation 3CA: Sans paroi de séparation 4H5: Sécurité enfant dans l'espace passagers 6X0: Sans poignée sur le montant B dans l'espace de chargement/passagers	○	○										-97	-105			
	Senza parete divisoria 3CA: Senza parete divisoria 4H5: Sicurezza per bambini nel compartimento passeggeri 6X0: Senza maniglia di appiglio nel montante B nel vano di carico/compartimento passeggeri																
3CG	Trennwand, mit festem Fenster Paroi de séparation avec fenêtre fixe Parete divisoria con finestrino fissa	●	●										-	-			

○ = Sonderausstattungen ○ = Équipement en option ○ = Equipaggiamento speciale ● = Serienausstattung ● = Équipement de série ● = Equipaggiamento di serie P = Paket P = Pack P = Pacchetto
Unverbindliche Preisempfehlung der Importeurin AMAG Import AG. · Recommandation de prix sans engagement de l'importateur AMAG Import SA. · Prezzo raccomandato non vincolante dell'importatore AMAG Import SA.

Extras

Modell · Modèle · Modello		Unverbindliche Preisempfehlung Prix recommandé sans engagement Prezzo raccomandato non vincolante							
		Crafter Entry Kasten Fourgon Furgone		Crafter Entry Chassis-Kabine Chassis-cabine Telaio cabinato		Crafter Entry Doppel-Kabine Double cabine Doppia cabina		exkl. MwSt. TVA excl. IVA escl.	inkl. MwSt. TVA incl. IVA incl.
		3640 mm	4490 mm	3640 mm	4490 mm	3640 mm	4490 mm	CHF	CHF
Trennwand · Paroi de séparation · Parete divisoria									
3CS	Trennwand, mit Verkleidung (nur mit 3W6) Paroi de séparation avec habillage (seulm. avec 3W6) Parete divisoria con rivestimento (solo con 3W6)	<input type="radio"/>	<input type="radio"/>					282	305
5WA	Trennwand, mit Verkleidung und Schiebefenster Paroi de séparation avec habillage et fenêtre coulissante Parete divisoria con rivestimento e finestra scorrevole	<input type="radio"/>	<input type="radio"/>					648	700
5WB	Vorbereitung Trennwand Préparation pour paroi de séparation Predisposizione per parete divisoria	<input type="radio"/>	<input type="radio"/>					-97	-105
3CH	Trennwand, mit Schiebefenster Paroi de séparation avec fenêtre coulissante Parete divisoria con finestra scorrevole	<input type="radio"/>	<input type="radio"/>					291	315
3CP	Trennwand, mit Verkleidung und festem Fenster (nur mit 3W6) Paroi de séparation avec habillage et fenêtre fixe (seulm. avec 3W6) Parete divisoria con rivestimento e finestra fissa (solo con 3W6)	<input type="radio"/>	<input type="radio"/>					278	300
Trittstufenbeleuchtung · Éclairage du marchepied · Illuminazione del gradino									
9N2	Trittstufenbeleuchtung vorne, abschaltbar Éclairage des marchepieds à l'avant, désactivable Illuminazione del gradino anteriore, disinnestabile	<input type="radio"/>	<input type="radio"/>	<input type="radio"/>	<input type="radio"/>	<input type="radio"/>	<input type="radio"/>	79	85
Unterfahrschutz · Protection anti-encastrement · Protezione anti-incastramento									
OS1	Unterfahrschutz hinten (nur mit AT0, AT2) Protection anti-encastrement arrière (seulm. avec AT0, AT2) Protezione anti-incastramento posteriore (solo con AT0, AT2)			<input type="radio"/>	<input type="radio"/>	<input type="radio"/>	<input type="radio"/>	153	165
OS3	Unterfahrschutz hinten und seitlich (nur mit ZP1 und AT2) Protection anti-encastrement arrière et latérale (seulm. avec ZP1 et AT2) Protezione anti-incastramento posteriore e laterale (solo con ZP1 e AT2)			<input type="radio"/>	<input type="radio"/>	<input type="radio"/>	<input type="radio"/>	365	395
OS4	Unterfahrschutz seitlich (nur mit ZP1) Protection anti-encastrement latérale (seulm. avec ZP1) Protezione anti-incastramento laterale (solo con ZP1)			<input type="radio"/>	<input type="radio"/>	<input type="radio"/>	<input type="radio"/>	222	240

○ = Sonderausstattungen ○ = Équipement en option ○ = Equipaggiamento speciale ● = Serienausstattung ● = Équipement de série ● = Equipaggiamento di serie P = Paket P = Pack P = Pacchetto

Unverbindliche Preisempfehlung der Importeurin AMAG Import AG. · Recommandation de prix sans engagement de l'importateur AMAG Import SA. · Prezzo raccomandato non vincolante dell'importatore AMAG Import SA.

Extras

Modell • Modèle • Modello		Unverbindliche Preisempfehlung Prix recommandé sans engagement Prezzo raccomandato non vincolante							
		Crafter Entry Kasten Fourgon Furgone		Crafter Entry Chassis-Kabine Chassis-cabine Telaio cabinato		Crafter Entry Doppel-Kabine Double cabine Doppia cabina		exkl. MwSt. TVA excl. IVA escl.	inkl. MwSt. TVA incl. IVA incl.
		3640 mm	4490 mm	3640 mm	4490 mm	3640 mm	4490 mm	CHF	CHF
Unterlegkeil • Sabot d'arrêt • Cuneo da ruota									
2NB	1 Unterlegkeil 1 sabot d'arrêt 1 cuneo da ruota	○	○	○	○	○	○	32	35
2NC	2 Unterlegkeile 2 sabots d'arrêt 2 cunei da ruota	○	○	○	○	○	○	56	60
Verbandkasten/Warndreieck • Trousse de premiers secours/Triangle de panne • Cassetta pronto soccorso/Triangolo di segnalazione									
1T3	Verbandmaterial und Warndreieck Trousse de premiers secours et triangle de panne Cassetta pronto soccorso e triangolo di segnalazione	○	○	○	○	○	○	37	40
1T6	Verbandmaterial, Warndreieck und Warnleuchte Trousse de premiers secours, triangle de panne et lumière d'avertissement Cassetta pronto soccorso, triangolo di segnalazione e luci di emergenza	○	○	○	○	○	○	69	75
Vorderachse • Essieu avant • Asse anteriore									
VV0	Vorderachse (1800 kg Traglast) Essieu avant (1800 kg par charge) Asse anteriore (1800 kg di carico)	●	●	●	●	●	●	-	-
VV8	Vorderachse, verstärkt (2100 kg Traglast) Essieu avant renforcé (2100 kg par charge) Asse anteriore rinforzato (2100 kg di carico)	○	○	○	○	○	●	352	380
Verzurrösen/Schienen für Ladegutsicherung • Œillets/Rails de fixation pour arrimage • Anelli/binari per fissare il carico									
6B1	Verzurrösen zur Ladegutsicherung Œillets pour arrimage Set per la sicurezza del carico	●	●					-	-

○ = Sonderausstattungen ○ = Équipement en option ○ = Equipaggiamento speciale ● = Serienausstattung ● = Équipement de série ● = Equipaggiamento di serie P = Paket P = Pack P = Pacchetto
Unverbindliche Preisempfehlung der Importeurin AMAG Import AG. · Recommandation de prix sans engagement de l'importateur AMAG Import SA. · Prezzo raccomandato non vincolante dell'importatore AMAG Import SA.

Extras

Modell • Modèle • Modello		Unverbindliche Preisempfehlung Prix recommandé sans engagement Prezzo raccomandato non vincolante							
		Crafter Entry Kasten Fourgon Furgone		Crafter Entry Chassis-Kabine Chassis-cabine Telaio cabinato		Crafter Entry Doppel-Kabine Double cabine Doppia cabina		exkl. MwSt. TVA excl. IVA escl.	inkl. MwSt. TVA incl. IVA incl.
		3640 mm	4490 mm	3640 mm	4490 mm	3640 mm	4490 mm	CHF	CHF
Zusatzheizung • Chauffage d'appoint • Riscaldamento supplementare								CHF	CHF
7E7	Elektrische PTC-Zusatzheizung Chauffage auxiliaire PTC électrique Riscaldamento supplementare elettrico PTC	○	○	○	○	○	○	231	250
Windschutzscheibe • Pare-brise • Parabrezza								CHF	CHF
4GX	Verbundglas-Frontscheibe in Wärmeschutzverglasung, beheizbar Pare-brise en verre feuilleté en vitrage athermique dégivrant Parabrezza in vetro stratificato atermico riscaldabile	○	○	○	○	○	○	324	350
Zweite Batterie • Deuxième batterie • Seconda batteria								CHF	CHF
8FH	2. Batterie mit Hochstrom-Trennrelais und Batterieüberwachung (nur mit IP3, IS2 – IS8) 2 ^{ème} batterie avec relais de coupure (seulm. avec IP3, IS2 – IS8) 2 batterie con disgiuntore a relè (solo con IP3, IS2 – IS8)	○	○	○	○	○	○	241	260
8FE	2. Batterie mit Trennrelais und Batterieüberwachung (AGM-Batterie), (nur mit IP3, IS2 – IS8) 2 ^{ème} batterie avec relais de coupure et contrôle de la charge (batterie AGM), (seulm. avec IP3, IS2 – IS8) 2 batterie con disgiuntore a relè e controllo della batteria (batteria AGM), (solo con IP3, IS2 – IS8)	○	○	○	○	○	○	504	545
8FK	2. Batterie mit Trennrelais und Batterieüberwachung (Nass-Batterie), (nur mit IP3, IS2 – IS8) 2 ^{ème} batterie avec relais de coupure et contrôle de la charge (batterie à liquide), (seulm. avec IP3, IS2 – IS8) 2 batterie con disgiuntore a relè e controllo della batteria (batteria Nass), (solo con IP3, IS2 – IS8)	○	○	○	○	○	○	504	545
Regeneration Dieselpartikelfilter • Régénération Filtre à particules diesel • Rigenerazione Filtro antiparticolato diesel								CHF	CHF
9HC	Standregeneration (nicht mit OR1, OR4 oder US1, US2), (nur mit IP3,IS2-IS7) Régénération a l'arrêt (pas avec OR1 , OR4 ou US1, US2), (seulm. avec IP3,IS2-IS7) Rigenerazione continua (non con OR1 , OR4 o. US1, US2), (solo con IP3,IS2-IS7)	○	○	○	○	○	○	282	305
Zweiter Generator • Deuxième générateur • Seconda generatore								CHF	CHF
8HI	2. Drehstromgenerator mit 180 A 2 ^{ème} alternateur à courant triphasé de 180 A 2 generatori trifase con 180 A	○	○	○	○	○	○	856	925

○ = Sonderausstattungen ○ = Équipement en option ○ = Equipaggiamento speciale ● = Serienausstattung ● = Équipement de série ● = Equipaggiamento di serie P = Paket P = Pack P = Pacchetto

Unverbindliche Preisempfehlung der Importeurin AMAG Import AG. · Recommandation de prix sans engagement de l'importateur AMAG Import SA. · Prezzo raccomandato non vincolante dell'importatore AMAG Import SA.

Extras

Modell • Modèle • Modello		Unverbindliche Preisempfehlung Prix recommandé sans engagement Prezzo raccomandato non vincolante							
		Crafter Entry Kasten Fourgon Furgone		Crafter Entry Chassis-Kabine Chassis-cabine Telaio cabinato		Crafter Entry Doppel-Kabine Double cabine Doppia cabina		exkl. MwSt. TVA excl. IVA escl.	inkl. MwSt. TVA incl. IVA incl.
		3640 mm	4490 mm	3640 mm	4490 mm	3640 mm	4490 mm	CHF	CHF
Zusatzheizung • Chauffage d'appoint • Riscaldamento supplementare									
7VB	Luft-Standheizung für Fahrerhaus und Laderaum ohne Funkfernbedienung. Bedienung via Touchscreen Infotainment. Chauffage d'appoint soufflant pour la cabine de conduite et l'espace de chargement sans télécommande. Commande via l'info-divertissement à écran tactile. Riscaldamento ad aria a veicolo fermo per cabina di guida e vano di carico senza radiotelecomando. Comando tramite touch screen dell'infotainment.	<input type="radio"/>	<input type="radio"/>	<input type="radio"/>	<input type="radio"/>	<input type="radio"/>	<input type="radio"/>	1540	1665
7VC	Luft-Standheizung für Fahrerhaus und Laderaum und kraftstoffbetriebene Zusatzheizung bei unter 4° Celsius ohne Funkfernbedienung. Bedienung via Touchscreen Infotainment. Chauffage d'appoint soufflant pour la cabine de conduite et l'espace de chargement et chauffage d'appoint à carburant par températures inférieures à 4 °C sans télécommande. Commande via l'info-divertissement à écran tactile. Riscaldamento ad aria a veicolo fermo per cabina di guida e vano di carico e riscaldamento supplementare a carburante per temperature sotto i 4° Celsius senza radiotelecomando. Comando tramite touch screen dell'infotainment.	<input type="radio"/>	<input type="radio"/>	<input type="radio"/>	<input type="radio"/>	<input type="radio"/>	<input type="radio"/>	2229	2410
7VH	Eine Luft-Standheizung zur Erwärmung/Lüftung des Fahrerhauses (ohne Frontscheibenteisung) und des Laderaums. Bedienbar via Touchscreen Infotainment. Die zweite, zusätzliche Wasser-Standheizung ist für die Frontscheibenteisung und die Erwärmung/Lüftung des Fahrerhauses zuständig mit Funkfernbedienung. Un chauffage d'appoint soufflant pour chauffer/ventiler la cabine de conduite (sans dégivrage du pare-brise) et l'espace de chargement. Commande via l'info-divertissement à écran tactile. Le deuxième chauffage d'appoint à eau est responsable du dégivrage du pare-brise et du chauffage/de la ventilation de la cabine avec télécommande. Sistema di riscaldamento ad aria a veicolo fermo per riscaldare/ventilare la cabina di guida (senza sbrinamento del parabrezza) e il vano di carico, attivabile tramite touch screen dell'infotainment. Il secondo riscaldamento supplementare ad acqua a veicolo fermo provvede allo sbrinamento del parabrezza e al riscaldamento/alla ventilazione della cabina di guida con radiotelecomando.	<input type="radio"/>	<input type="radio"/>	<input type="radio"/>	<input type="radio"/>	<input type="radio"/>	<input type="radio"/>	2678	2895
7VL	Wasser-Standheizung für Frontscheibenteisung und Erwärmung/Lüftung des Fahrerhauses mit Funkfernbedienung. Chauffage d'appoint à eau pour le dégivrage du pare-brise avant et le chauffage/la ventilation de la cabine conducteur par télécommande. Riscaldamento ad acqua a veicolo fermo radiotelecomandato per sbrinare il parabrezza e riscaldare/ventilare la cabina di guida.	<input type="radio"/>	<input type="radio"/>	<input type="radio"/>	<input type="radio"/>	<input type="radio"/>	<input type="radio"/>	1309	1415
9M5	Kraftstoffbetriebene Zusatzheizung Chauffage d'appoint au carburant Riscaldamento supplementare alimentato a carburante	<input type="radio"/>	<input type="radio"/>	<input type="radio"/>	<input type="radio"/>	<input type="radio"/>	<input type="radio"/>	749	810
Zweiter Wärmetauscher • Deuxième échangeur thermique • Seconda scambiatori termici									
6AC	2. Wärmetauscher (unter der rechten Sitzkiste) 2 ^{ème} échangeur thermique (sous la coque du siège droite) 2 scambiatori termici (sotto i vani portaoggetti dei sedili)	<input type="radio"/>	<input type="radio"/>			<input type="radio"/>	<input type="radio"/>	726	785

○ = Sonderausstattungen ○ = Équipement en option ○ = Equipaggiamento speciale ● = Serienausstattung ● = Équipement de série ● = Equipaggiamento di serie P = Paket P = Pack P = Pacchetto
Unverbindliche Preisempfehlung der Importeurin AMAG Import AG. · Recommandation de prix sans engagement de l'importateur AMAG Import SA. · Prezzo raccomandato non vincolante dell'importatore AMAG Import SA.

Extras

Modell • Modèle • Modello		Unverbindliche Preisempfehlung Prix recommandé sans engagement Prezzo raccomandato non vincolante							
		Crafter Entry Kasten Fourgon Furgone		Crafter Entry Chassis-Kabine Chassis-cabine Telaio cabinato		Crafter Entry Doppel-Kabine Double cabine Doppia cabina		exkl. MwSt. TVA excl. IVA escl.	inkl. MwSt. TVA incl. IVA incl.
		3640 mm	4490 mm	3640 mm	4490 mm	3640 mm	4490 mm	CHF	CHF
Kastenwagen Plus • Fourgon Plus • Furgone Plus									
YK1	Kastenwagen Plus, 3er Sitzbank in der 2. Sitzreihe mit integrierter Kunststoff-Trennwand Fourgon Plus, banquette 3 places dans la 2 ^e rangée de sièges avec paroi de séparation en plastique intégrée Furgone Plus, panca a 3 posti nella seconda fila con parete di separazione in plastica integrata	○	○					4736	5120
YK2	Kastenwagen Plus, 4er Sitzbank in der 2. Sitzreihe mit integrierter Kunststoff-Trennwand Fourgon Plus, banquette 4 places dans la 2 ^e rangée de sièges avec paroi de séparation en plastique intégrée Furgone Plus, panca a 4 posti nella seconda fila con parete di separazione in plastica integrata	○	○					4917	5315
Aussenlackierung • Couleur extérieure • Verniciatura esterna									
B4B4	Candy Weiss Blanc Candy Bianco Candy	●	●	●	●	●	●	0	0
6U6U	Ascotgrau Gris Ascot Grigio Ascot	○	○	○	○	○	○	0	0
4B4B	Kirschrot Rouge Cerise Rosso Ciliegia	○	○	○	○	○	○	0	0
E3E3	Leuchtorange Orange lumineux Arancio brillante	○	○	○	○	○	○	0	0
OP0P	Deep Ocean Blue Deep Ocean Blue Deep Ocean Blue	○	○	○	○	○	○	0	0
X3X3	Indiumgrau Metallic Gris Indium métallisé Indium Grigio metallizzato	○	○	○	○	○	○	1859	2010
F0F0	Oystersilver Metallic Oyster Silver métallisé Oyster Silver metallizzato	○	○	○	○	○	○	1859	2010

○ = Sonderausstattungen ○ = Équipement en option ○ = Equipaggiamento speciale ● = Serienausstattung ● = Équipement de série ● = Equipaggiamento di serie P = Paket P = Pack P = Pacchetto

Unverbindliche Preisempfehlung der Importeurin AMAG Import AG. · Recommandation de prix sans engagement de l'importateur AMAG Import SA. · Prezzo raccomandato non vincolante dell'importatore AMAG Import SA.

Extras

Modell • Modèle • Modello		Unverbindliche Preisempfehlung Prix recommandé sans engagement Prezzo raccomandato non vincolante							
		Crafter Entry Kasten Fourgon Furgone		Crafter Entry Chassis-Kabine Chassis-cabine Telaiο cabinato		Crafter Entry Doppel-Kabine Double cabine Doppia cabina		exkl. MwSt. TVA excl. IVA escl.	inkl. MwSt. TVA incl. IVA incl.
		3640 mm	4490 mm	3640 mm	4490 mm	3640 mm	4490 mm	CHF	CHF
Aussenlackierung • Couleur extérieure • Verniciatura esterna									
2T2T	Deep Black perleffekt Deep Black nacré Deep Black perlato	<input type="radio"/>	<input type="radio"/>	<input type="radio"/>	<input type="radio"/>	<input type="radio"/>	<input type="radio"/>	2313	2500
9198	Candy Weiss/Mojawe Beige Metallic Blanc Candy/Beige Mojawe métallisé Bianco Candy/Beige Mojave metallizzato	<input type="radio"/>	<input type="radio"/>	<input type="radio"/>	<input type="radio"/>	<input type="radio"/>	<input type="radio"/>	3349	3620
9731	Oystersilver Metallic/Indiumgrau Metallic Oyster Silver métallisé/Gris Indium métallisé Oyster Silver metallizzato/Indium Grigio metallizzato	<input type="radio"/>	<input type="radio"/>	<input type="radio"/>	<input type="radio"/>	<input type="radio"/>	<input type="radio"/>	3349	3620
9335	Candy Weiss/Kirschrot Blanc Candy/Rouge Cerise Bianco Candy/Rosso Ciliegia	<input type="radio"/>	<input type="radio"/>	<input type="radio"/>	<input type="radio"/>	<input type="radio"/>	<input type="radio"/>	3349	3620
9583	Candy Weiss/Deep Ocean Blue Blanc Candy/Deep Ocean Blue Bianco Candy/Deep Ocean Blue	<input type="radio"/>	<input type="radio"/>	<input type="radio"/>	<input type="radio"/>	<input type="radio"/>	<input type="radio"/>	3349	3620
	Mehrpreis Uni-Sonderlackierung (Verbot 2JF) Supplément de prix pour couleur spéciale uni (sans 2JF) Supplemento per verniciatura uni speciale (senza 2JF)	<input type="radio"/>	<input type="radio"/>	<input type="radio"/>	<input type="radio"/>	<input type="radio"/>	<input type="radio"/>	1013	1095
«VanCare» Wartungspakete • Pacchetti di manutenzione • Paquets de maintenance									
A41	Service (Wartung/Verschleiss) Service (Entretien/Usure) Service (Manutenzione/Usura)	<input type="radio"/>	<input type="radio"/>	<input type="radio"/>	<input type="radio"/>	<input type="radio"/>	<input type="radio"/>	2201	2379
A42	Service+ (Wartung/Verschleiss/Flüssigkeiten) Service+ (Entretien/Usure/Liquides) Servizio+ (Manutenzione/Usura/Liquidi)	<input type="radio"/>	<input type="radio"/>	<input type="radio"/>	<input type="radio"/>	<input type="radio"/>	<input type="radio"/>	2201	2379

○ = Sonderausstattungen ○ = Équipement en option ○ = Equipaggiamento speciale ● = Serienausstattung ● = Équipement de série ● = Equipaggiamento di serie P = Paket P = Pack P = Pacchetto

Unverbindliche Preisempfehlung der Importeurin AMAG Import AG. · Recommandation de prix sans engagement de l'importateur AMAG Import SA. · Prezzo raccomandato non vincolante dell'importatore AMAG Import SA.

Allgemeine und zusätzliche Hinweise.

Die genannten Preise sind unverbindliche Preisempfehlungen der Importeurin AMAG Import AG und inklusive 8.1% MwSt. In seltenen Ausnahmefällen ist es möglich, dass diese Preisangaben nicht tagesaktuell sind. Änderungen in Modellvarianten, Konstruktion, Ausstattung, technische Daten, Kombinierbarkeit von Optionen, Preis sowie Eingabefehler sind ausdrücklich vorbehalten.

Fahrzeugabbildungen in diesem Dokument können Sonderausstattungen gegen Mehrpreis beinhalten.

Bitte beachten Sie, dass einige Sonder- und Spezialausstattungen bestimmten Kombinationszwängen unterliegen und/oder nicht miteinander kombiniert werden können sowie an bestimmte rechtliche Vorschriften gebunden sind.

Einige Sonder- und Spezialausstattungen können zu einer verlängerten Lieferzeit des Fahrzeugs führen. Bitte sprechen Sie Ihre individuellen Wünsche mit einem Volkswagen Nutzfahrzeuge Partner ab. Nur Ihr Volkswagen Nutzfahrzeuge Partner kann die notwendigen Kombinationserfordernisse sowie die Richtigkeit und Vollständigkeit der Angaben in dem ihm zur Verfügung stehenden Bestellsystem überprüfen.

TDI®, DSG® und 4MOTION® sind eingetragene Marken der Volkswagen AG und anderer Unternehmen der Volkswagen Gruppe in Deutschland sowie in weiteren Ländern.

Die Tatsache, dass eine Marke in diesem Dokument nicht mit ® versehen ist, kann nicht so ausgelegt werden, dass diese Marke keine eingetragene Marke ist und/oder dass diese Marke ohne vorherige schriftliche Zustimmung der Volkswagen Aktiengesellschaft verwendet werden könnte. Der Produktname AdBlue® ist eine eingetragene Marke des Verbandes der Automobilindustrie e. V. (VDA). iPod/iPad/iPhone sind Marken von Apple Inc.

Remarques générales et supplémentaires.

Les prix indiqués sont des prix sans engagement de l'importatrice AMAG Import SA qui incluent la TVA à 8.1%. Dans des cas exceptionnels, il est possible que l'indication des prix ne soit pas actuelle. Les modifications des variantes des modèles, de la construction, des équipements, des données techniques, des possibilités de combinaison des options, des prix et des erreurs de saisie sont expressément réservées.

Les illustrations de ce document représentant des véhicules peuvent montrer des équipements en option disponibles contre supplément.

Veillez noter que certains équipements en option et spéciaux sont soumis à certaines contraintes en matière de combinaison, et/ou ne peuvent pas être combinés et sont soumis à des dispositions légales spécifiques.

Certains équipements en option et spéciaux peuvent entraîner un allongement du délai de livraison du véhicule. Veuillez discuter de vos souhaits particuliers avec un partenaire Volkswagen Véhicules utilitaires. Seul votre partenaire Volkswagen Véhicules utilitaires peut vérifier les exigences en matière de combinaison et l'exactitude et l'exhaustivité des informations figurant dans le système de commande à sa disposition.

TDI®, DSG® et 4MOTION® sont des marques déposées de Volkswagen AG et d'autres sociétés du groupe Volkswagen en Allemagne et dans d'autres pays.

Le fait qu'une marque mentionnée dans ce document ne soit pas accompagnée du signe ® ne permet pas d'en déduire que cette marque n'est pas une marque déposée et/ou que cette marque peut être utilisée sans autorisation écrite préalable de la société Volkswagen AG. Le nom de produit AdBlue® est une marque déposée de l'association allemande des constructeurs automobiles (VDA). iPod/iPad/iPhone sont des marques déposées d'Apple Inc.

Indicazioni generali e aggiuntive.

I prezzi indicati sono prezzi indicativi non vincolanti dell'importatore AMAG Import SA e comprendono l'8.1% di IVA. In casi eccezionali, è possibile che i prezzi indicati non siano quelli attuali. Tutti i dati sono forniti sotto espressa riserva di modificare le varianti di modello, la costruzione, l'equipaggiamento, i dati tecnici, le combinazioni delle opzioni, il prezzo nonché eventuali errori di battitura.

Le immagini delle vetture nel presente documento possono contenere equipaggiamenti speciali acquistabili dietro sovrapprezzo.

Si prega di notare che alcuni equipaggiamenti opzionali e speciali sono soggetti a determinati vincoli di combinazione e/o non possono essere combinati tra loro e soggetti a determinate disposizioni di legge.

Alcuni equipaggiamenti opzionali e speciali possono causare tempi di consegna del veicolo più lunghi. Parlate dei vostri desideri specifici con un partner Volkswagen Veicoli Commerciali. Solo il vostro partner Volkswagen Veicoli Commerciali può verificare i requisiti necessari di combinazione, nonché la correttezza e la completezza delle informazioni contenute nel sistema di ordinazione a sua disposizione.

TDI®, DSG® e 4MOTION® sono marchi registrati di Volkswagen AG e di altre imprese del Gruppo Volkswagen in Germania e in altri Paesi.

Il fatto che un marchio in questo documento possa essere sprovvisto del simbolo® non deve dar adito a pensare che tale marchio non sia registrato e/o che detto marchio possa essere utilizzato senza il consenso scritto di Volkswagen AG. Il nome del prodotto AdBlue® è un marchio registrato dell'Associazione tedesca dell'industria automobilistica (Verband der Automobilindustrie e. V. - VDA). iPod/iPad/iPhone sono marchi di Apple Inc.

VW Connect Leistungen.

Zur Nutzung der VW Connect Leistungen benötigen Sie ein Volkswagen ID Benutzerkonto und müssen sich mit Benutzername und Passwort bei VW Connect anmelden. Des Weiteren ist ein separater VW Connect Vertrag bzw. VW Connect Plus Vertrag mit der Volkswagen AG online abzuschließen. Für VW Connect Plus haben Sie nach Übergabe des Fahrzeugs 90 Tage Zeit, um das Fahrzeug unter portal.volkswagen-we.com zu registrieren und die Dienste für die volle Dauer der vereinbarten unentgeltlichen Laufzeit zu nutzen. Die Nutzung der mobilen Online- Dienste von VW Connect wird über eine integrierte Internetverbindung ermöglicht. Die damit verbundenen, innerhalb Europas anfallenden Datenkosten werden im Rahmen der Netzabdeckung mit Ausnahme der „Streaming & Internet“- Dienste von der Volkswagen AG getragen. Für die Nutzung der „Streaming & Internet“-Dienste sowie des WLAN-Hotspots können kostenpflichtige Datenpakete über den externen Mobilfunkpartner „Cubic Telecom“ bezogen und im Bereich der Netzabdeckung innerhalb zahlreicher europäischer Länder genutzt werden. Informationen zu Preisen und unterstützten Ländern finden Sie unter vw.cubictelecom.com. Alternativ ist die Nutzung von Webradio, Hybrid-Radio und Medien-Streaming über ein mobiles Endgerät (z. B. Smartphone) mit der Fähigkeit, als mobiler WLAN-Hotspot zu agieren, möglich. In diesem Fall sind die entsprechenden Dienste nur mit einem bestehenden oder separat abzuschließenden Mobilfunkvertrag zwischen Ihnen und Ihrem Mobilfunkprovider und nur innerhalb der Abdeckung des jeweiligen Mobilfunknetzes verfügbar.

Durch den Empfang von Datenpaketen aus dem Internet können, abhängig von Ihrem jeweiligen Mobilfunktarif und insbesondere beim Betrieb im Ausland, zusätzliche Kosten (z. B. Roaming-Gebühren) entstehen. Zur Nutzung der kostenfreien VW Connect App wird ein Smartphone mit geeignetem iOS- oder Android-Betriebssystem und eine SIM-Karte mit Datenoption mit einem bestehenden oder separat abzuschließenden Mobilfunkvertrag zwischen Ihnen und Ihrem Mobilfunkprovider benötigt.

Die Verfügbarkeit der in den Paketen beschriebenen einzelnen Dienste von VW Connect und VW Connect Plus kann länderabhängig unterschiedlich ausfallen. Die Dienste stehen für die jeweils vereinbarte Vertragslaufzeit zur Verfügung und können während der Vertragslaufzeit inhaltlichen Änderungen unterliegen bzw. eingestellt werden. Nähere Informationen erhalten Sie unter portal.volkswagen-we.com und bei Ihrem Volkswagen oder Volkswagen Nutzfahrzeuge Partner. Informationen zu Mobilfunk-Tarifbedingungen erhalten Sie bei Ihrem Mobilfunkanbieter.

Services VW Connect.

Pour utiliser les services VW Connect, vous avez besoin d'un compte utilisateur Volkswagen ID et devez vous connecter à VW Connect avec votre identifiant et votre mot de passe. Il est en outre nécessaire de conclure en ligne un contrat VW Connect ou VW Connect Plus séparé avec Volkswagen AG. Pour VW Connect Plus, vous disposez de 90 jours à compter de la remise du véhicule pour l'enregistrer sur portal.volkswagen-we.com et utiliser gratuitement les services pendant toute la durée convenue. L'utilisation des services mobiles en ligne de VW Connect est rendue possible grâce à une connexion internet intégrée. Les coûts de transmission de données en Europe sont supportés par Volkswagen AG dans le cadre de la couverture du réseau, à l'exception des services «Streaming et Internet». Pour utiliser les services «Streaming et Internet» et les points d'accès Wi-Fi, il est possible d'acheter par l'intermédiaire du partenaire de téléphonie mobile «Cubic Telecom» des paquets de données payants qui peuvent être employés dans la zone de couverture du réseau dans de nombreux pays européens. Vous trouverez des informations concernant les prix et la liste des pays pris en charge sur vw.cubictelecom.com. Sinon, il est possible d'utiliser les radios Web et hybrides ainsi que le streaming sur un terminal mobile (p. ex. un smartphone) avec fonction de point d'accès Wi-Fi mobile. Dans ce cas, les services en question sont uniquement disponibles avec un contrat de téléphonie mobile existant ou conclu séparément entre vous et votre fournisseur de téléphonie mobile et uniquement dans la couverture du réseau mobile fourni.

Selon votre tarif de téléphonie mobile et notamment lors de l'utilisation à l'étranger, l'envoi et la réception de paquets de données provenant d'Internet peut engendrer des frais supplémentaires (p. ex. frais d'itinérance). Un smartphone équipé d'un système d'exploitation iOS ou Android, une carte SIM avec option données et un contrat de téléphonie mobile existant ou à conclure séparément avec votre fournisseur de téléphonie mobile sont nécessaires pour l'utilisation de l'application gratuite VW Connect.

La disponibilité des services de VW Connect et VW Connect Plus mentionnés dans les packs peut varier selon le pays. Les services sont disponibles pendant la durée contractuelle convenue et peuvent être soumis à des modifications de contenu ou configurés pendant la durée concernée. Pour plus d'informations, consultez le site portal.volkswagen-we.com ou votre partenaire Volkswagen ou Volkswagen Véhicules Utilitaires. Les informations relatives aux conditions tarifaires de téléphonie mobile sont disponibles chez votre fournisseur de téléphonie mobile.

Servizi VW Connect.

Per utilizzare i servizi VW Connect dovete avere un account Volkswagen ID e inserire nome utente e password per accedere a VW Connect. Occorre inoltre stipulare con Volkswagen AG un apposito contratto online VW Connect o VW Connect Plus. Con VW Connect Plus dovete registrare la vettura alla pagina www.portal.volkswagen-we.com entro 90 giorni dalla consegna del veicolo per poter utilizzare gratuitamente i servizi per l'intero periodo concordato. I servizi online mobili di VW Connect possono essere utilizzati tramite una connessione internet integrata. I costi dei dati correlati all'utilizzo in Europa nell'ambito della copertura di rete sono assunti da Volkswagen AG, fatta eccezione per i servizi «streaming e internet». Per l'utilizzo dei servizi «streaming e internet» e dell'hotspot wi-fi è possibile acquistare a pagamento pacchetti dati dal partner esterno di telefonia mobile «Cubic Telecom», da utilizzare entro l'area di copertura della rete in numerosi Paesi dell'UE. Per informazioni sui prezzi e sui Paesi inclusi consultare il link: vw.cubictelecom.com. In alternativa, i servizi di web radio, hybrid radio e streaming media possono essere utilizzati attraverso un dispositivo mobile (ad esempio uno smartphone) con funzione di hotspot wi-fi. In tal caso i relativi servizi sono disponibili solo con un contratto di telefonia mobile già in essere o da stipulare a parte tra voi e il vostro provider di telefonia mobile, solo entro la copertura di rete mobile corrispondente.

A seconda della tariffa di telefonia mobile e in particolare all'estero, la ricezione di pacchetti dati da internet può generare costi aggiuntivi (ad esempio tariffe di roaming). Per utilizzare l'app gratuita VW Connect è necessario disporre di uno smartphone con sistema operativo iOS o Android compatibile e di una scheda SIM con opzione dati sulla base di un contratto di telefonia mobile già in essere o da stipularsi separatamente tra voi e il vostro operatore di telefonia mobile.

La disponibilità dei singoli servizi descritti nei pacchetti di VW Connect e VW Connect Plus può variare a seconda del Paese. I servizi sono disponibili per l'intero periodo di validità del contratto concordato, durante il quale possono essere previste o apportate eventuali modifiche di contenuto. Per maggiori informazioni si prega di consultare l'indirizzo portal.volkswagen-we.com o di rivolgersi al proprio partner Volkswagen o partner Volkswagen Veicoli Commerciali. Per ottenere informazioni relative alle vostre tariffe di telefonia mobile vi preghiamo di contattare il vostro operatore.

Gewichte · Poids · Pesì

Motor Moteur Motore	Getriebe Gänge Antrieb Boîte de vitesses Rapports Roues motrices Cambio Marcie Trazione	kW/PS kW/ch kW/CV	Zul. Gesamtgewicht kg Poids total adm. kg Peso totale amm. kg	Leergewicht kg minimum ¹⁾ Poids à vide kg minimal ¹⁾ Peso a vuoto kg minimo ¹⁾	Nutzlast kg max. Charge utile kg max. Carico utile kg max.	Zul. Achslast v/h kg Charge sur essieu adm. av/ar kg Carico ammissibile sull'asse an/po kg	Anhängelast ²⁾ Poids remorquable ²⁾ Peso rimorchiabile ²⁾	Gesamtzuggewicht ³⁾ Poids de l'ensemble ³⁾ Peso convoglio ³⁾	Dachlast in kg Charge de toit en kg Carico sul tetto in kg	Modellcode Code modèle Codice modello
---------------------------	---	-------------------------	---	---	--	---	--	---	--	---

Kastenwagen Radstand 3640 mm · Fourgon empattement 3640 mm · Furgone passo 3640 mm

Frontantrieb · Traction avant · Trazione anteriore

2.0-I-TDI	man 6 Front · Avant · Anteriore	103/140	3500	2201	1374	1800/2100	3000	6000	300	SYBB4AEY
2.0-I-TDI	aut 8 Front · Avant · Anteriore	103/140	3500	2233	1342	1800/2100	3000	6000	300	SYBB4BEY
2.0-I-BI-TDI	man 6 Front · Avant · Anteriore	130/177	3500	2210	1365	1800/2100	3000	6000	300	SYBB8AEY
2.0-I-BI-TDI	aut 8 Front · Avant · Anteriore	130/177	3500	2242	1333	1800/2100	3000	6000	300	SYBB8BEY

Stützlast in kg Charge attelage en kg Carico appoggio in kg	120
---	-----

¹⁾ Das angegebene Fahrzeugleergewicht beinhaltet 68 kg für den Fahrer, 7 kg für das Gepäck, alle Betriebsflüssigkeiten und 90% Tankfüllung, ermittelt nach RL 92/21/EWG oder RL 97/27/EWG in der gegenwärtig geltenden Fassung.

Ausstattungen bzw. Ausstattungslinien können das Leergewicht beeinflussen. Die tatsächliche Nutzlast eines Fahrzeugs, die sich aus der Differenz zwischen zulässigem Gesamtgewicht und Leergewicht errechnet, ist daher nur durch Wiegen des individuellen Fahrzeugs ermittelbar.

Le poids à vide indiqué pour le véhicule comprend 68 kg pour le conducteur, 7 kg pour les bagages, tous les fluides de fonctionnement et 90% du réservoir de carburant, déterminé selon la directive 92/21/CEE ou la directive 97/27/CEE dans la version actuellement en vigueur.

Les équipements respectivement les lignes d'équipement peuvent influencer le poids à vide.

La charge utile effective d'un véhicule, se calculant par la différence entre le poids total autorisé et le poids à vide, ne peut donc être déterminée qu'en pesant individuellement chaque véhicule.

Il peso a vuoto del veicolo indicato, rilevato secondo la direttiva 92/21/CEE o la direttiva 97/27/CEE nella versione attualmente in vigore, comprende 68 kg per il conducente, 7 kg per i bagagli, tutti i fluidi per veicoli e un serbatoio pieno al 90%.

Dotazioni o linee d'equipaggiamento possono influire sul peso a vuoto. Il carico utile effettivo di un veicolo, calcolato dalla differenza tra il peso complessivo ammissibile e il peso a vuoto, è rilevabile solamente pesando un singolo veicolo.

²⁾ Anhängelast gebremst bei 12% Steigung

Maximale Anhängelast, resp. Zuggesamtgewicht nur in Zusammenhang mit den erforderlichen Anhängervorrichtungen oder Vorbereitungen.

Poids remorquable freiné, pente 12%

Charge remorquable maximale ou poids total tracté uniquement en fonction des dispositifs de remorquage et des préparations nécessaires.

Peso rimorchiabile frenato con salita die 12%

Carico trainato massimo, risp. carico complessivo solo in relazione ai dispositivi di traino o alle predisposizioni necessarie.

³⁾ Zulässiges Gesamtgewicht bei 12% Steigung · Poids de l'ensemble, pente 12% · Peso convoglio con salita del 12%

Gewichte · Poids · Pesì

Motor Moteur Motore	Getriebe Gänge Antrieb Boîte de vitesses Rapports Roues motrices Cambio Marcie Trazione	kW/PS kW/ch kW/CV	Zul. Gesamtgewicht kg Poids total adm. kg Peso totale amm. kg	Leergewicht kg minimum ¹⁾ Poids à vide kg minimal ¹⁾ Peso a vuoto kg minimo ¹⁾	Nutzlast kg max. Charge utile kg max. Carico utile kg max.	Zul. Achslast v/h kg Charge sur essieu adm. av/ar kg Carico ammissibile sull'asse an/po kg	Anhängelast ²⁾ Poids remorquable ²⁾ Peso rimorchiabile ²⁾	Gesamtzuggewicht ³⁾ Poids de l'ensemble ³⁾ Peso convoglio ³⁾	Dachlast in kg Charge de toit en kg Carico sul tetto in kg	Modellcode Code modèle Codice modello
---------------------------	---	-------------------------	---	---	--	---	--	---	--	---

Kastenwagen mit Hochdach Radstand 4490 mm · Fourgon avec toit surélevé emp. 4490 mm · Furgone con tetto sopraelevato passo 4490 mm

Frontantrieb · Traction avant · Trazione anteriore

2.0-I-TDI	man 6 Front · Avant · Anteriore	103/140	3500	2350	1225	1800/2100	3000	6000	150	SYCB4AEY
2.0-I-TDI	aut 8 Front · Avant · Anteriore	103/140	3500	2371	1204	1800/2100	3000	6000	150	SYCB4BEY
2.0-I-BI-TDI	man 6 Front · Avant · Anteriore	130/177	3500	2359	1216	1800/2100	3000	6000	150	SYCB8AEY
2.0-I-BI-TDI	aut 8 Front · Avant · Anteriore	130/177	3500	2386	1189	1800/2100	3000	6000	150	SYCB8BEY

Stützlast in kg Charge attelage en kg Carico appoggio in kg	120
---	-----

¹⁾ Das angegebene Fahrzeugleergewicht beinhaltet 68 kg für den Fahrer, 7 kg für das Gepäck, alle Betriebsflüssigkeiten und 90% Tankfüllung, ermittelt nach RL 92/21/EWG oder RL 97/27/EWG in der gegenwärtig geltenden Fassung.

Ausstattungen bzw. Ausstattungslinien können das Leergewicht beeinflussen. Die tatsächliche Nutzlast eines Fahrzeugs, die sich aus der Differenz zwischen zulässigem Gesamtgewicht und Leergewicht errechnet, ist daher nur durch Wiegen des individuellen Fahrzeugs ermittelbar.

Le poids à vide indiqué pour le véhicule comprend 68 kg pour le conducteur, 7 kg pour les bagages, tous les fluides de fonctionnement et 90% du réservoir de carburant, déterminé selon la directive 92/21/CEE ou la directive 97/27/CEE dans la version actuellement en vigueur.

Les équipements respectivement les lignes d'équipement peuvent influencer le poids à vide.

La charge utile effective d'un véhicule, se calculant par la différence entre le poids total autorisé et le poids à vide, ne peut donc être déterminée qu'en pesant individuellement chaque véhicule.

Il peso a vuoto del veicolo indicato, rilevato secondo la direttiva 92/21/CEE o la direttiva 97/27/CEE nella versione attualmente in vigore, comprende 68 kg per il conducente, 7 kg per i bagagli, tutti i fluidi per veicoli e un serbatoio pieno al 90%.

Dotazioni o linee d'equipaggiamento possono influire sul peso a vuoto. Il carico utile effettivo di un veicolo, calcolato dalla differenza tra il peso complessivo ammissibile e il peso a vuoto, è rilevabile solamente pesando un singolo veicolo.

²⁾ Anhängelast gebremst bei 12% Steigung

Maximale Anhängelast, resp. Zuggesamtgewicht nur in Zusammenhang mit den erforderlichen Anhängervorrichtungen oder Vorbereitungen.

Poids remorquable freiné, pente 12%

Charge remorquable maximale ou poids total tracté uniquement en fonction des dispositifs de remorquage et des préparations nécessaires.

Peso rimorchiabile frenato con salita die 12%

Carico trainato massimo, risp. carico complessivo solo in relazione ai dispositivi di traino o alle predisposizioni necessarie.

³⁾ Zulässiges Gesamtgewicht bei 12% Steigung · Poids de l'ensemble, pente 12% · Peso convoglio con salita del 12%

Gewichte · Poids · Pesì

Motor Moteur Motore	Getriebe Gänge Antrieb Boîte de vitesses Rapports Roues motrices Cambio Marcie Trazione	kW/PS kW/ch kW/CV	Zul. Gesamtgewicht kg Poids total adm. kg Peso totale amm. kg	Leergewicht kg minimum ¹⁾ Poids à vide kg minimal ¹⁾ Peso a vuoto kg minimo ¹⁾	Nutzlast kg max. Charge utile kg max. Carico utile kg max.	Zul. Achslast v/h kg Charge sur essieu adm. av/ar kg Carico ammissibile sull'asse an/po kg	Anhängelast ²⁾ Poids remorquable ²⁾ Peso rimorchiabile ²⁾	Gesamtzuggewicht ³⁾ Poids de l'ensemble ³⁾ Peso convoglio ³⁾	Dachlast in kg Charge de toit en kg Carico sul tetto in kg	Modellcode Code modèle Codice modello
---------------------------	---	-------------------------	---	---	--	---	--	---	--	---

Chassis-Kabine Radstand mit Pritsche 3640 mm · Châssis-cabine avec pont empattement 3640 mm · Telaio cabinato con ponte passo 3640 mm

Frontantrieb · Traction avant · Trazione anteriore

2.0-I-TDI	man 6 Front · Avant · Anteriore	103/140	3500	2165	1335	1800/2100	3000	6000	0	SZBB4AEY
2.0-I-TDI	aut 8 Front · Avant · Anteriore	103/140	3500	2197	1303	1800/2100	3000	6000	0	SZBB4BEY
2.0-I-BI-TDI	man 6 Front · Avant · Anteriore	130/177	3500	2174	1326	1800/2100	3000	6000	0	SZBB8AEY
2.0-I-BI-TDI	aut 8 Front · Avant · Anteriore	130/177	3500	2206	1294	1800/2100	3000	6000	0	SZBB8BEY

Stützlast in kg Charge attelage en kg Carico appoggio in kg	120
---	-----

¹⁾ Das angegebene Fahrzeugleergewicht beinhaltet 68 kg für den Fahrer, 7 kg für das Gepäck, alle Betriebsflüssigkeiten und 90% Tankfüllung, ermittelt nach RL 92/21/EWG oder RL 97/27/EWG in der gegenwärtig geltenden Fassung. Ausstattungen bzw. Ausstattungslinien können das Leergewicht beeinflussen. Die tatsächliche Nutzlast eines Fahrzeugs, die sich aus der Differenz zwischen zulässigem Gesamtgewicht und Leergewicht errechnet, ist daher nur durch Wiegen des individuellen Fahrzeugs ermittelbar. Le poids à vide indiqué pour le véhicule comprend 68 kg pour le conducteur, 7 kg pour les bagages, tous les fluides de fonctionnement et 90% du réservoir de carburant, déterminé selon la directive 92/21/CEE ou la directive 97/27/CEE dans la version actuellement en vigueur. Les équipements respectivement les lignes d'équipement peuvent influencer le poids à vide. La charge utile effective d'un véhicule, se calculant par la différence entre le poids total autorisé et le poids à vide, ne peut donc être déterminée qu'en pesant individuellement chaque véhicule. Il peso a vuoto del veicolo indicato, rilevato secondo la direttiva 92/21/CEE o la direttiva 97/27/CEE nella versione attualmente in vigore, comprende 68 kg per il conducente, 7 kg per i bagagli, tutti i fluidi per veicoli e un serbatoio pieno al 90%. Dotazioni o linee d'equipaggiamento possono influire sul peso a vuoto. Il carico utile effettivo di un veicolo, calcolato dalla differenza tra il peso complessivo ammissibile e il peso a vuoto, è rilevabile solamente pesando un singolo veicolo.

²⁾ Anhängelast gebremst bei 12% Steigung
Maximale Anhängelast, resp. Zuggesamtgewicht nur in Zusammenhang mit den erforderlichen Anhängervorrichtungen oder Vorbereitungen.
Poids remorquable freiné, pente 12%
Charge remorquable maximale ou poids total tracté uniquement en fonction des dispositifs de remorquage et des préparations nécessaires.
Peso rimorchiabile frenato con salita die 12%
Carico trainato massimo, risp. carico complessivo solo in relazione ai dispositivi di traino o alle predisposizioni necessarie.

³⁾ Zulässiges Gesamtgewicht bei 12% Steigung · Poids de l'ensemble, pente 12% · Peso convoglio con salita del 12%

Gewichte · Poids · Pesì

Motor Moteur Motore	Getriebe Gänge Antrieb Boîte de vitesses Rapports Roues motrices Cambio Marcie Trazione	kW/PS kW/ch kW/CV	Zul. Gesamtgewicht kg Poids total adm. kg Peso totale amm. kg	Leergewicht kg minimum ¹⁾ Poids à vide kg minimal ¹⁾ Peso a vuoto kg minimo ¹⁾	Nutzlast kg max. Charge utile kg max. Carico utile kg max.	Zul. Achslast v/h kg Charge sur essieu adm. av/ar kg Carico ammissibile sull'asse an/po kg	Anhängelast ²⁾ Poids remorquable ²⁾ Peso rimorchiabile ²⁾	Gesamtzuggewicht ³⁾ Poids de l'ensemble ³⁾ Peso convoglio ³⁾	Dachlast in kg Charge de toit en kg Carico sul tetto in kg	Modellcode Code modèle Codice modello
---------------------------	---	-------------------------	---	---	--	---	--	---	--	---

Chassis-Kabine mit Pritsche Radstand 4490 mm · Châssis-cabine avec pontg empattement 4490 mm · Telaio cabinato con ponte passo 4490 mm

Frontantrieb · Traction avant · Trazione anteriore

2.0-I-TDI	man 6 Front · Avant · Anteriore	103/140	3500	2252	1248	1800/2100	3000	6000	0	SZCB4AEY
2.0-I-TDI	aut 8 Front · Avant · Anteriore	103/140	3500	2284	1216	1800/2100	3000	6000	0	SZCB4BEY
2.0-I-BI-TDI	man 6 Front · Avant · Anteriore	130/177	3500	2261	1239	1800/2100	3000	6000	0	SZCB8AEY
2.0-I-BI-TDI	aut 8 Front · Avant · Anteriore	130/177	3500	2293	1207	1800/2100	3000	6000	0	SZCB8BEY

Stützlast in kg Charge attelage en kg Carico appoggio in kg	120
---	-----

¹⁾ Das angegebene Fahrzeugleergewicht beinhaltet 68 kg für den Fahrer, 7 kg für das Gepäck, alle Betriebsflüssigkeiten und 90% Tankfüllung, ermittelt nach RL 92/21/EWG oder RL 97/27/EWG in der gegenwärtig geltenden Fassung.

Ausstattungen bzw. Ausstattungslinien können das Leergewicht beeinflussen. Die tatsächliche Nutzlast eines Fahrzeugs, die sich aus der Differenz zwischen zulässigem Gesamtgewicht und Leergewicht errechnet, ist daher nur durch Wiegen des individuellen Fahrzeugs ermittelbar.

Le poids à vide indiqué pour le véhicule comprend 68 kg pour le conducteur, 7 kg pour les bagages, tous les fluides de fonctionnement et 90% du réservoir de carburant, déterminé selon la directive 92/21/CEE ou la directive 97/27/CEE dans la version actuellement en vigueur.

Les équipements respectivement les lignes d'équipement peuvent influencer le poids à vide.

La charge utile effective d'un véhicule, se calculant par la différence entre le poids total autorisé et le poids à vide, ne peut donc être déterminée qu'en pesant individuellement chaque véhicule.

Il peso a vuoto del veicolo indicato, rilevato secondo la direttiva 92/21/CEE o la direttiva 97/27/CEE nella versione attualmente in vigore, comprende 68 kg per il conducente, 7 kg per i bagagli, tutti i fluidi per veicoli e un serbatoio pieno al 90%.

Dotazioni o linee d'equipaggiamento possono influire sul peso a vuoto. Il carico utile effettivo di un veicolo, calcolato dalla differenza tra il peso complessivo ammissibile e il peso a vuoto, è rilevabile solamente pesando un singolo veicolo.

²⁾ Anhängelast gebremst bei 12% Steigung

Maximale Anhängelast, resp. Zuggesamtgewicht nur in Zusammenhang mit den erforderlichen Anhängervorrichtungen oder Vorbereitungen.

Poids remorquable freiné, pente 12%

Charge remorquable maximale ou poids total tracté uniquement en fonction des dispositifs de remorquage et des préparations nécessaires.

Peso rimorchiabile frenato con salita die 12%

Carico trainato massimo, risp. carico complessivo solo in relazione ai dispositivi di traino o alle predisposizioni necessarie.

³⁾ Zulässiges Gesamtgewicht bei 12% Steigung · Poids de l'ensemble, pente 12% · Peso convoglio con salita del 12%

Gewichte · Poids · Pesì

Motor Moteur Motore	Getriebe Gänge Antrieb Boîte de vitesses Rapports Roues motrices Cambio Marcie Trazione	kW/PS kW/ch kW/CV	Zul. Gesamtgewicht kg Poids total adm. kg Peso totale amm. kg	Leergewicht kg minimum ¹⁾ Poids à vide kg minimal ¹⁾ Peso a vuoto kg minimo ¹⁾	Nutzlast kg max. Charge utile kg max. Carico utile kg max.	Zul. Achslast v/h kg Charge sur essieu adm. av/ar kg Carico ammissibile sull'asse an/po kg	Anhängelast ²⁾ Poids remorquable ²⁾ Peso rimorchiabile ²⁾	Gesamtzuggewicht ³⁾ Poids de l'ensemble ³⁾ Peso convoglio ³⁾	Dachlast in kg Charge de toit en kg Carico sul tetto in kg	Modellcode Code modèle Codice modello
---------------------------	---	-------------------------	---	---	--	---	--	---	--	---

Chassis–Doppelkabine mit Pritsche Radstand 3640 mm · Châssis–double cabine avec pont empattement 3640 mm · Telaio doppia cabinato con ponte passo 3640 mm

Frontantrieb · Traction avant · Trazione anteriore

2.0-I-TDI	man 6 Front · Avant · Anteriore	103/140	3500	2301	1199	1800/2100	2800	6000	0	SZHB4AEY
2.0-I-TDI	aut 8 Front · Avant · Anteriore	103/140	3500	2333	1167	1800/2100	2800	6000	0	SZHB4BEY
2.0-I-BI-TDI	man 6 Front · Avant · Anteriore	130/177	3500	2310	1190	1800/2100	2800	6000	0	SZHB8AEY
2.0-I-BI-TDI	aut 8 Front · Avant · Anteriore	130/177	3500	2342	1158	1800/2100	2800	6000	0	SZHB8BEY

Stützlast in kg Charge attelage en kg Carico appoggio in kg	120
---	-----

¹⁾ Das angegebene Fahrzeugleergewicht beinhaltet 68 kg für den Fahrer, 7 kg für das Gepäck, alle Betriebsflüssigkeiten und 90% Tankfüllung, ermittelt nach RL 92/21/EWG oder RL 97/27/EWG in der gegenwärtig geltenden Fassung.

Ausstattungen bzw. Ausstattungslinien können das Leergewicht beeinflussen. Die tatsächliche Nutzlast eines Fahrzeugs, die sich aus der Differenz zwischen zulässigem Gesamtgewicht und Leergewicht errechnet, ist daher nur durch Wiegen des individuellen Fahrzeugs ermittelbar.

Le poids à vide indiqué pour le véhicule comprend 68 kg pour le conducteur, 7 kg pour les bagages, tous les fluides de fonctionnement et 90% du réservoir de carburant, déterminé selon la directive 92/21/CEE ou la directive 97/27/CEE dans la version actuellement en vigueur.

Les équipements respectivement les lignes d'équipement peuvent influencer le poids à vide.

La charge utile effective d'un véhicule, se calculant par la différence entre le poids total autorisé et le poids à vide, ne peut donc être déterminée qu'en pesant individuellement chaque véhicule.

Il peso a vuoto del veicolo indicato, rilevato secondo la direttiva 92/21/CEE o la direttiva 97/27/CEE nella versione attualmente in vigore, comprende 68 kg per il conducente, 7 kg per i bagagli, tutti i fluidi per veicoli e un serbatoio pieno al 90%.

Dotazioni o linee d'equipaggiamento possono influire sul peso a vuoto. Il carico utile effettivo di un veicolo, calcolato dalla differenza tra il peso complessivo ammissibile e il peso a vuoto, è rilevabile solamente pesando un singolo veicolo.

²⁾ Anhängelast gebremst bei 12% Steigung

Maximale Anhängelast, resp. Zuggesamtgewicht nur in Zusammenhang mit den erforderlichen Anhängervorrichtungen oder Vorbereitungen.

Poids remorquable freiné, pente 12%

Charge remorquable maximale ou poids total tracté uniquement en fonction des dispositifs de remorquage et des préparations nécessaires.

Peso rimorchiabile frenato con salita die 12%

Carico trainato massimo, risp. carico complessivo solo in relazione ai dispositivi di traino o alle predisposizioni necessarie.

³⁾ Zulässiges Gesamtgewicht bei 12% Steigung · Poids de l'ensemble, pente 12% · Peso convoglio con salita del 12%

Gewichte · Poids · Pesì

Motor Moteur Motore	Getriebe Gänge Antrieb Boîte de vitesses Rapports Roues motrices Cambio Marcie Trazione	kW/PS kW/ch kW/CV	Zul. Gesamtgewicht kg Poids total adm. kg Peso totale amm. kg	Leergewicht kg minimum ¹⁾ Poids à vide kg minimal ¹⁾ Peso a vuoto kg minimo ¹⁾	Nutzlast kg max. Charge utile kg max. Carico utile kg max.	Zul. Achslast v/h kg Charge sur essieu adm. av/ar kg Carico ammissibile sull'asse an/po kg	Anhängelast ²⁾ Poids remorquable ²⁾ Peso rimorchiabile ²⁾	Gesamtzuggewicht ³⁾ Poids de l'ensemble ³⁾ Peso convoglio ³⁾	Dachlast in kg Charge de toit en kg Carico sul tetto in kg	Modellcode Code modèle Codice modello
---------------------------	---	-------------------------	---	---	--	---	--	---	--	---

Chassis–Doppelkabine mit Pritsche Radstand 4490 mm · Châssis–double cabine avec pont empattement 4490 mm · Telaio doppia cabinato con ponte passo 4490 mm

Frontantrieb · Traction avant · Trazione anteriore

2.0-I-TDI	man 6 Front · Avant · Anteriore	103/140	3500	2387	1113	2100/2100	2800	6000	0	SZIB4AEY
2.0-I-TDI	aut 8 Front · Avant · Anteriore	103/140	3500	2419	1081	2100/2100	2800	6000	0	SZIB4BEY
2.0-I-BI-TDI	man 6 Front · Avant · Anteriore	130/177	3500	2396	1104	2100/2100	2800	6000	0	SZIB8AEY
2.0-I-BI-TDI	aut 8 Front · Avant · Anteriore	130/177	3500	2428	1072	2100/2100	2800	6000	0	SZIB8BEY

Stützlast in kg Charge attelage en kg Carico appoggio in kg	120
---	-----

¹⁾ Das angegebene Fahrzeugleergewicht beinhaltet 68 kg für den Fahrer, 7 kg für das Gepäck, alle Betriebsflüssigkeiten und 90% Tankfüllung, ermittelt nach RL 92/21/EWG oder RL 97/27/EWG in der gegenwärtig geltenden Fassung.

Ausstattungen bzw. Ausstattungslinien können das Leergewicht beeinflussen. Die tatsächliche Nutzlast eines Fahrzeugs, die sich aus der Differenz zwischen zulässigem Gesamtgewicht und Leergewicht errechnet, ist daher nur durch Wiegen des individuellen Fahrzeugs ermittelbar.

Le poids à vide indiqué pour le véhicule comprend 68 kg pour le conducteur, 7 kg pour les bagages, tous les fluides de fonctionnement et 90% du réservoir de carburant, déterminé selon la directive 92/21/CEE ou la directive 97/27/CEE dans la version actuellement en vigueur.

Les équipements respectivement les lignes d'équipement peuvent influencer le poids à vide.

La charge utile effective d'un véhicule, se calculant par la différence entre le poids total autorisé et le poids à vide, ne peut donc être déterminée qu'en pesant individuellement chaque véhicule.

Il peso a vuoto del veicolo indicato, rilevato secondo la direttiva 92/21/CEE o la direttiva 97/27/CEE nella versione attualmente in vigore, comprende 68 kg per il conducente, 7 kg per i bagagli, tutti i fluidi per veicoli e un serbatoio pieno al 90%.

Dotazioni o linee d'equipaggiamento possono influire sul peso a vuoto. Il carico utile effettivo di un veicolo, calcolato dalla differenza tra il peso complessivo ammissibile e il peso a vuoto, è rilevabile solamente pesando un singolo veicolo.

²⁾ Anhängelast gebremst bei 12% Steigung

Maximale Anhängelast, resp. Zuggesamtgewicht nur in Zusammenhang mit den erforderlichen Anhängervorrichtungen oder Vorbereitungen.

Poids remorquable freiné, pente 12%

Charge remorquable maximale ou poids total tracté uniquement en fonction des dispositifs de remorquage et des préparations nécessaires.

Peso rimorchiabile frenato con salita die 12%

Carico trainato massimo, risp. carico complessivo solo in relazione ai dispositivi di traino o alle predisposizioni necessarie.

³⁾ Zulässiges Gesamtgewicht bei 12% Steigung · Poids de l'ensemble, pente 12% · Peso convoglio con salita del 12%

Treibstoff-Normverbrauch · Consommation normalisée · Consumo normalizzato l/100km

Motor Moteur Motore	Getriebe Gänge Antrieb Boîte de vitesses Rapports Roues motrices Cambio Marcie Trazione	kW/PS kW/ch kW/CV	Abgasnorm Norme antipollution Norma antinquinamento	Verbrauch kombiniert ¹⁾ Consommation mixte ¹⁾ Consumo combinato ¹⁾	Benzinäquivalente ¹⁾ Équivalent essence ¹⁾ Equivalenti benzina ¹⁾	CO ₂ -Emission g/km ¹⁾ Émissions de CO ₂ en g/km ¹⁾ Emissione die CO ₂ g/km ¹⁾	CO ₂ -Emission aus Treibstoff- und/oder Strombereitstellung g/km ¹⁾ Émissions de CO ₂ issues de la production de carburant et/ou d'électricité en g/km ¹⁾ Emissione die CO ₂ dalla produzione di carburante e/o elettricità g/km ¹⁾	Energieeffizienz-Kategorie ¹⁾ Catégorie de rendement énergétique ¹⁾ Categorie d'efficienza energetica ¹⁾	Modellcode Code modèle Codice modello
---------------------------	---	-------------------------	---	---	--	--	---	---	---

Kastenwagen Radstand 3640 mm · Fourgon empattement 3640 mm · Furgone passo 3640 mm

Frontantrieb · Traction avant · Trazione anteriore

2.0-I-TDI	man 6 Front · Avant · Anteriore	103/140	Euro 6ec	8.2 – 9.4	9.0 – 10.3	216 – 247	36 – 41	G – G	SYBB4AEY
2.0-I-TDI	aut 8 Front · Avant · Anteriore	103/140	Euro 6ea	8.8 – 10.1	9.7 – 11.1	231 – 266	38 – 44	G – G	SYBB4BEY
2.0-I-BI-TDI	man 6 Front · Avant · Anteriore	130/177	Euro 6ec	7.7 – 9.9	8.5 – 10.9	203 – 260	34 – 43	G – G	SYBB8AEY
2.0-I-BI-TDI	aut 8 Front · Avant · Anteriore	130/177	Euro 6ec	8.1 – 10.5	8.9 – 11.6	214 – 275	35 – 46	G – G	SYBB8BEY

¹⁾ Die angegebenen Verbrauchs- und Emissionswerte wurden nach den gesetzlich vorgeschriebenen Messverfahren «Worldwide Harmonized Light-Duty Vehicles Test Procedure» (WLTP) ermittelt. WLTP ist ein realistischeres Prüfverfahren zur Messung des Kraftstoffverbrauchs und der CO₂-Emissionen und die nach WLTP ermittelten Angaben ermöglichen den Vergleich von Fahrzeugen. Allfällige Reichweitenangaben wurden ebenfalls nach WLTP ermittelt. In der Praxis können Verbrauchs- und Emissionswerte sowie Reichweiten je nach Fahrstil, Witterungs- und Verkehrsbedingungen, Zuladung, Topographie und Jahreszeit teilweise deutlich abweichen. Wir empfehlen ausserdem, sofern vorhanden, die Verwendung von energiesparenden Fahrzeugeinstellungen (bspw. Eco-Modus o.ä.) zur Schonung der Ressourcen.

Bei Fahrzeugen mit Elektroantrieb sind die elektrische Maximalleistung und die Beschleunigung, welche mit der angegebenen elektrischen Maximalleistung ermittelt werden (für Modelle mit Allradantrieb: Maximalleistung ermittelt gemäss UN-GTR.21), bei möglichst hohem Ladezustand und optimalem Betriebtemperaturbereich der Hochvoltbatterie verfügbar. Die in der individuellen Fahrtsituation zur Verfügung stehende Leistung und Reichweite ist abhängig von variablen Faktoren wie z.B. Aussentemperatur, Temperatur-, Lade- und Konditionierungszustand oder physikalische Alterung der Hochvoltbatterie.

Damit Energieverbräuche unterschiedlicher Antriebsformen (Benzin, Diesel, Gas, Strom, usw.) vergleichbar sind, werden sie zusätzlich als sogenannte Benzinäquivalente (Masseinheit für Energie) ausgewiesen. CO₂ ist das für die Erderwärmung hauptverantwortliche Treibhausgas. CO₂-Mittelwert aller in der Schweiz angebotenen Fahrzeugmodelle: 111 g/km (WLTP). CO₂-Zielwert der in der Schweiz angebotenen Fahrzeugmodelle: 93.6 g/km (WLTP). Die Angaben für ein Fahrzeug können von den zulassungsrelevanten Daten nach der individuellen Einzelfahrzeuggenehmigung abweichen. Energieeffizienz-Kategorie nach dem neuem Berechnungsverfahren gemäss Anhang 4.1 EnEV, gültig ab 01.01.2023. Informationen zur Energieetikette für Personenwagen finden Sie unter Bundesamt für Energie BFE.

Les valeurs de consommation et d'émissions indiquées ont été déterminées selon les procédés de mesure « Worldwide Harmonized Light-Duty Vehicles Test Procedure » (WLTP) prescrits par la loi. WLTP est une procédure de test plus réaliste pour la mesure de la consommation de carburant et des émissions de CO₂ et les indications déterminées selon WLTP permettent de comparer les véhicules. Les éventuelles indications d'autonomie mentionnées ont également été déterminées selon la norme WLTP. Dans la pratique, les valeurs de consommation et d'émission ainsi que l'autonomie peuvent varier considérablement en fonction du style de conduite, des conditions météorologiques et de circulation, de la charge utile, de la topographie et de la saison. Nous recommandons en outre, si vous en disposez, d'utiliser des réglages de véhicule permettant d'économiser l'énergie (p. ex. mode Eco ou autre) afin de préserver les ressources.

Pour les véhicules à propulsion électrique, la puissance maximale et l'accélération, qui sont déterminées par la puissance maximale indiquée (pour les modèles à traction intégrale, la puissance maximale est déterminée par la norme UN-GTR.21), sont disponibles avec le niveau de charge le plus élevé possible et pour une fourchette optimale de températures de fonctionnement de la batterie haute tension. La puissance et l'autonomie disponible selon la situation de conduite de chacun dépendent de facteurs variables tels que la température extérieure ou la température, les états de charge et de conditionnement ou le vieillissement physique de la batterie haute tension.

Pour que les consommations d'énergie de différents types de propulsion (essence, diesel, gaz, courant électrique, etc.) soient comparables, elles sont également indiquées sous forme d'équivalents essence (unité de mesure énergétique). Le CO₂ est le principal gaz à effet de serre responsable du réchauffement climatique. Valeur moyenne des émissions de CO₂ pour tous les véhicules neufs vendus en Suisse: 111 g/km (WLTP). Valeur cible des émissions de CO₂ pour tous les véhicules neufs vendus en Suisse: 93.6 g/km (WLTP). Les données indiquées pour un véhicule peuvent différer des données d'immatriculation conformément à l'homologation de véhicule individuel.

Catégorie de rendement énergétique selon la nouvelle méthode de calcul conformément à l'annexe 4.1 de l'OEEE et valable dès le 1^{er} janvier 2023. Vous trouverez des informations sur l'étiquette-énergie pour les voitures de tourisme sur le site de l'Office fédéral de l'énergie OFEN.

I valori indicati per i consumi e le emissioni sono stati determinati in conformità alle procedure di misurazione „Worldwide Harmonized Light-Duty Vehicles Test Procedure“ (WLTP) prescritte dalla legge. WLTP è un metodo di prova più realistico per la misurazione del consumo di carburante e delle emissioni di CO₂ e le indicazioni determinati in base alla WLTP consentono di confrontare i veicoli. Anche i valori di autonomia indicati sono stati determinati in base alla WLTP. In pratica, i valori di consumo di carburante e di emissioni e l'autonomia possono variare in modo significativo a seconda dello stile di guida, delle condizioni atmosferiche e di traffico, del carico utile, della topografia e del periodo dell'anno. Si consiglia inoltre di utilizzare, se disponibili, le impostazioni di risparmio energetico del veicolo (ad es. modalità Eco o simili) per risparmiare risorse.

Per i veicoli a trazione elettrica la potenza elettrica massima e l'accelerazione, determinate con la potenza elettrica massima specificata (per i modelli con trazione integrale: potenza massima determinata secondo UN-GTR.21), sono disponibili con stato di carica massimo possibile e intervallo della temperatura di esercizio ottimale della batteria ad alta tensione. La potenza e l'autonomia disponibile nella specifica situazione di guida dipendono da fattori variabili, quali la temperatura esterna, la temperatura, lo stato di carica e di condizionamento o l'invecchiamento fisico della batteria ad alta tensione.

Per poter confrontare i consumi energetici delle diverse tipologie di propulsione (benzina, diesel, gas, energia elettrica ecc.), il consumo viene espresso anche nei cosiddetti equivalenti benzina (unità di misura per l'energia). Il CO₂ è il gas serra principale responsabile del surriscaldamento terrestre. Valore medio di CO₂ di tutti i modelli di veicoli commercializzati in Svizzera: 111 g/km (WLTP). Valore obiettivo di CO₂ di tutti i modelli di veicoli commercializzati in Svizzera: 93.6 g/km (WLTP). I dati di un veicolo possono discostarsi dai dati rilevanti ai fini dell'immatricolazione in base all'autorizzazione specifica per il singolo veicolo.

Categoria di efficienza energetica secondo il nuovo metodo di calcolo in base all'appendice 4.1 dell'OEEe, valido a decorrere dall'1.1.2023. Ulteriori informazioni sull'etichetta energia per le autovetture sono disponibili presso l'Ufficio federale dell'energia (UFE).

²⁾ Die hier aufgeführten Höchstgeschwindigkeiten gelten für nicht abgeregelte Fahrzeuge./Les vitesses maximales indiquées ici ne s'appliquent pas aux véhicules dont la vitesse est limitée./Le velocità massime qui elencate non si applicano ai veicoli con limitazioni di velocità.

Treibstoff-Normverbrauch · Consommation normalisée · Consumo normalizzato l/100km

Motor Moteur Motore	Getriebe Gänge Antrieb Boîte de vitesses Rapports Roues motrices Cambio Marcie Trazione	kW/PS kW/ch kW/CV	Abgasnorm Norme antipollution Norma antinquinamento	Verbrauch kombiniert ¹⁾ Consumation mixte ¹⁾ Consumo combinato ¹⁾	Benzinäquivalente ¹⁾ Équivalent essence ¹⁾ Equivalenti benzina ¹⁾	CO ₂ -Emission g/km ¹⁾ Émissions de CO ₂ en g/km ¹⁾ Emissione die CO ₂ g/km ¹⁾	CO ₂ -Emission aus Treibstoff- und/oder Strombereitstellung g/km ¹⁾ Émissions de CO ₂ issues de la production de carburant et/ou d'électricité en g/km ¹⁾ Emissione die CO ₂ dalla produzione di carburante e/o elettricità g/km ¹⁾	Energieeffizienz-Kategorie ¹⁾ Catégorie de rendement énergétique ¹⁾ Categorie d'efficienza energetica ¹⁾	Modellcode Code modèle Codice modello
---------------------------	---	-------------------------	---	--	--	--	---	---	---

Kastenwagen mit Hochdach Radstand 4490 mm · Fourgon avec toit surélevé emp. 4490 mm · Furgone con tetto sopraelevato passo 4490 mm

Frontantrieb · Traction avant · Trazione anteriore

2.0-I-TDI	man 6 Front · Avant · Anteriore	103/140	Euro 6ec	8.6 – 9.8	9.5 – 10.8	226 – 258	38 – 43	G – G	SYCB4AEY
2.0-I-TDI	aut 8 Front · Avant · Anteriore	103/140	Euro 6ea	9.2 – 10.6	10.1 – 11.7	243 – 279	40 – 46	G – G	SYCB4BEY
2.0-I-BI-TDI	man 6 Front · Avant · Anteriore	130/177	Euro 6ec	9.1 – 10.3	10.0 – 11.3	240 – 270	40 – 45	G – G	SYCB8AEY
2.0-I-BI-TDI	aut 8 Front · Avant · Anteriore	130/177	Euro 6ec	9.5 – 10.7	10.5 – 11.8	248 – 281	42 – 47	G – G	SYCB8BEY

¹⁾ Die angegebenen Verbrauchs- und Emissionswerte wurden nach den gesetzlich vorgeschriebenen Messverfahren «Worldwide Harmonized Light-Duty Vehicles Test Procedure» (WLTP) ermittelt. WLTP ist ein realistischeres Prüfverfahren zur Messung des Kraftstoffverbrauchs und der CO₂-Emissionen und die nach WLTP ermittelten Angaben ermöglichen den Vergleich von Fahrzeugen. Allfällige Reichweitenangaben wurden ebenfalls nach WLTP ermittelt. In der Praxis können Verbrauchs- und Emissionswerte sowie Reichweiten je nach Fahrstil, Witterungs- und Verkehrsbedingungen, Zuladung, Topographie und Jahreszeit teilweise deutlich abweichen. Wir empfehlen ausserdem, sofern vorhanden, die Verwendung von energiesparenden Fahrzeugeinstellungen (bspw. Eco-Modus o.ä.) zur Schonung der Ressourcen.

Bei Fahrzeugen mit Elektroantrieb sind die elektrische Maximalleistung und die Beschleunigung, welche mit der angegebenen elektrischen Maximalleistung ermittelt werden (für Modelle mit Allradantrieb: Maximalleistung ermittelt gemäss UN-GTR.21), bei möglichst hohem Ladezustand und optimalem Betriebtemperaturbereich der Hochvoltbatterie verfügbar. Die in der individuellen Fahrtsituation zur Verfügung stehende Leistung und Reichweite ist abhängig von variablen Faktoren wie z.B. Aussentemperatur, Temperatur-, Lade- und Konditionierungszustand oder physikalische Alterung der Hochvoltbatterie.

Damit Energieverbräuche unterschiedlicher Antriebsformen (Benzin, Diesel, Gas, Strom, usw.) vergleichbar sind, werden sie zusätzlich als sogenannte Benzinäquivalente (Masseinheit für Energie) ausgewiesen. CO₂ ist das für die Erderwärmung hauptverantwortliche Treibhausgas. CO₂-Mittelwert aller in der Schweiz angebotenen Fahrzeugmodelle: 111 g/km (WLTP). CO₂-Zielwert der in der Schweiz angebotenen Fahrzeugmodelle: 93.6 g/km (WLTP). Die Angaben für ein Fahrzeug können von den zulassungsrelevanten Daten nach der individuellen Einzelfahrzeuggenehmigung abweichen. Energieeffizienz-Kategorie nach dem neuem Berechnungsverfahren gemäss Anhang 4.1 EnEV, gültig ab 01.01.2023. Informationen zur Energieetikette für Personenwagen finden Sie unter Bundesamt für Energie BFE.

Les valeurs de consommation et d'émissions indiquées ont été déterminées selon les procédés de mesure « Worldwide Harmonized Light-Duty Vehicles Test Procedure » (WLTP) prescrits par la loi. WLTP est une procédure de test plus réaliste pour la mesure de la consommation de carburant et des émissions de CO₂ et les indications déterminées selon WLTP permettent de comparer les véhicules. Les éventuelles indications d'autonomie mentionnées ont également été déterminées selon la norme WLTP. Dans la pratique, les valeurs de consommation et d'émission ainsi que l'autonomie peuvent varier considérablement en fonction du style de conduite, des conditions météorologiques et de circulation, de la charge utile, de la topographie et de la saison. Nous recommandons en outre, si vous en disposez, d'utiliser des réglages de véhicule permettant d'économiser l'énergie (p. ex. mode Eco ou autre) afin de préserver les ressources.

Pour les véhicules à propulsion électrique, la puissance maximale et l'accélération, qui sont déterminées par la puissance maximale indiquée (pour les modèles à traction intégrale, la puissance maximale est déterminée par la norme UN-GTR.21), sont disponibles avec le niveau de charge le plus élevé possible et pour une fourchette optimale de températures de fonctionnement de la batterie haute tension. La puissance et l'autonomie disponible selon la situation de conduite de chacun dépendent de facteurs variables tels que la température extérieure ou la température, les états de charge et de conditionnement ou le vieillissement physique de la batterie haute tension.

Pour que les consommations d'énergie de différents types de propulsion (essence, diesel, gaz, courant électrique, etc.) soient comparables, elles sont également indiquées sous forme d'équivalents essence (unité de mesure énergétique). Le CO₂ est le principal gaz à effet de serre responsable du réchauffement climatique. Valeur moyenne des émissions de CO₂ pour tous les véhicules neufs vendus en Suisse: 111 g/km (WLTP). Valeur cible des émissions de CO₂ pour tous les véhicules neufs vendus en Suisse: 93.6 g/km (WLTP). Les données indiquées pour un véhicule peuvent différer des données d'immatriculation conformément à l'homologation de véhicule individuel.

Catégorie de rendement énergétique selon la nouvelle méthode de calcul conformément à l'annexe 4.1 de l'OEEE et valable dès le 1^{er} janvier 2023. Vous trouverez des informations sur l'étiquette-énergie pour les voitures de tourisme sur le site de l'Office fédéral de l'énergie OFEN.

I valori indicati per i consumi e le emissioni sono stati determinati in conformità alle procedure di misurazione „Worldwide Harmonized Light-Duty Vehicles Test Procedure“ (WLTP) prescritte dalla legge. WLTP è un metodo di prova più realistico per la misurazione del consumo di carburante e delle emissioni di CO₂ e le indicazioni determinati in base alla WLTP consentono di confrontare i veicoli. Anche i valori di autonomia indicati sono stati determinati in base alla WLTP. In pratica, i valori di consumo di carburante e di emissioni e l'autonomia possono variare in modo significativo a seconda dello stile di guida, delle condizioni atmosferiche e di traffico, del carico utile, della topografia e del periodo dell'anno. Si consiglia inoltre di utilizzare, se disponibili, le impostazioni di risparmio energetico del veicolo (ad es. modalità Eco o simili) per risparmiare risorse.

Per i veicoli a trazione elettrica la potenza elettrica massima e l'accelerazione, determinate con la potenza elettrica massima specificata (per i modelli con trazione integrale: potenza massima determinata secondo UN-GTR.21), sono disponibili con stato di carica massimo possibile e intervallo della temperatura di esercizio ottimale della batteria ad alta tensione. La potenza e l'autonomia disponibile nella specifica situazione di guida dipendono da fattori variabili, quali la temperatura esterna, la temperatura, lo stato di carica e di condizionamento o l'invecchiamento fisico della batteria ad alta tensione.

Per poter confrontare i consumi energetici delle diverse tipologie di propulsione (benzina, diesel, gas, energia elettrica ecc.), il consumo viene espresso anche nei cosiddetti equivalenti benzina (unità di misura per l'energia). Il CO₂ è il gas serra principale responsabile del surriscaldamento terrestre. Valore medio di CO₂ di tutti i modelli di veicoli commercializzati in Svizzera: 111 g/km (WLTP). Valore obiettivo di CO₂ di tutti i modelli di veicoli commercializzati in Svizzera: 93.6 g/km (WLTP). I dati di un veicolo possono discostarsi dai dati rilevanti ai fini dell'immatricolazione in base all'autorizzazione specifica per il singolo veicolo.

Categoria di efficienza energetica secondo il nuovo metodo di calcolo in base all'appendice 4.1 dell'OEEe, valido a decorrere dall'1.1.2023. Ulteriori informazioni sull'etichetta energia per le autovetture sono disponibili presso l'Ufficio federale dell'energia (UFE).

²⁾ Die hier aufgeführten Höchstgeschwindigkeiten gelten für nicht abgeregelte Fahrzeuge./Les vitesses maximales indiquées ici ne s'appliquent pas aux véhicules dont la vitesse est limitée./Le velocità massime qui elencate non si applicano ai veicoli con limitazioni di velocità.

Treibstoff-Normverbrauch · Consommation normalisée · Consumo normalizzato l/100km

Motor Moteur Motore	Getriebe Gänge Antrieb Boîte de vitesses Rapports Roues motrices Cambio Marcie Trazione	kW/PS kW/ch kW/CV	Abgasnorm Norme antipollution Norma antinquinamento	Verbrauch kombiniert ¹⁾ Consommation mixte ¹⁾ Consumo combinato ¹⁾	Benzinäquivalente ¹⁾ Équivalent essence ¹⁾ Equivalenti benzina ¹⁾	CO ₂ -Emission g/km ¹⁾ Émissions de CO ₂ en g/km ¹⁾ Emissione die CO ₂ g/km ¹⁾	CO ₂ -Emission aus Treibstoff- und/oder Strombereitstellung g/km ¹⁾ Émissions de CO ₂ issues de la production de carburant et/ou d'électricité en g/km ¹⁾ Emissione die CO ₂ dalla produzione di carburante e/o elettricità g/km ¹⁾	Energieeffizienz-Kategorie ¹⁾ Catégorie de rendement énergétique ¹⁾ Categorie d'efficienza energetica ¹⁾	Modellcode Code modèle Codice modello
---------------------------	---	-------------------------	---	---	--	--	---	---	---

Chassis-Kabine mit Pritsche Radstand 3640 mm · Châssis-cabine avec pont empattement 3640 mm · Telaio cabinato con ponte passo 3640 mm

Frontantrieb · Traction avant · Trazione anteriore

2.0-I-TDI	man 6 Front · Avant · Anteriore	103/140	Euro 6ec	10.0 – 10.5	11.0 – 11.6	262 – 276	44 – 46	G – G	SZBB4AEY
2.0-I-TDI	aut 8 Front · Avant · Anteriore	103/140	Euro 6ea	10.7 – 11.4	11.8 – 12.5	282 – 298	47 – 50	G – G	SZBB4BEY
2.0-I-BI-TDI	man 6 Front · Avant · Anteriore	130/177	Euro 6ec	10.3 – 10.7	11.3 – 11.8	270 – 282	45 – 47	G – G	SZBB8AEY
2.0-I-BI-TDI	aut 8 Front · Avant · Anteriore	130/177	Euro 6ec	10.9 – 11.4	12.0 – 12.5	284 – 299	48 – 50	G – G	SZBB8BEY

¹⁾ Die angegebenen Verbrauchs- und Emissionswerte wurden nach den gesetzlich vorgeschriebenen Messverfahren «Worldwide Harmonized Light-Duty Vehicles Test Procedure» (WLTP) ermittelt. WLTP ist ein realistischeres Prüfverfahren zur Messung des Kraftstoffverbrauchs und der CO₂-Emissionen und die nach WLTP ermittelten Angaben ermöglichen den Vergleich von Fahrzeugen. Allfällige Reichweitenangaben wurden ebenfalls nach WLTP ermittelt. In der Praxis können Verbrauchs- und Emissionswerte sowie Reichweiten je nach Fahrstil, Witterungs- und Verkehrsbedingungen, Zuladung, Topographie und Jahreszeit teilweise deutlich abweichen. Wir empfehlen ausserdem, sofern vorhanden, die Verwendung von energiesparenden Fahrzeugeinstellungen (bspw. Eco-Modus o.ä.) zur Schonung der Ressourcen.

Bei Fahrzeugen mit Elektroantrieb sind die elektrische Maximalleistung und die Beschleunigung, welche mit der angegebenen elektrischen Maximalleistung ermittelt werden (für Modelle mit Allradantrieb: Maximalleistung ermittelt gemäss UN-GTR.21), bei möglichst hohem Ladezustand und optimalem Betriebtemperaturbereich der Hochvoltbatterie verfügbar. Die in der individuellen Fahrtsituation zur Verfügung stehende Leistung und Reichweite ist abhängig von variablen Faktoren wie z.B. Aussentemperatur, Temperatur-, Lade- und Konditionierungszustand oder physikalische Alterung der Hochvoltbatterie.

Damit Energieverbräuche unterschiedlicher Antriebsformen (Benzin, Diesel, Gas, Strom, usw.) vergleichbar sind, werden sie zusätzlich als sogenannte Benzinäquivalente (Masseinheit für Energie) ausgewiesen. CO₂ ist das für die Erderwärmung hauptverantwortliche Treibhausgas. CO₂-Mittelwert aller in der Schweiz angebotenen Fahrzeugmodelle: 111 g/km (WLTP). CO₂-Zielwert der in der Schweiz angebotenen Fahrzeugmodelle: 93.6 g/km (WLTP). Die Angaben für ein Fahrzeug können von den zulassungsrelevanten Daten nach der individuellen Einzelfahrzeuggenehmigung abweichen. Energieeffizienz-Kategorie nach dem neuem Berechnungsverfahren gemäss Anhang 4.1 EnEV, gültig ab 01.01.2023. Informationen zur Energieetikette für Personenwagen finden Sie unter Bundesamt für Energie BFE.

Les valeurs de consommation et d'émissions indiquées ont été déterminées selon les procédés de mesure « Worldwide Harmonized Light-Duty Vehicles Test Procedure » (WLTP) prescrits par la loi. WLTP est une procédure de test plus réaliste pour la mesure de la consommation de carburant et des émissions de CO₂ et les indications déterminées selon WLTP permettent de comparer les véhicules. Les éventuelles indications d'autonomie mentionnées ont également été déterminées selon la norme WLTP. Dans la pratique, les valeurs de consommation et d'émission ainsi que l'autonomie peuvent varier considérablement en fonction du style de conduite, des conditions météorologiques et de circulation, de la charge utile, de la topographie et de la saison. Nous recommandons en outre, si vous en disposez, d'utiliser des réglages de véhicule permettant d'économiser l'énergie (p. ex. mode Eco ou autre) afin de préserver les ressources.

Pour les véhicules à propulsion électrique, la puissance maximale et l'accélération, qui sont déterminées par la puissance maximale indiquée (pour les modèles à traction intégrale, la puissance maximale est déterminée par la norme UN-GTR.21), sont disponibles avec le niveau de charge le plus élevé possible et pour une fourchette optimale de températures de fonctionnement de la batterie haute tension. La puissance et l'autonomie disponible selon la situation de conduite de chacun dépendent de facteurs variables tels que la température extérieure ou la température, les états de charge et de conditionnement ou le vieillissement physique de la batterie haute tension.

Pour que les consommations d'énergie de différents types de propulsion (essence, diesel, gaz, courant électrique, etc.) soient comparables, elles sont également indiquées sous forme d'équivalents essence (unité de mesure énergétique). Le CO₂ est le principal gaz à effet de serre responsable du réchauffement climatique. Valeur moyenne des émissions de CO₂ pour tous les véhicules neufs vendus en Suisse: 111 g/km (WLTP). Valeur cible des émissions de CO₂ pour tous les véhicules neufs vendus en Suisse: 93.6 g/km (WLTP). Les données indiquées pour un véhicule peuvent différer des données d'immatriculation conformément à l'homologation de véhicule individuel.

Catégorie de rendement énergétique selon la nouvelle méthode de calcul conformément à l'annexe 4.1 de l'OEEE et valable dès le 1^{er} janvier 2023. Vous trouverez des informations sur l'étiquette-énergie pour les voitures de tourisme sur le site de l'Office fédéral de l'énergie OFEN.

I valori indicati per i consumi e le emissioni sono stati determinati in conformità alle procedure di misurazione „Worldwide Harmonized Light-Duty Vehicles Test Procedure“ (WLTP) prescritte dalla legge. WLTP è un metodo di prova più realistico per la misurazione del consumo di carburante e delle emissioni di CO₂ e le indicazioni determinati in base alla WLTP consentono di confrontare i veicoli. Anche i valori di autonomia indicati sono stati determinati in base alla WLTP. In pratica, i valori di consumo di carburante e di emissioni e l'autonomia possono variare in modo significativo a seconda dello stile di guida, delle condizioni atmosferiche e di traffico, del carico utile, della topografia e del periodo dell'anno. Si consiglia inoltre di utilizzare, se disponibili, le impostazioni di risparmio energetico del veicolo (ad es. modalità Eco o simili) per risparmiare risorse.

Per i veicoli a trazione elettrica la potenza elettrica massima e l'accelerazione, determinate con la potenza elettrica massima specificata (per i modelli con trazione integrale: potenza massima determinata secondo UN-GTR.21), sono disponibili con stato di carica massimo possibile e intervallo della temperatura di esercizio ottimale della batteria ad alta tensione. La potenza e l'autonomia disponibile nella specifica situazione di guida dipendono da fattori variabili, quali la temperatura esterna, la temperatura, lo stato di carica e di condizionamento o l'invecchiamento fisico della batteria ad alta tensione.

Per poter confrontare i consumi energetici delle diverse tipologie di propulsione (benzina, diesel, gas, energia elettrica ecc.), il consumo viene espresso anche nei cosiddetti equivalenti benzina (unità di misura per l'energia). Il CO₂ è il gas serra principale responsabile del surriscaldamento terrestre. Valore medio di CO₂ di tutti i modelli di veicoli commercializzati in Svizzera: 111 g/km (WLTP). Valore obiettivo di CO₂ di tutti i modelli di veicoli commercializzati in Svizzera: 93.6 g/km (WLTP). I dati di un veicolo possono discostarsi dai dati rilevanti ai fini dell'immatricolazione in base all'autorizzazione specifica per il singolo veicolo.

Categoria di efficienza energetica secondo il nuovo metodo di calcolo in base all'appendice 4.1 dell'OEEe, valido a decorrere dall'1.1.2023. Ulteriori informazioni sull'etichetta energia per le autovetture sono disponibili presso l'Ufficio federale dell'energia (UFE).

²⁾ Die hier aufgeführten Höchstgeschwindigkeiten gelten für nicht abgeregelte Fahrzeuge./Les vitesses maximales indiquées ici ne s'appliquent pas aux véhicules dont la vitesse est limitée./Le velocità massime qui elencate non si applicano ai veicoli con limitazioni di velocità.

Treibstoff-Normverbrauch · Consommation normalisée · Consumo normalizzato l/100km

Motor Moteur Motore	Getriebe Gänge Antrieb Boîte de vitesses Rapports Roues motrices Cambio Marcie Trazione	kW/PS kW/ch kW/CV	Abgasnorm Norme antipollution Norma antinquinamento	Verbrauch kombiniert ¹⁾ Consumation mixte ¹⁾ Consumo combinato ¹⁾	Benzinäquivalente ¹⁾ Équivalent essence ¹⁾ Equivalenti benzina ¹⁾	CO ₂ -Emission g/km ¹⁾ Émissions de CO ₂ en g/km ¹⁾ Emissione die CO ₂ g/km ¹⁾	CO ₂ -Emission aus Treibstoff- und/oder Strombereitstellung g/km ¹⁾ Émissions de CO ₂ issues de la production de carburant et/ou d'électricité en g/km ¹⁾ Emissione die CO ₂ dalla produzione di carburante e/o elettricità g/km ¹⁾	Energieeffizienz-Kategorie ¹⁾ Catégorie de rendement énergétique ¹⁾ Categorie d'efficienza energetica ¹⁾	Modellcode Code modèle Codice modello
---------------------------	---	-------------------------	---	--	--	--	---	---	---

Chassis-Kabine mit Pritsche Radstand 4490 mm · Châssis-cabine avec pontg empattement 4490 mm · Telaio cabinato con ponte passo 4490 mm

Frontantrieb · Traction avant · Trazione anteriore

2.0-I-TDI	man 6 Front · Avant · Anteriore	103/140	Euro 6ec	10.1 – 10.6	11.1 – 11.7	265 – 278	44 – 46	G – G	SZCB4AEY
2.0-I-TDI	aut 8 Front · Avant · Anteriore	103/140	Euro 6ea	10.9 – 11.5	12.0 – 12.7	286 – 301	48 – 50	G – G	SZCB4BEY
2.0-I-BI-TDI	man 6 Front · Avant · Anteriore	130/177	Euro 6ec	10.4 – 10.9	11.4 – 12.0	272 – 285	45 – 48	G – G	SZCB8AEY
2.0-I-BI-TDI	aut 8 Front · Avant · Anteriore	130/177	Euro 6ec	11.0 – 11.5	12.1 – 12.7	288 – 302	48 – 50	G – G	SZCB8BEY

¹⁾ Die angegebenen Verbrauchs- und Emissionswerte wurden nach den gesetzlich vorgeschriebenen Messverfahren «Worldwide Harmonized Light-Duty Vehicles Test Procedure» (WLTP) ermittelt. WLTP ist ein realistischeres Prüfverfahren zur Messung des Kraftstoffverbrauchs und der CO₂-Emissionen und die nach WLTP ermittelten Angaben ermöglichen den Vergleich von Fahrzeugen. Allfällige Reichweitenangaben wurden ebenfalls nach WLTP ermittelt. In der Praxis können Verbrauchs- und Emissionswerte sowie Reichweiten je nach Fahrstil, Witterungs- und Verkehrsbedingungen, Zuladung, Topographie und Jahreszeit teilweise deutlich abweichen. Wir empfehlen ausserdem, sofern vorhanden, die Verwendung von energiesparenden Fahrzeugeinstellungen (bspw. Eco-Modus o.ä.) zur Schonung der Ressourcen.

Bei Fahrzeugen mit Elektroantrieb sind die elektrische Maximalleistung und die Beschleunigung, welche mit der angegebenen elektrischen Maximalleistung ermittelt werden (für Modelle mit Allradantrieb: Maximalleistung ermittelt gemäss UN-GTR.21), bei möglichst hohem Ladezustand und optimalem Betriebstemperaturbereich der Hochvoltbatterie verfügbar. Die in der individuellen Fahrtsituation zur Verfügung stehende Leistung und Reichweite ist abhängig von variablen Faktoren wie z.B. Aussentemperatur, Temperatur-, Lade- und Konditionierungszustand oder physikalische Alterung der Hochvoltbatterie.

Damit Energieverbräuche unterschiedlicher Antriebsformen (Benzin, Diesel, Gas, Strom, usw.) vergleichbar sind, werden sie zusätzlich als sogenannte Benzinäquivalente (Masseinheit für Energie) ausgewiesen. CO₂ ist das für die Erderwärmung hauptverantwortliche Treibhausgas. CO₂-Mittelwert aller in der Schweiz angebotenen Fahrzeugmodelle: 111 g/km (WLTP). CO₂-Zielwert der in der Schweiz angebotenen Fahrzeugmodelle: 93.6 g/km (WLTP). Die Angaben für ein Fahrzeug können von den zulassungsrelevanten Daten nach der individuellen Einzelfahrzeuggenehmigung abweichen. Energieeffizienz-Kategorie nach dem neuem Berechnungsverfahren gemäss Anhang 4.1 EnEV, gültig ab 01.01.2023. Informationen zur Energieetikette für Personenwagen finden Sie unter Bundesamt für Energie BFE.

Les valeurs de consommation et d'émissions indiquées ont été déterminées selon les procédés de mesure «Worldwide Harmonized Light-Duty Vehicles Test Procedure» (WLTP) prescrits par la loi. WLTP est une procédure de test plus réaliste pour la mesure de la consommation de carburant et des émissions de CO₂ et les indications déterminées selon WLTP permettent de comparer les véhicules. Les éventuelles indications d'autonomie mentionnées ont également été déterminées selon la norme WLTP. Dans la pratique, les valeurs de consommation et d'émission ainsi que l'autonomie peuvent varier considérablement en fonction du style de conduite, des conditions météorologiques et de circulation, de la charge utile, de la topographie et de la saison. Nous recommandons en outre, si vous en disposez, d'utiliser des réglages de véhicule permettant d'économiser l'énergie (p. ex. mode Eco ou autre) afin de préserver les ressources.

Pour les véhicules à propulsion électrique, la puissance maximale et l'accélération, qui sont déterminées par la puissance maximale indiquée (pour les modèles à traction intégrale, la puissance maximale est déterminée par la norme UN-GTR.21), sont disponibles avec le niveau de charge le plus élevé possible et pour une fourchette optimale de températures de fonctionnement de la batterie haute tension. La puissance et l'autonomie disponible selon la situation de conduite de chacun dépendent de facteurs variables tels que la température extérieure ou la température, les états de charge et de conditionnement ou le vieillissement physique de la batterie haute tension.

Pour que les consommations d'énergie de différents types de propulsion (essence, diesel, gaz, courant électrique, etc.) soient comparables, elles sont également indiquées sous forme d'équivalents essence (unité de mesure énergétique). Le CO₂ est le principal gaz à effet de serre responsable du réchauffement climatique. Valeur moyenne des émissions de CO₂ pour tous les véhicules neufs vendus en Suisse: 111 g/km (WLTP). Valeur cible des émissions de CO₂ pour tous les véhicules neufs vendus en Suisse: 93.6 g/km (WLTP). Les données indiquées pour un véhicule peuvent différer des données d'immatriculation conformément à l'homologation de véhicule individuel.

Catégorie de rendement énergétique selon la nouvelle méthode de calcul conformément à l'annexe 4.1 de l'OEEE et valable dès le 1^{er} janvier 2023. Vous trouverez des informations sur l'étiquette-énergie pour les voitures de tourisme sur le site de l'Office fédéral de l'énergie OFEN.

I valori indicati per i consumi e le emissioni sono stati determinati in conformità alle procedure di misurazione „Worldwide Harmonized Light-Duty Vehicles Test Procedure“ (WLTP) prescritte dalla legge. WLTP è un metodo di prova più realistico per la misurazione del consumo di carburante e delle emissioni di CO₂ e le indicazioni determinati in base alla WLTP consentono di confrontare i veicoli. Anche i valori di autonomia indicati sono stati determinati in base alla WLTP. In pratica, i valori di consumo di carburante e di emissioni e l'autonomia possono variare in modo significativo a seconda dello stile di guida, delle condizioni atmosferiche e di traffico, del carico utile, della topografia e del periodo dell'anno. Si consiglia inoltre di utilizzare, se disponibili, le impostazioni di risparmio energetico del veicolo (ad es. modalità Eco o simili) per risparmiare risorse.

Per i veicoli a trazione elettrica la potenza elettrica massima e l'accelerazione, determinate con la potenza elettrica massima specificata (per i modelli con trazione integrale: potenza massima determinata secondo UN-GTR.21), sono disponibili con stato di carica massimo possibile e intervallo della temperatura di esercizio ottimale della batteria ad alta tensione. La potenza e l'autonomia disponibile nella specifica situazione di guida dipendono da fattori variabili, quali la temperatura esterna, la temperatura, lo stato di carica e di condizionamento o l'invecchiamento fisico della batteria ad alta tensione.

Per poter confrontare i consumi energetici delle diverse tipologie di propulsione (benzina, diesel, gas, energia elettrica ecc.), il consumo viene espresso anche nei cosiddetti equivalenti benzina (unità di misura per l'energia). Il CO₂ è il gas serra principale responsabile del surriscaldamento terrestre. Valore medio di CO₂ di tutti i modelli di veicoli commercializzati in Svizzera: 111 g/km (WLTP). Valore obiettivo di CO₂ di tutti i modelli di veicoli commercializzati in Svizzera: 93.6 g/km (WLTP). I dati di un veicolo possono discostarsi dai dati rilevanti ai fini dell'immatricolazione in base all'autorizzazione specifica per il singolo veicolo.

Categoria di efficienza energetica secondo il nuovo metodo di calcolo in base all'appendice 4.1 dell'OEEe, valido a decorrere dall'1.1.2023. Ulteriori informazioni sull'etichetta energia per le autovetture sono disponibili presso l'Ufficio federale dell'energia (UFE).

²⁾ Die hier aufgeführten Höchstgeschwindigkeiten gelten für nicht abgeregelte Fahrzeuge./Les vitesses maximales indiquées ici ne s'appliquent pas aux véhicules dont la vitesse est limitée./Le velocità massime qui elencate non si applicano ai veicoli con limitazioni di velocità.

Treibstoff-Normverbrauch · Consommation normalisée · Consumo normalizzato l/100km

Motor Moteur Motore	Getriebe Gänge Antrieb Boîte de vitesses Rapports Roues motrices Cambio Marcie Trazione	kW/PS kW/ch kW/CV	Abgasnorm Norme antipollution Norma antinquinamento	Verbrauch kombiniert ¹⁾ Consumation mixte ¹⁾ Consumo combinato ¹⁾	Benzinäquivalente ¹⁾ Équivalent essence ¹⁾ Equivalenti benzina ¹⁾	CO ₂ -Emission g/km ¹⁾ Émissions de CO ₂ en g/km ¹⁾ Emissione die CO ₂ g/km ¹⁾	CO ₂ -Emission aus Treibstoff- und/oder Strombereitstellung g/km ¹⁾ Émissions de CO ₂ issues de la production de carburant et/ou d'électricité en g/km ¹⁾ Emissione die CO ₂ dalla produzione di carburante e/o elettricità g/km ¹⁾	Energieeffizienz-Kategorie ¹⁾ Catégorie de rendement énergétique ¹⁾ Categorie d'efficienza energetica ¹⁾	Modellcode Code modèle Codice modello
---------------------------	---	-------------------------	---	--	--	--	---	---	---

Chassis–Doppelkabine mit Pritsche Radstand 3640 mm · Châssis–double cabine avec pont empattement 3640 mm · Telaio doppia cabinato con ponte passo 3640 mm

Frontantrieb · Traction avant · Trazione anteriore

2.0-I-TDI	man 6 Front · Avant · Anteriore	103/140	Euro 6ec	10.1 – 10.7	11.1 – 11.8	265 – 280	44 – 47	G – G	SZHB4AEY
2.0-I-TDI	aut 8 Front · Avant · Anteriore	103/140	Euro 6ea	10.9 – 11.6	12.0 – 12.8	286 – 304	48 – 51	G – G	SZHB4BEY
2.0-I-BI-TDI	man 6 Front · Avant · Anteriore	130/177	Euro 6ec	10.4 – 11.0	11.4 – 12.1	272 – 288	45 – 48	G – G	SZHB8AEY
2.0-I-BI-TDI	aut 8 Front · Avant · Anteriore	130/177	Euro 6ec	11.0 – 11.7	12.1 – 12.9	287 – 305	48 – 51	G – G	SZHB8BEY

¹⁾ Die angegebenen Verbrauchs- und Emissionswerte wurden nach den gesetzlich vorgeschriebenen Messverfahren «Worldwide Harmonized Light-Duty Vehicles Test Procedure» (WLTP) ermittelt. WLTP ist ein realistischeres Prüfverfahren zur Messung des Kraftstoffverbrauchs und der CO₂-Emissionen und die nach WLTP ermittelten Angaben ermöglichen den Vergleich von Fahrzeugen. Allfällige Reichweitenangaben wurden ebenfalls nach WLTP ermittelt. In der Praxis können Verbrauchs- und Emissionswerte sowie Reichweiten je nach Fahrstil, Witterungs- und Verkehrsbedingungen, Zuladung, Topographie und Jahreszeit teilweise deutlich abweichen. Wir empfehlen ausserdem, sofern vorhanden, die Verwendung von energiesparenden Fahrzeugeinstellungen (bspw. Eco-Modus o.ä.) zur Schonung der Ressourcen.

Bei Fahrzeugen mit Elektroantrieb sind die elektrische Maximalleistung und die Beschleunigung, welche mit der angegebenen elektrischen Maximalleistung ermittelt werden (für Modelle mit Allradantrieb: Maximalleistung ermittelt gemäss UN-GTR.21), bei möglichst hohem Ladezustand und optimalem Betriebtemperaturbereich der Hochvoltbatterie verfügbar. Die in der individuellen Fahrtsituation zur Verfügung stehende Leistung und Reichweite ist abhängig von variablen Faktoren wie z.B. Aussentemperatur, Temperatur-, Lade- und Konditionierungszustand oder physikalische Alterung der Hochvoltbatterie.

Damit Energieverbräuche unterschiedlicher Antriebsformen (Benzin, Diesel, Gas, Strom, usw.) vergleichbar sind, werden sie zusätzlich als sogenannte Benzinäquivalente (Masseinheit für Energie) ausgewiesen. CO₂ ist das für die Erderwärmung hauptverantwortliche Treibhausgas. CO₂-Mittelwert aller in der Schweiz angebotenen Fahrzeugmodelle: 111 g/km (WLTP). CO₂-Zielwert der in der Schweiz angebotenen Fahrzeugmodelle: 93.6 g/km (WLTP). Die Angaben für ein Fahrzeug können von den zulassungsrelevanten Daten nach der individuellen Einzelfahrzeuggenehmigung abweichen. Energieeffizienz-Kategorie nach dem neuem Berechnungsverfahren gemäss Anhang 4.1 EnEV, gültig ab 01.01.2023. Informationen zur Energieetikette für Personenwagen finden Sie unter Bundesamt für Energie BFE.

Les valeurs de consommation et d'émissions indiquées ont été déterminées selon les procédés de mesure «Worldwide Harmonized Light-Duty Vehicles Test Procedure» (WLTP) prescrits par la loi. WLTP est une procédure de test plus réaliste pour la mesure de la consommation de carburant et des émissions de CO₂ et les indications déterminées selon WLTP permettent de comparer les véhicules. Les éventuelles indications d'autonomie mentionnées ont également été déterminées selon la norme WLTP. Dans la pratique, les valeurs de consommation et d'émission ainsi que l'autonomie peuvent varier considérablement en fonction du style de conduite, des conditions météorologiques et de circulation, de la charge utile, de la topographie et de la saison. Nous recommandons en outre, si vous en disposez, d'utiliser des réglages de véhicule permettant d'économiser l'énergie (p. ex. mode Eco ou autre) afin de préserver les ressources.

Pour les véhicules à propulsion électrique, la puissance maximale et l'accélération, qui sont déterminées par la puissance maximale indiquée (pour les modèles à traction intégrale, la puissance maximale est déterminée par la norme UN-GTR.21), sont disponibles avec le niveau de charge le plus élevé possible et pour une fourchette optimale de températures de fonctionnement de la batterie haute tension. La puissance et l'autonomie disponible selon la situation de conduite de chacun dépendent de facteurs variables tels que la température extérieure ou la température, les états de charge et de conditionnement ou le vieillissement physique de la batterie haute tension.

Pour que les consommations d'énergie de différents types de propulsion (essence, diesel, gaz, courant électrique, etc.) soient comparables, elles sont également indiquées sous forme d'équivalents essence (unité de mesure énergétique). Le CO₂ est le principal gaz à effet de serre responsable du réchauffement climatique. Valeur moyenne des émissions de CO₂ pour tous les véhicules neufs vendus en Suisse: 111 g/km (WLTP). Valeur cible des émissions de CO₂ pour tous les véhicules neufs vendus en Suisse: 93.6 g/km (WLTP). Les données indiquées pour un véhicule peuvent différer des données d'immatriculation conformément à l'homologation de véhicule individuel.

Catégorie de rendement énergétique selon la nouvelle méthode de calcul conformément à l'annexe 4.1 de l'OEEE et valable dès le 1^{er} janvier 2023. Vous trouverez des informations sur l'étiquette-énergie pour les voitures de tourisme sur le site de l'Office fédéral de l'énergie OFEN.

I valori indicati per i consumi e le emissioni sono stati determinati in conformità alle procedure di misurazione „Worldwide Harmonized Light-Duty Vehicles Test Procedure“ (WLTP) prescritte dalla legge. WLTP è un metodo di prova più realistico per la misurazione del consumo di carburante e delle emissioni di CO₂ e le indicazioni determinati in base alla WLTP consentono di confrontare i veicoli. Anche i valori di autonomia indicati sono stati determinati in base alla WLTP. In pratica, i valori di consumo di carburante e di emissioni e l'autonomia possono variare in modo significativo a seconda dello stile di guida, delle condizioni atmosferiche e di traffico, del carico utile, della topografia e del periodo dell'anno. Si consiglia inoltre di utilizzare, se disponibili, le impostazioni di risparmio energetico del veicolo (ad es. modalità Eco o simili) per risparmiare risorse.

Per i veicoli a trazione elettrica la potenza elettrica massima e l'accelerazione, determinate con la potenza elettrica massima specificata (per i modelli con trazione integrale: potenza massima determinata secondo UN-GTR.21), sono disponibili con stato di carica massimo possibile e intervallo della temperatura di esercizio ottimale della batteria ad alta tensione. La potenza e l'autonomia disponibile nella specifica situazione di guida dipendono da fattori variabili, quali la temperatura esterna, la temperatura, lo stato di carica e di condizionamento o l'invecchiamento fisico della batteria ad alta tensione.

Per poter confrontare i consumi energetici delle diverse tipologie di propulsione (benzina, diesel, gas, energia elettrica ecc.), il consumo viene espresso anche nei cosiddetti equivalenti benzina (unità di misura per l'energia). Il CO₂ è il gas serra principale responsabile del surriscaldamento terrestre. Valore medio di CO₂ di tutti i modelli di veicoli commercializzati in Svizzera: 111 g/km (WLTP). Valore obiettivo di CO₂ di tutti i modelli di veicoli commercializzati in Svizzera: 93.6 g/km (WLTP). I dati di un veicolo possono discostarsi dai dati rilevanti ai fini dell'immatricolazione in base all'autorizzazione specifica per il singolo veicolo.

Categoria di efficienza energetica secondo il nuovo metodo di calcolo in base all'appendice 4.1 dell'OEEe, valido a decorrere dall'1.1.2023. Ulteriori informazioni sull'etichetta energia per le autovetture sono disponibili presso l'Ufficio federale dell'energia (UFE).

²⁾ Die hier aufgeführten Höchstgeschwindigkeiten gelten für nicht abgeregelte Fahrzeuge./Les vitesses maximales indiquées ici ne s'appliquent pas aux véhicules dont la vitesse est limitée./Le velocità massime qui elencate non si applicano ai veicoli con limitazioni di velocità.

Treibstoff-Normverbrauch · Consommation normalisée · Consumo normalizzato l/100km

Motor Moteur Motore	Getriebe Gänge Antrieb Boîte de vitesses Rapports Roues motrices Cambio Marcie Trazione	kW/PS kW/ch kW/CV	Abgasnorm Norme antipollution Norma antinquinamento	Verbrauch kombiniert ¹⁾ Consumation mixte ¹⁾ Consumo combinato ¹⁾	Benzinäquivalente ¹⁾ Équivalent essence ¹⁾ Equivalenti benzina ¹⁾	CO ₂ -Emission g/km ¹⁾ Émissions de CO ₂ en g/km ¹⁾ Emissione die CO ₂ g/km ¹⁾	CO ₂ -Emission aus Treibstoff- und/oder Strombereitstellung g/km ¹⁾ Émissions de CO ₂ issues de la production de carburant et/ou d'électricité en g/km ¹⁾ Emissione die CO ₂ dalla produzione di carburante e/o elettricità g/km ¹⁾	Energieeffizienz-Kategorie ¹⁾ Catégorie de rendement énergétique ¹⁾ Categorie d'efficienza energetica ¹⁾	Modellcode Code modèle Codice modello
---------------------------	---	-------------------------	---	--	--	--	---	---	---

Chassis–Doppelkabine mit Pritsche Radstand 4490 mm · Châssis–double cabine avec pontg empattement 4490 mm · Telaio doppia cabinato con ponte passo 4490 mm

Frontantrieb · Traction avant · Trazione anteriore

2.0-I-TDI	man 6 Front · Avant · Anteriore	103/140	Euro 6ec	10.2 – 10.7	11.2 – 11.8	268 – 282	45 – 47	G – G	SZIB4AEY
2.0-I-TDI	aut 8 Front · Avant · Anteriore	103/140	Euro 6ea	11.0 – 11.7	12.1 – 12.9	289 – 306	48 – 51	G – G	SZIB4BEY
2.0-I-BI-TDI	man 6 Front · Avant · Anteriore	130/177	Euro 6ec	10.5 – 11.0	11.6 – 12.1	275 – 290	46 – 48	G – G	SZIB8AEY
2.0-I-BI-TDI	aut 8 Front · Avant · Anteriore	130/177	Euro 6ec	11.1 – 11.8	12.2 – 13.0	290 – 308	49 – 52	G – G	SZIB8BEY

¹⁾ Die angegebenen Verbrauchs- und Emissionswerte wurden nach den gesetzlich vorgeschriebenen Messverfahren «Worldwide Harmonized Light-Duty Vehicles Test Procedure» (WLTP) ermittelt. WLTP ist ein realistischeres Prüfverfahren zur Messung des Kraftstoffverbrauchs und der CO₂-Emissionen und die nach WLTP ermittelten Angaben ermöglichen den Vergleich von Fahrzeugen. Allfällige Reichweitenangaben wurden ebenfalls nach WLTP ermittelt. In der Praxis können Verbrauchs- und Emissionswerte sowie Reichweiten je nach Fahrstil, Witterungs- und Verkehrsbedingungen, Zuladung, Topographie und Jahreszeit teilweise deutlich abweichen. Wir empfehlen ausserdem, sofern vorhanden, die Verwendung von energiesparenden Fahrzeugeinstellungen (bspw. Eco-Modus o.ä.) zur Schonung der Ressourcen.

Bei Fahrzeugen mit Elektroantrieb sind die elektrische Maximalleistung und die Beschleunigung, welche mit der angegebenen elektrischen Maximalleistung ermittelt werden (für Modelle mit Allradantrieb: Maximalleistung ermittelt gemäss UN-GTR.21), bei möglichst hohem Ladezustand und optimalem Betriebtemperaturbereich der Hochvoltbatterie verfügbar. Die in der individuellen Fahrtsituation zur Verfügung stehende Leistung und Reichweite ist abhängig von variablen Faktoren wie z.B. Aussentemperatur, Temperatur-, Lade- und Konditionierungszustand oder physikalische Alterung der Hochvoltbatterie.

Damit Energieverbräuche unterschiedlicher Antriebsformen (Benzin, Diesel, Gas, Strom, usw.) vergleichbar sind, werden sie zusätzlich als sogenannte Benzinäquivalente (Masseinheit für Energie) ausgewiesen. CO₂ ist das für die Erderwärmung hauptverantwortliche Treibhausgas. CO₂-Mittelwert aller in der Schweiz angebotenen Fahrzeugmodelle: 111 g/km (WLTP). CO₂-Zielwert der in der Schweiz angebotenen Fahrzeugmodelle: 93.6 g/km (WLTP). Die Angaben für ein Fahrzeug können von den zulassungsrelevanten Daten nach der individuellen Einzelfahrzeuggenehmigung abweichen. Energieeffizienz-Kategorie nach dem neuem Berechnungsverfahren gemäss Anhang 4.1 EnEV, gültig ab 01.01.2023. Informationen zur Energieetikette für Personenwagen finden Sie unter Bundesamt für Energie BFE.

Les valeurs de consommation et d'émissions indiquées ont été déterminées selon les procédés de mesure «Worldwide Harmonized Light-Duty Vehicles Test Procedure» (WLTP) prescrits par la loi. WLTP est une procédure de test plus réaliste pour la mesure de la consommation de carburant et des émissions de CO₂ et les indications déterminées selon WLTP permettent de comparer les véhicules. Les éventuelles indications d'autonomie mentionnées ont également été déterminées selon la norme WLTP. Dans la pratique, les valeurs de consommation et d'émission ainsi que l'autonomie peuvent varier considérablement en fonction du style de conduite, des conditions météorologiques et de circulation, de la charge utile, de la topographie et de la saison. Nous recommandons en outre, si vous en disposez, d'utiliser des réglages de véhicule permettant d'économiser l'énergie (p. ex. mode Eco ou autre) afin de préserver les ressources.

Pour les véhicules à propulsion électrique, la puissance maximale et l'accélération, qui sont déterminées par la puissance maximale indiquée (pour les modèles à traction intégrale, la puissance maximale est déterminée par la norme UN-GTR.21), sont disponibles avec le niveau de charge le plus élevé possible et pour une fourchette optimale de températures de fonctionnement de la batterie haute tension. La puissance et l'autonomie disponible selon la situation de conduite de chacun dépendent de facteurs variables tels que la température extérieure ou la température, les états de charge et de conditionnement ou le vieillissement physique de la batterie haute tension.

Pour que les consommations d'énergie de différents types de propulsion (essence, diesel, gaz, courant électrique, etc.) soient comparables, elles sont également indiquées sous forme d'équivalents essence (unité de mesure énergétique). Le CO₂ est le principal gaz à effet de serre responsable du réchauffement climatique. Valeur moyenne des émissions de CO₂ pour tous les véhicules neufs vendus en Suisse: 111 g/km (WLTP). Valeur cible des émissions de CO₂ pour tous les véhicules neufs vendus en Suisse: 93.6 g/km (WLTP). Les données indiquées pour un véhicule peuvent différer des données d'immatriculation conformément à l'homologation de véhicule individuel.

Catégorie de rendement énergétique selon la nouvelle méthode de calcul conformément à l'annexe 4.1 de l'OEEE et valable dès le 1^{er} janvier 2023. Vous trouverez des informations sur l'étiquette-énergie pour les voitures de tourisme sur le site de l'Office fédéral de l'énergie OFEN.

I valori indicati per i consumi e le emissioni sono stati determinati in conformità alle procedure di misurazione „Worldwide Harmonized Light-Duty Vehicles Test Procedure“ (WLTP) prescritte dalla legge. WLTP è un metodo di prova più realistico per la misurazione del consumo di carburante e delle emissioni di CO₂ e le indicazioni determinati in base alla WLTP consentono di confrontare i veicoli. Anche i valori di autonomia indicati sono stati determinati in base alla WLTP. In pratica, i valori di consumo di carburante e di emissioni e l'autonomia possono variare in modo significativo a seconda dello stile di guida, delle condizioni atmosferiche e di traffico, del carico utile, della topografia e del periodo dell'anno. Si consiglia inoltre di utilizzare, se disponibili, le impostazioni di risparmio energetico del veicolo (ad es. modalità Eco o simili) per risparmiare risorse.

Per i veicoli a trazione elettrica la potenza elettrica massima e l'accelerazione, determinate con la potenza elettrica massima specificata (per i modelli con trazione integrale: potenza massima determinata secondo UN-GTR.21), sono disponibili con stato di carica massimo possibile e intervallo della temperatura di esercizio ottimale della batteria ad alta tensione. La potenza e l'autonomia disponibile nella specifica situazione di guida dipendono da fattori variabili, quali la temperatura esterna, la temperatura, lo stato di carica e di condizionamento o l'invecchiamento fisico della batteria ad alta tensione.

Per poter confrontare i consumi energetici delle diverse tipologie di propulsione (benzina, diesel, gas, energia elettrica ecc.), il consumo viene espresso anche nei cosiddetti equivalenti benzina (unità di misura per l'energia). Il CO₂ è il gas serra principale responsabile del surriscaldamento terrestre. Valore medio di CO₂ di tutti i modelli di veicoli commercializzati in Svizzera: 111 g/km (WLTP). Valore obiettivo di CO₂ di tutti i modelli di veicoli commercializzati in Svizzera: 93.6 g/km (WLTP). I dati di un veicolo possono discostarsi dai dati rilevanti ai fini dell'immatricolazione in base all'autorizzazione specifica per il singolo veicolo.

Categoria di efficienza energetica secondo il nuovo metodo di calcolo in base all'appendice 4.1 dell'OEEe, valido a decorrere dall'1.1.2023. Ulteriori informazioni sull'etichetta energia per le autovetture sono disponibili presso l'Ufficio federale dell'energia (UFE).

²⁾ Die hier aufgeführten Höchstgeschwindigkeiten gelten für nicht abgeregelte Fahrzeuge./Les vitesses maximales indiquées ici ne s'appliquent pas aux véhicules dont la vitesse est limitée./Le velocità massime qui elencate non si applicano ai veicoli con limitazioni di velocità.

Motor • Moteur • Motore

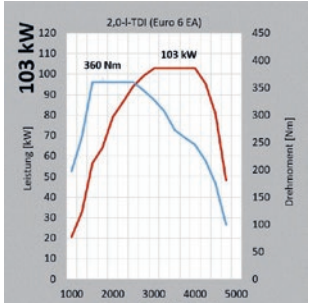
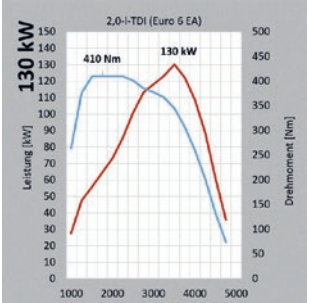
Dieselmotoren • Moteurs diesel • Motori diesel	2.0 TDI (103 kW/140 PS) SCR/AdBlue® 2.0 TDI (103 kW/140 ch) SCR/AdBlue® 2.0 TDI (103 kW/140 CV) SCR/AdBlue®	2.0 TDI (130 kW/177 PS) SCR/AdBlue® 2.0 TDI (130 kW/177 ch) SCR/AdBlue® 2.0 TDI (130 kW/177 CV) SCR/AdBlue®
	 <p>2.0-TDI (Euro 6 EA)</p> <p>103 kW</p> <p>360 Nm</p> <p>103 kW</p> <p>Leistung [kW]</p> <p>Drehmoment [Nm]</p>	 <p>2.0-TDI (Euro 6 EA)</p> <p>130 kW</p> <p>410 Nm</p> <p>130 kW</p> <p>Leistung [kW]</p> <p>Drehmoment [Nm]</p>
Gemischaufbereitung / Einspritzverfahren	Common-Rail-Direkteinspritzung	Common-Rail-Direkteinspritzung
Alimentation / injection	Injection directe Common-Rail	Injection directe Common-Rail
Alimentazione / iniezione	Iniezione diretta Common-Rail	Iniezione diretta Common-Rail
Zylinder • cylindres • cilindri	4	4
Hubraum cm ³ • Cylindrée cm ³ • Cilindrata cm ³	1968	1968
Leistung, kW bei Drehzahl, min ⁻¹ • Puissance, kW pour un régime de tr/min ⁻¹ • Potenza, kW a giri/min ⁻¹	103 / 3500 – 3600	130 / 3600
Drehmoment, max., Nm/Drehzahl, min ⁻¹	360 / 1500 – 2500	410 / 1500 – 2000
Couple max., Nm/régime tr/min ⁻¹	360 / 1500 – 2500	410 / 1500 – 2000
Coppia max., Nm/giri/min ⁻¹	360 / 1500 – 2500	410 / 1500 – 2000
EU-Abgasvorschrift • Norme anti-pollution UE • Norma sui gas di scarico EU	Euro 6ea aut/Euro 6ec man	Euro 6ec
Dieselpartikelfilter (DPF) • Filtre à particules (FAP) • Filtro antiparticolato (FAP)	●	●
6-Gang-Schaltgetriebe • boîte manuelle 6 vitesses • cambio manuale a 6 marce	●	●
Frontantrieb • Traction avant • Trazione anteriore	●	●
Kraftstoffart • Type de carburant • Tipo di carburante	Diesel	Diesel

Dieser Motor ist mit einem mehrstufigem Abgasnachbehandlungssystem (Dieselpartikelfilter und SCR-Katalysator) ausgestattet. Der SCR-Katalysator (Selective Catalytic Reduction) wandelt die Abgaskomponente Stickoxid (NOX) ohne Bildung von unerwünschten Nebenprodukten selektiv zu Stickstoff (N₂) und Wasser (H₂O) um. Die Umwandlung erfolgt dabei unter Verwendung einer synthetisch hergestellten, wässrigen Harnstofflösung, z. B. AdBlue® (ISO 22241-1/AUS 32), das in einem Zusatztank mitgeführt wird. Je nach Fahrzeug muss der Kunde auch zwischen den Serviceintervallen den Betriebsstoff AdBlue® selbständig nachfüllen oder durch die Vertragswerkstatt nachfüllen lassen.

Ce moteur est doté d'un système de post-traitement des gaz d'échappement à niveaux multiples (filtre à particules Diesel et catalyseur SCR). Le catalyseur SCR (Selective Catalytic Reduction) transforme l'oxyde d'azote (NOX) sélectivement en azote (N₂) et en eau (H₂O) sans former de sous-produits de combustion indésirables. Cette transformation est effectuée en utilisant une solution d'urée diluée, fabriquée synthétiquement, par ex. de l'AdBlue® (ISO 22241-1/AUS 32), qui est transportée dans un réservoir supplémentaire. Selon le véhicule, le client doit aussi rajouter l'additif AdBlue® entre les intervalles d'entretien, soit lui-même soit au garage contractuel.

Questo motore è equipaggiato con un sistema plurifase di post-trattamento dei gas di scarico (filtro antiparticolato e catalizzatore SCR). Il catalizzatore SCR (Selective Catalytic Reduction) trasforma la componente di ossido di azoto (NOX) in modo selettivo in azoto (N₂) e acqua (H₂O), senza la formazione indesiderata di prodotti secondari. La trasformazione avviene utilizzando una soluzione ureica acquosa prodotta sinteticamente, ad es. AdBlue® (ISO 22241-1/AUS 32), trasportata in un apposito serbatoio. In base al veicolo, il cliente deve rabboccare autonomamente la soluzione AdBlue® fra un servizio e l'altro oppure farlo rabboccare da un'officina convenzionata.

● Serie, de série, di serie ○ Kombination möglich, combinaison possible, combinazione possibile

Abmessungen · Dimensions · Dimensioni

Crafter 35 Kastenwagen Radstand 3640 Normaldach
Crafter 35 Fourgon empattement 3640
Crafter 35 Furgone passo 3640

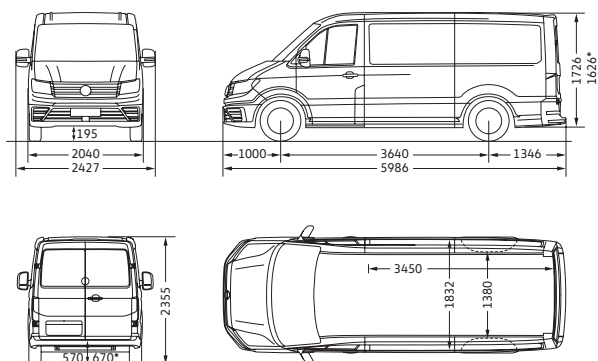

*Wert gilt bei 4MOTION/Heckantrieb

Crafter 35 Kastenwagen Radstand 3640 mit Hochdach
Crafter 35 Fourgon empattement 3640 avec toit surélevé
Crafter 35 Furgone passo 3640 con tetto supraelavato

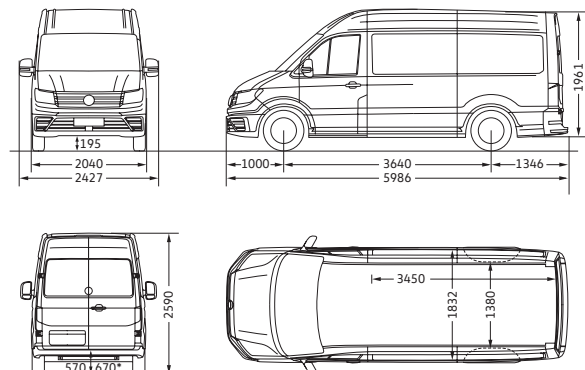

*Wert gilt bei 4MOTION/Heckantrieb

Laderaumvolumen, Volume de chargement, Volume di carico (m3)

– Frontantrieb, Traction avant, Trazione anteriore
 – 4MOTION

9,9
 9,3

Laderaumvolumen, Volume de chargement, Volume di carico (m3)

– Frontantrieb, Traction avant, Trazione anteriore
 – 4MOTION

11,3
 10,7

Seitliche Schiebetür, Breite x Höhe (mm);

Porte coulissante, Largeur x Hauteur; Porta scorrevole, larghezza x altezza

– Frontantrieb, Traction avant, Trazione anteriore
 – 4MOTION

1311 x 1587
 1311 x 1487

Seitliche Schiebetür, Breite x Höhe

Porte coulissante, Largeur x Hauteur; Porta scorrevole, larghezza x altezza (mm)

– Frontantrieb, Traction avant, Trazione anteriore
 – 4MOTION

1311 x 1822
 1311 x 1722

Heckflügeltüren, Breite x Höhe (mm)

Portes battantes arrière, Largeur x Hauteur; Porte posteriori a battenti, larghezza x altezza

– Frontantrieb, Traction avant, Trazione anteriore
 – 4MOTION

1552 x 1605
 1552 x 1505

Heckflügeltüren, Breite x Höhe

Portes battantes arrière, Largeur x Hauteur; Porte posteriori a battenti, larghezza x altezza (mm)

– Frontantrieb, Traction avant, Trazione anteriore
 – 4MOTION

1552 x 1840
 1552 x 1740

Wendekreis (m); Diamètre de braque; Diametro di sterzata

13,6

Wendekreis (m); Diamètre de braque; Diametro di sterzata

13,6

Alle Massangaben sind auf Basis der Serienfahrzeuge ermittelt. Die hier aufgeführten Höhenmasse können je nach Ausstattung um ca. ±40 mm differieren. Die Fahrzeugzeichnungen sind nicht massstabgerecht. Toutes les dimensions indiquées sont données sur la base des véhicules de série. Selon les équipements, les hauteurs indiquées peuvent varier d'environ 40 mm. Les dessins des véhicules ne sont pas à l'échelle. Tutte le dimensioni sono desunte in base ai veicoli di serie. Le altezze qui indicate possono variare di ca. ±40 mm in base all'equipaggiamento. I disegni dei veicoli non sono in scala.

Abmessungen · Dimensions · Dimensioni

Crafter 35 Kastenwagen Radstand 4490 mit Hochdach
Crafter 35 Fourgon empattement 4490 avec toit surélevé
Crafter 35 Furgone passo 4490 con tetto supralevato

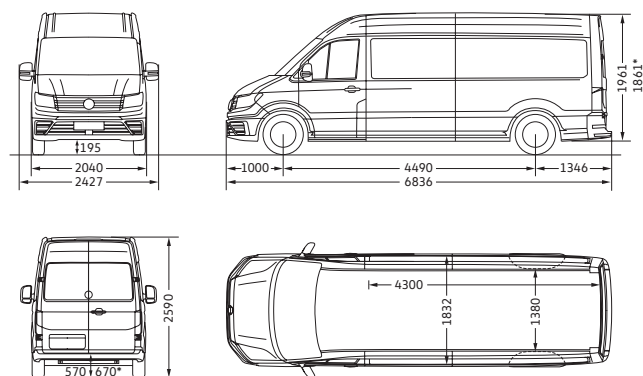

*Wert gilt bei 4MOTION/Heckantrieb

Crafter 35 Kastenwagen Radstand 4490 mit Superhochdach
Crafter 35 Fourgon empattement 4490 avec toit super surélevé
Crafter 35 Furgone passo 4490 con tetto super supralevato

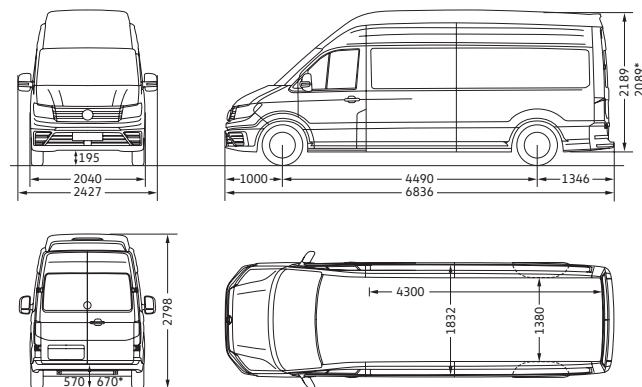

*Wert gilt bei 4MOTION/Heckantrieb

Laderaumvolumen, Volume de chargement, Volume di carico (m3)
 – Frontantrieb, Traction avant, Trazione anteriore 14,4
 – 4MOTION und Heckantrieb, Propulsion arrière, Trazione posteriore 13,6

Seitliche Schiebetür, Breite x Höhe (mm);
 Porte coulissante, Largeur x Hauteur; Porta scorrevole, larghezza x altezza
 – Frontantrieb; Traction avant; Trazione anteriore 1311 x 1822
 – 4MOTION und Heckantrieb, Propulsion arrière, Trazione posteriore 1311 x 1722

Heckflügeltüren, Breite x Höhe (mm)
 Portes battantes arrière, Largeur x Hauteur; Porte posteriori a battenti, larghezza x altezza
 – Frontantrieb; Traction avant; Trazione anteriore 1552 x 1840
 – 4MOTION und Heckantrieb, Propulsion arrière, Trazione posteriore 1552 x 1740

Wendekreis (m); Diamètre de braque; Diametro di sterzata 16,2

Laderaumvolumen, Volume de chargement, Volume di carico (m3)
 – Frontantrieb, Traction avant, Trazione anteriore 16,1
 – 4MOTION und Heckantrieb, Propulsion arrière, Trazione posteriore 15,3

Seitliche Schiebetür, Breite x Höhe (mm);
 Porte coulissante, Largeur x Hauteur; Porta scorrevole, larghezza x altezza
 – Frontantrieb; Traction avant; Trazione anteriore 1311 x 1822
 – 4MOTION und Heckantrieb, Propulsion arrière, Trazione posteriore 1311 x 1722

Heckflügeltüren, Breite x Höhe (mm)
 Portes battantes arrière, Largeur x Hauteur; Porte posteriori a battenti, larghezza x altezza
 – Frontantrieb; Traction avant; Trazione anteriore 1552 x 1840
 – 4MOTION und Heckantrieb, Propulsion arrière, Trazione posteriore 1552 x 1740

Wendekreis (m); Diamètre de braque; Diametro di sterzata 16,2

* Pritschenaufbau als Sonderausstattung erhältlich. · La superstructure à plateau est disponible en option. · Sovrastruttura camioncino disponibile come equipaggiamento speciale.

Alle Massangaben sind auf Basis der Serienfahrzeuge ermittelt. Die hier aufgeführten Höhenmasse können je nach Ausstattung um ca. ±40 mm differieren. Die Fahrzeugzeichnungen sind nicht massstabgerecht. Toutes les dimensions indiquées sont données sur la base des véhicules de série. Selon les équipements, les hauteurs indiquées peuvent varier d'environ 40 mm. Les dessins des véhicules ne sont pas à l'échelle. Tutte le dimensioni sono desunte in base ai veicoli di serie. Le altezze qui indicate possono variare di ca. ±40 mm in base all'equipaggiamento. I disegni dei veicoli non sono in scala.

Abmessungen · Dimensions · Dimensioni

Crafter 35 Pritschenwagen Einzelkabine Radstand 3640
 Crafter 35 Châssis-simple cabine avec pont empattement 3640
 Crafter 35 Telaio singola cabina con ponte passo 3640

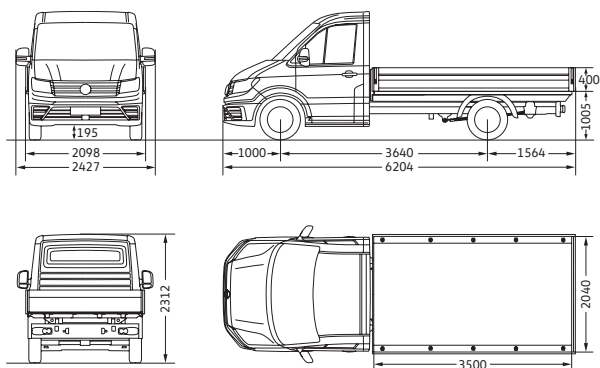

Ladefläche (m²); Plaque de chargement; Piano di carico
 Wendekreis (m); Diamètre de braque; Diametro di sterzata

7,1
 13,6

Crafter 35 Pritschenwagen Doppelkabine Radstand 3640
 Crafter 35 Châssis-double cabine avec pont empattement 3640
 Crafter 35 Telaio doppia cabina con ponte passo 3640

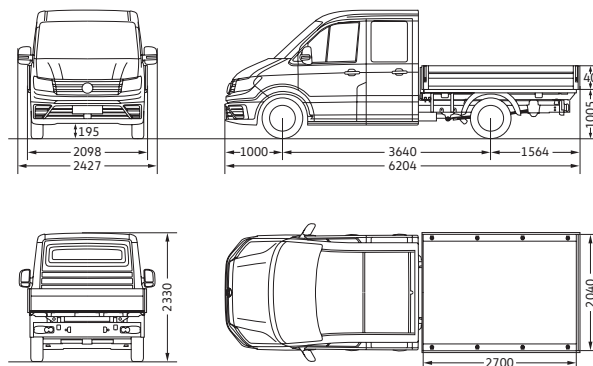

Ladefläche (m²); Plaque de chargement; Piano di carico
 Wendekreis (m); Diamètre de braque; Diametro di sterzata

5,5
 13,6

* Pritschenaufbau als Sonderausstattung erhältlich. · La superstructure à plateau est disponible en option. · Sovrastruttura camioncino disponibile come equipaggiamento speciale.

Alle Massangaben sind auf Basis der Serienfahrzeuge ermittelt. Die hier aufgeführten Höhenmasse können je nach Ausstattung um ca. ±40 mm differieren. Die Fahrzeugzeichnungen sind nicht massstabgerecht. Toutes les dimensions indiquées sont données sur la base des véhicules de série. Selon les équipements, les hauteurs indiquées peuvent varier d'environ 40 mm. Les dessins des véhicules ne sont pas à l'échelle. Tutte le dimensioni sono desunte in base ai veicoli di serie. Le altezze qui indicate possono variare di ca. ±40 mm in base all'equipaggiamento. I disegni dei veicoli non sono in scala.

Abmessungen · Dimensions · Dimensioni

Crafter 35 Pritschenwagen Einzelkabine Radstand 4490
 Crafter 35 Châssis-simple cabine avec pont empattement 4490
 Crafter 35 Telaio singola cabina con ponte passo 4490

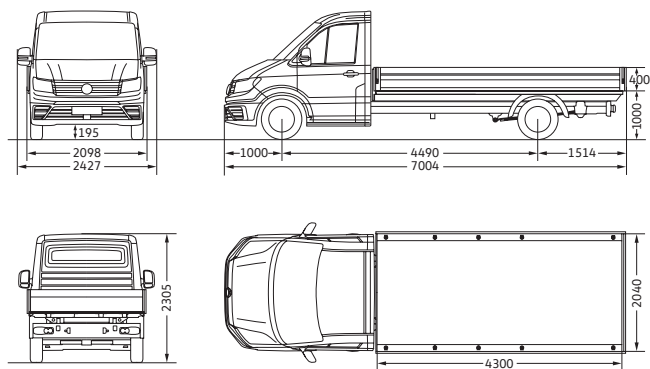

Ladefläche (m²); Plaque de chargement; Piano di carico

8,8

Wendekreis (m); Diamètre de braque; Diametro di sterzata

16,2

Crafter 35 Pritschenwagen Doppelkabine Radstand 4490
 Crafter 35 Châssis-double cabine avec pont empattement 4490
 Crafter 35 Telaio doppia cabina con ponte passo 4490

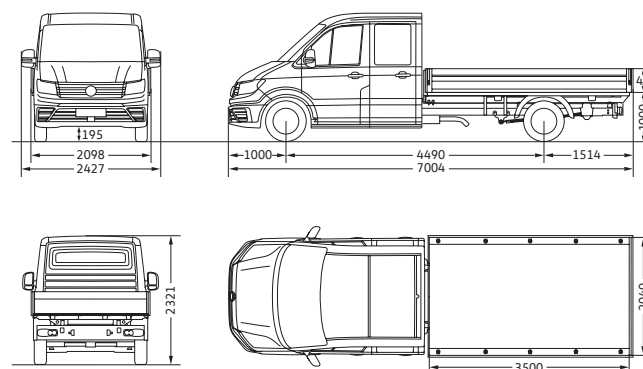

Ladefläche (m²); Plaque de chargement; Piano di carico

7,1

Wendekreis (m); Diamètre de braque; Diametro di sterzata

16,2

* Pritschenaufbau als Sonderausstattung erhältlich. · La superstructure à plateau est disponible en option. · Sovrastruttura camioncino disponibile come equipaggiamento speciale.

Alle Massangaben sind auf Basis der Serienfahrzeuge ermittelt. Die hier aufgeführten Höhenmasse können je nach Ausstattung um ca. ±40 mm differieren. Die Fahrzeugzeichnungen sind nicht massstabgerecht. Toutes les dimensions indiquées sont données sur la base des véhicules de série. Selon les équipements, les hauteurs indiquées peuvent varier d'environ 40 mm. Les dessins des véhicules ne sont pas à l'échelle. Tutte le dimensioni sono desunte in base ai veicoli di serie. Le altezze qui indicate possono variare di ca. ±40 mm in base all'equipaggiamento. I disegni dei veicoli non sono in scala.

Garantie – VanCare



Unser Rundumservice für laufenden Erfolg.

Wer mobil bleiben will, kann sich keinen Stillstand leisten. Das umfassende Dienstleistungspaket VanCare wird diesem Anspruch vollauf gerecht. Denn die Synthese aus erstklassigen Fahrzeugen und zuverlässigem Service heisst individuelle Mobilität – und die wollen wir Ihnen gewährleisten. Zusammen mit unseren Servicepartnern in der ganzen Schweiz oder im Fürstentum Liechtenstein und der AMAG Leasing AG kümmern wir uns um Reparatur, Wartung und Leasingangebote bis hin zu gewünschten Gebrauchtwagensicherheiten und Anschlussgarantien. Informieren Sie sich bei Ihrem Partner für Volkswagen Nutzfahrzeuge über die gewünschten VanCare Dienstleistungen.

Bei jedem Neuwagen von Volkswagen Nutzfahrzeuge mit dabei.

- **Neuwagen-Garantie:** 2 Jahre ohne Kilometerbegrenzung
- **Anschlussgarantie:** 3 Jahre bis max. 200'000 km
- **HV-Batterie:** 8 Jahre oder 160'000 km (mindestens 70% der Netto-Kapazität)
- **Garantie gegen Karosserie-Durchrostung:** 12 Jahre
- **Garantie gegen Lackmangel:** 3 Jahre
- **Kostenlose Mobilitätsversicherung:** ein Autoleben lang
- **Niedrige Servicekosten:** LongLife-Betrieb nach Service-Intervall-Anzeige

Totalmobil – Die kostenlose Mobiliarversicherung

Die Totalmobil Hilfeleistung erhalten Sie 24 Stunden am Tag und 365 Tage im Jahr.

Die kostenlose Totalmobil Mobilitätsversicherung gilt für Neufahrzeuge und erneuert sich von Service zu Service, wenn die Serviceintervalle gemäss Hersteller/Importeur eingehalten werden und die Servicearbeiten beim offiziellen Servicepartner Ihres Fahrzeuges in der Schweiz oder im Fürstentum Liechtenstein ausgeführt werden.

Volkswagen Nutzfahrzeuge Versicherung

Sorgenfrei Auto fahren. Ob Haftpflicht, Teilkasko, Kollisionskasko, Parkschaden oder Unfallversicherung für Insassen – die Volkswagen Versicherung ist die Antwort, damit Sie bei Ihrer Mobilität auf Nummer sicher gehen.

Service / ServicePLUS – Wartung, Verschleiss und Flüssigkeit

Ist ein Service fällig oder muss etwas ersetzt werden? Wir übernehmen alle Arbeiten im Rahmen von Wartung und Verschleiss gemäss Herstellervorschriften.

LeasingPLUS

LeasingPLUS sind Dienstleistungspakete, mit denen Sie Fixkosten, die im Laufe des Leasings ohnehin anfallen, direkt in Ihre Rate miteinschliessen können. Unsere Dienstleistungspakete reichen von Servicekosten über Reifenersätze, deren Einlagerung und Wechsel bis hin zur Ersatzmobilität oder Versicherungsleistungen. Damit sparen Sie nicht nur Zeit und Geld, Sie profitieren auch von einer attraktiven Reduktion des Leasingzinssatzes.

ReifenGarantie

Beim Kauf Ihrer neuen Reifen beim Volkswagen Nutzfahrzeuge Servicepartner gibt es die Reifengarantie – kostenlos dazu. Sie gilt für alle definierten Reifen von ausgewählten Reifenherstellern, 24 Monate lang ab Kaufdatum.

Garantie – VanCare



Notre offre de services complète pour un succès constant.

Si vous voulez rester mobile, vous ne pouvez pas vous en remettre à l'inaction. Le pack de services complet VanCare répond pleinement à cette exigence. En effet, la synthèse de véhicules de première qualité et d'un service fiable a pour nom «mobilité individuelle», et nous tenons à vous la garantir. En collaboration avec nos partenaires de service dans la Suisse entière et dans la principauté de Liechtenstein et AMAG Leasing SA, nous nous occupons de la réparation, de l'entretien et des formules de leasing, sans oublier les garanties désirées pour les véhicules d'occasion et les prolongations de garantie.

Informez-vous auprès de votre partenaire Volkswagen Véhicules Utilitaires sur les services VanCare dont vous avez besoin.

À vos côtés pour tout véhicule neuf de Volkswagen Véhicules Utilitaires.

- **Garantie pour les véhicules neufs:** 2 ans, kilométrage illimité
- **Prolongation de garantie:** 3 ans, jusqu'à 200'000 km max.
- **Batterie HT:** 8 ans ou 160'000 km (au moins 70% de la capacité nette)
- **Garantie contre la perforation de la carrosserie par la corrosion:** 12 ans
- **Garantie contre tout défaut de peinture:** 3 ans
- **Assurance mobilité gratuite:** durant toute la vie de la voiture
- **Frais de service réduits:** fonctionnement LongLife selon les intervalles d'entretien affichés

Totalmobil: l'assurance mobilité gratuite

L'assistance Totalmobil est à votre service 24 heures sur 24 et 365 jours par an.

L'assurance mobilité gratuite Totalmobil est valable pour les véhicules neufs et se renouvelle Service après service, si les intervalles d'entretien prescrits par le constructeur/l'importateur sont respectés et effectuer les travaux d'entretien chez le partenaire de service officiel de votre véhicule en Suisse ou vers la Principauté de Liechtenstein.

Assurance Volkswagen Véhicules Utilitaires

Rouler en toute sérénité. Assurance responsabilité civile, assurance casco partielle, casco collision, dommages aux voitures parkées ou assurance accidents pour les occupants: l'assurance Volkswagen est la réponse à la prévention des risques de votre mobilité.

Service / ServicePLUS: entretien, usure et liquide

Est-il temps d'effectuer le prochain service ou bien faut-il changer une pièce? Nous prenons en charge tous les travaux de maintenance et d'usure conformément aux consignes du constructeur.

LeasingPLUS

Les LeasingPLUS sont des packs de services qui vous permettent d'inclure directement dans vos mensualités les coûts fixes que vous aurez nécessairement à assumer pendant la durée du leasing. Nos packs de services vont des coûts de service à la mobilité de remplacement ou aux prestations d'assurance, en passant par les remplacements des pneus, entreposage et changement compris. Vous ferez ainsi des économies de temps et d'argent, tout en bénéficiant en plus d'un taux de leasing encore plus attractif.

GarantiePneu

Lorsque vous achetez vos pneus neufs chez le partenaire de service Volkswagen Véhicules Utilitaires, vous bénéficiez gratuitement d'une garantie sur les pneus. Elle s'applique à tous les pneus définis auprès de fabricants de pneus sélectionnés pendant 24 mois à compter de la date d'achat.

Garanzia – VanCare



Il nostro servizio completo per chi non conosce sosta.

Chi vuole restare mobile non può permettersi di fermarsi. Il pacchetto di servizi completo VanCare soddisfa appieno questa esigenza. Perché la sintesi tra veicoli di prima classe e servizio affidabile è una mobilità individuale, ed è proprio questo che vogliamo garantirvi.

Insieme ai nostri partner di servizio presenti in tutta la Svizzera o nel Principato del Liechtenstein e ad AMAG Leasing SA ci occupiamo di assicurarvi riparazione, manutenzione e offerte di leasing, arrivando a proporvi anche garanzie sui veicoli usati ed estensioni della garanzia.

Informatevi presso il vostro partner Volkswagen Veicoli Commerciali sui servizi VanCare desiderati.

Compreso in ogni veicolo nuovo di Volkswagen Veicoli Commerciali.

- **Garanzia veicoli nuovi:** 2 anni senza limitazioni di chilometraggio
- **Estensione della garanzia:** 3 anni fino a max. 200'000 km
- **Batteria ad alto voltaggio:** 8 anni o 160'000 km (almeno 70% della capacità netta)
- **Garanzia contro la corrosione passante della carrozzeria:** 12 anni
- **Garanzia contro i difetti di verniciatura:** 3 anni
- **Assicurazione di mobilità gratuita:** per tutta la vita utile dell'auto
- **Costi di servizio contenuti:** servizio LongLife in base all'indicazione degli intervalli di servizio

Totalmobil – L'assicurazione di mobilità gratuita

L'assistenza Totalmobil è attiva 24 ore su 24, 365 giorni all'anno.

L'assicurazione di mobilità gratuita Totalmobil è valida per i veicoli nuovi ed è rinnovabile servizio dopo servizio, se sono rispettati gli intervalli di manutenzione prescritti dal costruttore/importatore ed effettuare i lavori di manutenzione presso il partner di servizio ufficiale del vostro veicolo in Svizzera oppure verso il Principato del Liechtenstein.

Assicurazione Volkswagen Veicoli Commerciali

Guidare la propria auto senza preoccupazioni. Responsabilità civile, casco parziale, casco totale, danni da parcheggio o assicurazione contro gli infortuni per i passeggeri: l'assicurazione Volkswagen è la risposta per andare sul sicuro quando si tratta della vostra mobilità.

Servizio / ServizioPLUS – Manutenzione, usura e liquidi

È il momento di effettuare il servizio oppure si deve sostituire qualcosa? Ci occupiamo noi di tutti gli interventi nell'ambito della manutenzione e dell'usura in base alle prescrizioni del produttore.

LeasingPLUS

I pacchetti di servizi LeasingPLUS vi permettono di integrare direttamente nella rata i costi fissi previsti in ogni caso dal leasing. I nostri pacchetti di servizi spaziano dai costi di servizio al cambio degli pneumatici, compresi lo stoccaggio e la sostituzione, fino alla mobilità sostitutiva o alle prestazioni assicurative. In questo modo non solo risparmiate tempo e denaro, ma approfittate anche di un'interessante riduzione del tasso d'interesse del leasing.

GaranziaPneumatici

All'acquisto dei vostri pneumatici nuovi presso un partner di servizio Volkswagen Veicoli Commerciali ricevete gratuitamente la GaranziaPneumatici. Il periodo di garanzia è di 24 mesi dalla data d'acquisto e copre tutti gli pneumatici specificati dai produttori selezionati.

Crafter Entry

© AMAG Import AG
01.01.2026

www.volkswagen-nutzfahrzeuge.ch

Der Hersteller behält sich das Recht vor, jederzeit und ohne Ankündigung Konstruktion, Daten, Ausrüstung und Preise zu ändern.

Preise für Zubehör sind nur gültig, wenn die Bestellung mit dem Fahrzeug erfolgt.

Lieferungsmöglichkeiten jederzeit vorbehalten.

Diese Preisliste ersetzt alle bisherigen und ist gültig ab 01.01.2026 für Modelljahrgang 2026 bis auf Widerruf.

Le fabricant se réserve le droit de modifier en tout temps et sans préavis la construction, les données techniques, l'équipement et les prix.

Les prix pour les accessoires sont valables seulement, si la commande est passée en même temps que celle de la voiture.

Possibilités de livraison réservées.

Cette liste de prix annule tous les précédents et est valable à partir du 01.01.2026 pour les modèles de l'année 2026 jusqu'à nouvel ordre.

Il fabbricante si riserva il diritto di modificare in qualsiasi momento e senza previsto costruzione, dati, equipaggiamento e prezzi.

I prezzi per gli accessori sono valevoli solo se la loro ordinazione è fatta contemporaneamente con quella della vettura.

Salvo impossibilità di fornitura.

Questo listino annulla tutti i precedenti, ed è valevole dal 01.01.2026 per il modello 2026 fino a nuovo ordine.