

## Paw-Power

### Power XL Hangar Kapıları



## PAW-POWER

Paw-Power XL kapılar; çamur, kir, toz, nem, aşındırıcı malzemeler, yüksek rüzgar yükleri ve aşırı sıcaklıklar gibi zorlu koşullara karşı dayanıklı olacak şekilde özel olarak tasarlanmıştır. Her türlü endüstriyel ortama uyumlu yüksek kullanım performansı sayesinde üretim tesislerinde, uçak hangarlarında, tershanelerde ve geri dönüşüm tesislerinde kullanılmaktadır.

Sağlam ve güvenilir bir yapıya sahip olan bu kapılar, uzun vadeli dayanıklılık sunarak tesislerinize en üst düzeyde güvenlik ve verimli erişim sağlar.

Büyük ve orta boyutlu açıklıklar ve yoğun kullanım için özel olarak tasarlanmış olan bu kapılar, neredeyse hiçbir yapılandırma sınırına tabi değildir.

Power Kapılar özel olarak geliştirilmiştir ve en zorlu ortamlarda bile sıkı sızdırmazlık sağlar. Az sayıda hareketli parça ve korozyona dayanıklı kumaşın birleşimi, bu ürünü özellikle zorlu madencilik uygulamaları için ideal bir çözüm haline getirir.

Özel ekstrüzyon alüminyum rüzgar barları ve çift cidarlı brandadan oluşur. Güçlendirilmiş gövde yapısıyla üst seviyede rüzgar direnci sağlar. Kontrol paneli IP 65 standartlarına tam uyumludur.

Kapı sisteminin en belirgin özellikleri kapının kurulum yerlerinde en az yer kaybına ihtiyaç duyar ve kapı geçiş alanınızı maksimum kullanma imkanı sağlar.

**Rüzgarın gücüne meydan okuyor, yüksek izolasyonla konforu bir araya getiriyoruz!**





# Paw-Power

## Power XL Hangar Kapıları

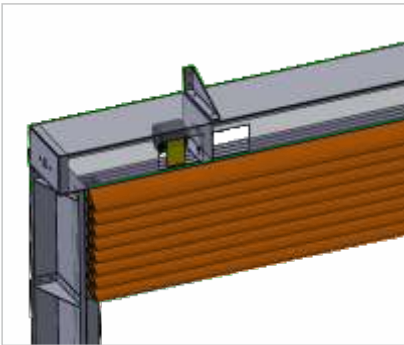
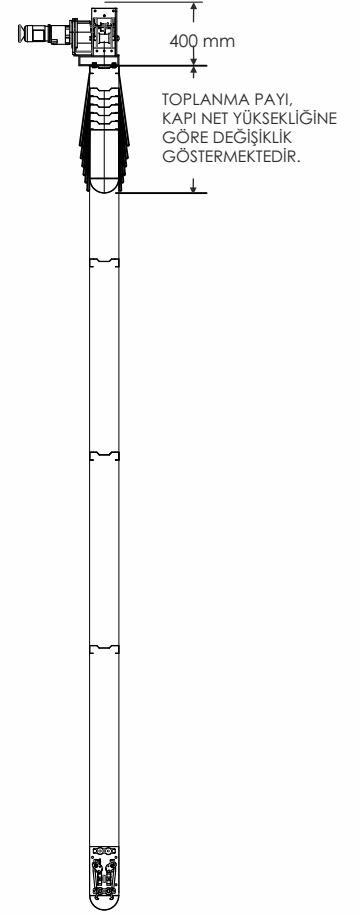
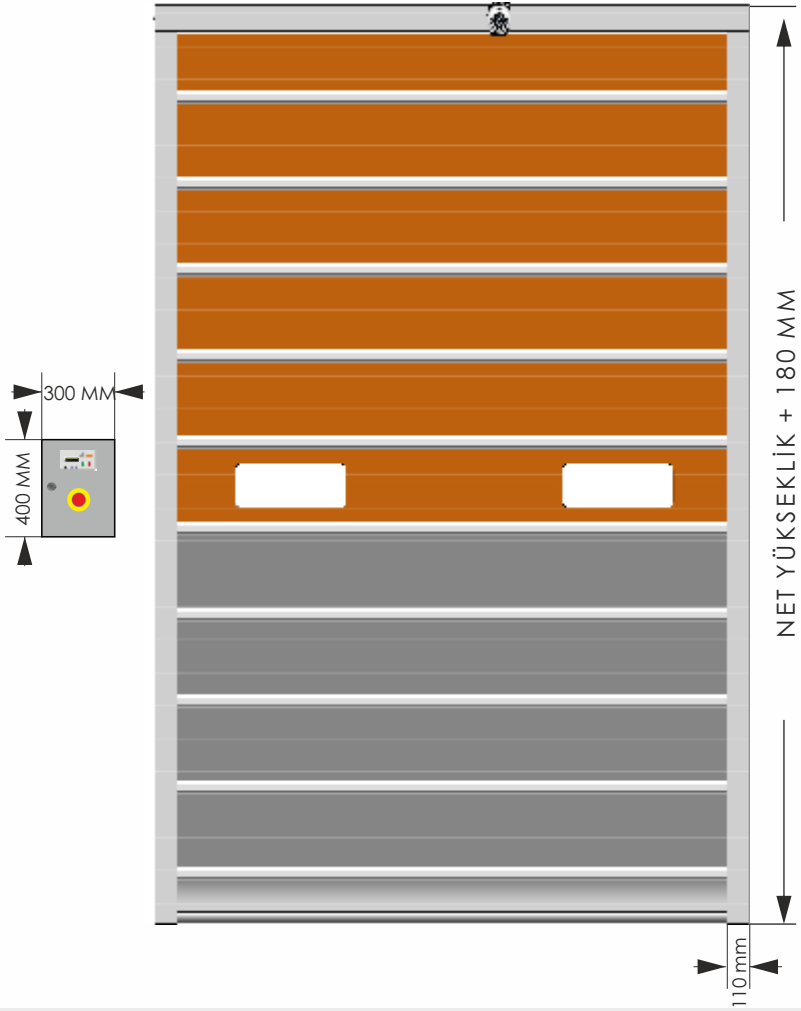

HALAT SİSTEMİ

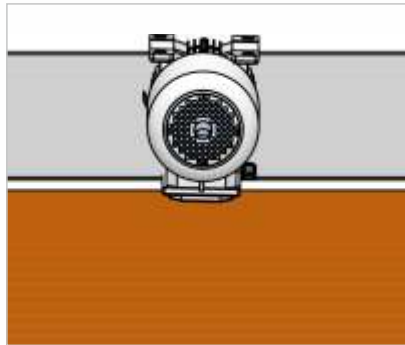

PAW MOTOR SİSTEMİ

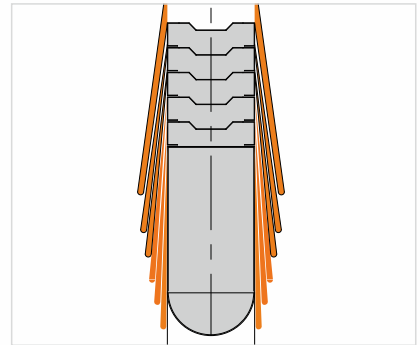

ÇİFT BRANDA SİSTEMİ