

# 本庄国際奨学財団

Honjo International Scholarship Foundation

2026 SPRING

機関誌

Vol.10



## Contents

- 02 理事長挨拶  
[Message from the President](#)

---

- 03 エッセイ Essay ❶ — Sunil Jayantha Nawaratne  
[Gratitude, Growth, and Giving Back: My Journey with HISF and Beyond](#)

---

- 04 エッセイ Essay ❷ — Mamun Mostafa  
[What do you think about "Inverter and Drive"?](#)

---

- 05 エッセイ Essay ❸ — 富樫 耕平  
[科学的支援をすべての子どもたちへ](#)

---

- 06 エッセイ Essay ❹ — 徳元 陽菜  
[基礎医学セミナーで学び得たこと](#)

---

- 07 エッセイ Essay ❺ — Patrick Vierthaler  
[脱真実現象と「外国人問題」の2025年について考えること](#)

---

- 08 エッセイ Essay ❻ — Taisuke Kaiho (海賓 大輔)  
[From Chicago to Japan: Exploring Lung Transplant Immunity and Global Research Network](#)

---

- 09 エッセイ Essay ❼ — 山下 穂乃花  
[基礎化学実験に夢中! ~大学で知った実験の面白さ~](#)

---

- 10 エッセイ Essay ❽ — 樋口 侑汰  
[あなたの声と生きる相談型AIの開発を目指して](#)

---

- 11 エッセイ Essay ❾ — Kim Schiphof  
[Kinoko Passion](#)

---

- 12 エッセイ Essay ❿ — Bijoy Puliparambil Hiral  
[From India to Japan, and From Earth to Mars](#)

---

- 13 エッセイ Essay ⓫ — 羽賀 陸  
[研究紹介;日本のイルカをまもりたい!](#)

---

- 14 エッセイ Essay ⓬ — 阿部 光志  
[社会人になってからの学び](#)

---

- 15 高校生・高専生奨学金の奨学生紹介!(第1期~第6期)  
[High School, Technical College, Undergraduate Scholarship Student's Profiles](#)

---

- 18 大学院生奨学生紹介  
[Graduate School Scholarship Students' Profiles](#)

---

- 23 受賞リスト 2025~  
[Outstanding Achievements by Honjo Family Members in 2025](#)

---

- 24 受賞リスト 2025~ / 出版物リスト 2025~  
[Outstanding Achievements by Honjo Family Members in 2025 / Publications from Honjo Family Members in 2025](#)

---

- 26 学会貢献リスト 2025~  
[Honjo Family Members Contributions to 2025 Conferences](#)

---

- 29 本庄国際奨学財団1年間の活動  
[Honjo International Scholarship Foundation Annual Activities](#)

---

- 31 2026年度 奨学金案内  
[Scholarship Information 2026](#)

---

- 32 編集後記 / 本庄国際奨学財団の概要  
[Editor's note](#)

---



## 理事長挨拶 / Message from the President

理事長  
**本庄 八郎** Hachiro Honjo

本庄国際奨学財団奨学生のみなさん、こんにちは。今年も桜の季節がやってきました。四月から新たな環境で再出発、または引き続き同じ場所で、勉強や研究や仕事に取り組む方もいらっしゃると思いますが、初心忘るべからず、心新たに臨んでください。

本庄国際奨学財団は1996年12月25日に設立しましたので、今年30年目の年になります。日本の大学院に留学する外国人留学生、海外の大学院に留学する日本人留学生の二つの奨学金プログラムから始まり、日本国内の大学院生、高校生・高専生、そして今年は医学博士の海外留学助成金プログラムも加わりました。また、海外の大学や日系人会との共同奨学金プログラムも展開しています。過去の食と健康研究助成金、日本人学部生の海外留学奨学金を含め、奨学金や助成金を受給された方は、この30年間で1000名近くになりました。今この文章を読んでくださっている方は、奨学金のご縁が終了した後、財団と連絡を取り合い、近況報告をしてくださっている方々なので、そのことをとてもうれしく思います。

お茶の世界には「一期一会」という言葉があります。あなたとこうして出会っているこの時間は、二度と巡っては来ないたった一度きりのものです。だから、この一瞬を大切に思い、思いやり

の心をもって相手と接する、という教えです。奨学生としてのご縁のあった数年の間、奨学生同士や財団関係者との交流の中で、「一期一会」という言葉を知らなくても、その時間を大切にしてくれた、その思いが長い交流につながっていると思います。「一期一会」はその時だけ、なのではなく、その先も関係を続けるために大切な時間を共有することです。

この30年間に社会情勢は大きく変化しました。グローバルイズムは当たり前になり、みなさんの活躍の場は世界中へと広がり、まるで国境などないように感じますが、一方で紛争は絶えません。留学中に本庄国際奨学財団の交流会で話をしたあの人は、今どこでどうしているだろう?と問い浮かべる人もいるでしょう。あなたが大切に共有した時間は、その場限りではなく、未来永劫へと心の交流は続いています。

本庄国際奨学財団をプラットフォームにして、様々な人と接し、多様性を受け入れ、未永い友情を育んでいただきたい。1000名は世界人口に比べれば、当然ながら目に見えない砂粒より小さいものですが、各所でリーダーとなりうるみなさんへの支援を通して、世界平和への礎を築くことにささやかでも貢献することが、本庄国際奨学財団の30年間の変わらぬ思いです。

2026年3月

Hello to all the Honjo International Scholarship Foundation scholarship students. The cherry blossom season has come again this year. I think there will be some people who will start again in a new environment from April, or continue to study, research, and work in the same place, but please do not forget your original intention and face it with a fresh heart.

The Honjo International Scholarship Foundation was established on December 25, 1996, so this year marks its 30th year. Starting with two scholarship programs, international students studying abroad at graduate schools in Japan and Japanese students studying at graduate schools abroad, we have also added overseas study grants for graduate students, high school and technical college students in Japan, and this year, medical doctors. In the past, there were also food and health research grants and scholarships for Japanese undergraduate students to study abroad. We also have joint scholarship programs with overseas universities and Japanese American associations. The number of recipients of these scholarships has increased to nearly 1,000 in the past 30 years. If you are reading this article now, you have received this newsletter, so I am very happy that you are in contact with the foundation and report on the current situation even after the scholarship relationship ends.

In the world of tea, there is a saying "once in a lifetime". This time when I meet you like this is a one-time thing that will never come again. Therefore, it means to cherish this

moment and give the best hospitality you can now at the tea ceremony. During the years I had a relationship as a scholarship student, I think that the thought that the scholarship students cherished that time even if they did not know the word "once-in-a-lifetime" in the interactions with each other and the foundation officials, led to a long exchange. "Once in a lifetime" is not just at that time, but also about sharing important time to continue the relationship in the future.

In the past 30 years, the social situation has changed significantly. Globalism has become commonplace, and your field of activity has spread all over the world, and it feels as if there are no borders, but on the other hand, conflicts are constant. Where is that person who spoke to me at the exchange meeting of the Honjo International Scholarship Foundation while studying abroad and what is he doing now? Some people may think of it. The time you cherish and share is not temporary, but continues to be a heart-to-heart exchange for eternity.

I hope that the Honjo International Scholarship Foundation will be used as a platform to interact with a variety of people, accept diversity, and foster long-lasting friendships. 1,000 people is naturally smaller than an invisible grain of sand compared to the world's population, but it has been the unchanging belief of the Honjo International Scholarship Foundation for 30 years that support for those who can become leaders in various places will be the foundation for world peace, albeit in a small way.

March 2026

# Gratitude, Growth, and Giving Back: My Journey with HISF and Beyond



## Sunil Jayantha Nawaratne

Former Secretary, Ministry of Higher Education – Sri Lanka PhD (Management),  
Keio University, Japan President – Japanese Graduates' Alumni Association of Sri Lanka (JaGAAS)

1988 Itoen scholarship recipient

### The Journey Begins

I am deeply honored to contribute to the Honjo International Scholarship Foundation (HISF) Annual Bulletin Vol.10, as one of the earliest beneficiaries of this life-changing scholarship. My story with HISF began more than three decades ago, in 1988, when I was selected as the first scholarship recipient from Ito-En Corporation, thanks to the generous recommendation of my mentor, the late Professor Shoji Murata of Keio University, and the visionary support of Mr. Masanori Honjo, then Chairman of Ito-En. I must also acknowledge the crucial support of Mr. Hachiro Honjo, then Managing Director and now Chairman of Ito-En, for his confidence in supporting my academic journey.

At that time, the scholarship program was still under the umbrella of Ito-En, and later evolved into the Honjo International Scholarship Foundation (HISF), expanding its global reach. I also remember with gratitude the kind assistance of Mr. Takada and Ms. Kawashima, who coordinated the scholarship logistics and offered immense personal support during my stay in Japan. Their human touch made a lasting impression on me.

The HISF scholarship was a turning point in my life. With its support, I completed my PhD in Management at Keio University in 1994. This milestone not only opened academic and professional doors for me but also gave me the strength and confidence to return to my homeland, Sri Lanka, to serve the public sector with dedication.

### Service and Leadership

In 1996, I was appointed as the Chairman and Director General of the National Youth Services Council (NYSC), marking the beginning of my 30-year-long journey in public service.

Over the years, I held several key positions, including:

- Secretary, Ministry of Samurdhi, Parliamentary Affairs, Rural Development, and Up-Country Development
- Director General, Samurdhi Authority of Sri Lanka
- Chairman, Fertilizer Corporation and National Enterprise Development Authority
- Director General, National Institute of Education (NIE)
- Secretary, Ministry of Higher Education (2010–2015)

During these three decades of service, I introduced many innovative programs aimed at uplifting the lives of youth, underprivileged communities, and university students. Some of the most impactful initiatives include:

- **Thurunu Shakthi:** A youth empowerment movement promoting civic engagement and leadership.
- **Leadership Training for All New University Students:** A national-level onboarding initiative to instill discipline, soft skills, and national values.
- **Kavitha Inter-University Talent Show:** A platform to showcase university students' creativity and build unity across institutions.
- **Multiple youth employment and entrepreneurship development programs** with a strong focus on rural transformation and inclusive development.

### Ideas and Impact

My experience in Japan shaped my worldview and approach to leadership. Japan taught me discipline, humility, innovation, and long-term thinking. These values became foundational in designing policies and national programs in Sri Lanka.

In 2013, I developed the K-SAM Human Capital Model to explain the com-

ponents of 21st-century human capital – combining Knowledge (academic + practical), Skills (life, literacy, and learning skills), Attitudes (character and citizenship), and Mindset & Paradigm (as the operating system of human development). This model was officially adopted by the Ministry of Higher Education and the University Grants Commission (UGC) of Sri Lanka and became the basis for the Sri Lanka Qualifications Framework (SLQF). Building on this work, in 2022, I developed the 21st Century Human Capital Equation, an operational framework that helps apply the K-SAM model to real-life institutions, industries, and national systems. It has since gained national and international recognition and I am currently preparing to publish it in the Harvard Business Review (HBR).

My journey in Japan began even earlier with the Monbusho Scholarship, which allowed me to pursue my Master's degree in Economics at Kagawa University under the guidance of Professors Yoshinori Yokoi and Oyabu. I also had the privilege of working at Ito-En Corporation in the New Project Development Division, where I proposed and helped launch the internal WOICE Program – a platform for employees to contribute innovative ideas for new products, services, and internal processes. I understand that WOICE is still actively used at Ito-En today, which brings me great joy.

### Gratitude and Legacy

I owe all these opportunities and accomplishments to the unwavering support of the Japanese Government, the people of Japan, and especially to Ito-En and the Honjo International Scholarship Foundation. I want to offer my heartfelt appreciation to the late Professor Shoji Murata, who believed in me; to the late Chairman Masanori Honjo and Madam Honjo, for their generosity and vision; and to Chairman Hachiro Honjo and Madam Honjo, for continuing this noble legacy. Arigato Gozaimasu.

Today, I serve as a Management Consultant to the Government of Sri Lanka and the Private Sector. I am currently the Senior Advisor on Quality Assurance and Staff Development at NSBM Green University – one of the fastest-growing non-state universities in Sri Lanka – where I help transform subject experts into professional educators, aligned with international standards and the demands of the 4th and 5th Industrial Revolutions. I also serve as a Non-Executive Director of Hayleys Fabric and Hayleys Fiber PLC, and Chairman of The Cloud Hanthana Holdings, a boutique villa in Kandy. Looking back, I am forever grateful to Japan – not only for the world-class education and financial support but also for the values, discipline, and vision that shaped my life and career. My life's mission now is to empower the next generation of young Sri Lankans to become global citizens, equipped with 21st-century skills, resilience, and the right mindset to thrive.

(みなさん、ありがとうございます。心から感謝と礼を捧げます。)



# What do you think about "Inverter and Drive"?



## Mamun Mostafa

株式会社 TMEIC  
 パワーエレクトロニクスシステム事業部(PEジ)  
 ドライブシステム部 開発・設計第三課[DSブ](D開三)

2005~2008 HISF scholarship recipient



## Development of an Active Front End Highly Efficient and Large Capacity Medium Voltage Inverter Drive

<sup>1</sup> Mamun Mostafa, <sup>2</sup> Vivek Gopinathan, <sup>3</sup> Tetsuya Okamoto

<sup>123</sup> Drive Systems Department, Power Electronics Systems Division, TMEIC Corporation, Tokyo, JAPAN

<sup>1</sup> MOSTAFA.mamun@tmeic.co.jp; <sup>2</sup> Gopinathan.Vivek@tmeic.co.jp; <sup>3</sup> OKAMOTO.tetsuya@tmeic.co.jp

### Introduction

- Medium Voltage Inverter Drives are widely used in industrial applications.
- Conventional diode front end offers limitation
  - (a) When the number of cascaded cell units increases, the secondary winding in all three phases increases and making the transformer structure oversized.
  - (b) The diode bridge limits provision for regeneration and affects the unity power factor operation.
- Development points:
  - (a) Theregeneration is provided by the replacement of the diode bridge rectifier with a front-end converter.
  - (b) Highly efficient 2770kVA medium voltage drive was developed with compact structural design.

### Proposed Method

#### Main Circuit Configurations of MV Inverter System

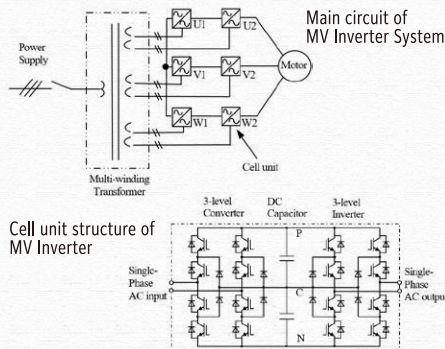

#### Modification in the structural design

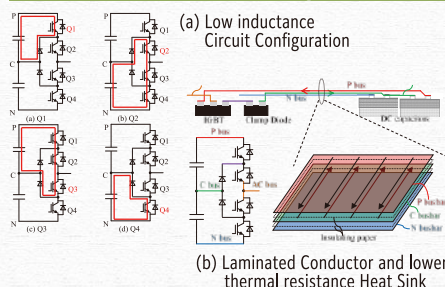

### Footprint Comparison of MV Inverters

Footprint comparison of MV inverters is shown between the conventional and new design.

	Width (m)	Depth (m)	Height (m)	Floor Area (m <sup>2</sup> )
Conventional design (IEC Standard)	4.90	1.65	2.89	8.09
New design (CSA Standard)	4.10	1.60	3.00	6.56

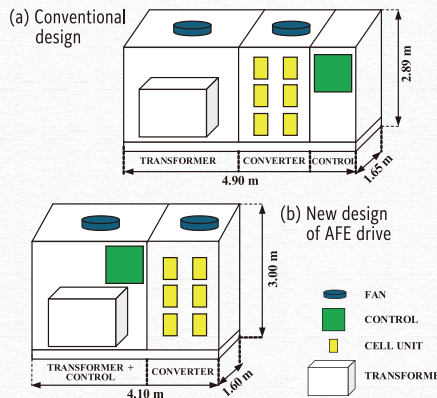

Dimensions comparison:  
 (a) Conventional design of DFE drive (8.09m<sup>2</sup>) and  
 (b) Improved design of AFE drive (6.56m<sup>2</sup>)

### Power Saving and CO<sub>2</sub> Emission Reduction

- Modification in the cooling system to control the air volume using inverter control rather than existing damper control. The air volume is regulated from 100% to 70%.
- The required power according to the operation is evaluated as follows for damper control and inverter control.
  - For damper control, Power Consumption<sub>damper</sub> = 7,446,400kWh/year
  - For inverter control, Power Consumption<sub>inverter</sub> = 3,846,400kWh/year
  - Power cost saving = 360,000 dollars/year (0.1 dollar/kWh)
  - When the CO<sub>2</sub> emission factor is 0.000425t CO<sub>2</sub>/kWh, CO<sub>2</sub> reduction = 0.000425 × 360,000 = 1530 tons.

### Experimental Analysis and Results

#### Architecture of Performance Test Setup

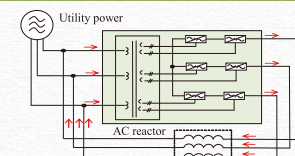

Model name	TMdrive-MVe2 600F
Rating of equipment	2,770kVA-4,160V-385A
Converter	Single phase converter bridge
Inverter	3-level Inverter bridge
Device	IGBTs: 1700V, 600A ~ 1000A Diodes: 1700V, 600A
System structure	Dual banks config, available Max. output S <sub>2</sub> 2,70kVA
Cooling system	Air cooling

#### A Operation at Rated Speed and Rated Output

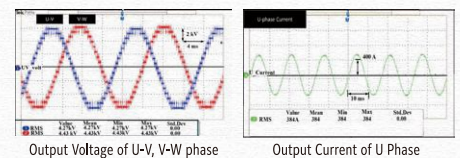

#### B System Input Current FFT Analysis

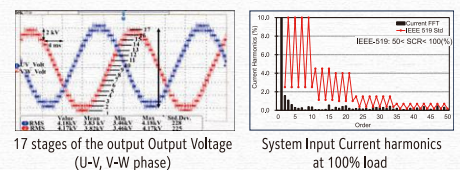

### Conclusion

- ★ Introduction of highly efficient 2770kVA converter for MV drive applications.
- ★ Power factor improvement and harmonic suppression improves the operation of the drive.
- ★ The clean energy with 97.6 % efficiency at 100 % load was obtained.
- ★ The overall compact design of the developed MV inverter is CSA certified and also cost-effective solution in global market.

Mostafa Al Mamun was born in Khulna (Bangladesh) in 1976. He obtained his Diploma degree (Electrical Engineering, 2001) from Ibaraki National College of Technology and B.S. (2003) and M.S. (2005) degree in Electrical and Electronics Engineering from Tokyo University of Agriculture and Technology, Tokyo. He received his PhD degree (Electronics and Information Engineering, 2008) from the same university. He was a scholarship student of Monbukagakusho in B.S., Tokyo Foundation in M.S. and Honjo International Scholarship Foundation in PhD.

He joined in the department of power electronics of Toshiba Mitsubishi-Electric Industrial Systems Corporation, Tokyo in 2008. His current research projects concern power electronics specially the development of drive systems for general industry and power system analysis. His research interests are environmental energy engineering, wind power, load forecasting, distributed power generations and application of Artificial Neural Networks to power systems. He was also involved in the promotion of renewable energy, COE research project of Ministry of Education, Japan.



## 富樫 耕平

行動ソリューションズ 代表

2018-2019 HISF scholarship recipient

### 本庄国際奨学金と私

私は、発達障害の診断を受けた子ども達とご家族に、科学的根拠に基づく支援を届けたいという人生の目標を掲げ、2016年にフルブライト奨学生としてウェスタン・ミシガン大学(WMU)へ留学しました。WMUは60年以上にわたり行動分析学の教育・研究を牽引してきた大学であり、国際行動分析学会(Association for Behavior Analysis International)の創設者のひとりであるRichard W. Malott先生のご指導のもと、社会に役立つ行動分析学を徹底的に学ぶ機会に恵まれました。

2018年から2019年にかけては、本庄国際奨学金のご支援をいただきました。本庄国際奨学金財団および関係者の皆様のおかげで、学業に専念することができ、2019年に無事に行動分析学の博士号を取得することができました。

### 現在の活動

博士号取得後は、カリフォルニア州の自閉症センターでワニカル・スーパーバイザーとして約1年勤務し、その後帰国しました。帰国後は、慶應義塾大学での特任助教および文学部非常勤講師を経て、現在は以下の職務を兼任しています：

- 行動分析学の実践・普及を目的とした「行動ソリューションズ」代表
- 中央大学国際情報学部 兼任講師
- 中央大学政策文化総合研究所 客員研究員
- Temple University Japan Campus 非常勤准教授
- 獨協医科大学埼玉医療センター 研究助手

帰国して6年が経ちますが、「科学的根拠に基づく支援を、子ども達が住む地域や社会経済的状況に左右されずに届ける」という目標は今も変わりません。その実現に向け、教育・研究・実践の三本柱で活動を続けています。

### 『行動の原理(Principles of Behavior)』刊行について

『Principles of Behavior(PoB)』はMalott先生の代表作で、1970年代の初版以来、改訂を重ねてきた行動分析学の定番テキストであり、半世紀にわたり世界中で読み継がれています。PoBは、簡略化された解説書でも難解な専門書でもなく、日常の例を用いながら、行動の基本原則と手続きを丁寧に解説しているのが特徴です。大学教育から実践家



の研修まで幅広く活用でき、行動分析学を初めて学ぶ人にも理論と応用を結びつけて学べる一冊となっています。

日本では1990年代にPoBの翻案が出版されていますが、正式な翻訳書はこれまで存在しませんでした。今回、その空白を埋める形で『行動の原理』としてPoB第8版の翻訳出版を実現できたことは、個人的にも学術的にも大きな意義があると感じています。

### 翻訳にまつわるエピソード

WMUでは、PoBを教科書とするMalott先生の授業を徹底的に学び、その内容を暗記するほど読み込みました。さらに、一定の理解に達した後は、学部生向けの「PSY1400 Introduction to Behavior Analysis」を教える立場も経験しました。PoBは私にとって、単なる教科書ではなく行動分析学の実践を支える土台といえる存在です。

帰国後、Malott先生からPoB第8版の翻訳のご依頼をいただきました。大変光栄であると同時に、大きな責任を伴う仕事でした。特に、Malott先生の独特の語り口・比喩・ユーモアを日本語にどう落とし込むかは悩ましい課題でした。海外生活が長く、日本語表現に不安があった私は、中央大学の岡嶋裕史教授に相談し、数多くの助言をいただきました。また、Malott先生のもとで修士課程を修了した松岡弘修先生(直方中村病院)にも翻訳を依頼し、日本語のニュアンスに細心の注意を払いながら作業を進めました。お二人の協力なくして、本書を完成させることはできませんでした。

### 今後の目標と御礼

Malott先生は、“Save the World with Behavior Analysis”を掲げ、応用行動分析学を「人と社会のための科学」として扱う科学的戦略を教えてくださいました。先生は長年にわたり発達障害のある子ども達や多様なマイノリティを支援し、現在はKalamazoo Academy for Behavioral and Academic Successの創設者として教育に尽力されています。

私は、先生の下で博士号を取得した最後の日本人として、その理念を次世代へ繋ぎたいと考えています。「研究でも常に協力者の利益を最優先にする」という教えを胸に、実践・教育・研究を通じて人のための行動分析学を続けていきます。そして、発達障害のある子ども達とご家族へ科学的支援を社会経済状況に左右されず届けられる社会の実現を目指します。

最後に、本庄国際奨学金財団の皆様へ深く感謝申し上げます。ご支援がなければ、留学も博士号取得も『行動の原理』の翻訳出版も実現しませんでした。いただいたご縁に感謝し、人のための行動分析学を実践することでこの恩に報いていきたいと思ひます。



## 徳元 陽菜

名古屋大学 医学部医学科4年生

高校生・高専生奨学金1期生  
沖縄県立球陽高等学校・中学校出身

高校生・高専生奨学金の第1期奨学生の徳元陽菜と申します。現在、名古屋大学医学部医学科の4年生として、医学の勉強に励んでいます。

この度、名古屋大学「第34回基礎医学セミナー研究発表会ポスター発表の部」において、最優秀賞をいただくことができました。名古屋大学医学部では、学部3年生の秋学期に、基礎医学の研究室に配属されて研究を体験する「基礎医学セミナー」が行われています。この半年間、講義や試験はなく、実際の研究現場に身を置き医学研究の考え方や魅力を学びます。

私は名古屋大学大学院医学系研究科腫瘍病理学・分子病理学に所属し、「ヒト膵癌生検検体における空間トランスクリプトーム解析」というテーマで研究させていただきました。

膵癌は、最も予後不良な癌であり、その理由の一つに抗腫瘍免疫応答が高度に抑制された微小環境を有することが挙げられます。癌関連線維芽細胞 (CAF) は、その微小環境を形成する構成細胞の一つであり、近年シングルセル解析によって、筋線維芽細胞性CAF (myCAF)、炎症性CAF (iCAF) などの分類が行われていますが、これらは主に癌を促進すると考えられています。一方で、癌抑制性CAFも存在することが徐々に理解されるようになってきており、当研究室では、癌抑制性CAFのマーカーであるMeflinを発見し、それを増加させる薬剤としてAM80を同定しています。

本研究では、ヒトの膵癌8症例におけるAM80投与+化学療法 (ゲムシタビン+ナブパクリタクセル)の治療前後の生検サンプル16検体において、Xeniumによる空間トランスクリプトーム解析を行い、特に線維芽細胞やその周辺の微小環境の変化を詳細に検討しました。症例ごとに差異遺伝子 (DEGs) を検討しGSEA解析を行った結果、腫瘍細胞、マクロファージ、好中球において、細胞全体で低酸素状態を示す遺伝子データセットのエンリッチメントスコアが高いということが分かりました。つまり、治療後に低酸素状態の改善が見られたといえます。また、これらの細胞では、線維芽細胞周辺の細胞においても低酸素に特異的なデータセットがみられますが、血管内皮細胞周辺の細胞では確認できませんでした。よって、特に、線維芽細胞周辺の細胞で、低酸素状態の改善が顕著であると考えられます。一方で、線維芽細胞自体やT細胞については、低酸素に特異的なデータセットの変化はみられませんでした。線維芽細胞では、細胞外マトリックス関連の遺伝子データセットがみられたため、細胞外基質に影響を及ぼし、周囲の微小環境を変化させている可能性が示唆されました。線維芽細胞周辺の腫瘍細胞、マクロファージ、

好中球の低酸素状態が改善したという結果から、血行動態が改善したことが考えられ、これはAM80投与によって線維芽細胞の性質が変化し、周囲の微小環境を化学療法が到達しやすいものに変えているという先行研究を支持する結果であると考察できます。

近年CAFについての関心が高まってきており、未知の解明に向けて研究が進められています。最先端の研究に向き合っておられる先生方のご指導のもとで研究に取り組むという貴重な機会をいただき、病理学の魅力に気づくとともに、多くの学びを得ることができました。配属期間が始まるまでデータ解析の経験がなかった私にとって、プログラミングに向き合う日々は新鮮で、毎日が新たな学びの連続でした。思い通りの結果が出ない苦しさや、解析の複雑さに直面することも多くありましたが、これも研究の醍醐味であると感じています。この半年間は、大きな達成感とともに、自身の成長を実感できた非常に貴重な時間でした。この経験で得た学びを糧に、今後も新しいことに積極的に挑戦し、実りある学生生活を送っていきたいです。

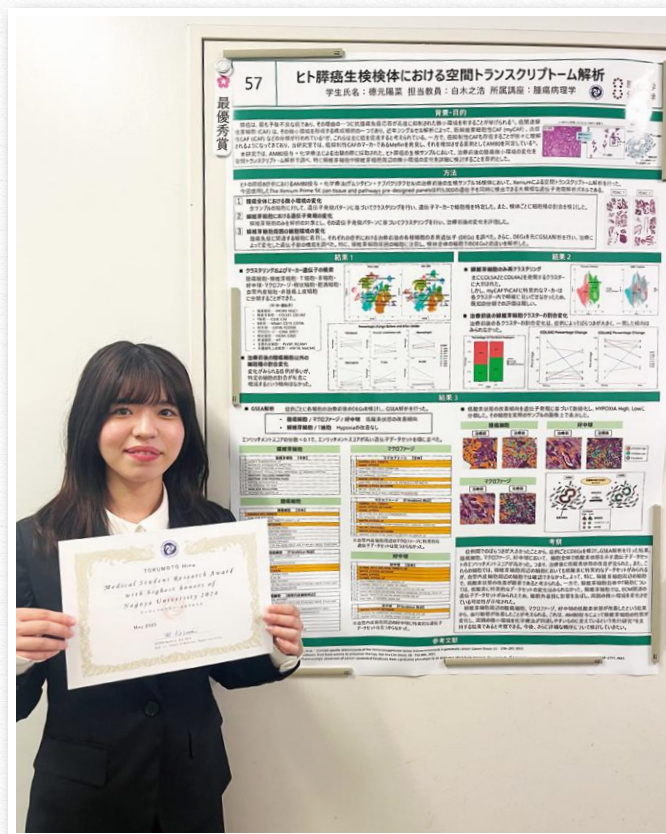

# 脱真实现象と「外国人問題」の 2025年について考えること



## Patrick Vierthaler

Assistant Professor (Contemporary History)  
Institute for Research in Humanities / Hakubi Project  
Kyoto University

2021-2024 HISF scholarship recipient

2021年秋採用OBのフィアターラです。本庄ファミリーの皆さんはどのような2025年を過ごしましたでしょうか。研究が捗り、いい思い出を作れましたでしょうか。私はキプロス、韓国、スコットランド、シカゴなど、様々な国際学会に出席することができ、その滞在先で見た風景が励みになった一年でした。

しかし、2025年の政治と社会を振り返れば、分岐点の一年のようにも感じました。歴史学者の私から見れば、現在の世界は1990年代から続いてきた脱冷戦期がとうとう終息を迎え、先が不透明の時代に入っている最中です。それどころか、第一次世界大戦前夜の国際情勢を思い浮かべる状況にまで陥っています。

本庄ファミリーの皆さんにとってのより身近な問題に焦点を絞れば、ここ半年は生成AIや円安などもあります。が、「外国人問題」が日本社会の議論として挙げられるでしょう。皆さんはこの議論をどう受け止めているでしょうか。

確かに、日本はここ数年在日外国人の数が増加する傾向にあります。その大半はネパール、ベトナムなどからの低賃金労働移民者が占めています。コンビニに足を運べば、留学生ではない外国人従業員がいることは、今や当たり前になっています。

一方、社会ではクルド人に対する激しいヘイトスピーチが上昇し、政治においても外国人政策の議論は観光と住民を混合する傾向があり、少子高齢化に伴う年金や医療費などの福祉財政問題に関しあたかも外国人がその根本にあるような発言が常時化しています。日本人が物価高騰に悩まされている中、「外国人問題」が選挙のデマとして上昇し、この先は不透明となっています。

もちろん、日本国の未来や移民の受容をめぐる議論は、日本国民が行い、結論を出すものです。問題は、根拠と事実に基づかない脱真実の議論です。

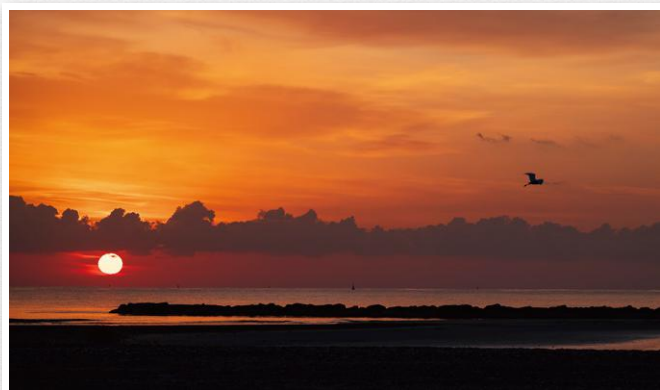

キプロス島から見た日の出(2025年2月)

新聞やテレビといったマス・メディアに不満を抱き、その結果SNSやユーチューブを見始め、「隠れた真実」に目覚める現象は、コロナ渦以降の世界的な社会問題になっています。日本は、1990年代からメディア不満が確認できますが、コロナ渦はこういった現象に拍車をかけたに違いありません。

それでは、本庄ファミリーの広分野の研究者たちは、脱真実にどのように向き合うべきか。私が担当している一つの歴史の授業では、「メディア」を積極的に内容に取り入れ、学生たちのメディア消費に関する討論を行います。「報道」(事実伝達)と「論説」(オピニオン)の面が区別できるように指導し、メディアに多様な政治的・理念的観点があることは、民主主義社会における意見形成の根本であることを意識させます。要するに、自身の立場と異なる者が存在することは、異常ではなく当たり前のことであることを強調します。

しかし、このような問題に言及する場合、抵抗感に直面することも十分に予想できます。最近、報道されているように、若者層には、首相を批判するだけで猛烈な批判を浴びる状況が起こっているようです。そうならないように、私はこれらの問題を日本の観点からではなく、ドイツ語圏や韓国の観点から接近します。すると、他国の状況を自国と比較し、活発な討論に発展することが見られます。

これまでの授業経験の結果、学生が特に関心を抱く現象はナチスのプロパガンダと思想であることがわかりました。ナチスを切口に、現在の世界の諸問題に議論を移し、ナチスのプロパガンダ政策という「過去」と、脱真实现象という「現在」の類似性に気づかせることができます。

今年度で特に印象に残ったことは、1980年代オーストリアの右翼ポピュリズムの台頭と論点が、現在の日本の特定の集団と一致することに驚く学生の様子でした。「〇〇が言ってることとそっくりやん!」と感激をする学生、SNSのみを情報源にすることに疑問を抱いてくる学生の様子を見ると、歴史学者の私の研究は、ごく僅かではあるが、世の中の状況に少しでも役に立つように感じます。皆さんも、良心的な批判精神を持ち、脱真实现象に陥らないように生活しましょう。



「オーストリア優先/Austria First!」という、外国人の受け入れの即時停止や外国人問題の「解決」を要求する1993年の国民請願の様子。

# From Chicago to Japan: Exploring Lung Transplant Immunity and Global Research Network



## Taisuke Kaiho (海寶 大輔)

Postdoctoral researcher at Northwestern University

2023 HISF scholarship recipient

### Introduction

From March 2023 to March 2026, I had the privilege of working as a postdoctoral researcher in the thoracic surgery group of Dr. Bharat and Dr. Kurihara at Northwestern University in Chicago. My work focused primarily on lung transplant immunology, especially the mechanisms underlying graft rejection after lung transplantation. Conducting research at one of the leading lung transplant centers in the world has been an invaluable experience that broadened my scientific and clinical perspectives in ways that would not have been possible in Japan.

### Research Focus

A major focus of my research was to investigate the priming process of classical monocytes in the spleen and their contribution to ischemia-reperfusion injury (IRI), a key driver of acute rejection after lung transplantation. Although previous studies had shown that monocytes produced in the bone marrow are stored in the spleen and mobilized upon injury, the detailed mechanisms of their maturation remained largely unknown. Our work demonstrated that classical monocytes undergo distinct phenotypic changes as they mature in the spleen and identified a specific signaling molecule that orchestrates this process. We further found that this signal is activated by endogenous ligands abundant in the spleen, and that obesity increases these ligands in the circulation. Inhibiting this signaling pathway—either genetically or pharmacologically—ameliorated IRI in lung transplantation models as well as in myocardial infarction and stroke models, suggesting a promising therapeutic target that may be applicable across multiple organs.

In addition, I applied the surgical skills I had acquired in Japan to conduct orthotopic mouse lung transplantation experiments aimed at elucidating the mechanisms of risk factors associated with rejection. These studies allowed me to integrate surgical technique with mechanistic investigation, strengthening both my clinical and scientific abilities.

I also had the opportunity to engage in human tissue research, including single-cell RNA sequencing of explanted recipient lungs. Northwestern Memorial Hospital performed the highest number of lung transplants in the United States in 2024, and its extensive clinical experience—including pioneering lung transplantation for COVID-19-associated ARDS—provided access to rare and informative specimens. Working with these precious samples, along with participating in clinical data analysis and manuscript preparation, gave me a deeper understanding of the clinical challenges and unmet needs in the field.

Dr. Bharat research team

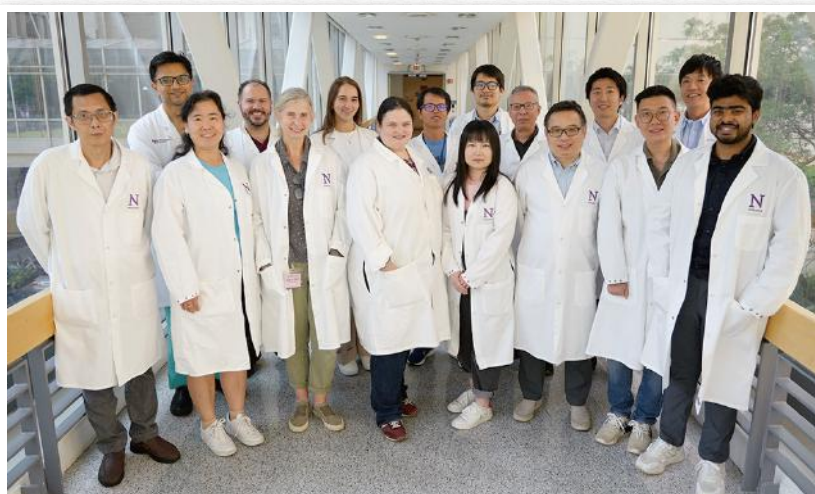

### Building Research Networks and Academic Community

I was also fortunate to work alongside many outstanding colleagues and to pursue several collaborative projects. One particularly memorable experience was working with electron microscopy specialists at the Evanston campus to investigate cellular morphology, which greatly enriched my understanding of structural biology. In addition, I had the opportunity to mentor students in basic research and to actively present our findings at various forums, including the International Society for Heart and Lung Transplantation (ISHLT) and internal research seminars at Northwestern. These experiences helped deepen my interactions with researchers across disciplines. Moreover, I participated in Northwestern University Japanese Researchers Association (NUJRA), a community of Japanese researchers, through which I was able to build meaningful professional and personal connections with scientists from diverse fields. This network has been an invaluable part of my time abroad.

### Future Directions

Lung transplantation in Japan remains a developing area with relatively limited case numbers compared with other countries. I am confident that the skills, knowledge, and research experience I gained in the United States will contribute significantly to advancing the field of lung transplantation in Japan. Moving forward, I aim to continue developing as a surgeon-scientist capable of bridging basic research and clinical practice on an international level.

### Acknowledgements

I would like to express my deepest gratitude to the Honjo International Scholarship Foundation. Their generous support made it possible for me to devote myself fully to research in an exceptional environment. I am truly thankful for this remarkable opportunity.

# 基礎化学実験に夢中！ ～大学で知った実験の面白さ～



## 山下 穂乃花

関西学院大学 理学部化学科1年生

高校生・高専生奨学金4期生  
兵庫県立 三木高等学校出身

私が今大学で夢中になって取り組んでいることは主に化学実験です。私は理学部化学科の学生です。そのため学校の授業の中には基礎化学実験という化学実験を行う授業があります。私の高校では実験を行う機会が少なく、大学に入学するまで教科書で見えるもの、ただの化学反応として理解していました。その頃から実験に対する憧れを抱いていましたが、私をここまで惹きつけるようになったのは大きな理由があります。正直に言うと、高校生の頃の私は実験は簡単なものだと思っていました。必要な物質をそろえて反応の促進のために必要なことを行えば簡単に目的生成物を得ることが出来ると思っていたからです。しかし大学で実験を行って一番に感じたことが「難しい。」ということでした。実験の予習をして手順をノートにしっかり書いて臨んだにもかかわらずうまく生成物を得ることが出来なかったり、得ることが出来たとしても目的の生成物と異なっていたり何故こうなってしまったのかと考えさせられるばかりでした。でもその難しさが私を夢中にさせる要因となりました。実験の回数を重ねるにつれて新しい困難に直面し、結果について考察することで失敗は私の新しい技術の基盤となっている気がしています。知らないことを知っていく快感や出来なかったことが出来るよう

になる喜びは人を変えることが出来るようです。あとは実験では理論収量に対する実際の収量の比率の収率が実験の評価に繋がります。収率をどれだけ良くすることが出来るかと考えて実験の操作を注意して行ったり工夫をしたりするというのも楽しさの一つです。何より実験は目に見えて反応していることが分かるため、とても楽しいです。私は大学院に入学して研究を行いたいと考えています。大学院で先輩方のように様々な結果を残したいと思っています。だから今後の課題としては大学院に入学できるようにしっかりと知識の基盤を作ることだと思っています。例えば、今はTA(ティーチングアシスタント)の方々からのアドバイスを頼りになんとか実験を行えている状態ですが、徐々にTAさんに頼りきりにならないように頑張りたいです。この状況を打開するにはやはり知識だと思えます。TAさんのアドバイスは豊富な知識や経験をもとにしているのだと思います。私は今実験でも講義でも基礎を学んでいます。基礎は何事においても大切だと思うので、TAさんのように沢山の実験を積み重ね、今学んでいる基礎化学を忘れないように日々勉学に励むことが最大の課題だと思っています。加えて友人との仲を深めるといのも大切です。実験内容にもよりますが、私が行ってきた実験の大半は二人で行うペア実験でした。ペア実験ではお互いを信じて作業を分担します。お互いに失敗ないようにフォローすることが必要です。年数が増えると同時に実験の難易度、危険度も高くなるのでより信頼できるようにペアの友人たちとの交流を楽しもうと思います。最後に、私はこの学科に入学したことで化学への情熱が増し、夢になるものが増えています。大学での経験は、様々なことに挑戦する勇気を養ってくれています。大学に入学できたこと、その中で大切な友人たちに出会えて、好きな学問に出会えたことを幸せに感じています。そしてこの環境を作ってくれた沢山の方々に感謝しています。



# あなたの声と生きる 相談型AIの開発を目指して



## 樋口 侑汰

大阪経済大学 情報社会学部情報社会学科1年生

高校生・高専生奨学金4期生  
大阪府立 大正白稜高等学校出身

私が現在行っている活動、そしてもっとも夢中になっていることはプログラミングです。将来的に取り組みたいと考えているのが「相談型通話 AI」の開発です。この夢を持つようになった背景には、自身の人見知りの性格に加えて、母がうつ病になってしまった経験が深く関係しています。身近な人がつらい状況にある中で、「気軽に話せる相手が身近にいれば、少しでも楽になるのではないか」と考えるようになりました。

当時は今ほど生成 AI が普及しておらず、悩みを気軽に話せるようなシステムも限られていました。だからこそ、「もし、気軽に話せる相談 AI があれば、誰かの支えになれるのではないか」と感じ、それが私の「作ってみたい夢」となりました。現在では AI が私たちの気持ちに寄り添い、日常の相談相手になれる時代です。実際に私自身も、落ち込んだときや言葉にできない気持ちを抱えたとき、AI を相談相手として利用しています。その経験から、「話さきっかけをつくってくれる AI を自分の手で開発したい」という思いが、より強くなりました。

本庄国際奨学財団様の奨学生に応募した理由のひとつにも、この夢が大きく関わっています。私は高校 3 年生の冬、受験勉強を終えたタイミングで初めて本格的にアプリ制作を始めました。そこから独学でコードの書き方や文法を学び、クラウドにデータを保存する仕組みを勉強してきました。最初はわからないことばかりでしたが、少しずつ理解できるようになり、気がつけば毎日のようにプログラミングに没頭するようになりました。

しかし、ここに至るまで順調だったわけではありません。最初は思うようにプログラムが動かず、何度も行き詰まり、1 か月間まったく触れなくなった時期もありました。それでも再び取り組めるようになったきっかけは、「とにかく何でもいいから、自分が作りたいと思えるものを想像すること」でした。私の場合は「Instagram のホーム画面を再現してみたい」というアイデアが最初の一步になりました。1日かけて画面を形にできたとき、「自分でもここまで作れるんだ」という大きな達成感が生まれ、その経験が継続するための強いモチベーションとなりました。

この経験を通して、「自分で考えたアイデアが形になる楽しさ」を実感し、今ではプログラミングが日常の一部になるほど夢中になっています。また、相談 AI の開発には、単なる技術だけでなく、人の気持ちに寄り添う視点や、ユーザーの心の動きを理解すること

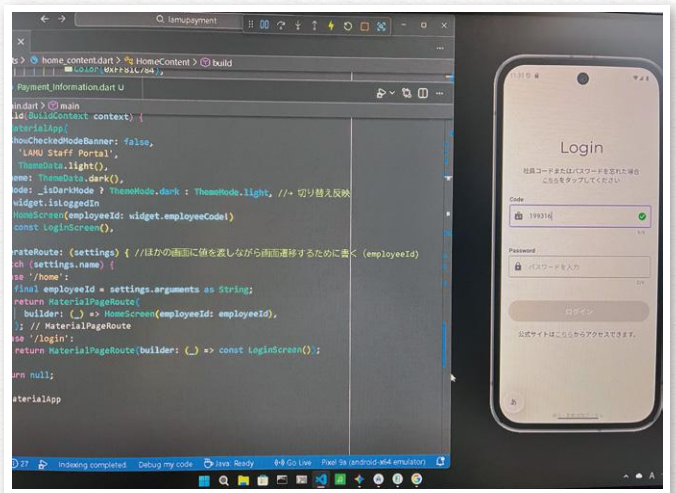

が不可欠だと考えています。過去の自分が悩んでいたときに「会話の相手になってくれた存在」を、今度は自分が誰かのために届けたいという思いが、活動の意義につながっています。今後の発展としては、現在の自主制作だけでなく、より高度なバックエンド開発やデータベース管理、音声認識技術など、相談型 AI に必要な領域を体系的に学びたいと考えています。まだアプリを一般に公開できる段階ではありませんが、誰でも安全にデータを保存でき、安心して相談できる仕組みをつくるためには、より複雑なコードやセキュリティの知識が必要です。そのためにも、大学での学びや独学を継続し、技術力を伸ばしていきたいと思います。

心がしんどいときに、「誰かと話したいけど誰にも言えない」という瞬間を埋められる存在をつくるのが、私の目標です。この夢を初めて後押ししていただけたと感じたのが、奨学生として選んでいただいたことです。自分の想いを受け止めてもらえた経験は大きな励みになりました。これからもこの夢を追い続け、一日でも早く皆様の手に届くアプリを完成させたいと考えています。



## Kim Schiphof

Kyoto University, Faculty of Agriculture

2025 HISF scholarship recipient

### Encountering the Unclassifiable

I first became interested in mushrooms and fungi during my undergraduate studies, in a lecture on evolution. While most living organisms slide neatly into familiar categories such as plants or animals, fungi do not. They neither photosynthesise nor feed in ways that resemble animal life. Instead, they occupy a category of their own, operating according to principles that challenge how we organise the living world. This refusal to fit neatly into established frameworks made me curious. I realised that fungi were overlooked not because they were insignificant, but because they were difficult to see and even harder to define. Fungi are essential to life on Earth yet remain largely invisible in how we understand nature.

### Lessons from the microscopic

Today, as a Ph.D. student in the Laboratory of Forest Biochemistry at Kyoto University, I study genes involved in cell wall synthesis in oyster mushrooms. My research unfolds at a molecular scale, involving enzymes, chemical assays, DNA, and molecules largely invisible to the naked eye. Yet this microscopic focus has deepened my awareness and appreciation of fungi as biological innovators and as the structural foundation of our ecosystems. Outside of the laboratory, hiking through Kyoto's forests, I have learned to see fungal life not as a background detail, but as the quiet architecture which holds forests together.

### The wood wide web

What we recognise as mushrooms are only fleeting expressions of a much larger organism. The majority of fungal life exists underground as mycelium: vast, thread-like networks that permeate soil, leaf litter and wood. These networks decompose organic matter, recycle nutrients, and prevent ecosystems from collapsing beneath their own waste. Without fungi, forests would suffocate. Far from being peripheral, fungi make terrestrial life possible.

Beyond decomposition, fungi form ancient symbiotic partnerships with plants. Through these mycorrhizal networks, sometimes called the wood wide web, fungi connect the forest, linking tree roots across entire ecosystems, enabling the exchange of water, minerals, carbon, and chemical signals. In return plants supply the fungi with sugars produced during photosynthesis. Seedlings are supported, underground forest communications coordinated, and resources distributed. The forest functions less as a collection of individuals than as a dynamic system of exchange. What we recognise as a forest above ground is built upon fungal activity below it.

### Fungi Beyond the Forest

The influence of fungi extends well beyond forests. In agriculture, fungi improve soil structure, increase crop yields, reduce dependence on chemical fertilisers, and provide sustainable food sources. In industry, fungi ferment food, process waste, and create biodegradable materials

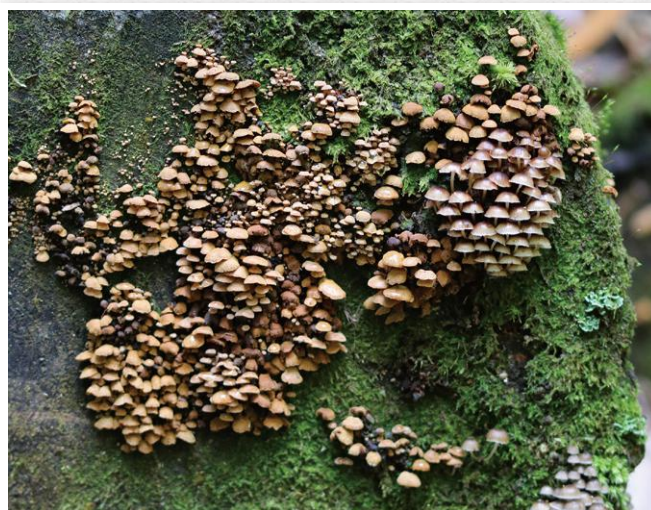

Mushrooms growing on and decomposing dead wood

that offer alternatives to plastics. In medicine, fungal compounds have transformed human history, from penicillin to emerging therapies for chronic disease. These applications represent only a fraction of fungal biochemical diversity, much of which remains unexplored.

Yet, despite their centrality, fungi remain largely invisible in public consciousness. This invisibility reveals a deeper bias: we value what is fast, visible, and easily categorised. Fungi operate on different terms, they grow slowly, work underground, and unfold across cycles rather than linear timelines.

### What We Fail to See

Fungi teach us to rethink decay. In forests, rot is not failure but metabolism. Fallen trees become nourishment, death folds back into life. Nothing is wasted. To protect fungi is therefore to protect renewal itself. When soil is compacted, polluted or cleared, entire microbial civilisations vanish unnoticed. Conservation that ignores these hidden systems addresses symptoms rather than causes. Looking forward, fungi may help us reimagine more sustainable futures. Mycelium-based materials, grown from agricultural waste and returned harmlessly to soil embody a circular logic our industrial systems urgently need. My own research into fungal cell walls is a small contribution to this vision: one in which technology collaborates with life rather than extracting from it.

Fungi invite us to slow down and pay attention. They remind us that what sustains life is often quiet and unseen. That resilience emerges from cooperation. When we learn to notice fungi, we begin to notice relationships, between trees and soil, decay and growth, science and care. Learning to recognise their presence is not only a scientific task, but a cultural one. To see fungi is to acknowledge the hidden systems on which we depend, and, in doing so, to learn how to care for the world more responsibly.

# From India to Japan, and From Earth to Mars



## Bijoy Puliparambil Hiral

Okayama University, Institute for Planetary Materials

2025 HISF scholarship recipient

### Early Inspirations: How My Curiosity Took Flight

My name is Hiral Bijoy, a girl from India with a lifelong fascination for space exploration. Growing up in Kerala, India, in a multilingual and culturally diverse environment, I developed adaptability and an enduring curiosity about how planetary surfaces evolve. Early encouragement from my mother, who was also my geography teacher directed this curiosity toward studying the physical processes that shape Earth and other planets.

Today, I find myself in the quiet, beautiful town of Misasa, Japan, pursuing that dream through science. From April 2025, I embarked on a new academic chapter as a graduate student at the Institute for Planetary Materials (IPM), Okayama University. For me, Mars is more than just a dry red world, it is a place full of questions waiting to be answered. My academic interests revolve around Martian geology, planetary analog studies, and impact cratering processes, each offering clues to the planet's dynamic past.

### Exploring Mars: Science Beyond Borders

In my research, I adopt a multidisciplinary approach, integrating planetary remote sensing, laboratory simulations, and experimental studies to better understand planetary evolution. My current work investigates where and why ice is deposited, preserved, and sublimated on Mars, aiming to map the present-day distribution of stable subsurface ice. This research carries practical significance for future Mars missions, including the identification of safe landing sites, in-situ resource utilization, and insights into potential habitable environments. In October 2025, I had the honor of presenting my findings at the prestigious "Mars Through Time" conference in Paris, where I was awarded the Early Career Award. That recognition not only validated my scientific work but also strengthened my resolve to continue exploring the unknown with deeper dedication. I hope my contributions will serve as stepping stones toward the day humans set foot on Mars and uncover its hidden water and history.

### Life in Japan: Growth Beyond Science

Beyond academics, my journey from India to Japan has been one of personal growth and transformation. Moving to a new country, learning a new language, and adapting to a different culture have taught me resilience, independence, and empathy.

The tranquil town of Misasa, surrounded by mountains and hot springs, has become a place of reflection and inspiration. My quiet evening walks through its peaceful streets often mirror my own path as a researcher: slow, steady, and full of discovery. Living in Japan has also taught me the beauty of harmony between nature and discipline, lessons that inspire both my scientific curiosity and my daily life.

### Gratitude and Global Connection

I am deeply grateful to the Honjo International Scholarship Foundation for making this chapter of my life possible. The Foundation's support has not only eased my academic pursuits but has also given me a sense of belonging to a global community of scholars united by curiosity and compassion. Engaging with other Honjo scholars from around the world has broadened my worldview and reminded me that science transcends borders, connecting us through shared curiosity about the universe. The friendships and collaborations I have built through this community continue to inspire me to view science as a bridge between cultures and as a language of shared wonder.

### Looking Forward: A Journey That Continues

When I look back, I see a young girl in India gazing at the night sky, dreaming of distant planets. Today, as a researcher in Japan studying Mars, I realize those dreams have taken form through curiosity, persistence, and the generosity of others. Yet my journey is far from complete. Countless mysteries about Mars and our solar system still await exploration. From India to Japan, and from Earth to Mars, my path continues to be guided by the same spirit that first made me look up at the stars, a passion for discovery and a belief in the limitless potential of human curiosity. I hope to inspire other young dreamers, especially women in science, to look beyond boundaries and see that the universe is open to all who dare to explore it.





## 羽賀 陸

京都大学 大学院農学研究科 応用生物科学専攻 海洋生物環境学分野

2025 HISF scholarship recipient

### ソシュールの『一般言語学講義』をご存じですか?

私はコロナ禍のいたずらに時間のあったとき味見程度に哲学をかじったのですが、ざっくりまとめると「モノは必要性があるときに名前がつけられて他の物体と区別される」的なことが書かれているそうです。例えば、仏語; papillonの日本語に対応する意味は“蝶・蛾”です。つまりフランスではひらひら飛んでいるあの昆虫をpapillonでまとめたけど、日本ではなにかしらの理由で蝶と蛾は区別する文化ができたのですね。

同じような例をもう二つ。皆さま、“群れ”は英語でなんというでしょう?

これはご存じの方も多いかもしれませんが、相当する英単語がとんでもない数ありますよね。僕が良く目にするのは、“group”、“pod”、“school”です。家畜なんかは種によって英単語が変化しますよね。日本語ではほとんどの場合“群れ”で片付いてしまうのに!

では続いて第二問。“イルカ”は英語でなんというのでしょうか?

“dolphin”と答えた方は大正解です。ただもう一つあります、それは“porpoise”です。“dolphin”はマイルカ科の種を表し、“porpoise”はネズミイルカ科の種を表します。皆さまが水族館で目にすることが多いハンドウイルカは“dolphin”です。主観たつぷりの意見を申し上げますと、ザ・イルカって形の種は大体“dolphin”です。欧州では分類群によって呼び方を変えているのに対し、日本では“イルカ”と総称されてしまうのですね。つまり、日本では“群れ”や“イルカ”の区別は重要視されてこなかったということです。

### イルカって意外と身近なのです

このような哲学・言語学の観点から、日本におけるイルカ類への解像度の低さ、ないしはイルカ類の行動研究の遅れまでよくわかります。「“群れ”はともかく、“porpoise”(=ネズミイルカ科)は日本にいないから区別する文化がないのでは?」と思う方もいらっしゃるかもしれませんが。ところがなんと、北海道の沿岸にはネズミイルカはたくさんいますし、その仲間であるスナメリは東京湾にも大阪湾にも瀬戸内海にもいます。それも岸から1kmも離れていないところに。思っている以上に彼らは私たちの生活圏から近いところにすんでいて、幾ばくか経済活動の影響を受けているのです。しかし、日本を含むアジア諸国では欧州ほどイルカの生態学的な研究は進んでおらず、保全が遅れているケースがいくつもあります。私はそんなイルカたちを守るため、彼らの群れや行動を解明する研究をしています。

### 私の研究:スナメリ×ドローン

私の研究対象は、先ほども少し出てきましたがスナメリという種です。英語では“finless porpoise”といい、名前の通り背ビレがないのです。背ビレがないため海面付近にいても船からは発見・観察がしにくく、これが本種の行動研究を遅らせている一因です。そこで私の研究ではドローンを活用して、スナメリを真上から撮影します。近年のドローン分野の発展は目まぐるしく、ほとんどの機体は4K映像を每秒60フレームで撮影できます。わかりにくいという方は、NHKの自然ドキュメンタリー系の映像を想像していただければ概ねOKです。そのような高画質な映像から得られる情報というのは莫大にあります。例えば呼吸の頻度を解析すれば活動量の指標になりますし、おなかの大きさを測れば妊娠個体の識別ができたりします。このような観察眼というのは知識量や経験量に依存しており、研究に熱心に取り組むほど同じ映像データから多角的に研究を生み出すことができると思っています。

私はこれまで、スナメリの映像データから行動解析を行ってきました。するとどうやら調査をしている瀬戸内海のある海域(宮島から南に数十kmくらい)では、スナメリが繁殖行動や採餌行動を頻繁に行っていることが明らかになりました。つまり調査海域は、繁殖および採餌に利用されている可能性が高いのです。個体数増加に直接寄与する繁殖海域や採餌海域の解明は、保全上特に重要性が高いため、今後さらなる検証を進めていき、またご報告できれば幸いです。



水族館で撮影したスナメリのベストショット



## 阿部 光志

高校生・高専生奨学金1期生  
大分県立 大分西高等学校出身

### 入社による心境の変化と集合研修

私は3年間、専門学校でITやゲームについての学習を行っていました。自身のスキルアップを目的に在学中にIT関連の資格を複数取得してきたことで、知識にある程度の自信を持てるようになったと同時に就職後への活用もできるだろうと考えていました。しかし、入社が間近に迫ってくると、「まだまだ知識不足なのではないか」や「社会人として適切な振る舞いができるようになるだろうか」という不安を感じるようになってきました。

このような心境のまま入社をしましたが、この不安は少しずつ抑えられていきました。その理由は、約20名の同期に恵まれたためです。学生時代に学んできた分野や得意な事柄、抱えている悩みなどがそれぞれであり、様々な刺激を受けるなかで、「自分1人で抱え込まずに同期と共に頑張っていこう」という考えを持つことができるようになりました。

入社直後に始まった集合研修では、ITの基本的な内容から学習を行いました。そのため、専門学校での学びの復習の機会とすることができましたが、実際の業務を想定したプロジェクト活動をグループで行うという研修に苦労しました。内容はクライアントからの要求通りのシステムを納期までに作り上げるというものでした。具体的には、上司役への報連相や要求通りのシステムを実装するための試行錯誤のみならず、要件定義書やシーケンス図といった文書作成などを時間に追われながら行う必要があり、常に時間に追われる感覚でした。しかし、それだけ励んだ末に完成させたシステムを納品した際のグループでの達成感は大きく、プロジェクトをやり遂げたという自信が生まれました。

### 配属先の部署での研修

6月中旬に集合研修を終えた後に配属される部署が決定し、その部署内でのOJTが始まりました。私が配属された部署では主にサーバの運用や監視などのインフラ関連の業務を行っています。そのため、集合研修や専門学校での学びよりも、業務に関連する知識を深く学習する必要が生じました。

まずはネットワークについての実習を行いました。利用するのはPCだけでなく、ルータやスイッチ、ファイアウォールの実機も用いることで、通信の許可や拒否の条件を、通信元や宛先、通信内容に応じて適切に設定を行いました。この学習によって、サービスやシステムを構築する前段階である、ネットワークの仕組みを理解することができました。

次に仮想環境での仮想サーバ構築の実習を行いました。仮想マシンとは、ソフトウェアによって作られた、仮想的なコンピュータのことを指します。この環境のもと、Linuxのコマンドを用いて、様々なサーバを構築しました。具体的にはリソースやユーザを管理するADサーバや通信の宛先をコンピュータが理解できる形式にするDNSサーバ、メールの送受信を行うメールサーバを構築しました。先述した通り、これらは仮想環境上に構築しているため、物理PC1台全て利用することができます。物理的な資源に依存しすぎることなく、複数のマシンやサーバを利用できることはとても便利であると考えました。

### 研修を終えて業務に取り組む一員へ

9月末にすべての研修が終了し、10月からは業務に携わる機会が増加していきました。具体的には、運用管理を行っているサーバの利用者である自治体や民間企業の方々との名刺交換や業務定例会への参加や、文書作成などを行うようになりました。現在では、ファイルサーバを新しいIPアドレスのものに移行する作業を行っています。フォルダ内には役所で管理されている個人や組織の情報などが保管されているため、万が一の失敗が起こらないように責任感を持って、一つ一つの操作を慎重に行っています。

これらの業務を行うなかで、研修で学ぶばかりであった私の知識が業務に生かされ、取引先の方々の要求に沿ったものに近づけられている実感が生まれました。この実感こそが、私が一番大切にしたい仕事のやりがいであると考えます。

入社から1年さえも経過していない私ですが、日々の業務に取り組んで知識や経験を深めていくことで、様々な事柄を正確に対処できるインフラエンジニアを目指したいと考えます。

# 高校生・高専生

第1期~  
第6期

# 奨学金の奨学生 紹介!

Question! 将来の夢は?

## 第1期 奨学生

Question!

将来の夢は?



阿部 光志

業務をテキパキこなせる  
インフラエンジニアになる



徳元 陽菜

面白くて頼りがいのある  
医師になる!



岡井 来夢

食で人々を笑顔にできる  
仕事をしたい!



畑中 愛梨

大学での勉強や研究を  
生かして楽しく暮らす



佐々木 うらら

世界の行きたい場所全制覇!



堀田 稜斗

新しいアイデアをつくりたい



多田 羅 里梨

天皇様の側衛官になって、  
天皇様のプライベートに付き添う



森川 蓮

川崎市の教員として働く

## 第2期 奨学生

Question!

将来の夢は?



Y. N.

医師となって  
社会に貢献したい!



杉山 寧温

SE



F. T.

児童相談所のケースワーカー



S. M.

地元の役に立ちたい



Y. O.

海外旅行!



山本 心音

助産師



K. N.

保健師になりたい!

## 第3期 奨学生

Question!

将来の夢は?



柳下 真穂

津軽三味線を極めたい!



R. N.

人の役に立ちたい!



山足 尚幹

魚を捌けるようになる



山口 丹衣奈

化学者になる!



K. I.

地元で働いて貢献したい



Y. W.

患者と病気のどちらにも真剣に  
向き合える医師になりたい!



増田 ふく

芸術教育に携わりたい!



田邊 日華利

船員の教官になりたい!



小堀 瑠華

精神科医になる



## 第4期 奨学生

Question!

将来の夢は?



山下 穂乃花

研究で新しいことを  
発見したい!



Y. M.

I want to travel  
around the world.



A. F.

社会に貢献すること



吉田 哲理

AI・ロボット起業家になりたい!



K. S.

とりあえず今は大学編入  
試験に受かることが夢です!



岡崎 英之介

世界で使われるICを作りたい!



若林 桜汰

エンジニアとして活躍する!



津田 紗美

地域のために働きたい!



阪口 一ノ佑

薬の研究者になりたい



M. Y.

子供たちの摂食障害を治せる  
管理栄養士になりたい!



松岡 蒼磨

外交官として、  
国際社会で活動する!



樋口 侑汰

アプリケーションエンジニア



S. I.

理学療法士になりたい



# 第5期 奨学生

Question!

## 将来の夢は？



M. K.

情報工学の研究者  
または技術者



野寄 愛

スポーツ管理栄養士として  
プロスポーツチームの  
専属栄養士になりたいか!



三浦 明菜

診療放射線技師



M. S.

国連で働きたい!



H. O.

教育格差の解消に貢献したい



M. O.

セキュリティエンジニアになって  
企業を守りたい。



佐藤 想良

医師として世界中の  
難病患者を救いたい!



Y. F.

数学教師になりたい



五十嵐 淳

研究者になりたい



R. C.

犯罪学を研究する  
精神科医になりたいです。



石原 小遥

I want to be an artist.



Y. S.

歴史の研究がしたい

# 第6期 奨学生

Question!

## 将来の夢は？



M. I.

世界平和に貢献するため、  
説得力のある演奏家を  
目指しています。



塩田 奈央

ドラえもんのような  
ロボットを作りたい!



後濱門 聖来

私は、子ども一人ひとりの  
個性を大切に、  
その人らしさを認められる  
教育者になりたいです!



森川 大智

留学で多くの人出会う、  
視野を広げたい!



柏原 愛唯

短歌の研究者になりたい!



S. M.

I want to help people  
in need around the world.



K. M.

宇宙飛行士

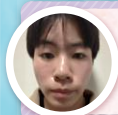

T. S.

海外で働きたい



上原 梅音

人体のしくみの  
エキスパートになりたい!



N. K.

I wanna work on development  
of the new materials!



H. H.

お魚を愛する人たちが  
増やしたいと思っています!

# 大学院生奨学生 紹介

Graduate School Scholarship Students' Profiles

Scholarship Start Year [奨学金開始年] / **N** Name [名前] **R** Research theme [研究テーマ] **G** Goals [目標]

2021

**N** **Keisuke Nagao** (Massachusetts Institute of Technology)

2021



**N** **Mitsuru Mukaigawara** (Harvard University)

2022



**N** **Federico Girolamo Barbera** (Tohoku University)

**R** Development of Allogeneic Cellular or Organ Transplantation System Free From HLA-Matching and Immunosuppressants

**G** Endogenous, reparative, nontumorigenic, pluripotent Muse stem cells possess a unique immune evasion mechanism, clarification of which may lead to the development of innovative transplantation methods.

2022



**N** **Zhang Yuanhao** (Hokkaido University)

**R** The Law and Policy of Natural History Collection in Japan

**G** In Japan, natural history collections are barely covered by museum and heritage related laws and policies. This research aims to reveal the historical causes and to generate a desired and feasible future plan with the curator communities.

2022



**N** **Hilda Meriyandah Agil** (University of Tsukuba)

**R** The Influence of Caregivers' Mental Health and Children's Social Skills in the Urban Area of Indonesia

**G** The objective of this study is to clarify how caregivers' mental health affects preschoolers' social skills in the urban area of Indonesia.

2022



**N** **Kohei Onzo** (Columbia University)

**R** Marketing for E-Commerce Businesses in the Big Data Era

**G** The research explores how e-commerce businesses can leverage big data to enhance marketing strategies, personalize customer experiences, and gain deeper insights into consumer behavior.

2022



**N** **Hiroaki Tomoi** (London School of Hygiene & Tropical Medicine)

**R** Exploration of Enablers and Barriers for Safe Faecal Sludge Management in Unplanned Urban Settings

**G** To identify a safe and affordable business model of manual emptying services for pit latrines in an informal settlement in Kenya.

2022



**N** **Masayuki Teramoto** (Northwestern University)

**R** Assessing the Impact of Cardiovascular Health on Cognitive Function in Midlife: A Life Course Epidemiological Approach

**G** To elucidate the impact of cardiovascular risk factors across the life course on cognitive function in middle age.

2023



**N** **Taisuke Kaiho** (Northwestern University)

**R** Immune Mechanisms Underlying Rejection in Lung Transplantation

**G** To develop strategies to overcome rejection and improve lung transplant outcomes.

2023



**N** **Shosuke Nishimoto** (The University of Tokyo)

**R** Neural Basis of Visual Postdiction in Mice

**G** The brain doesn't perceive reality as is; past and future inputs impact current perception, termed prediction and postdiction. My research reveals postdiction's neural basis, informing human-like AI development.

2023



**N** **Chauhan Vishal** (The University of Tokyo)

**R** Transforming Pedestrian and Autonomous Vehicle Interactions in Shared Spaces

**G** This research explores Smart Pole Interaction Units (SPIU) and integrated external human-machine interfaces (eHMI) on autonomous vehicles to enhance pedestrian interaction and safety in shared spaces.

# 大学院生奨学生 紹介

Scholarship Start Year [奨学金開始年] / **N** Name [名前] **R** Research theme [研究テーマ] **G** Goals [目標]

2023



**N** **Bunuasunthon Sukulya** (Osaka University)

**R** Development of Calcium Ion-Selective Tough Hydrogels With Oxygen Releasing Property Using Poly ( $\gamma$ -Glutamic acid)-Alendronic Acid Derivatives for 3D Bioprinting

**G** We introduce a biodegradable hydrogel,  $\gamma$ -PGA-Aln, crosslinked with calcium ions. Adding L-phenylalanine improves mechanical properties. Utilizing calcium peroxide nanoparticles further stabilizes the hydrogel, aiding in thick 3D tissue construction by releasing oxygen.

2023



**N** **Siueia Júnior Matias** (Hiroshima University)

**R** Effects of Changes in Rhizosphere Soil pH on Salinity Tolerance in Rice (*Oryza Sativa* L.)

**G** This study aims to compare the influence of pH changes in soil on the biochemical-physiological aspects and the impact of nutrients, absorption mechanisms, and yield in rice varieties under the interactive conditions of iron toxicity and salt stress.

2023



**N** **Htun Inzali** (Kyoto University)

**R** Functional Control of Nitrifying Microbial Communities and the Application to Create Soil Technology

**G** This research develops biologically functional artificial soil by optimizing soil-derived nitrifying microorganisms through cultivation condition analysis, microbial resource establishment, and application to solid soil materials supporting plant growth.

2023



**N** **Sana Sugita** (Stanford University)

**R** Technological Innovation and Democratic Backsliding: The Cases of Japan and the Republic of Korea

**G** Examining how AI and social media-fueled misinformation erodes democratic quality in East Asia. Addressing democratic resilience amid technological innovation beyond autocratic misinformation dynamics.

2023



**N** **Yoshiki Koizumi** (University of Oxford)

**R** Mathematical Modelling of Oncogenic Viruses

**G** To elucidate the evolutionary dynamics of oncogenic viruses using mathematical models, focusing on their mechanisms of oncogenicity, evolutionary conditions for their existence, and potential control strategies.

2023



**N** **Ichiro Oya** (University of California, Berkeley)

2024



**N** **李 東祐** (東京大学)

**R** 3次元フレキシブルデバイスを用いたリング状平滑筋組織の同心円状収縮力測定システム構築

**G** 本研究の目的は、リング状平滑筋組織の同心円状収縮力をリアルタイムかつ定量的測定する。

2024



**N** **Gruen Noah Florian** (Kyoto University)

**R** Higher-Order Variational Problems: Curvature and Shape

**G** I am studying mathematical models used in mechanics and material science through aiming for a better rigorous understanding of the underlying theoretical foundation.

2024



**N** **Han Sanghyun** (Waseda University)

2024



**N** **Mai van der Scheer** (University of Tsukuba)

**R** Identity, Integrity and Nationality: The Active Paradox of International Representative Sport Beyond Citizenship

**G** My research explores the notions of nationality, identity, and the "genuine link" to a country of representation and the dilemma of integrity in sports from a socio-legal perspective.

Scholarship Start Year [奨学金開始年] / **N** Name [名前] **R** Research theme [研究テーマ] **G** Goals [目標]

2024



**N** **Vo Minh Dang** (Nagoya University)

**R** The Effects of Negative Messages on Foreign Publics

**G** To explore the use and impact of political communication on international audiences. This study aims to enhance academic and empirical understanding of a prevalent yet under-examined practice in political discourse.

2024



**N** **久野 亜希子** (東京都立大学大学院)

**R** 現代におけるアイヌ民族の教育活動と「学び」の実践

**G** アイヌの人々にとって「教育」とはなにかを考えていきたいです。

2024



**N** **Yuto Sasaki** (The University of Osaka)

**R** Microscopic Origin of the Statistical Difference Between Slow and Regular Earthquakes

**G** To investigate the effects of a fabric of lubricated granular media on the statistics of their flow properties

2024



**N** **上原 悠治** (国立がん研究センター中央病院)

**R** 全国規模データベースを用いた進行固形癌における臨床ゲノム学的特徴の解明

**G** 全国規模のデータベースを用いて進行固形癌の臨床ゲノム像を解明し、予後因子の同定と治療戦略の最適化を行うことで、個別化医療の進展を目指す。

2024



**N** **磯部 知弥** (University of Cambridge)

**R** Genetic and Environmental Regulation of Hematopoiesis

**G** My research aims to understand how the blood system develops, how development and homeostasis are genetically and environmentally regulated, and how these programs may go wrong in aging and diseases.

2024



**N** **Yotaro Sueoka** (Johns Hopkins University)

**R** Formation of Spatiotemporal Memory in the Hippocampus

**G** The hippocampus is critical for forming episodic memory. Combining virtual reality with recordings of hippocampal activity (electrophysiology) in rats, I study how distinct information is integrated into a coherent memory.

2024



**N** **Hiroto Odaka** (University of California, Los Angeles)

**R** Reduced-order Modeling of Extreme Gust Encounters by Finite Wings

**G** To enable small aircraft to fly even in gusty conditions

2024



**N** **Hiroaki Yagi** (Tulane University)

**R** Exploring the Political Organization of the Classic Maya Civilization

**G** I examine the internal political structure of La Corona under the Kaanul hegemony (AD 520–740) through excavations at Retoño, Guatemala, focusing on material culture to evaluate social, political, and economic dynamics.

2024



**N** **篠原 陸斗** (The Francis Crick Institute)

**R** マウスの幻聴様知覚における興奮抑制バランスの乱れの関与の検証

**G** 幻聴は統合失調症の主症状の一つである。現在のところ幻聴のメカニズムは不明であり、新規治療法の開発のために原因の解明が切望されている。近年、臨床研究・基礎研究の両面から興奮性ニューロンと抑制性ニューロンの神経活動のバランスの乱れが幻聴の一因となっている可能性が示唆されている。本研究では、筆者の所属するグループが開発した幻聴様知覚課題を利用して、催幻覚作用を持つケタミンの投与下で、マウスの聴覚皮質の神経活動の変化を、興奮抑制バランスに注目して検証した。

2024



**N** **Ryo Kuno** (Imperial College London)

**R** Investigating Nuclear Quantum Effects via Path Integral Methods

**G** The goal of my research is to explore different charge carrier materials exploiting nuclear quantum effects within the context of proton battery development.

# 大学院生奨学生 紹介

Scholarship Start Year [奨学金開始年] / N Name [名前] R Research theme [研究テーマ] G Goals [目標]

2024



**N Bouwe Taofic** (University of the Ryukyus)

**R** Asymptomatic Malaria Infections and Associated Risk Factors in Malaria-eliminating Settings

**G** Assess the prevalence of asymptomatic malaria and risk factors associated with it using molecular method (LAMP). The research contributes to designing interventions to accelerate malaria elimination.

2024



**N Christen Lucas-Brian** (The University of Tokyo)

**R** Laser Processing of Lunar Resources for In-Situ Resource Utilization

**G** Using laser technology, we research the extraction of metals from lunar regolith, the soil on the Moon. These valuable resources can then, if extracted locally, sustain the future Moon Station.

2024



**N Kateryna Korepanova** (Fukushima University)

**R** Non-Invasive Estimation of Radiation Doses Through Fecal Analysis: Comparing Bioaccumulation of Radiocesium in Prey Species in Fukushima and the Chornobyl Exclusion Zone

**G** The aim of this study is to develop a non-invasive methodology for assessing radiation exposure using fecal analysis by studying the bioaccumulation of radioactive cesium in rodents mammals in the Fukushima and Chornobyl Exclusion Zones. The study will allow bioaccumulation, and confirming that fecal analysis is a reliable method for monitoring environmental radiation contamination. The results will contribute to a deeper understanding of the environmental consequences of nuclear disasters, define future monitoring strategies, and shape policy in the field of radiation safety and public health.

2024



**N Munoz Jiles Gaston Juan Aliwen** (Waseda University)

**R** Visual and Textual Analysis of the Photo Books of 矢頭 保 (YATŌ Tamotsu), 1966-1972

**G** This research examines YATŌ Tamotsu's photography (1966-1972), focusing on his portrayals of Japanese masculinity and physicality, situating his work within the cultural and artistic shifts of postwar Japan.

2024



**N Miho Yoneda** (University of Southern California)

2025



**N Gelagil Bekele Demsew** (Obihiro University of Agriculture and Veterinary Medicine)

2025



**N Schiphof Kimberley** (Kyoto University)

**R** Functional Analysis of Chitin Synthase Genes in the White-rot Fungus *Pleurotus ostreatus*

**G** My research purpose is to understand the roles of chitin synthase genes in oyster mushrooms. These genes produce chitin, which is an important cell wall component in mushrooms and can affect cell wall development, mycelial strength, structure, and growth.

2025



**N Anastasiia Staroverova** (University of Tsukuba)

2025



**N Bijoy Puliparambil Hiral** (Okayama University)

**R** Ice-rich Impact Crater Fills as Indicators of Preservation and Sublimation of Mid-latitude Ice on Mars

**G** To identify where and why ice is deposited, preserved, and sublimated on Mars, and to determine the present-day distribution of stable subsurface ice. The findings aim to enhance understanding of Martian climate processes and provide insights for future exploration and potential resource utilization.

2025



**N Agbo Obinna Davidson** (Hokkaido University)

2025



**N 具 珉志** (東京大学大学院)

**R** タッチパネル課題を用いたFMR1ヘテロマーモセットの認知機能の評価

**G** タッチパネル課題装置を用いた反転学習課題および作業記憶課題を通じて、FMR1ヘテロマーモセットが脆弱X症候群の患者でみられる認知機能の低下の表現型を示すかを検証することを目的としている。

Scholarship Start Year [奨学金開始年] / N Name [名前] R Research theme [研究テーマ] G Goals [目標]

2025

N **ビヤンビラ キララ** (東京大学大学院)

R 在日スリランカ人のエスノグラフィ

G 在日スリランカ人が急増するいま、私たちは隣人を知らないままでいられるのか。質的調査を重ね、見過ごされてきた声の可視化を目指します。「在日スリランカ人研究」を通して立ち現れるのは、意外にも、日本社会の自画像かもしれません。

2025

N **Ziaratnia Sayyedjavad** (Tokyo University of Science)

2025

N **四海 佑亮** (東京大学)

R 放線菌が生産するアザセリンおよびその類縁体の生合成機構解析

G アザセリンが有する、ジアゾ基に代表されるN-N結合の代謝経路を詳細に解明する。

2025

N **野巻 昂平** (九州大学)

R 脳内ミクログリア亜集団を軸としたアルツハイマー病発症機序の解明

G 革新的なアルツハイマー病の診断法および治療法開発の基盤構築を目指しています。

2025

N **竹内 柚果** (Nagoya University)

R Physical Environment Tunes Cell Cycle Length in The Brain Development

G To reveal unrecognized mechanisms governing brain development.

2025

N **清水 俊介** (東北大学)

2025

N **羽賀 陸** (京都大学)

R UAVを用いた繁殖期におけるスナメリの行動パターンの解明

G UAV(≒ドローン)をイルカ類の行動研究に導入し、スナメリの保全に向けた生態的知見を提供すること。

2025

N **小松 ひより** (University of Tsukuba)

R Development of Multifunctional Medical Adhesives through Supramolecular Structure Control

G Support for wound closure and prevention of postoperative complications.

2025

N **宮崎 将** (Harvard University)

R データ駆動型の投票システムおよび選挙制度の研究

G 民主主義は、自動車やAIのように、正しい使い方をすれば社会を利する一方で、使い方を誤ると危険なシステムの一つです。そんな未完成で進化し続ける民主主義システムをデータと数理モデルを駆使して分析することが私の研究の目的です。

2025

N **Ayaka Saito** (London School of Hygiene and Tropical Medicine)

R Inequalities in Access to Cancer Medicines in England: Variation in Uptake of Immune Checkpoint Inhibitors across NHS Trusts

G The project aims to analyse variation in the uptake of advanced cancer therapies across England and identify factors driving inequalities, to inform policy and improve equitable access to treatment.

2025

N **Michiki Taniwaki** (Johannes Gutenberg University Mainz)

R Machine Learning and Topological Data Analysis of Skyrmion Lattice Properties via Multiscale Simulations

G The research aim is to quantify, classify, and predict the properties of skyrmion lattices through the integrated application of machine learning, topological data analysis, and multiscale simulations.

2025

N **齋藤 慶人** (The University of Melbourne)

R 統合失調症スペクトラム障害における脳構造の脆弱性と回復可能性の神経基盤の解明

G 脳画像解析を用いて、統合失調症の発症リスクと回復の可能性に関わる脳の特徴を明らかにし、予防や治療に役立てる。

# 受賞リスト

2025~

Notable Achievements

Name [名前] / Affiliation [所属]	Outstanding Achievement [優れた業績]	Organization [組織]	Date [日付]
羽場 優紀 Columbia University	① ニューヨーク野口英世記念会奨学金	ニューヨーク野口英世記念会 (HNMS)	2025.5.21
	② Leon Levy Scholarship in Neuroscience	The New York Academy of Sciences and Leon Levy Foundation	2025
阿部 隼人 九州大学	① 日本森林学会学生奨励賞	日本森林学会	2025.3
	② 九州大学学生表彰(博士後期課程、学術研究活動)	九州大学	2025.3
	③ 第25回生物資源環境科学府賞(博士後期課程)	九州大学	2025.3
Azhari Abdurrahman Fadel Kyoto University	① Best oral presenter: Microsatellite Analyses of Captive and Wild White-tailed Eagles in Japan	The 16th International Conference on Global Resource Conservation (ICGRC) 2025	2025.9.20
	② Poster presentation award: Microsatellite Analysis of Captive and Wild White-tailed Eagles in Japan: Current Findings and Future Directions	The 20th International Symposium on Primatology and Wildlife Science	2025.11.17
	③ 2025京大理学パイオ賞優秀賞: Whole genome study of White-tailed eagles in Hokkaido: Population structure, genetic diversity, and conservation implications	京大理学理学研究科生物科学専攻	2025.10.4
Htun Inzali Kyoto University	The Best Poster Award: Biodegradable polymer-mediated denitrification for sustainable nitrogen removal in recirculating aquaculture systems	13th International Marine Biotechnology Congress, Brest, France	2025.7.7~11
Yotaro Sueoka Johns Hopkins University	① Trainee Professional Development Award	Society for Neuroscience	2025.8.15
	② GSA Student Spotlight Award	Johns Hopkins School of Medicine	2025.10.8
佐々木 勇人 大阪大学	① 大賞: エディテージグラント2025	株式会社カクタスコミュニケーションズ.	2025.10.3
	② 学生優秀発表賞: 「脆性-延性遷移領域における変形組織とスロー/ファスト地震の統計性との関係: ゲル粒子-粘性流体混合系の剪断アナログ実験」(T4-O-10)	日本地質学会第132年学術大会	2025.10.10
Ayaka Saito London School of Hygiene and Tropical Medicine	① Awarded for the best overall academic performance in the MSc in Health Policy Planning and Financing (2024/25): The Brian Abel-Smith Prize for Best Overall Performance	London School of Economics and Political Science (LSE)	2025.11.5
	② Poster presentation award: Microsatellite Analysis of Captive and Wild White-tailed Eagles in Japan: Current Findings and Future Directions	London School of Economics and Political Science (LSE)	2025.11.5
Bijoy Puliparambil Hiral Okayama University	Early Career Award: Early Career Scientists Sponsorship	Laboratoire de Météorologie Dynamique, France	2025.8.4
Hiyori Komatsu University of Tsukuba	① Research Encouragement Award	Tsukuba BME Forum 2025	2025.1.24
	② SCJ Poster Awards at 12th Asian Cyclodextrin Conference in conjunction with the 41st National Cyclodextrin Symposium: Hydration-induced tough medical adhesive hydrogel	The Society of Cyclodextrins of Japan	2025.11.10
ビヤンピラ キララ 東京大学大学院	東京大学一高記念賞: 修士論文	東京大学	2025.3.31

## Outstanding Achievements by Honjo Family Members in 2025s

Name [名前] / Affiliation [所属]	Outstanding Achievement [優れた業績]	Organization [組織]	Date [日付]
野巻 昂平 九州大学	① 九州大学 学生表彰	九州大学	2025.3.25
	② 優秀発表賞	第34回神経行動薬理若手研究者の集い	2025.3.16
	③ APPW2025 Graduate Student Presentation Award	第130回日本解剖学会 第102回日本生理学会 第98回日本薬理学会	2025.3.19
	④ 学生優秀発表賞	日本薬学会 第145年会	2025.4.25
谷脇 三千輝 Johannes Gutenberg University Mainz	ポスター講演賞: 日本磁気学会学術講演会ポスター講演賞	公益社団法人日本磁気学会	2025.9.17
Yoshito Saito The University of Melbourne	Travel Scholarship: Nikolaos and Dimitra Pantelis Travelling Scholarship	Department of Psychiatry, The University of Melbourne	2025.2



## 出版物リスト



### Publications from Honjo Family Members in 2025

**N** Name [名前] **A** Affiliation [所属] **T** Title [タイトル]

**N** Naonori Kodate **A** School of Social Policy, Social Work and Social Justice, University College Dublin

- T** ① Assembling sociality in caring spaces: culturally sensitive robot deployment during the pandemic in residential care homes in Ireland and Japan. *Engaging Science and Technology in Society*. doi:10.17351/ests2023.2435
- ② By choice or by design? Changing landscape of higher education in Japan and views of STEM students at a women's university. *Asia Pacific Journal of Education*, 1–27. <https://doi.org/10.1080/02188791.2025.2527633>

**N** Yuki Haba **A** Columbia University Zuckerman Institute

- T** Ancient origin of an urban underground mosquito. *Science*. DOI:10.1126/science.ady4515

**N** Abe Hayato **A** Kyushu University

- T** ① oil respiration and heterotrophic respiration in a cool-temperate forest with sika deer-induced alteration of understory vegetation. *Journal of Agricultural Meteorology*. <https://doi.org/10.2480/agrmet.D-24-00032>
- ② Effects of understory vegetation degradation by deer over-browsing on plant nitrogen uptake, soil nitrogen mineralization, and nitrate leaching in Japanese cool-temperate forests. *Trees, Forests, and People*. <https://doi.org/10.1016/j.tfp.2025.100997>

**N** Hiroaki Tomoi **A** London School of Hygiene & Tropical Medicine

- T** ① Barriers and enablers for group-based manual emptying services for onsite sanitation facilities in Nairobi, Kenya: a qualitative study. *International Journal of Hygiene and Environmental Health*. <https://doi.org/10.1016/j.ijheh.2025.114595>
- ② Willingness-to-Pay and Costs for Novel Manual Emptying Services for Shared Onsite Sanitation Facilities in an Informal Settlement of Nairobi, Kenya. *ACS ES&T Water*. ISSN 2690-0637. <https://doi.org/10.1021/acsestwater.4c01244>

**N** Taisuke Kaihou **A** Northwestern University

- T** Evaluating mortality risk in elderly lung transplant patients. *J Thorac Dis*. doi: 10.21037/jtd-2025-742. Epub 2025 Oct 29. PMID: 41229870; PMCID: PMC12603420.

**N** Name [名前] **A** Affiliation [所属] **T** Title [タイトル]

**N** Yoshiki Koizumi **A** University of Oxford

**T** Within- and between-host evolutionary effects on viral oncogenicity. *Virus Evolution*. DOI: 10.1093/ve/veaf043

**N** Hiroto Odaka **A** University of California, Los Angeles

**T** Plunging Airfoil Wakes in Low-Order Latent Space Coordinate. *AIAA Aviation Forum and Ascend*. <https://doi.org/10.2514/6.2025-3869>

**N** 篠原 陸斗 **A** 国立病院機構北海道医療センター精神科

**T** Successful treatment with lithium carbonate for periodic psychosis of adolescenc. *PCN Reports*. DOI: 10.1002/pcn5.70133

**N** Yotaro Sueoka **A** Department of Neuroscience, Johns Hopkins University

**T** Allothetic and idiothetic spatial cues control the multiplexed theta phase coding of place cells. *Nature Neuroscience*. <https://www.nature.com/articles/s41593-025-02038-6>

**N** 上原 悠治 **A** 国立がん研究センター中央病院

- T**
- ① Efficacy of EGFR tyrosine kinase inhibitors in patients with non-small cell lung cancer with EGFR exon 19 insertions: clinical-genomic, preclinical analysis through LC-SCRUM-Asia (multi-institutional genomic screening registry). *Lung Cancer*. 10.1016/j.lungcan.2025.108479
  - ② Impact of travel costs on disparities in precision oncology clinical trials. *ESMO Real World Data and Digital Oncology*. 2025 Mar;7:10011.
  - ③ CD40 transcriptomic expression patterns across malignancies: implications for clinical trials of CD40 agonists. *Cancer Immunol Immunother*. 2025 Nov 3;74(12):359.

**N** Yuto Sasaki **A** The University of Osaka

- T**
- ① Origin of slow earthquake statistics in low-friction soft granular shear. *Nature Communications*. doi: 10.1038/s41467-025-65230-z
  - ② Shear localization in quasi-two-dimensional frictionless hydrogel layer controlled by packing fraction and system geometry. *EPJ Web of Conference (Powders & Grains 2025)*. <https://doi.org/10.1051/epjconf/202534002010>

**N** 小松 ひより **A** 筑波大学、物質・材料研究機構

- T**
- ① 生体接着性・非着性・膨潤抑制特性を示すハイドロゲル接着剤の設計と機能。接着の技術。45巻1号p.1-6、2025年7月
  - ② 生体内での膨潤特性を制御した天然高分子由来組織接着性ハイドロゲルの設計と脳硬膜閉鎖への応用。バイオマテリアルー生体材料ー。43巻3号p.214-219、2025年7月

**N** Kim Schiphof **A** Kyoto University

**T** Basidiomycete-specific chitin synthase genes have clade-specific roles in cell wall formation and hyphal development in *Pleurotus ostreatus*. *Microbiology*. <https://doi.org/10.1099/mic.0.001651>

**N** Michiki Taniwaki **A** Tokyo University of Science

**T** Automated identification of the origin of energy loss in nonoriented electrical steel by feature extended Ginzburg–Landau free energy framework. *Scientific Report*. <https://doi.org/10.1038/s41598-025-00357-z>

**N** Yoshito Saito **A** Department of Psychiatry, The University of Melbourne

**T** Characterising grey-white matter relationships in recent-onset psychosis and its association with cognitive function. *Neuroimage: Clinical*. DOI: 10.1016/j.nicl.2025.103824

**N** 四海 佑亮 **A** 東京大学

**T** Identification of a L-Threonine-Utilizing Hydrazine Synthetase for Thrazarine Biosynthesis in *Streptomyces coereulescens* MH802-ff5. *ChemBioChem*. <https://doi.org/10.1002/cbic.202500298>

# 学会貢献リスト 2025~

Honjo Family Members Contributions IN Conferences

N Name [名前] / A Affiliation [所属]				
Date [日付]	Title [タイトル]	Organization [組織]	Location [開催地]	Purpose [目的]
<b>N 坂部 将仁</b> A 東洋大学				
2022/12/05	第52回有機典型元素化学討論会	筑波大学数理物質系化学域	つくば市・つくば国際会議場	ポスター発表
<b>N Htun Inzali</b> A Kyoto University				
2025/03/04 ~08	1 Japan Society for Bioscience, Biotechnology and Agrochemistry (JSBBA), 2025 Annual Meeting	Japan Society for Bioscience, Biotechnology and Agrochemistry (JSBBA)	Sapporo, Japan	Poster presentation
2025/06/25 ~27	2 4th Swiss-German-Japanese Workshop on Biocatalysis and Bioprocess Development (JCHD)	4th Swiss-German-Japanese Workshop on Biocatalysis and Bioprocess Development	Griefswald, Germany	Oral presentation
2025/06/29 ~07/03	3 17th International Symposium on Biocatalysis and Biotransformations (Biotrans)	LD Organisation	Basel, Switzerland	Poster presentation
2025/07/07 ~11	4 13th International marine biotechnology congress (IMBC 2025)	International Marine Biotechnology Association	Brest, France	Poster presentation
2025/07/14 ~17	5 FEMS Micro	Federation of European Microbiological Societies	Milan, Italy	Poster presentation
<b>N Taisuke Kaihou</b> A Northwestern University				
2025/04/28	The 45th International Society for Heart and Lung Transplantation Annual Meeting and Scientific Sessions	International Society for Heart and Lung Transplantation	Boston, United States	Poster presentation
<b>N Yoshiki Koizumi</b> A University of Oxford				
2025/10/14 ~16	The 7th Workshop on Virus Dynamics	Université de Bordeaux, France	Université de Bordeaux, France	Poster presentation
<b>N Dong Woo Lee</b> A Northwestern University				
2025/06/29 ~07/03	1 International Conference on Solid-State Sensors, Actuators and Microsystems (Transducers2025)	Transducer Research Foundation (TRF)	Hyatt Regency Orlando, Orlando Florida, USA	Oral presentation
2025/11/02 ~05	2 The 29th International Conference on Miniaturized Systems for Chemistry and Life Sciences (MicroTAS2025)	Chemical and Biological Microsystems Society, CBMS	Adelaide convention center, Adelaide, Australia	Oral presentation
<b>N Hiroto Odaka</b> A University of California, Los Angeles				
2025/11/23 ~25	APS Division of Fluid Dynamics Annual Meeting 2025	American Physical Society Division of Fluid Dynamics	Houston, USA	Oral presentation
<b>N 篠原 陸斗</b> A The Francis Crick Institute				
2025/04/26 ~27	第19回日本統合失調症学会	日本統合失調症学会	大阪	口頭発表
<b>N Yotaro Sueoka</b> A Johns Hopkins University				
2025/07/24 ~27	1 The 48th Annual Meeting of the Japan Neuroscience Society	Japan Neuroscience Society	Niigata, Japan	Oral presentation
2025/11/15 ~19	2 Society for Neuroscience (SfN)	Society for Neuroscience (SfN)	San Diego, United States	Poster presentation

① Name [名前] / ② Affiliation [所属]

Date [日付] Title [タイトル] Organization [組織] Location [開催地] Purpose [目的]

**N 上原 悠治** **A** 国立がん研究センター中央病院

2025/06/01	① Clinico-genomic characteristics of clinical trial participation and its impact on clinical outcome in metastatic NSCLC: A nationwide database analysis in Japan	American Society of Clinical Oncology (ASCO) Annual Meeting 2025	Chicago, USA	Poster presentation
2025/07/20	② Clinico-genomic characteristics of lung squamous cell carcinoma without smoking history: A nationwide database analysis in Japan	ESMO TAT Asia 2025	Hong Kong	Oral presentation
2025/10/20	③ 170P Prognostic and therapeutic implications of MTAP loss in metastatic solid tumors: A nationwide database analysis in Japan	ESMO 2025	Berlin	Poster presentation

**N Yuto Sasaki** **A** The University of Osaka

2025/12/08 ~12	① Powders & Grains 2025	Association pour l'Etude de la MicroMécanique des Milieux Granulaires	Goa, India	Poster presentation
2025/09/14 ~16	② The 132nd Annual Meeting of the Geological Society of Japan	The Geological Society of Japan	Kumamoto, Japan	Oral presentation
2025/09/03 ~05	③ Multiphase Flow Symposium 2025	The Japanese Society for Multiphase Flow	Kobe, Japan	Oral presentation
2025/05/25 ~30	④ Japan Geoscience Union Meeting 2025	Japan Geoscience Union	Chiba, Japan	Oral presentation
2025/05/15	⑤ The 52nd Annual Meeting of the Society of Rheology	The Society of Rheology, Japan	Tokyo, Japan	Oral presentation
2025/04/27 ~05/02	⑥ European Geosciences Union General Assembly 2025	European Geosciences Union	Vienna, Austria	Oral presentation

**N Ayaka Saito** **A** London School of Hygiene and Tropical Medicine

2025/11/09 ~12	ISPOR Europe 2025	ISPOR – The Professional Society for Health Economics and Outcomes Research	Glasgow, UK (Scottish Event Campus)	Poster presentation
-------------------	-------------------	---	-------------------------------------	---------------------

**N Bijoy Puliparambil Hiral** **A** Okayama University

2025/10/13 ~17	Mars Through Time	Laboratoire de Météorologie Dynamique, France	Sorbonne University Auditorium, Place Jussieu, Paris, France	Poster presentation
-------------------	-------------------	---	--	---------------------

**N 具 珉志** **A** 東京大学大学院

2025/01/20 ~21	第15回日本マーマセツト研究会大会	日本マーマセツト研究会	群馬県高崎	ポスター発表
-------------------	-------------------	-------------	-------	--------

**N 小松 ひより** **A** 筑波大学

2025/09/17 ~11	① 34th Annual Conference of the European Society for Biomaterials	European Society for Biomaterials	Trino, Lingotto Conference Center	Oral presentation
2025/11	② 12th Asian Cyclodextrin Conference in conjunction with the 41st National Cyclodextrin Symposium	The Society of Cyclodextrins of Japan	Kyoto	Poster presentation
2025/11/09 ~11	② 第47回バイオマテリアル学会大会	日本バイオマテリアル学会	八王子	ポスター発表
2025/12/15 ~20	② The International Chemical Congress of Pacific Basin Societies 2025	Pacificchem 2025 Organizing Committee	Honolulu, Hawaii	Oral presentation

N Name [名前] / A Affiliation [所属]				
Date [日付]	Title [タイトル]	Organization [組織]	Location [開催地]	Purpose [目的]
<b>N 野巻 昂平</b> <b>A 九州大学</b>				
2025/03/16	① 第34回神経行動薬理若手研究者の集い	第34回神経行動薬理若手研究者の集い	東京	口頭発表
2025/03/17 ~19	② APPW2025 (第130回日本解剖学会・第102回日本生理学会・第98回日本薬理学会合同大会)	第130回日本解剖学会 第102回日本生理学会 第98回日本薬理学会	千葉	ポスター発表
2025/03/26 ~29	③ 日本薬学会第145年会	日本薬学会	福岡	ポスター発表
<b>N ビャンピラ キララ</b> <b>A 東京大学大学院</b>				
2025/09/13	① 日本オーラル・ヒストリー学会第23回大会「記述の客観性とは何か：在日スリランカ人2世のライフストーリーを例に」	日本オーラル・ヒストリー	大阪府・大阪大学	口頭発表
2025/09/28	② The 38th Annual Conference of the Japanese Association for South Asian Studies (JASAS) "Reconsidering Gender, Race, and Colonialism through the Experiences of Sri Lankan Women in Japan"	Japanese Association for South Asian Studies (JASAS)	Tokyo, Tokyo University of Foreign Studies	Oral presentation
<b>N 谷脇 三千輝</b> <b>A Johannes Gutenberg-Universität Mainz</b>				
2025/04/21 ~24	① IcaUMS 2025	公益社団法人日本磁気学会	Okinawa Japan, Okinawa Convention Center	Oral presentation
2025/09/16 ~19	② 第49回日本磁気学会学術講演会	公益社団法人日本磁気学会	愛媛県・愛媛大学城北キャンパス	Poster presentation
<b>N 羽賀 陸</b> <b>A 京都大学</b>				
2025/08/22 ~25	① 日本哺乳類学会大会	日本哺乳類学会	札幌・江別	ポスター発表
2025/11/22 ~24	② 日本動物行動学会大会	日本動物行動学会	函館	ポスター発表
<b>N Schiphof Kimberley</b> <b>A Kyoto University</b>				
2025/09/02 ~03	Kinoko Gakkai	Japan Society of Mushroom Science and Biotechnology	G Messe Convention Center, Gunma, Japan	Poster Presentation
<b>N Yoshito Saito</b> <b>A The University of Melbourne</b>				
2025/09/25 ~28	① The PRCP & WACP 2025 Joint Congress (Pacific Rim College of Psychiatrists & World Association of Cultural Psychiatry 2025 合同学会)	Pacific Rim College of Psychiatrists (PRCP), World Association of Cultural Psychiatry (WACP)	Tokyo, Japan	Oral presentation
2025/11/13 ~15	② BPCNPNP 2025 Joint Annual Meeting (第47回日本生物学的精神医学会／第35回日本臨床精神神経薬理学会／第55回日本神経精神薬理学会 合同年会)	Japanese Society of Biological Psychiatry (JSBP), Japanese Society of Clinical Neuropsychopharmacology (JSCNP), Japanese Society of Neuropsychopharmacology (JSNP)	Kyoto, Japan	Poster presentation
<b>N 竹内 柚果</b> <b>A 名古屋大学</b>				
2025/03/14 ~15	① 第18回神経発生討論会	神経発生討論会	滋賀	口頭発表
2025/07/16 ~18	② 第58回日本発生生物学会 第77回日本細胞生物学会 合同大会	日本発生生物学会	愛知	口頭発表

## 1 第30回 HISFワークショップ

HISF Workshop Vol.30

2025年2月9日(土)  
Saturday, 9 February, 2025

【タイトル】水と環境を守るヒーローたち  
～バイオ炭と微生物の秘密～

【講師】オベイゴトレ氏

Lecture by Dr. Obey Gotore on  
"Environmental bioremediation of emerging  
contaminants harnessing low-cost designed  
technologies"

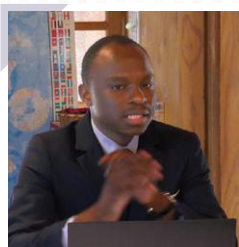

## 2 海外同窓会(台湾)

Alumni Meeting in Taiwan

2025年2月16日(日) Sunday 16th February, 2025

台湾の台北市にて同窓会を  
開催し、在台湾の本庄ファミ  
リーが旧交を温めました。

We've organized alumni  
reunion in Taipei City, Taiwan.  
The Honjo alumni residing in  
Taiwan participated to recon-  
firm their union.



## 3 歓送迎会2024

Welcome & Farewell Party 2024

2025年3月28日(金) Friday, 28 March, 2025

例年通り今年も京王プラザホテルにて歓送迎会を開催しました。多くの卒業生も参加してくれて、大勢で新しく採用された奨学生をお迎えし、卒業された奨学生と一緒に喜びを分かち合いました。

Welcome & Farewell Party was organized at Keio Plaza Hotel. There was great interaction with Honjo alumni from different generations and current students.



## 4 高校生・高専生奨学金プログラム交流会

High School and Kosen Students Scholarship Program Interaction Party

2025年4月10日(木) Thursday, 3 April, 2025

初めて品川プリンスホテルにて高校生・高専生奨学金プログラム交流会を開催しました。本プログラムの1期生から4期生の奨学生が同期や先輩後輩と交流しました。

High School and Kosen Students Scholarship Program Interaction Party was organized at Shinagawa Prince Hotel. 1st term to 4th term scholars of this program came together to interact with seniors, juniors and the same year scholarship recipients.



## 5 食と健康研究助成金成果報告会2025

Seminar of Food and Health Research Fellowship Program 2025

2025年4月10日(木)

Thursday, 10 April, 2025

食と健康研究助成金受賞者による最終  
研究成果報告会を開催しました。今回  
は6名の研究者より発表していただきま  
した。

The presentation on the research results  
by the Food and Health Research Grant  
program grant awardees was organized.  
In this last presentation, four awardees  
have made us their presentation.



## 6 ふれあい赤羽駅伝(マラソン)

Fureai Akabane Ekiden (Marathon)

2025年5月11日(日) Sunday, 11 May, 2025

ふれあい赤羽駅伝の21(8+3+5+5)キロリレーに2チームが参加し、無事完走しました。マラソンの後に春風荘で交流会を開催しました。

We had run successfully completed the Fureai Akabane Ekiden 21 (8+3+5+5) Kilometers Relay cooperating with 2 teams. After the marathon, we had an interaction party at Shunpuso, Tokyo.



## 7 静岡研修旅行

Shizuoka Trip

2025年5月23日(金)~24日(土) Friday, 23 May - Saturday, 24 May, 2025

伊藤園の浜岡工場、中央研究所、ペットボトル飲料製造工場を見学しました。今回も参加者がオリジナルのマイ手びねり陶芸を作りました。

We visited and observed Central Research Institute, Hamaoka Plant and PET bottle beverage manufacturing plant of Itoen. This time also we've experienced making original handmade pottery by ourselves.



## 8 修士・博士論文発表会

Master and Doctoral Dissertation Presentation Program

2025年6月28日(土) Saturday, 28 June, 2025



2025年3月までに修士または博士課程を修了された8名の本庄財団卒業生による修士・博士論文発表会を開催しました。

Master and Doctoral Dissertation Presentation Program was held with 8 Honjo Alumni presenters, who graduated by March 2025.

## 9 復興防災学習プログラム

Reconstruction and Disaster Prevention Study Program 2025

2025年8月8日(金)~10日(土) Friday, 8 August - Sunday, August 10, 2025

本年も引き続き岩手県立大学とオハイオ大学と共同で復興防災学習プログラムを実施しました。また、大船渡市大規模林野火災被災地で被災された方々と交流をしました。

Iwate Prefectural University and Ohio University and Honjo International Scholarship Foundation jointly organized Reconstruction & Disaster Prevention Study Program. We got opportunity to interact with bushfire victims at Ofunato City in Iwate Prefecture.



## 10 第31回 HISFワークショップ

HISF Workshop Vol.31

2025年8月23日(土) Saturday, 23 August, 2025

【タイトル】木と建築 一木と共生するまちづくり

【講師】朱庸善氏

Lecture by Dr. Joo Yongsun on "Wood and Architecture ~For a symbiotic urban society that connects people and the environment~"



## 11 赤羽マラソン

Akabane Marathon

2025年11月8日(土) Saturday, 8 November, 2025

第101回東京都北区赤羽マラソンにてハーフリレーに3チームが参加し、無事完走しました。マラソンの後に春風荘でBBQを行って交流会を実施しました。

We had run successfully run the 101st Akabane Marathon Half Relay cooperating with 3 teams. After the marathon, we had an BBQ interaction party at Shunpuso, Tokyo.



## 12 忘年会2025

The Year-End Party 2025

2025年12月22日(月) Monday, 22 December, 2025

品川プリンスホテルにて忘年会を開催しました。卒業生も多く、幅広い世代間と共に年内最後の交流会として盛り上がりました。また、第3回HISF100人論文も実施しました。

We organized the Year-End Party 2025 at the Shinagawa Prince Hotel. This last most social gathering goes exciting with the social gathering among a wide generation of alumni and current scholars. We've also organized the 3rd HISF 100 Theses.



# 2026年度 奨学金案内

## 海外留学日本人大学院生奨学金

- 募集期間 2026年2月2日～2026年4月30日
- 募集人数 若干名
- 募集対象 海外の大学院に留学する日本人留学生。  
奨学金は9月または10月より支給開始します。

## 高校生・高専生奨学金

- 募集期間 2026年1月13日～2026年3月31日
- 募集人数 約15名
- 募集対象 日本の国立高校または高等専門学校1年生。  
国立大学または専攻科(高専)に進学した場合、  
大学または専攻科卒業まで奨学金を支給します。

## Scholarship for Foreign Students in Japanese Graduate School

- Application Period September 1st to October 31st, 2026
- Number of Scholarships Available About 10
- Applicants This scholarship is open to foreign students attending or planning to attend doctoral or master's degrees in a Japanese graduate school. The scholarship period commences in April 2027.

## 日本人大学院生奨学金

- 募集期間 2026年9月1日～2026年10月31日
- 募集人数 3名～5名
- 募集対象 日本の大学院に在籍する日本人大学院生。  
奨学金は2027年4月より支給開始します。

## 医学博士海外留学助成金

- 募集期間 2026年9月1日～2026年9月30日
- 募集人数 3名～5名
- 募集対象 海外留学をするMDおよび医学博士号を保持する日本人。  
助成金は2027年4月より2年間支給開始します。

Note: Fixed schedule and details will be announced on our website.  
Application is through the web internet system.

## 編集後記 Editor's notes



今年も12編のエッセイを寄稿していただきました。ありがとうございます。大学生、社会人1年生の文章からは、新しい物事への発見の喜びがあふれています。大学院生と研究者からは扱っているモノやコトを社会に知ってほしいという情熱と、研究への自信が感じられます。エッセイを募集するときには何篇ぐらい集まるだろうかと、毎回心配になりますが、心にあること、やっていることを文字にすることによって、多忙な毎日の活動を整理して次へのエネルギーを作ることになるかもしれません。次号もすてきなエッセイをお待ちしています。(I.K.)

It is our pleasure to share this year's Honjo International Scholarship Foundation Annual Magazine. In these pages, our Honjo Family Members reflect on their research, ideas, publications, conferences, and achievements, offering a glimpse into the work and dedication behind their journeys.

We sincerely thank everyone who contributed and shared their experiences. We hope this magazine gives you a meaningful and inspiring look at the year we have grown through together. (M.H.)

## 本庄国際奨学財団の概要

【名 称】公益財団法人本庄国際奨学財団

【英文名称】Honjo International Scholarship Foundation

【行政庁】内閣府

【設 立】1996年12月25日

【理事長】本庄 八郎 (ほんじょう はちろう)

【目 的】

この法人は、学術研究への奨学援助および研究助成を行い、もって我が国と諸外国との教育・学術・文化における交流及び相互理解を促進するとともに、人材の育成及び教育・学術・文化の発展に寄与することを目的とする。



## 本庄国際奨学財団機関紙

2026 SPRING Vol.10

【編集・発行元】 公益財団法人本庄国際奨学財団  
【住所】 〒151-0063 東京都渋谷区富ヶ谷1-14-9 グリーンコアビル2階  
【TEL】 03-3468-2214 【FAX】 03-3468-2606 【E-mail】 info@hisf.or.jp  
【表紙デザイン】 小淵暁子 【装丁／印刷／製本】 株式会社啓文社

©Honjo International Scholarship Foundation, Printed in Japan

2026年3月25日発行

非売品





本庄国際奨学財団  
Honjo International Scholarship Foundation



2014.06.04

