

AD

CATÁLOGO

Artística **Dibu**

Artística Dibu es una empresa familiar argentina con una larga trayectoria profesional y una gran pasión por los colores. Nuestro motor principal ha sido siempre poder brindar una amplia variedad

de productos artísticos para que artistas y artesanos de nuestro país puedan expresar su arte de la mejor manera posible. Hace unas décadas atrás comenzamos nuestro negocio importando diversas marcas de pintura. Hoy fabricamos productos de altísima calidad que se comercializan en varios países de Europa y América. Contamos con una fábrica modelo para nuestro país, ubicada en un predio en el partido de General San Martín, bajo normas y tecnología de última generación, con energía sustentable, tratamientos y reutilización de aguas. Incorporamos una vasta línea de productos para acompañar todas las necesidades de Artistas y Artesanos, logrando llegar a diversificar nuestro porfolio de productos que hoy queremos presentarles.

Artística Dibu quiere acompañar el crecimiento de todos los negocios donde está presente y es por ellos que nos esforzamos para dar el mejor servicio y la mejor calidad, sin olvidar las raíces de nuestro esfuerzo y la empatía con nuestra cadena de comercialización.

Agustín Roberto Nobua
Presidente



INDICE

PINTURA DECORATIVA

- 2 ACRÍLICO DECORATIVO
- 4 PINTURA PARA TELA
- 6 DIMENSIONAL/PUFF
- 8 BARNIZ LACA VITRAL
- 9 BASE ACRÍLICA
- 10 PINTURA A LA TIZA
- 12 BARNIZ AL AGUA LASUR
- 13 PINTURA PARA CERÁMICA
- 14 PÁTINA A LA CERA
- 15 ESMALTE AL AGUA
PINTURA PARA PIZARRÓN

BELLAS ARTES

- 16 ACRÍLICOS PROFESIONALES GOLD
- 18 COLORES AL ÓLEO
- 20 ÓLEO PASTEL
- 21 TINTA PARA XILOGRAFÍA Y HERRAMIENTAS

LÍNEA ESCOLAR

- 22 ACRÍLICOS ESCOLARES/TÉMPERA
- 23 MAQUILLAJE TEATRAL
- 24 ÓLEO PASTEL ESCOLAR Y HERRAMIENTAS
- 25 GLITTER/ TINTA CHINA

ACCESORIOS

- 26 ACCESORIOS GENERALES
- 27 ADHESIVOS
- 28 ACCESORIOS PARA ÓLEOS
- 29 ACCESORIOS PARA ACRÍLICOS

PINCELES

- 30 LÍNEA PELO TORAY
- 31 LÍNEA PELO TORAY BICOLOR
LÍNEA PELO DE MARTA
LÍNEA PELO DE CERDA CHUNQUING
LÍNEA PELO DE CERDA BLANQUEADA
- 32 LÍNEA ARTESANÍAS
- 33 TAPONADORES
PENELESAS
PINCELES PUNTA DE GOMA
PINCELES DE GOMA PUNTA DOBLE
- 34 LÍNEA ESCOLAR

HERRAMIENTAS

- ATRILES**
- 35 ATRILES DE EXPOSICIÓN
- 36 ATRILES DE CAMPAÑA
ATRILES DE MESA
- 37 VALIJAS DE MADERA
CAJAS DE PINCELES
BANCO
ATRILES PARA LIBROS

BASTIDORES

- 38 BASTIDORES
PANELES
TELAS
CARTÓN ENTELADO
CHAPADUR PINTADO

HERRAMIENTAS

- 39 ESTECAS DE MADERA
ESTECAS PLÁSTICAS
ESPÁTULAS PLÁSTICAS
- 40 ESPÁTULAS METÁLICAS
- 42 HERRAMIENTAS VARIAS
- 45 PALETAS MEZCLADORAS
- 46 PAPELES ARTÍSTICOS Y BLOCKS

CRETACOLOR

- 47 SET ESTUCHES
ESTUCHES DE MADERA
- 48 LÁPICES CRETA PASTEL
CRETA PASTEL
- 49 LÁPICES ARTÍSTICOS
GRAFITOS
BARRAS RECTANGULARES
BARRAS DE CARBÓN Prensado
BARRAS DE CARBÓN DE SIBERIA
- 50 CARBONCILLOS ART CHUNKY
LÁPICES ACUARELABLES MARINO
GOMA MIGA DE PAN

KOH-I-NOOR

- 51 ESTUCHES DE MADERA
TIZA PASTEL TOISON D'OR
LÁPICES SIN MADERA
GRAFITOS
PORTAMINAS

EXHIBIDORES

- 52 EXHIBIDORES DE PIE
- 53 EXHIBIDORES DE MOSTRADOR
- 54 COMBOS



ACRÍLICO decorativo

PINTURA DECORATIVA

VIDEO



Gran concentración de pigmento
y alto rendimiento.

Envases de 60 ml

95 colores tradicionales, 15 colores
perlados, 6 colores flúo.

Envases de 200 ml ▲

51 colores tradicionales
y 9 colores perlados.

Envases de 120 - 500 ml y 1 kg.
colores Blanco y Negro.



CARTA DE COLORES



95 colores tradicionales

010 ★★▲	011 ★★▲	014 ★★▲	016 ★★■	018 ★★■	021 ★★▲	023 ★★▲	026 ★▲	027 ★★■	028 ★■
Blanco de titanio	Blanco de zinc	Blanco antiguo	Kaki	Marfil	Arena	Manteca	Salmón	Rosa bebé	Damasco
029 ★★▲	030 ★★▲	031 ★★■	032 ★★▲	033 ★★■	034 ★★■	035 ★★▲	038 ★★■	040 ★★□▲	041 ★★□▲
Rosa pálido	Rosa chicle	Lavanda pastel	Rosa	Rosa primavera	Rosa campestre	Rosa country	Rosa viejo	Amarillo claro	Amarillo medio
042 ★★□▲	043 ★★□▲	046 ★□▲	047 ★■	050 ★■▲	056 ★□▲	058 ★□	059 ★★□▲	060 ★★■	062 ★★□▲
Amarillo de cadmio claro	Amarillo de cadmio	Maiz	Amarillo pastel	Amarillo nápoles	Amarillo oro	Amarillo sol	Mandarina	Naranja pastel	Naranja permanente
065 ★★□	066 ★★□▲	070 ★□	071 ★★□▲	074 ★★□▲	076 ★★□	078 ★★□	080 ★□▲	084 ★★□▲	086 ★★□
Escarlata	Bermellón	Rojo cádmio claro	Rojo de cádmio	Rojo claro	Rojo ceibo	Rojo fuego	Rojo AD	Carmin	Magenta
088 ★★■	089 ★★■	092 ★★□	100 ★★■	104 ★★■	107 ★★■	110 ★★□	111 ★★■	114 ★★■	115 ★★■
Rojo óxido	Wengue	Borravino	Durazno	Ocre amarillo	Capuchino	Caramelo	Chocolate	Siena natural	Siena tostada
118 ★★■	119 ★★■	121 ★■	122 ★★□▲	123 ★■	126 ★★□▲	129 ★★■	131 ★★□	134 ★★■	136 ★■
Sombra natural	Sombra tostada	Manzana pastel	Verde manzana	Verde bebé	Verde hoja	Verde musgo	Verde cádmio	Verde óxido de cromo	Verde pastel
137 ★★■	138 ★★■	140 ★★■	144 ★★□	146 ★★■	148 ★★■	149 ★★□	150 ★★■	152 ★★■	154 ★★■
Verde agua	Verde oliva	Verde foresta	Verde ftalo	Verde pino	Turquesa claro	Turquesa	Glaciar	Jacarandá	Azul country
156 ★★■	158 ★★■	159 ★★■	160 ★★■	162 ★★■	163 ★★□	164 ★★□	165 ★★■	166 ★★□	167 ★★□
Azul francés claro	Azul esmeralda	Azul celeste	Topacio	Azul ceniza	Azul uniforme	Azul ultramar	Azul cobalto	Azul ftalo	Azul cerúleo
168 ★★■	169 ★★■	170 ★★■	172 ★■	173 ★★■	174 ★★■	176 ★★■	180 ★★■	183 ★★■	186 ★★■
Azul marfil	Azul profundo	Azul petróleo	Lila	Violeta colonial	Lavanda	Violeta rojizo	Violeta permanente	Gris topo	Gris delfin
187 ★★■	188 ★★■	190 ★★■	198 ★★■	200 ★★■					
Gris claro	Gris elefante	Gris de payne	Negro óxido	Negro					

www.artisticadibu.com

15 colores perlados

210 ★★■	212 ★★■	214 ★★■	220 ★★■	221 ★★■	222 ★★■	226 ★★■	230 ★★■	231 ★★■	232 ★★■
Oro rico	Oro imperio	Oro antiguo	Cobre	Luz de luna	Blanco perlado	Plata	Peitre	Amarillo perlado	Naranja perlado
233 ★★■	234 ★★■	235 ★★■	236 ★★■	240 ★★■					
Rosa perlado	Verde perlado	Azul perlado	Violeta perlado	Acero perlado					

6 colores flúo

261 □	262 □	263 □	264 □	265 □	266 □
Amarillo flúo	Naranja flúo	Rosa flúo	Verde flúo	Rojo flúo	Azul flúo

★★ Altamente resistente a la luz ★ Resistente a la luz ■ Cubritivo
 ■ Semi cubritivo □ Transparente ▲ Disponible en 200 ml



PINTURA

PINTURA DECORATIVA

para tela



VIDEO



Envases de 40 ml
49 colores tradicionales
9 colores perlados
10 colores glitter
6 colores flúo
1 diluyente.

Envases de 200 ml ▲
18 colores tradicionales.



CARTA DE COLORES



49 colores tradicionales + 1 diluyente

▲ Disponibles en 200 ml - 18 colores

001 Diluyente	010 ▲ Blanco	023 Manteca	026 Salmón	032 ▲ Rosa	035 Rosa Country	038 Rosa Viejo	039 ▲ Amarillo Limón	041 Amarillo Medio
043 ▲ Amarillo Cadmio	047 Amarillo Pastel	056 Amarillo Oro	062 ▲ Naranja	064 ▲ Rojo Vivo	065 Rojo Escarlata	068 ▲ Rojo Tomate	078 Rojo Fuego	084 Carmín
086 Magenta	087 ▲ Fucsia	088 Rojo Óxido	092 Borravino	100 Durazno	104 Ocre	107 ▲ Marrón	110 Caramelo	114 Siena Natural
115 Siena Tostada	119 Sepia	122 ▲ Verde Manzana	126 ▲ Verde Hoja	129 Verde Musgo	131 Verde Cadmio	132 Verde Palta	138 Verde Oliva	144 Verde Ftalo
146 Verde Pino	148 ▲ Azul Turquesa	156 Azul Francés	159 ▲ Azul Celeste	160 Topacio	164 ▲ Azul Ultramar	165 Azul Cobalto	167 Azul Cerúleo	168 ▲ Azul Marino
172 ▲ Lila	178 Violeta Cobalto	180 ▲ Violeta	189 Gris Oscuro	200 ▲ Negro				

9 colores perlados

210 Oro Rico	212 Oro Imperio	220 Cobre	222 Blanco	226 Plata	231 Amarillo	234 Verde	235 Azul	280 Rojo

10 colores flúo

305 Oro Medio	310 Oro	326 Plata	360 Cristal	334 Verde	335 Azul	337 Rojo	391 Rosa Flúo	392 Amarillo Flúo
393 Verde Flúo								

6 colores flúo

461 Amarillo	462 Naranja	463 Rosa
464 Verde	465 Rojo	466 Azul



Dimensional^{3D}

Puff

Pintura Expandible

PINTURA DECORATIVA

VIDEO



Puff
Envases de 40 ml
20 colores
Envase de 100 ml
Color blanco.

VIDEO



Dimensional
Envases de 40 ml
17 colores brillantes
17 colores perlados
13 colores glitter.



AD
Dimensional
3D Perlado

Producto a base de emulsiones acrílicas con volumen. Ideal para telas, madera, cerámica, gesso, etc. Aplicar desde su pico o con pincel. Soluble en agua. No tóxico.



086 - MAGENTA

40 ml

Industria Argentina
ARTISTICA DIBU

AD
Dimensional
3D Brillante

Producto a base de emulsiones acrílicas con volumen. Ideal para telas, madera, cerámica, gesso, etc. Aplicar desde su pico o con pincel. Soluble en agua. No tóxico.



056 AMARILLO ORO

40 ml

Industria Argentina
ARTISTICA DIBU

AD
Dimensional
3D Glitter

Producto a base de emulsiones acrílicas con volumen. Ideal para telas, madera, cerámica, gesso, etc. Aplicar desde su pico o con pincel. Soluble en agua. No tóxico.



235 - AZUL

40 ml

Industria Argentina
ARTISTICA DIBU

AD
Dimensional
3D Glitter

Producto a base de emulsiones acrílicas con volumen. Ideal para telas, madera, cerámica, gesso, etc. Aplicar desde su pico o con pincel. Soluble en agua. No tóxico.



292 - AMARILLO FLUO

40 ml

Industria Argentina
ARTISTICA DIBU

CARTA DE COLORES



DIMENSIONAL BRILLANTE 17 colores



DIMENSIONAL PERLADO 17 colores



DIMENSIONAL GLITTER 13 colores



Producto a base de emulsiones acrílicas con volumen, ideal para todo tipo de superficies.



PINTURA PUFF EXPANDIBLE 20 colores



Producto para relieve, se aplica con calor de plancha (del reverso) o secador de pelo.

ENVASE DE 100 ml EN COLOR BLANCO



Barniz Laca vitral

PINTURA DECORATIVA

Pintura a base de resinas alquídicas, solventes y colorantes.
Ideal para usar en superficies no porosas, con gran poder de adherencia.
Los colores son transparentes y brillantes, mezclables entre sí y autonivelantes.
Se aplica en forma de goteo sobre todo tipo de superficies previamente limpias y desengrasadas: metal, madera, vidrio. Secado en 24 horas.

18 colores
1 color perlado
1 incoloro.
Envase x 40 ml.

001 Incoloro	040 Amarillo Claro	041 Amarillo Medio	056 Amarillo Oro
062 Naranja	074 Rojo Claro	078 Rojo Fuego	080 Rojo AD
032 Rosa	114 Marrón	122 Verde Manzana	126 Verde Hoja
131 Verde de Cadmio	159 Celeste	164 Azul Ultramar	165 Azul Cobalto
173 Violeta Colonial	180 Violeta	200 Negro	222 Perlado



DELINEADOR VITRAL

Simil plomo líquido x 40 ml

Envase x40 ml con pico aplicador.
5 colores: oro, plata, cobre, grafito y negro.
Ideal para aplicar sobre superficies rígidas, especialmente vidrio, porcelana, cerámica.
Producto que actúa como contenedor del vitral.

Oro



Plata



Cobre



Grafito



Negro



Base acrílica



Base acrílica color, ideal para fondear todo tipo de superficies porosas como: maderas, yesos, mimbres, etc.

Listo para su uso.

Puede mezclarse con pinturas acrílicas para cambiar su tonalidad y una vez seca se puede pintar tanto con acrílicos como con óleos.

Soluble en agua.

No tóxico.

27 colores

Envases x 100 ml

y x 200 ml.

**FONDOS
PERFECTOS**

010 Blanco Titanio	014 Blanco Antiguo	023 Manteca	024 Magnolia
032 Rosa	038 Rosa Viejo	041 Amarillo Medio	046 Maíz
062 Naranja Permanente	078 Rojo Fuego	080 Rojo AD	084 Carmin
088 Rojo Óxido	104 Ocre Amarillo	111 Chocolate	121 Manzana Pastel
129 Verde Musgo	138 Verde Oliva	140 Verde Foresta	158 Azul Esmeralda
163 Azul Uniforme	166 Azul Ftalo	174 Lavanda	184 Piedra
186 Gris Delfín	190 Gris de Payne	200 Negro	



Tiza Chalk Paint

PINTURA DECORATIVA



...mas acrílicas de fácil utilización, diseñado para uso a mano, ideal para grandes superficies, excelente adherencia, secado rápido. Colores disponibles: madera, cartón, o telgopor. En superficies lisas recomendamos aplicar Promotor de Adhesión con Barniz para Pintura a la Tiza AD. Producto soluble en agua. NO TÓXICO.

...can colour and cover with one coat. Ready to use. Apply on porous surfaces such as wood, cardboard, plastic or sheet iron, we recommend apply CHALK VARNISH AD to protect the piece. Water soluble. NON-TOXIC.

...fáceis de usar, projetado para cobrir grandes áreas, graças ao seu alto poder de cobertura e secagem rápida. Cores disponíveis para madeira, plástico ou papel. Em superfícies lisas: vidro, plástico ou metal, recomendamos a aplicação do Adhesion Promoter AD. Produto solúvel em água NÃO TÓXICO.

Pintura a la
Tiza
Chalk Paint

AD
Artística **Dibu**

048
Amarillo Nuevo

infodibu@artisticadibu.com www.artisticadibu.com

CONT. NETO
200 ml
Made in Argentina

CARTA DE COLORES



014- Blanco Carrara	017- Piedra	024- Durazno Pastel	025- Rosa Pastel
036- Rosa Cuarzo	045- Vainilla Pastel	048- Amarillo Huevo	061- Salmón Pastel
085- Ladrillo	124- Oliva Pastel	132- Jade Pastel	135- Menta Pastel
139- Agua Marina	153- Azul Caribe	157- Cielo Pastel	174- Lavanda Pastel
199- Carbonilla			

17 colores en envases de 200 ml

Creada para colorear y cubrir con una sola mano, para grandes superficies, gracias a su alto rendimiento.

Excelente adherencia, secado rápido.

COLORES MEZCLABLES ENTRE SÍ.

Listo para su uso, aplicar con pincel, rodillo o esponjas AD.

Recomendamos finalizar los trabajos con el nuevo Barniz para Pintura a la Tiza AD.

Producto soluble en agua. No tóxico. Envase de 200 ml.

BARNIZ FIJADOR A LA TIZA

Envase x 200 ml. Extra mate, se aplica sobre la Pintura a la Tiza siempre que se termina de pintar, si el trabajo va al exterior, recomendamos aplicar el Barniz Poliuretánico mate.



BARNIZ AL AGUA LASUR



010 Blanco Titanio



038 Rosa Viejo



046 Maíz



080 Rojo AD



092 Borravino



108 Terracota



110 Haya



111 Teca



112 Algarrobo



113 Roble



114 Siena Natural



116 Nogal



118 Peteribí



119 Cedro



127 Wengue



128 Verde Seco



146 Verde Pino



149 Turquesa



162 Azul Ceniza



165 Azul



170 Azul Petróleo



174 Lavanda



184 Piedra



186 Gris Delfín



200 Negro



CONTIENE
FUNGICIDA

25 colores +
1 Laca brillante
Envase x 100 ml
y 500 ml

Producto al agua diseñado para teñir maderas con vetas. Dada su transparencia, protege y colorea a la vez. Excelente para grandes superficies por su alto rendimiento. Contiene fungicidas contra agentes atmosféricos. Mezclable entre sí. Listo para su uso. Aplicar con pincel, rodillo, paño o esponja sobre otras superficies tales como mimbre, papel, etc., que deben estar libres de grasa y polvo para una excelente adherencia. Acabado mate, de secado rápido. Mezclado en partes iguales con Laca Brillante para madera, obtenemos un acabado brillante y protección contra la intemperie.

LACA BRILLANTE PARA MADERA



Producto auxiliar del Barniz al agua-Lasur. Otorga brillo y protección al soporte pintado con el Barniz Lasur. Se puede aplicar con pincel, esponja, rodillo, etc. Soluble en agua. Envase de 100 ml y de 500 ml.

VIDEO



PINTURA para cerámica



Pintura especial para decoración de cerámica, porcelana, vidrio e inclusive metal. Producto ideado para hacer la fijación con "horno casero".

Colores mezclables entre sí.

Una vez pintada la pieza, dejar secar 24 horas, para luego hornear durante 15 minutos a temperatura máxima 150° / 160°, logrando su máximo brillo. A menor temperatura mayor tiempo de cocción.

No tóxico. Soluble en agua.



VIDEO



Envase x 40 ml
en 19 colores
+ 1 barniz incoloro

Recomendamos
NO utilizar
en vajilla destinada
para alimentos.



Pátina a la cera

Su consistencia cremosa permite trabajar sobre diversas superficies como: madera, yeso, metal, papel, etc.

Patinar sobre superficie limpia y seca.

Aplicar con paño. Una vez seca, se logra tener brillo frotando con paño.

Se puede diluir con Trementina AD.

**Envases
x 60 ml
y 200 ml.**

**12 colores tradicionales
6 colores perlados**

VIDEO

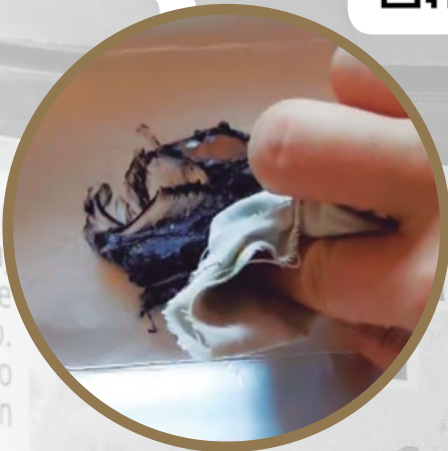

COLORES PERLADOS



**Ideal para realzar
craquelados
y agrietados**

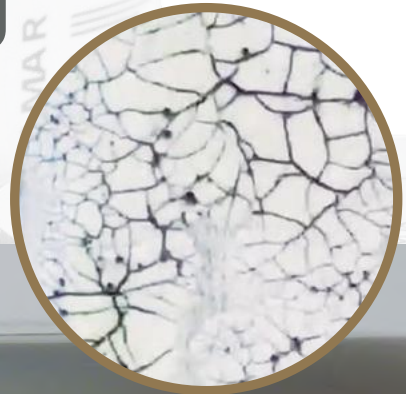

Esmalte al Agua



Pintura a base de resinas acrílicas de alto poder de anclaje, con acabado brillante, colores mezclables entre sí. Ideal para aplicar en: cerámica, madera, vidrio, metal, etc. Producto autonivelante, ideal para la intemperie con inhibidor de corrosión. Aplicar en superficies secas, limpias y libres de polvo y grasa, con pincel, rodillo, aerógrafo.



MATEANTE PARA ESMALTE AL AGUA

Con inhibidor de corrosión

Formulado para lograr un acabado satinado e incluso mate, dependiendo de la cantidad usada, no alterando la calidad ni el color del producto. Se puede mezclar con el producto o usar como barniz final. Soluble en agua.

IDEAL PARA EXTERIORES



32 colores tradicionales
4 colores perlados
Envase x 60 ml
con tapa flip-top

COLORES PERLADOS



PINTURA PARA PIZARRÓN



Pintura formulada con pigmentos y emulsiones base acuosa. Especial para proporcionar un acabado duro y mate. Ideal para convertir cualquier superficie (madera, fibrocélul, paredes) en un pizarrón sobre el cual poder escribir, dibujar y borrar con facilidad la escritura con tiza. Aplicar 2 manos con pincel o rodillo, recomendamos 24 hs de secado. Lavar los pinceles y rodillos con Lavapinceles AD. Soluble en agua. No tóxica.

Envases x 250 g y 500 g



ACRÍLICO
PROFESIONAL

BELLAS ARTES

Gold



VIDEO





GRUPO 1

010★★■ Blanco de titanio	011★★□ Blanco de zinc	025★★■ Encarnado	032★★■ Rosa claro	039★★□ Amarillo limón	041★★■ Amarillo medio	056★ ■ Amarillo oro	061★★■ Amarillo pálido	062★★■ Naranja permanente
065★★■ Escarlata	066★★■ Bermellón	078★★■ Rojo fuego	088★★■ Rojo óxido	104★★■ Ocre amarillo	114★★□ Siena natural	115★★□ Siena tostada	118★★■ Sombra natural	119★★■ Sombra tostada
120★★■ Pardo	124★★□ Verde amarillo	132★★□ Verde veronese	144★★□ Verde ftalo	148★★■ Turquesa claro	159★★■ Azul celeste	164★★□ Azul ultramar	165★ □ Azul cobalto	167★★□ Azul ftalo
169★★■ Azul prusia	172★★■ Lila	184★★□ Gris neutro	190★★■ Gris de payne	198★★■ Negro óxido	200★★■ Negro			

- ★ Resistente a la luz
- ★★ Muy resistente a la luz
- Transparente
- ◻ Semi cubritivo
- Cubritivo

GRUPO 2

038★★■ Rosa viejo	042★ ■ Amarillo de cadmio claro	043★★■ Amarillo cadmio	050★ ■ Amarillo Nápoles	071★★■ Rojo de cadmio	084★ ■ Carmin	086★★□ Magenta	131★★■ Verde de cadmio	134★★■ Verde óxido de cromo	180★★□ Violeta

PERLADOS

210★★□ Oro rico	214★★□ Oro antiguo	220★★■ Cobre	222★★□ Blanco perlado	226★★□ Plata

Grupo 1 33 colores
Grupo 2 15 colores
 Elaborados con el más alto standard de materias primas, emulsiones acrílicas, dióxido de titanio y pigmentos puros. Calidad de exportación.
Envases de 180 ml.



Colores al Óleo



VIDEO



Excelente producto elaborado con aceites refinados, secantes y pigmentos puros de alto rendimiento cromático y resistencia a la luz. Mezclables entre sí. Tonos vivos y brillantes. El empaste es flexible y con cuerpo, manteniendo una consistencia uniforme para aplicar con espátula o pincel.

GRUPO 1

002 ★★ ■ Blanco de titanio Pw6	004 ★★ ■ Blanco de titanio-zinc Pw6 - PW4	006 ★★ ■ Blanco de zinc Pw4	009 ★★ ■ Amarillo brillante claro PY191 - PW4	018 ★★ ■ Amarillo nápoles oscuro Py65 - Py42 - PW4	020 ★★ ■ Amarillo permanente claro Py74 - PW6	021 ★ ■ Amarillo permanente limón Py3	022 ★★ ■ Amarillo permanente oscuro Py191 - PW4	023 ★ ■ Amarillo primario Py1	031 ★★ ■ Salmón Py65
044 ★★ ■ Naranja permanente rojizo Py83 - PR112	046 ★ ■ Naranja nápoles rosado Pr112 - Py74 - PW6	061 ★ ■ Rojo permanente oscuro Pr170 - PR112	063 ★ ■ Bermellón claro Pr170 - PR112	064 ★ ■ Bermellón oscuro Py42 - PW4	072 ★★ ■ Ocre amarillo claro Py42 - PW4	073 ★★ ■ Ocre amarillo Py42 - PW4	075 ★★ ■ Tierra de siena natural Py42 - Pr101 - PBK11	076 ★★ ■ Tierra de siena tostada Py3	079 ★ ■ Rojo de Marte Py101
083 ★ ■ Tierra de Pozzuoli Pr101 - PBK11 - PY42	085 ★ ■ Pardo Van Dyck Pr101 - PBK11 - PY42	088 ★★ ■ Tierra de sombra natural Pr101 - PBK11 - PY42	089 ★★ ■ Tierra de sombra tostado Pr101 - PBK11 - PY42	096 ★★ ■ Verde de cadmio Py37 - PG7	098 ★★ ■ Verde cinabrio amarillento Pb29 - Py74 - PW74	099 ★ ■ Verde cinabrio claro Py1 - PB15,3	102 ★★ ■ Verde inglés G7 - G17	104 ★★ ■ Verde óxido de cromo G18	106 ★★ ■ Verde Veronese Py74 - B15,3 - PW74
108 ★★ ■ Verde permanente oscuro Py74 - B15,3 - PG7	110 ★★ ■ Verde ftalo Py74 - B15,3 - PG7	112 ★★ ■ Verde vejiga B29 - Y65	116 ★★ ■ Azul turquesa PB15,3 - Pg7 - PW5	120 ★★ ■ Azul celeste PB15,3 - PW4	124 ★★ ■ Azul cobalto claro Pb28 - PW4	125 ★★ ■ Azul cobalto oscuro Pb28 - PB 15,1	127 ★★ ■ Azul ultramar claro Pb29	128 ★★ ■ Azul ultramar oscuro Pb29	133 ★★ ■ Azul primario cian Pb15,3 - PW4
135 ★★ ■ Azul de Prusia Pb27	136 ★★ ■ Azul ftalo PY15,1 - PB15,3	150 ★★ ■ Gris de Payne Pb29 - PBK7	198 ★★ ■ Negro de Marte BLACK 11	200 ★★ ■ Negro de marfil PBK11					

GRUPO 2

011 ★★ ■ Amarillo cadmio claro PY37	012 ★★ ■ Amarillo cadmio limón PY37 - PG7	014 ★★ ■ Amarillo cadmio oscuro PY37	034 ★★ ■ Naranja cadmio PO20
036 ★★ ■ Naranja permanente claro Py65	040 ★★ ■ Naranja permanente oscuro Py83 - PO20	049 ★★ ■ Rosa quinacridona claro Pr122 - PW4	052 ★★ ■ Rojo de cadmio claro PR108
055 ★★ ■ Rojo de cadmio oscuro PR108	069 ★ ■ Carmin permanente Pr122 - PV23	070 ★★ ■ Magenta PR122	118 ★★ ■ Azul real oscuro Pb28 - Pw4 - PW6
122 ★★ ■ Azul cerúleo Pb28 - PB15,1	140 ★★ ■ Violeta permanente PV23	142 ★★ ■ Violeta permanente rojizo Pv23 - PR122	144 ★★ ■ Violeta de cobalto Pv23 - PR122

ENVASES DE ALUMINIO de 22, 60 y 120 ml

TODOS LOS COLORES EN LOS TRES TAMAÑOS

- ★ Resistente a la luz
- ★★ Muy resistente a la luz
- Transparente
- Semi cubritivo
- Cubritivo



OLEO PASTEL

BELLAS ARTES

Barras de pintura compuestas por aglutinantes de aceite y cera, mezclados con pigmentos de colores permanentes y vivos que no amarillean en el tiempo.

Es el acompañamiento ideal para los Colores al Óleo AD. Se pueden aplicar en soportes como papel y lienzo (madera y vidrio necesitan adecuada imprimación).

Estuches de 12 óleos pastel de 1 color.
Estuches de 12, 24 y 36 óleos pastel en colores surtidos.



Estuches x12 colores surtidos



Estuches de reposición x12 de 1 solo color



01 Blanco	02 Amarillo limón	03 Amarillo pálido
04 Marfil	05 Amarillo medio	06 Amarillo rosado
07 Salmón	08 Ocre Amarillo	09 Naranja Amarillo
10 Bermellón	11 Malva	12 Violeta
13 Lila	14 Rosa	15 Rosa Amarilla
16 Melocotón	17 Rojo Profundo	18 Rojo Brillante
19 Verde Claro	20 Verde Amarillo	21 Verde Grama
22 Verde Foresta	23 Azul Verdoso	24 Verde Profundo
25 Verde	26 Verde Oliva	27 Verde Esmeralda
28 Azul Cielo	29 Azul	30 Azul Ultramar
31 Gris	32 Gris Claro	33 Tierra de Siena
34 Ocre Rojo	35 Marrón Profundo	36 Negro



Tinta para Xilografía y Grabado

Producto para impresión en relieve o linoleografía. Consiste en dejar en relieve la imagen o líneas que queremos conseguir, retirando el resto de la superficie del bloque mediante la talla con gubias.

Envases x 60 ml y 200 ml.

14 colores



Los materiales a tallar son linóleo o madera. Una vez que tenemos la imagen tallada, se aplica la tinta xilográfica con rodillo a la superficie o matriz por presión, y la imagen entintada se transfiere al papel o soporte. La tinta se diluye con Aceite de lino.

Gubia profesional
PARA LINÓLEUM
x 6 puntas.
359-896



Gubia estudio
PARA LINÓLEUM
x 5 puntas.
359-894



Planchas DE LINÓLEUM Y DE MADERA
20 x 25 cm
15 x 20 cm
13 x 18 cm
22 x 30 cm



Rodillos de goma para grabado
LÍNEA ESTUDIO
MANGO MADERA/
PLÁSTICO/METAL



5 cm
10 cm
15 cm
20 cm

ACRÍLICO ESCOLAR

Listo para su uso.
Colores mezclables entre sí.
Secado rápido.
Ideal para manualidades, aplicable sobre madera, papel, cartulina, goma EVA, telgopor, etc.
Soluble en agua.

Envase x 40 ml en 20 colores



NO TÓXICO

Tempera Guache

Emulsión acrílica con alta concentración de pigmentos de alta calidad.
Soluble al agua.
Ideal para trabajos escolares.
Aplicable sobre papel, cartón, cartulina, telgopor, etc.
Soluble en agua.



NO TÓXICO

17 colores
Envases
x 50 ml
y x 200 ml.



Maquillaje Teatral



Emulsión cremosa pigmentada de gran rendimiento para realizar maquillaje teatral. Aplicar con esponja, pincel o dedo, en capas finas sobre piel o cabello. Para retirar, lavar con agua y jabón.

APTO
VEGANOS
HIPOALERGÉNICO

NO TÓXICO

Envases
x 40 ml.
17 colores
tradicionales
3 colores perlados

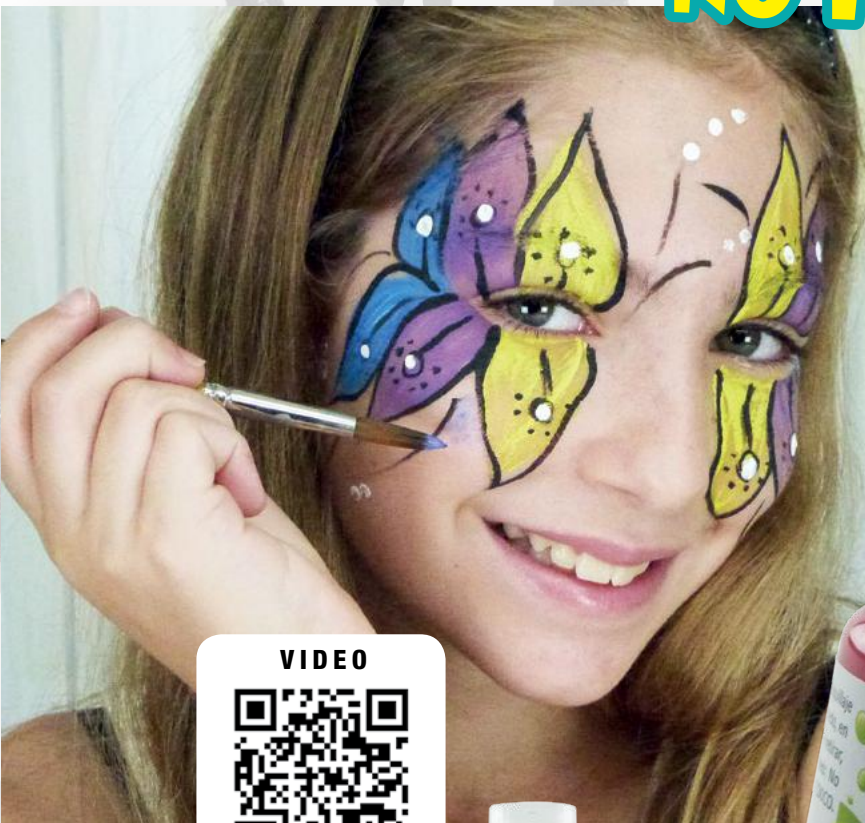

VIDEO



Neblina Fijadora

Producto para fijar el maquillaje durante más horas. Aplicar una finísima película, sobre rostro, cuerpo o cabello; pulverizando con el envase a 30 cms. en forma pareja. a base de agua y perfumes. De taparse la válvula lavar con agua tibia. Soluble en agua. Producto no tóxico.

058739-002

ENVASE
SPRAY
X 100ML



Gel Fijador

Producto para pegar sobre el rostro y piel, apliques, brillos, lentejuelas, glitter, strass, bigotes, etc. utilizar la punta de un pincel para pegar lo que desee. Complemente una mejor adherencia con Neblina fijadora para Maquillaje AD. Soluble en agua. Producto no tóxico.

058739-001

ENVASE
FLIP TOP
X 60ML

010
Blanco



026
Salmón



032
Rosa



043
Amarillo
primario



054
Amarillo
medio



062
Naranja



078
Rojo
fuego



107
Marrón



122
Verde
manzana



137
Verde
agua



140
Verde



154
Celeste



160
Topacio



165
Azul



172
Lila



180
Violeta



200
Negro



210
Oro



220
Cobre



226
Plata



Oleo Pastel Escolar

012658-100

12 COLORES VIVOS DE GRAN CALIDAD. SE APLICA SIN DISOLVENTE SOBRE DISTINTAS SUPERFICIES: PAPEL, LIENZO, CARTON, CARTULINA, MADERA.



SET DE PINCELES DE GOMA EVA

059692-032



RODILLOS DE GOMA ESPUMA



902
40 mm
059692-002

903
25 mm
059692-026

903
75 mm
059692-027

059692-024

HA

CON FORMAS

059692-020

059692-022

HB

TAPONADORES DE GOMA ESPUMA

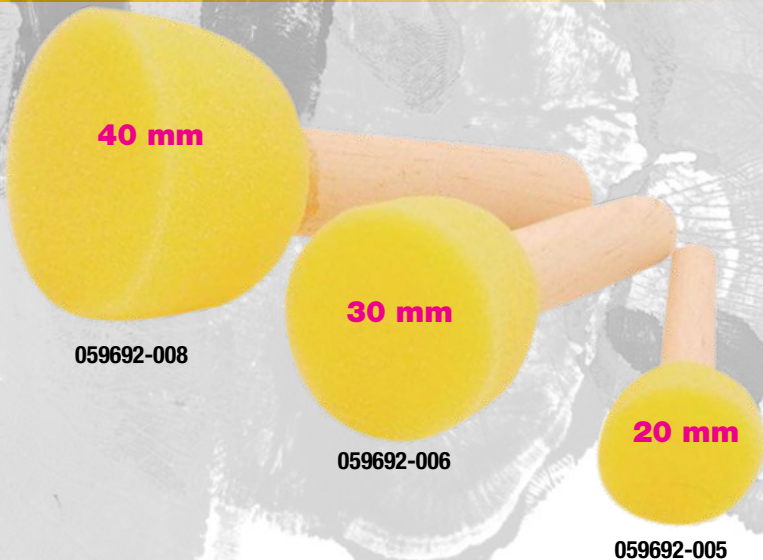

40 mm

059692-008

30 mm

059692-006

20 mm

059692-005

Glitter

AD
Artística Dibu

22 colores de Glitter poliéster
de 0,8 micrones.
x3 g, x20 g y x60 g

TAPA
DOSIFICADORA



Caja de 6 unidades
de 1 color de 3 g

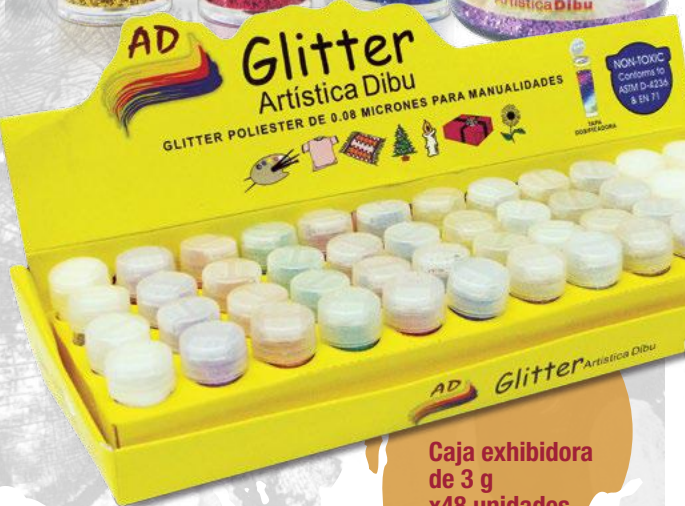

Caja exhibidora
de 3 g
x48 unidades



TINTA CHINA

TINTA PARA DIBUJO

Resina acrílica. Producto para uso escolar y artístico. Se puede utilizar con pincel, esponja e inclusive con aerógrafo. Aplicable sobre cartón, papel, cartulina, etc. Soluble en agua.

NO TÓXICO



9 COLORES
ENVASE CON
PICO APLICADOR
DE 20ml

VIDEO



010 Blanco

042 Amarillo

080 Rojo

114 Marrón

131 Verde

164 Azul

200 Negro

210 Oro

226 Plata

ACCESORIOS GENERALES



BARNIZ GENERAL

Barniz para impermeabilización, protección y terminación brillante de todo tipo de pinturas. Ideal para manualidades. Secado rápido. Óptima transparencia, durabilidad y adherencia. No modifica el color de la pintura. Soluble en Aguarrás Mineral AD. Producto inflamable. Mantener fuera del alcance de los niños.
Se presenta en envases de: 100, 250 y 500 ml.



BARNIZ DE TRANSFERENCIA

Elaborado para obtener calcomanías de láminas para decoupage o a partir de fotocopias en papel obra para aplicar en diversas superficies. Soluble en agua. No tóxico.
Se presenta en envases de: 100, 250 y 500 ml.



BARNIZ POLIURETÁNICO BRILLANTE Y MATE

Barniz al agua. Ideal para trabajos que van a ser expuestos a la intemperie. Resistente al agua y al calor. También conocido como imitación vidrio líquido. Puede utilizarse sobre metal, cartón, yeso, etc. Soluble en agua. No tóxico.
Se presenta en envases de: 60, 100, 250 y 500 ml.



BETÚN DE JUDEA LÍQUIDO

Ideal para lograr efectos de envejecimiento. Puede ser aplicado a pincel, paño o esponja. Los excedentes se pueden retirar con cera. Una vez seco se puede lustrear para obtener más brillo. Se diluye con Trementina AD. Producto tóxico.
Se presenta en envases de: 100 y 250 ml.

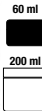

BETÚN DE JUDEA EN PASTA

Es un producto elaborado con refinada cera de abeja de color negro, aspecto pastoso y suave, con gran poder cubritivo. Es de fácil aplicación, buena viscosidad y alto rendimiento. Apto para toda superficie. Para bajar su viscosidad sin degradar el producto aconsejamos utilizar cera incolora o Trementina AD.
Líquido en envases de: 60 y 200 cc.



FIJADOR PARA CARBONILLAS

Laca incolora compuesta de resinas disueltas en solventes derivados de hidrocarburos y aceites. Ideal para terminación a trabajos realizados con carbonillas, grafitos, pasteles, acuarelas, acrílicos, etc. dejando sobre los mismos una película protectora, fina y transparente.
Se presenta en envase de: 100 ml.



FOSFATIZANTE

Desengrasante, desoxidante. Elimina el óxido de la superficie metálica. Producto corrosivo. Utilizar guantes, anteojos o antiparras, delantal. Producto tóxico. Mantener fuera del alcance de los niños.
Se presenta en envases de: 100 y 250 ml.



GEL DECAPANTE

Formulado como accesorio del barniz de transferencia, para retirar la pulpa de papel. Soluble en agua. No tóxico.
Se presenta en envase de: 200 g.



GOMA LACA EN ESCAMAS

Base impermeabilizante para materiales porosos y absorbentes tales como madera, cerámica, yeso, cartón, previo a la aplicación de la pintura de terminación. Capa de protección de pinturas de baja resistencia al roce, purpurina, etc. Se diluye en alcohol fino, hasta llegar a la consistencia deseada.
Se presenta en envases de: 25 y 70 g.



GOMA LACA CLARIFICADA

Resina ideal para sellar todo tipo de soportes y también para ser utilizada como protección final. Se utiliza como sellador de soportes absorbentes o para adherir purpurina. Aplicar con pincel suave. Diluir con alcohol. Producto tóxico e inflamable. Mezclando con purpurinas logramos auténticos efectos metalizados.
Se presenta en envases de: 100, 250 y 500 ml.



GOMA LACA PROFESIONAL

Resina ideal para sellar todo tipo de soportes y también para ser utilizada como protección final. Se utiliza como sellador de soportes absorbentes. Aplicar con pincel suave. Diluir con alcohol. Producto tóxico e inflamable.
Se presenta en envases de: 100, 250 y 500 ml.



GRAFITO PURO EN POLVO

Molienda de grafito utilizada para obtener efecto simil peltre. Se aplica una parte de grafito por cada tres partes de Betún de Judea AD en pasta. También se puede obtener una patina grafito mezclándola con Cera incolora AD.
Se presenta en envases de: 10, 30 y 90 g.



HIDROLACA PROFESIONAL

Barniz al agua para interior de alto brillo, autonivelante, de gran transparencia y dureza. Ideal para laquear todo tipo de maderas. Puede utilizarse sobre metal, cartón, yeso, etc. Aplicar con pincel suave. Soluble en agua. No tóxico.
Se presenta en envases de: 100, 250 y 500 ml.



LAVAPINCELES

Ideal para la limpieza de herramientas y pinceles. Remueve todo tipo de pinturas. Luego de su uso enjuagar los pinceles con agua tibia. Soluble en agua. No tóxico.
Se presenta en envases de: 100, 250 y 500 g.



PROMOTOR ADHERENTE

Emulsión acrílica para utilizar como base sobre superficies no tradicionales, tales como metales, vidrios, PET o cualquier superficie no porosa que será pintada posteriormente con pinturas acrílicas. Aplicar con pincel o esponja. Secado entre 2 y 4 horas. Soluble en agua. No tóxico.
Se presenta en envases de: 60, 100 y 250 ml.

ACCESORIOS GENERALES



ACCESORIOS EN LA WEB



30 ml

PURPURINA

Metal en polvo extra fino para uso industrial o artístico.

Producto tóxico.

Uso artístico.

Mantener fuera del alcance de los niños.

Presentación:

ALUMINIO 30 cc-10 g

ORO RICO-PALIDO-DUCATO

COBRE 30 cc- 20 g



100 ml
250 ml
500 ml

SELLADOR UNIVERSAL

Producto elaborado a base de la combinación de emulsiones acrílicas. Secado rápido.

Se utiliza como sellador de soportes porosos como madera, bizzocho cerámico, fibrocábil.

Soluble en agua.

Podemos transformar el papel en simil tela.

Soluble en agua. No tóxico.

Se presenta en envases de:

100, 250 y 500 ml.



100 ml

SOLVENTE

Destilado, refinado del petróleo. Especialmente formulado para trabajos con esmaltes y barnices de base solvente.

Producto tóxico e inflamable.

Se presenta en envase de:

100 ml.

60 ml
100 ml
250 ml
500 ml



TERMOLINA

ALMIDÓN SINTÉTICO

Producto ideado para evitar el deshilachado de telas, endureciéndola y formando una película incolora.

Impermeabiliza telgopor y papel.

Resistente a los lavados, no amarillea.

Soluble en agua. No tóxico.

Se presenta en envases de:

60, 100, 250 y 500 ml.



VIDRIO LÍQUIDO

Simula efecto vidrio, su terminación es de alto brillo.

Puede ser aplicado sobre: madera, cartón, yeso, cerámica, metal y en superficies ya pintadas o con decoupage.

No apropiado para superficies flexibles.

Se presenta en kit de:

75 y 150 ml.



LACA FIJATIVA

Incolora compuesta por resinas disueltas en solventes derivados de hidrocarburos, aceites y propelente.

Ideal para terminación de trabajos realizados con carbonillas, grafitos, pasteles, acuarelas, acrílicos, etc.

Acabado brillante.

Producto inflamable y tóxico.

Se presenta en aerosol de 280 g.



ADHESIVOS



100 ml
250 ml
500 ml

ADHESIVO PARA DECOUPAGE

Cristaliza formando una película uniforme e impermeable.

Especial para adherir láminas de papel o tela sobre todo tipo de superficie. Soluble en agua.

No tóxico.

Se presenta en envases de:

100, 250 y 500 ml.



40 ml
60 ml
100 ml

ADHESIVO TEXTIL LONA-JEAN

Elaborado especialmente para pegar telas gruesas como jeans y lonas. No indicado para telas finas y claras pues puede manchar.

Aguardar 72 horas para lavar.

Listo para uso. Resistente a lavados. Soluble en agua.

No tóxico.

Se presenta en envases de:

40, 60 y 100 ml.



60 ml
100 ml
250 ml
500 ml

ADHESIVO MULTIUSO TRANSPARENTE

Adhesivo para madera y múltiples materiales como: cartón, corcho, cuero, etc.

Adhesivo de secado rápido.

Se presenta en envases de:

60, 100, 250 y 500 ml.



40 ml
60 ml
100 ml
250 ml
500 ml

ADHESIVO TELGOPOR GOMA EVA

Pegamento para goma eva, telgopor y otros materiales porosos.

Soluble en alcohol.

Evitar el contacto con piel y ojos. No ingerir, inflamable.

Se presenta en envases de:

40, 60, 100, 250 y 500 ml.



40 ml
120 ml

GUTA REMOVIBLE

Producto indicado para limitar telas finas como seda, crepe, voile, previo a la aplicación de la acuarela para seda. Utilizar en tela de algodón o seda previamente lavadas.

Haga una prueba previa.

Aguardar su secado 24 horas.

Soluble en agua. No tóxico.

Se presenta en envases de:

40 y 120 ml.

ADHESIVOS



ADHESIVO COLA DE ORO

Es un adhesivo profesional para uso artístico, utilizado para dorado a la hoja, collage con papel, cartón y telas sobre distintos soportes como madera, yeso o cerámica. Soluble en agua. No tóxico. **Se presenta en envases de: 60, 100, 250 y 500 g.**



LÁMINAS DE DORADO A LA HOJA

Son usadas tradicionalmente para decoración por medio del dorado sobre la superficie de diferentes objetos artísticos, por ejemplo en esculturas, iconos, retablos, orfebrería, mobiliario y superficies arquitectónicas. **Se presenta en: sobre x 10 hojas de 14 x 14 cm. Oro - Plata - Cobre - Óxido rojo**



ADHESIVO REMOVIBLE COLA DE TATO

Adhesivo indicado para la fijación de telas o stencil en trabajos en serie, pudiendo pegar y despegar muchas veces. Lavar los utensilios inmediatamente con agua o, una vez secos, con Aguarrás Mineral AD. No tóxico. **Se presenta en envases de: 60 y 200 g.**



PEGAMENTO PARA LENTEJUELAS

Indicado para pegar lentejuelas, mostacillas, canutillos y otros apliques sobre tela, madera, yeso, etc. Resistente a los lavados, después de 72 horas. Soluble en agua. No tóxico. **Se presenta en envases de: 40, 60 y 100 g.**



PEGAMENTO PARA TELA

Pegamento para fijar tela sobre telas limpias y prelavadas. Listo para su uso. Secado rápido. No tóxico, soluble en agua. Preferiblemente no utilizar en telas sintéticas o engomadas. Aplicable con cualquier tipo de herramienta, usar puro sin diluir. **Se presenta en envases de: 40, 60 y 100 g.**

ACCESORIOS PARA ÓLEOS



ACEITE DE LINO POLIMERIZADO

Otorga más brillo, mejora la adherencia y facilita la aplicación del óleo. Retarda el secado. Es soluble en aguarrás y trementina. No amarillea. Ayuda a homogenizar la pintura después del secado. Producto tóxico e inflamable. **Se presenta en frascos de: 100, 250 y 500 ml.**



ACEITE DE LINO

Otorga más brillo, mejora la adherencia y facilita la aplicación del óleo. Retarda el secado. Es soluble en aguarrás y trementina. No amarillea. Producto tóxico e inflamable. **Se presenta en frascos de: 100, 250 y 500 ml.**



AGUARRÁS MINERAL

Se utiliza para la limpieza y dilución de accesorios y barnices generales. Ideal para diluir el Barniz Laca Vitral de AD. Producto tóxico e inflamable. **Se presenta en frascos de: 100, 250 y 500 ml.**



BARNIZ FINAL ÓLEO

Barniz de acabado brillante, impermeabilizante. Excelente transparencia, adherencia y protección. Simil barniz Damar. No amarillea. Soluble en Aguarrás mineral AD. Producto inflamable. Mantener fuera del alcance de los niños. **Se presenta en frascos de: 100, 250 y 500 ml.**



OIL SECATIVO POLIMERIZADO

Producto compuesto de aceites polimerizados y secativos. Mezclado con pinturas al óleo es ideal para hacer veladuras y otras técnicas. Acelera el secado sin alterar los colores, no amarillea. Usar en pequeñas cantidades. Producto tóxico e inflamable. **Se presenta en frascos de: 100, 250 y 500 ml.**



OIL SECATIVO

Producto compuesto de Aceite de lino, Secante de cobalto y Trementina, que otorgan a las pinturas al óleo la elasticidad justa para su mejor aplicación y fijación, acelerando el secado sin alterar el color. No amarillea. Producto tóxico e inflamable. **Se presenta en frascos de: 100, 250 y 500 ml.**



SECANTE DE COBALTO

Ideal para acelerar el secado de la pintura al óleo. No altera el color. Producto tóxico. **Se presenta en frascos de: 100, 250 y 500 ml.**

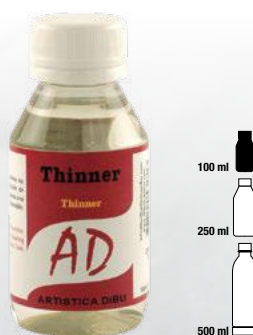

THINNER

Destilado, refinado del petróleo, tóxico e inflamable. De rápida evaporación, indicado para la dilución de barnices de base solvente. Pudiendo también ser utilizado para la limpieza de pinceles. Producto tóxico e inflamable. **Se presenta en frascos de: 100, 250 y 500 ml.**

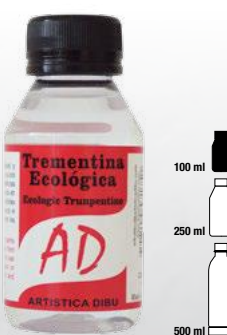

TREMENTINA ECOLÓGICA

Diluyente específico de óleos en general y limpieza de pintura. Producto cuidadosamente refinado. Exento de sustancias acromáticas desagradables. Ideal para el uso en lugares cerrados de poca ventilación o artistas sensibles a dichos olores. Producto tóxico e inflamable. **Se presenta en frascos de: 100, 250 y 500 ml.**

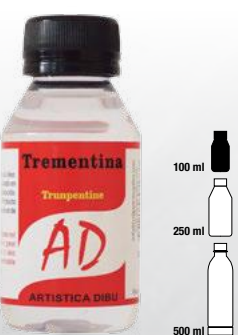

TREMENTINA

Diluyente vegetal especial para pinturas al óleo. No altera las propiedades de la pintura. Usado en grandes proporciones hace al óleo traslucido. Ayuda también a agilizar el secado. Producto tóxico e inflamable. **Se presenta en frascos de: 100, 250 y 500 ml.**

ACCESORIOS PARA ACRÍLICOS



AGRIETADOR
Indicado para agrietar pinturas acrílicas en diferentes superficies. Dependiendo de cómo se aplique se agrietará la pintura; el efecto del agrietado se ve rápido.
Se presenta en frascos de: 60 y 100 ml.

BARNIZ BASE Y CRAQUELADOR
Elaborado a base de resinas poliuretánicas acuosas para obtener efectos de pintura antigua craquelada. Aplicable sobre cualquier superficie pintada con Acrílicos AD. Inalterable una vez seco. No se salta con el tiempo. Soluble en Agua. No tóxico.
Barniz Base 1 + Craquelador 2
Set 50 ml: 2 envases de 50 ml.
Set 100 ml: 2 envases de 100 ml.
Set 250 ml: 2 envases de 250 ml.
Set 500 ml: 2 envases de 500 ml.

BARNIZ VOLUMEN
Barniz traslúcido tridimensional para dar volumen a diseños planos. Se puede aplicar sobre todo tipo de soporte. Una vez seco se aplica tantas manos como volumen se deseen obtener. Soluble en agua. No tóxico.
Se presenta en envases de 40 y 100 ml.

GEL ACRÍLICO RETARDADOR
Retardador de secado. No altera los colores y retarda aproximadamente 2 horas el tiempo de secado. Para realizar transparencias. Aplicar sobre superficie a pintar o mezclar con la pintura. Mezclándolo con la pintura acrílica le da cuerpo para trabajarlo con espátula. Soluble en agua. No tóxico.
Se presenta en envases de 60 y 100 ml.

MEDIUM RETARDADOR GLAIZING
Diluyente y retardador de secado. Otorga transparencia a la pintura. Utilizado para lograr efectos de veladura y glaizing. Se puede usar para extender, aplicando el médium como base y pintando sobre él. Es ideal para hacer flotados y transparencias. Si se mezcla con pintura acrílica puede ser utilizada en aerografía. Soluble en agua. No tóxico.
Se presenta en envases de 60 y 100 ml.



BARNIZ FANTASÍA
Barniz acrílico brillante elaborado con micro partículas de poliéster (Glitter). Protege y realza los trabajos terminados. Listo para su uso. Se puede aplicar con pincel sobre: madera, yeso, goma eva, cartón, etc. De secado rápido. Soluble en agua, No tóxico.
Se presenta en envases de 40 y 100 ml.



BARNIZ VOLUMEN FANTASÍA
Barniz traslúcido tridimensional con micro partículas de glitter para dar volumen a diseños planos. Se puede aplicar sobre todo tipo de soporte previamente barnizado. Base acuosa. No tóxico.
Se presenta en envases de 40 y 100 ml.



BARNIZ DILUYENTE Brillante – Mate y Semi-mate
Barniz de gran transparencia. Secado rápido. Se utiliza para proteger y diluir la pintura acrílica. Utilizar como barniz de protección una vez seca la pintura. Mezclar con la pintura antes de aplicar. Soluble en agua. No tóxico.
Se presenta en envases de 60,100, 250 y 500 ml.



BASE ACRÍLICA EN PASTA
Base acrílica blanca. Ideal para fondear todo tipo de soporte, maderas y metales. También sobre telas y otros materiales porosos. Aplicar a pincel o rodillo y dejar secar. Soluble en agua. No tóxico.
Se presenta en envases de 80, 300 y 600 ml.



GESSO ARTESANATO
Base blanca de secado rápido que tiende a auto nivelarse. Ideal para preparar todo tipo de piezas. Mejora la adherencia de la pintura. Puede mezclarse con pinturas acrílicas. Aplicar a pincel o rodillo. Una vez seca se puede lijar para mejorar su terminación. Soluble en agua. No tóxico.
Se presenta en envases de 100, 250 y 500 ml.



GESSO
Pasta blanca, inalterable. Formulada para preparar superficies a las que luego se le aplicarán productos al agua o al aceite. Ideal para alisar telas de bastidores o preparar superficies de madera, yeso, biscocho cerámico, etc. Soluble en agua. No tóxico.
Se presenta en envases de 80, 300 y 600 g.



TEXTURIZADOR
Pasta acrílica similar al granito, soluble al agua, de secado rápido y excelente adherencia. Ideal para dar textura a todo tipo de soporte tanto rígidos como flexibles. Base neutra que puede pigmentarse con Acrílico decorativo AD. Se puede aplicar a pincel o espátula, según la textura que se desee obtener.
Se presenta en envases de 120 y 250 g.

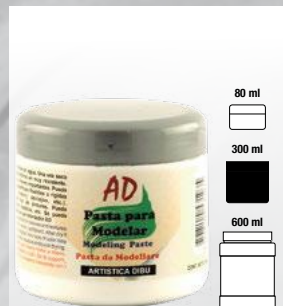

PASTA PARA MODELAR
Pasta blanca ideal para lograr texturas. De gran adherencia y flexibilidad. Una vez seco se puede pintar con todo tipo de pinturas. Aplicar con espátula, pincel o manga de repostería. Se pueden crear texturas sobre azulejos, vidrio, plástico, tela, metal. Soluble en agua. No tóxico.
Se presenta en envases de 80, 300 y 600 g.



ACCESORIOS PARA ÓLEOS



ACCESORIOS PARA ACRÍLICOS



VIDEO



120

CALIDAD Superior **USO** Acrílicos Óleos
VIOLA Redonda **PELO** Toray
MANGO Corto **COLOR** Negro Oro

Nº	000	00	0	1	2	3	4	6	8	10	12
Lmm	5	7	7	10	11	12	14	18	22	24	32
Ø mm	2	2	2	2,5	3	3	3	4	5	6	8

130

CALIDAD Superior **USO** Acrílicos Óleos
VIOLA Redonda **PELO** Toray corto
MANGO Corto **COLOR** Negro Oro

Nº	000	00	0	1	2	3	4	6
Lmm	5	6	6	9	9	10	15	17
Ø mm	2	2	3	2,5	3	3	3	4

138

CALIDAD Superior **USO** Detalles Letras
VIOLA Redonda Liner **PELO** Toray
MANGO Corto **COLOR** Negro Oro

Nº	000	00	0	2
Lmm	22	25	26	30
Ø mm	2	2	2	3

139

CALIDAD Superior **USO** Detalles Letras
VIOLA Redonda Liner **PELO** Toray
MANGO Corto **COLOR** Negro Oro

Nº	000	00	0	2
Lmm	17	17	18	30
Ø mm	2	2	2	3

140

CALIDAD Superior **USO** Acrílicos Óleos
VIOLA Plana **PELO** Toray
MANGO Corto **COLOR** Negro Oro

Nº	0	1	2	3	4	5	6	8	10	8	10	12	14
Lmm	6	7	7	9	9	9	10	12	15	16	15	16	16
⇒ mm	2,5	3	3,5	4	4	4	5	7	8	9	8	9	10

146

CALIDAD Superior **USO** Efectos varios
VIOLA Chanfle **PELO** Toray
MANGO Corto **COLOR** Negro Oro

Nº	00	0	2	4	6	8	10
Lmm	7	8	11	14	17	21	22
⇒ mm	7	7	8,5	11	15	18	21

148

CALIDAD Superior **USO** Efectos varios
VIOLA Peine Rake **PELO** Toray
MANGO Corto **COLOR** Negro Oro

Nº	2	4	6	8	10	12
Lmm	12	16	18	22	26	30
⇒ mm	8	10	14	18	20	23

150

CALIDAD Superior **USO** Acrílicos
VIOLA Lengua de gato **PELO** Toray
MANGO Largo **COLOR** Negro Oro

Nº	0	2	4	6	8	10	12
Lmm	8	10	13	15	19	22	26
⇒ mm	4	4	5	7	9	11	14,5

152

CALIDAD Superior **USO** Varios
VIOLA Pata de cabra **PELO** Toray
MANGO Corto **COLOR** Negro Oro

Nº	2	4	8
Lmm	3	3	12
⇒ mm	7	14	9

153

CALIDAD Superior **USO** Porcelana
VIOLA Puñal **PELO** Toray
MANGO Largo **COLOR** Negro Oro

Nº	6	10
Lmm	13	20
⇒ mm	7	8,5

154

CALIDAD Superior **USO** Efectos varios
VIOLA Serrucho **PELO** Toray
MANGO Corto **COLOR** Natural

Nº	12
Lmm	15
⇒ mm	12

155

CALIDAD Superior **USO** Efectos varios
VIOLA Tridente **PELO** Toray
MANGO Corto **COLOR** Negro Oro

Nº	6	10
Lmm	15	22
⇒ mm	7	10

156

CALIDAD Superior **USO** Efectos varios
VIOLA Doble carga **PELO** Toray
MANGO Corto **COLOR** Negro Oro

Nº	6	10
Lmm	14	19
⇒ mm	6,5	10

157

CALIDAD Superior **USO** Efectos varios
VIOLA Cola de ballena **PELO** Toray
MANGO Corto **COLOR** Negro Oro

Nº	4	10
Lmm	8	17
⇒ mm	4,5	12,5

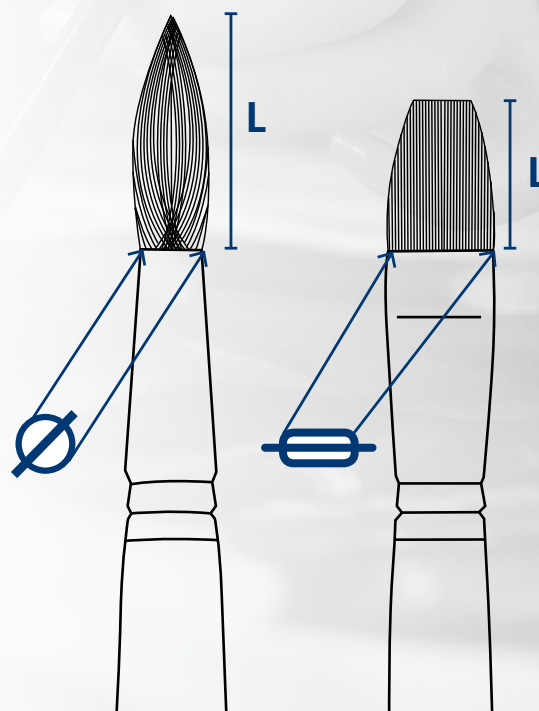

LÍNEA PELO TORAY BICOLOR

601

CALIDAD Superior **USO** Acrílicos Óleos
VIROLA Redonda **PELO** Toray Oro/Marrón
MANGO Corto **COLOR** Marrón barnizado

Nº	10/0	5/0	00	0	2	4	6	8	10
Lmm	4,5	5	7,5	8	12	15	18	20	23
∅ mm	1,5	1,5	2	2	3	3	4	5	6

602

CALIDAD Superior **USO** Acrílicos Óleos
VIROLA Plana **PELO** Toray Oro/Marrón
MANGO Corto **COLOR** Marrón barnizado

Nº	0	2	4	6	8	10	12	14	16
Lmm	6	7,5	9	10	12	14	16	18	20
≡ mm	3	4	6	6,5	8,5	11	13,5	15	15

603

CALIDAD Superior **USO** Acrílicos Óleos
VIROLA Lengua de gato **PELO** Toray Oro/Marrón
MANGO Corto **COLOR** Marrón barnizado

Nº	0	2	4	6	8	10	12
Lmm	6	9	11	11	14	17	18
≡ mm	3	4	5	6	8	10	12,5

604

CALIDAD Superior **USO** Acrílicos Óleos
VIROLA Chanfle **PELO** Toray Oro/Marrón
MANGO Corto **COLOR** Marrón barnizado

Nº	0	2	4	6	8	10
Lmm	7	12	13	16	20	22
≡ mm	7	8,5	11	15	17,5	21

LÍNEA PELO DE MARTA

100

CALIDAD Superior **USO** Acrílicos Óleos
VIROLA Redonda **PELO** Marta
MANGO Corto **COLOR** Negro Oro

Nº	10/0	5/0	00	0	1	2	4	6
Lmm	5	6	7	8	9	10	12	12
∅ mm	1,5	1,5	2	2	2	3	3	4

102

CALIDAD Superior **USO** Varios
VIROLA Redonda **PELO** Marta roja
MANGO Corto **COLOR** Marrón barnizado

Nº	5/0	00	0	1	2	4	6
Lmm	6	7	9	9	11	13	16,5
∅ mm	2	2	2	2	3	3,5	4

LÍNEA PELO DE CERDA CHUNQUING

167

CALIDAD Superior **USO** Óleos
VIROLA Plana **PELO** Cerda Chunqing
MANGO Corto **COLOR** Negro Oro

Nº	0	2	4	6	8	10	12	14
Lmm	8	10	12	15	18	20	25	28
≡ mm	7	18	10	14	17	20	22	25

168

CALIDAD Superior **USO** Óleos
VIROLA Almendra **PELO** Cerda Chunqing
MANGO Corto **COLOR** Negro Oro

Nº	00	0	2	4	6	8	10	12	14
Lmm	10	12	14	17	21	25	30	35	38
≡ mm	4,5	8	8	11	14,5	17	20	23	25

169

CALIDAD Superior **USO** Óleos
VIROLA Redonda **PELO** Cerda Chunqing
MANGO Corto **COLOR** Negro Oro

Nº	00	0	1	2	4	6	8	10	12
Lmm	7	12	12	13	18	25	32	35	38
∅ mm	2	2	3	3	4	6	8	10	10

LÍNEA PELO DE CERDA BLANQUEADA

160

CALIDAD Superior **USO** Óleos
VIROLA Plana **PELO** Cerda corto
MANGO Corto **COLOR** Negro Oro

Nº	0	2	4	6	8	10	12	14
Lmm	5	5	7	8	9	11	12	13
≡ mm	4	5	6	7	10	11	12	13

166

CALIDAD Superior **USO** Óleos
VIROLA Chanfle **PELO** Cerda blanca
MANGO Corto **COLOR** Negro Oro

Nº	0	2	4	6	8	10	12
Lmm	8	11	13	16	20	20	30
≡ mm	7	8	11	15	17	20	23

LÍNEA PELO DE CERDA BLANQUEADA

Pinceles

577

CALIDAD Media **USO** Óleos Textil
VIROLA Plana **PELO** Cerda blanca
MANGO Corto **COLOR** Negro

Nº	0	2	4	6	8	10	12	14	16	18	20	22
Lmm	9	9	12	16	17	20	24	27	29	30	32	27
⇒mm	4	5	6	7	10	11	12	14	15	17	19	22

579

CALIDAD Media **USO** Óleos
VIROLA Plana **PELO** Cerda blanca
MANGO Largo **COLOR** Natural barnizado

Nº	1	2	3	4	5	6	8	10	12
Lmm	8	10	12	15	16	17	23	27	34
⇒mm	4,5	8	7	8,5	10	11	14	17	22

582

CALIDAD Media **USO** Óleos
VIROLA Redonda **PELO** Cerda blanca
MANGO Largo **COLOR** Natural barnizado

Nº	0	1	2	3	4	5	6	8	10	12
Lmm	6	10	12	15	18	20	21	28	35	42
∅mm	4	3	5	5	6	7	8	10	12	15

584

CALIDAD Media **USO** Óleos
VIROLA Redonda **PELO** Cerda blanca corta
MANGO Largo **COLOR** Natural barnizado

Nº	2	4	6	8	10
Lmm	9	12	14	20	24
∅mm	5	6	8	10	13

LÍNEA ARTESANÍAS

60

CALIDAD Media **USO** Acrílicos Óleos
VIROLA Lengua de gato **PELO** Pony
MANGO Corto **COLOR** Negro Oro

Nº	2	4	6	8	10
Lmm	11	12	15	16	18
⇒mm	6,5	7,5	9	10	11

62

CALIDAD Media **USO** Efectos especiales
VIROLA Mop **PELO** Ardilla
MANGO Corto **COLOR** Negro Oro

Nº	00	0	1	2	3	4	5	6
Lmm	10	12	14	16	16	26	28	30
⇒mm	4	5	6,5	10	11	12	14	16,5

588

CALIDAD Superior **USO** Matizado
VIROLA Abanico **PELO** Cerda
MANGO Medio **COLOR** Negro Oro

Nº	4	8
Lmm	20	27
⇒mm	6	8

589

CALIDAD Superior **USO** Efectos
VIROLA Abanico **PELO** Toray
MANGO Medio **COLOR** Negro Oro

Nº	4	8
Lmm	22	27
⇒mm	6	9

590

CALIDAD Superior **USO** Efectos
VIROLA Abanico **PELO** Toray tricolor
MANGO Corto **COLOR** Negro Oro

Nº	14	16
Lmm	30	35
⇒mm	13	14

540

CALIDAD Superior **USO** Efectos
VIROLA Redonda **PELO** Cerda
MANGO Corto **COLOR** Natural

Nº	3	5
Lmm	35	35
∅mm	3	5

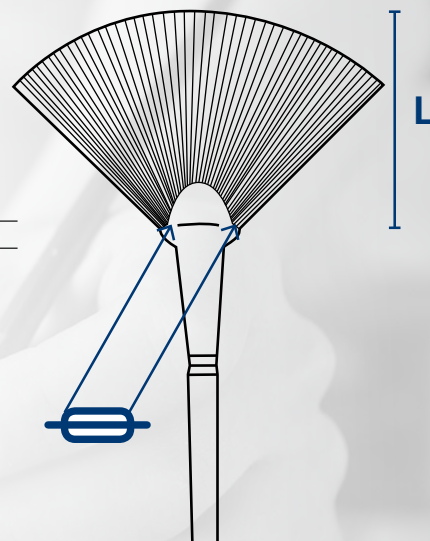

PORTA PINCELES DE ESTERILLAS

30 X 30 cm con cavidades en tela



LÍNEA ARTESANÍAS

550



CALIDAD Superior **USO** Efectos
VIOLA Redonda **PELO** Toray
MANGO Corto **COLOR** Natural

Nº	3	5
Lmm	35	35
Ømm	3	5

TAPONADORES

501



CALIDAD Media **USO** Taponador
VIOLA Redonda **PELO** Cerda
MANGO Corto **COLOR** Natural barnizado

Nº	1	2	4	6	8	10
Lmm	13	12	16	21	22	27
Ømm	4	5	7	8,5	10	14

502



CALIDAD Media **USO** Taponador
VIOLA Redonda **PELO** Cabra
MANGO Corto **COLOR** Azul

Nº	1	2	4	6	8	10
Lmm	8	11	16	17	21	27
Ømm	3,5	5	7	10	12	13

PENELESAS

713



CALIDAD Media **USO** Fondeado
VIOLA Plana **PELO** Cerda blanca
MANGO Corto **COLOR** Natural barnizado

Nº	1	2	3
Lmm	34	36	39
Ømm	34	41	49

715

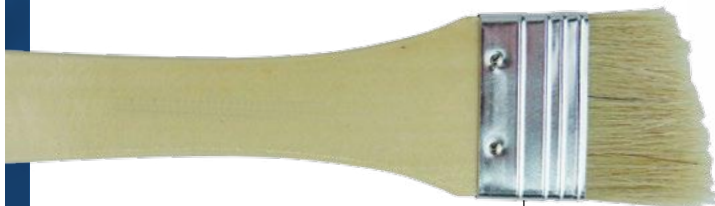

CALIDAD Superior **USO** Varios
VIOLA Plana/Chanfle **PELO** Cerda
MANGO Corto **COLOR** Natural barnizado

Nº	1	2
Lmm	32	44
Ømm	34	57

716



CALIDAD Superior **USO** Esmaltes fondeado
VIOLA Plana **PELO** Cabra blanca
MANGO Corto **COLOR** Natural barnizado

Nº	0,5	1	1,5	2	2,5
Lmm	25	26	29	31	35
Ømm	13	25	38	51	63

PUNTA DE GOMA

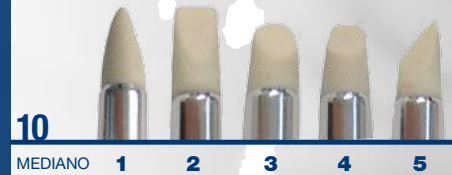

10

MEDIANO



GOMA PUNTA DOBLE

14 | 1 | 2 | 3 | 4



PENELESAS

Pinceles

720



CALIDAD Superior **USO** Varios
VIROLA Plana **PELO** Pony
MANGO Corto **COLOR** Blanco

Nº	0,5	1	1,5	2	2,5
Lmm	19	19	24	26	30
⇒mm	13	25	38	51	63

740



CALIDAD Superior **USO** Varios
VIROLA Plana **PELO** Toray oro
MANGO Corto **COLOR** Azul

Nº	0,5	0,75	1	1,5	2	2,5
Lmm	28	25	30	32	35	40
⇒mm	13	20	26	33	51	63

790
JUNIOR



CALIDAD Superior **USO** Varios
VIROLA Plana **PELO** Toray oro
MANGO Corto **COLOR** Natural

Nº	1	2	3	4	6	8	10
Lmm	30	30	30	30	30	30	30
⇒mm	14	16	21	33	42	55	72

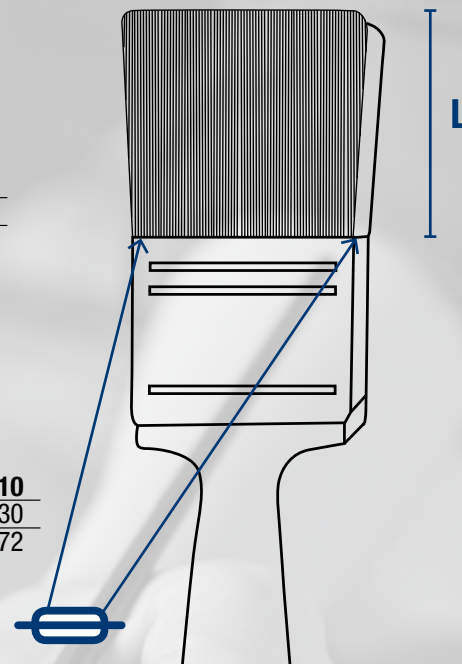

LÍNEA ESCOLAR

266



CALIDAD Escolar **USO** Acuarela
VIROLA Redonda **PELO** Buey
MANGO Corto **COLOR** Natural barnizado

Nº	0	1	2	3	4	5	6	8	10	12
Lmm	8	10	10	12	13	14	16	20	23	29
Ø mm	2,5	2,5	3	3	3,5	3,5	4	5	6	7

267



CALIDAD Escolar **USO** Acuarela Témpera
VIROLA Plana **PELO** Buey
MANGO Corto **COLOR** Natural barnizado

Nº	0	1	2	3	4	6	8	10	12
Lmm	6	7	7	8	8	9	10	13	15
⇒mm	3	3	3,5	4	4,5	5,5	7	8	9,5

30



CALIDAD Media Estudio
USO Témpera Acrílicos **VIROLA** Redonda
PELO Pony **MANGO** Corto **COLOR** Rojo

Nº	00	0	1	2	3	4	5	6	8	10	12
Lmm	6	9	10	10	12	16	18	21	22	24	26
Ø mm	1,5	2	2	3	3	3	3,5	4	5	6	7

31



CALIDAD Media Estudio **USO** Acrílicos
Témpera **VIROLA** Plana **PELO** Pony medio
MANGO Corto **COLOR** Rojo

Nº	1	2	3	4	5	6	8	10	12	14
Lmm	9	11	11	12	15	16	20	24	26	27
⇒mm	4	6	7,5	8	9	11	12	15	18	19

32

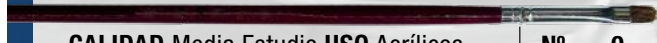

CALIDAD Media Estudio **USO** Acrílicos
Óleos **VIROLA** Plana **PELO** Pony corto
MANGO Corto **COLOR** Rojo

Nº	0	2	4	6	8	10	12
Lmm	4	6	6	8	10	12	13
⇒mm	4	6	8	11	13	16	19

38



CALIDAD Media Estudio **USO** Acrílicos
Óleos **VIROLA** Plana **PELO** Pony Medio
MANGO Largo **COLOR** Rojo

Nº	0	1	2	3	4	5	6	8	10
Lmm	7	9	11	11	12	15	16	20	24
⇒mm	3	4	6	7,5	8	9	11	12	15

ATRILES DE EXPOSICIÓN



E22

Atril Exposición

Medida: 55 x 61 x 143 cm

Altura máxima 232 cm

Madera de haya barnizada

Tamaño máximo bastidor: 220 cm



E33

Atril exposición

Medida: 48 x 53 x 143 cm

Altura máxima 247 cm

Madera de haya barnizada

Tamaño máximo bastidor: 196 cm

Ángulo de inclinación a 90°

ATRILES EN LA WEB



E16

Atril 3 Patas

Medida: 66 x 93 x 171 cm

Altura máxima 235 cm

Madera de haya barnizada

Tamaño máximo bastidor: 123 cm



E20

Atril 3 Patas

Medida: 51 x 71 x 142 cm

Madera de haya barnizada

Tamaño máximo bastidor: 108 cm



E24

Atril Exposición

Medida: 60 x 56 x 176 cm

Altura máxima 245 cm

Madera de haya barnizada

Tamaño máximo bastidor: 120 cm

ATRILES DE CAMPAÑA



AC14

Atril Campaña

Medida: 90 x 77 x 152 cm
Madera de Haya Barnizada



AC16

Atril Campaña

Medida: 100 x 84 x 126 cm
Altura máxima 181 cm
Madera de haya barnizada
Tamaño máximo bastidor: 105 cm



AC18

Atril Campaña

Medida: 62 x 104 x 140 cm
Altura máxima 184 cm
Madera de haya barnizada
Tamaño máximo bastidor: 86 cm



AC20

Atril Campaña

Medida: 82 x 106 x 140 cm
Altura máxima 183 cm
Madera de haya barnizada
Tamaño máximo bastidor: 87 cm

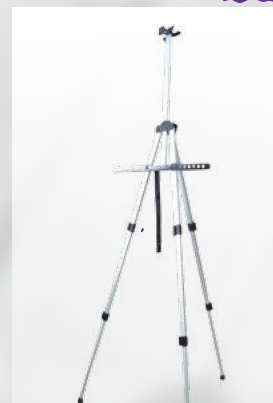

AC22

Atril Campaña

Medida: 132 x 65 x 154 cm
Altura máxima 196 cm
Aluminio
Tamaño máximo bastidor: 70 cm

ATRILES DE MESA



ML08

Atril de Mesa

Medida: 18 x 16 x 28 cm
Madera de haya barnizada



ML12

Atril Lyra

Medida: 22 x 30 x 46 cm
Madera de haya barnizada
Tamaño máximo bastidor: 40 cm



MA02

Atril Mini 3 Patas

Medida: 12 x 9 x 17,5 cm
Madera de haya barnizada
Tamaño máximo bastidor: 10,5 cm



MA06

Atril de Mesa

Medida: 16 x 16 x 39 cm
Altura máxima 66 cm
Madera de haya barnizada
Tamaño máximo bastidor: 30 cm



MA10

Atril de Mesa

Medida: 20 x 24 x 54 cm
Altura máxima 66 cm
Madera de haya barnizada
Tamaño máximo bastidor: 40 cm



MA12

Atril de Mesa

Medida: 28 x 32 x 75 cm
Altura máxima 97 cm
Madera de haya barnizada
Tamaño máximo bastidor: 63 cm



MP08

Atril 3 Patas

Medida: 24 x 20 x 30 cm
Madera de haya barnizada
Tamaño máximo bastidor: 48 cm



MP10

Atril 3 Patas

Medida: 19,5 x 16,5 x 26 cm
Madera de haya barnizada
Tamaño máximo bastidor: 25 cm



MP12

Atril de Mesa

Medida: 33 x 27 x 45 cm
Altura máxima 80 cm
Madera de haya barnizada
Tamaño máximo bastidor: 68 cm



VALIJAS DE MADERA



V22

Valija con Atril

Medida: 34 x 26 x 5 cm

Altura máxima 28 cm

Madera de haya barnizada

Tamaño máximo de bastidor: 30 cm



V26

Valija con Atril

Medida: 32 x 24.4 x 7.2 cm

Altura máxima 62 cm

Madera de haya barnizada

Tamaño máximo de bastidor: 52 cm



V28

Valija con Atril

Medida: 36 x 27 x 9.5 cm

Altura máxima 65 cm

Madera de haya barnizada

Tamaño máximo de bastidor: 52 cm



V31

Valija con Atril

Medida: 45 x 31 x 15 cm

Altura máxima 92 cm

Madera de haya barnizada

Tamaño máximo de bastidor: 73 cm



V32

Valija de Madera

Medida: 32.5 x 24 x 7.2 cm

Madera de haya barnizada



V34

Valija de Madera

Medida: 39 x 29.5 x 8.5 cm

Madera de haya barnizada



CAJAS DE PINCELES



C36

Caja de Pinceles

Medida: 23 x 16.5 x 6.5 cm

Madera de haya barnizada



C38

Caja de Pinceles

Medida: 35 x 14 x 5.5 cm

Madera de haya barnizada



C39

Caja de pinceles

Medida: 26.5 x 11 x 5.5 cm

Madera de haya barnizada

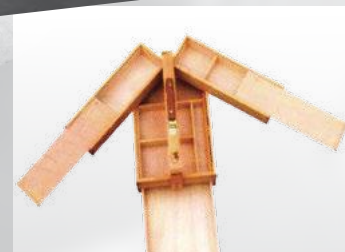

C40

Caja de Pinceles

Medida: 36 x 23.5 x 15 cm

Madera de haya barnizada

BANCOS

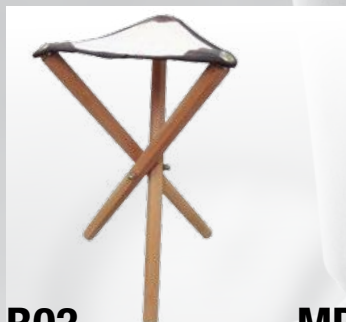

B03

Banco de madera y tela

Medida: 32 x 29 x 51 cm

Madera de haya barnizada

ATRIL PARA LIBROS



MP14

Atril libro plegable

Medida: 33 x 35 x 48 cm Altura máxima 62 cm

Madera de haya barnizada

Tamaño máximo de bastidor: 58 cm



MP17

Atril libro plegable

Medida: 33,5 x 26 x 4 cm

Madera de haya barnizada

BASTIDORES /PANELES - TELAS - CARTÓN ENTELADO - CHAPADUR PINTADO



BASTIDORES ESTUDIO

Medidas en cm

10 X 10
18 X 24
20 X 20
20 X 30
20 X 40
24 X 30
27 X 35
30 X 30
30 X 40



BASTIDORES PROFESIONAL

Medidas en cm

5 X 5	30 X 60	60 X 90
5 X 7	35 X 45	60 X 100
7 X 10	35 X 50	60 X 120
10 X 10	40 X 40	70 X 80
18 X 24	40 X 50	70 X 90
20 X 20	40 X 60	70 X 100
20 X 30	40 X 80	80 X 80
20 X 40	50 X 50	80 X 100
24 X 30	50 X 60	80 X 120
27 X 35	50 X 70	100 X 100
30 X 30	50 X 80	100 X 120
30 X 40	60 X 60	100 X 150
30 X 50	60 X 80	

Redondo

20 cm
30 cm
40 cm
50 cm
60 cm

Ovalado

20 x 30 cm
30 x 40 cm
40 x 50 cm
50 x 60 cm

Triangular

20 cm
30 cm
40 cm

PANELES

Medidas en cm

20 x 20	40 x 50	80 x 100
20 x 30	40 x 60	80 x 120
20 x 40	40 x 80	100 x 100
24 x 30	50 x 60	100 x 150
27 x 35	50 x 70	
30 x 30	50 x 100	
30 x 40	60 x 60	
30 x 60	60 x 80	
30 x 90	60 x 90	
30 x 100	60 x 120	
30 x 120	70 x 90	
35 x 45	70 x 100	
40 x 40		

TELAS PARA BASTIDOR

Medidas en cm

Algodón

280 g 1,10 x 10 m
280 g 1,60 x 10 m
400 g 1,10 x 10 m
400 g 1,60 x 10 m

Lino

410 g 1,60 x 10 m

CARTONES ENTELADOS

Medidas en cm

13 x 18
18 x 24
25 x 30
27 x 35
30 x 40
35 x 45
40 x 50
50 x 60
50 x 70

CHAPADUR PINTADO

Medidas en cm

13 x 18
18 x 24
24 x 30
27 x 35
30 x 40
35 x 45
40 x 50
50 x 60
50 x 70

PINZA PARA BASTIDORES

Pinza para tensar telas de bastidores.

360-031

ESTECAS

ESTECAS DE MADERAS 38 modelos Ideal para uso en cerámica, arcilla, etc. 20 cm

- AD1
- AD2
- AD3
- AD4
- AD5
- AD6
- AD7
- AD8
- AD9
- AD10
- AD11
- AD12
- AD13
- AD14
- AD15
- AD16
- AD17
- AD18

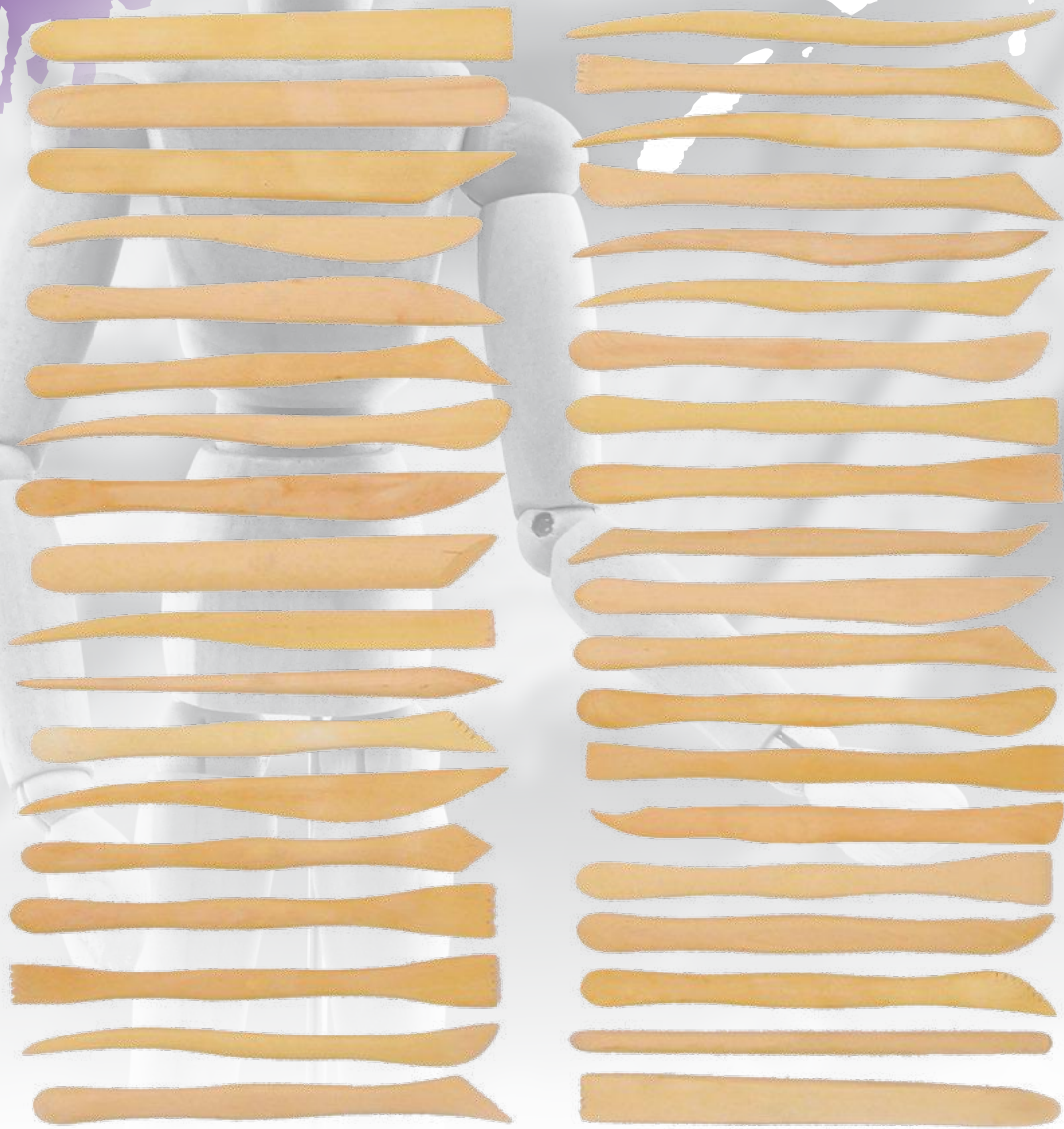

- AD19
- AD20
- AD21
- AD22
- AD23
- AD24
- AD25
- AD26
- AD27
- AD28
- AD29
- AD30
- AD31
- AD32
- AD33
- AD34
- AD35
- AD36
- AD37
- AD38

ESTECAS PLÁSTICAS JUEGO X 3



Ideal para trabajar con cerámica.
Presentación: largo 18 cm
359-410

ESTECAS PLÁSTICAS JUEGO X 4



Ideal para trabajar con porcelana
Presentación: largo 18 cm
359-399

ESPÁTULAS PLÁSTICAS JUEGO X 5



Presentación: largo 19 cm
Ideal para trabajar con productos al agua e inclusive de repostería.

359-150

ESPÁTULAS METÁLICAS

27 MODELOS

Disponibles en formas diferentes. De acero flexible y mango de madera permitiendo una mejor aplicación de los productos sobre diferentes soportes. Se utiliza para aplicar: Gesso, Óleos y Acrílicos.

1001

1002

1003

1005

1007

1008

1009

1010

1012

1013

1014

1015

1016

ESPÁTULAS Y ESTECAS
EN LA WEB





- 1017
- 1018
- 1019
- 1020
- 1022
- 1023
- 1024
- 1025
- 1026
- 1031
- 1034
- 1035
- 1036

HERRAMIENTAS

HERRAMIENTAS
EN LA WEB



GUBIAS DE GOLPEO

Presentación: largo 20 cm Ideal para tallar madera



GUBIAS JUEGO X 6

Presentación: largo 20 cm
Para tallado en madera o material flexible
359-820



ESFUMINOS DE PAPEL

Se utiliza para suavizar o esfumar los colores y el contorno de las figuras y crear así sensación de movimiento y perspectiva en técnicas de dibujo con grafito. Sobre x 12 unidades.
360-101/2/3



EXTRUSOR METÁLICO PARA CERÁMICA

Se utiliza para el modelado de masas como: porcelana fría, epoxy, masapan y pastillaje. Sobre con 1 eyector y 19 discos de metal intercambiables.
360-018



MUÑECO ARTICULADO DE MADERA

Facilita el diseño de nuestro cuerpo, reproduciendo sus movimientos.
14-20-30-40-50 cm + Base

584-000 14cm
584-001 20cm
584-002 30cm
584-003 40cm
584-004 50cm

42 Artística **Dibu**

MANO DE MADERA ARTICULADA

Ideal para dibujantes y artesanos, para aprender a dibujar las manos con sus distintos movimientos.
25 cm.
584-016

584-012

CABALLO DE MADERA ARTICULADO

Nos permite dibujar el complejo cuerpo del caballo con sus músculos y movimientos.
30 cm. 584-012

584-012

SPRAY DIFUSOR ARTÍSTICO

Se utiliza para pulverizar mediante soplado todo tipo de líquidos como pintura, barniz, laca, etc.
Presentación: sobre x 1 unidad.
360-030

360-030

CARBONILLAS

Surtidas x 8 unidades
3-8 mm
126-920

126-920

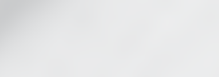

HERRAMIENTAS

**SET X 11 PIEZAS
PARA CERÁMICA**

Kit completo para ceramistas. 359-912



**KIT CERÁMICA X 8
POTTERY TOOL**

Kit pequeño para ceramistas. 359-909



**SET X 7 PIEZAS
PARA CERÁMICA**

Kit pequeño para ceramistas. 359-915



**DEVASTADORES CINTA DOBLE
JUEGO X 3**
20 cm
360-008



**DEVASTADORES CINTA DOBLE
JUEGO X 6**
20 cm
360-011/15



**SET COMBINADO
DEVASTADOR + ESTECA**
20 cm
359-990



DEVASTADORES JUEGO X 10
Largo 13 cm.
360-000

LOS DEVASTADORES SE UTILIZAN PARA AHUECAR, DEVASTAR Y DAR FORMA A LAS PIEZAS CERÁMICAS.



**PORTAPLUMAS 2 MANGOS
4 PLUMAS**
Ideal para trabajos de caligrafía y también para pintar sobre porcelana. Blister con mangos y 4 plumas.
771-100



PLUMÍN PLÁSTICO
Con 4 plumas.
771-092



PLUMÍN MADERA 1 MANGO
Con pluma.
771-090



TORNETA DE MADERA
Medida: 32 x 32 x 50 cm
Altura máxima 60 cm
Madera de haya barnizada.
B05



TORNETA PARA ESCULTURAS
Plato giratorio de aluminio que sirve para decorar, moldear esmaltar pintar filetes, dibujar sin tocar la pieza.
Diámetro
23 cm (038) 30 cm (039)

HERRAMIENTAS



PRENSA TUBOS

Herramienta para los tubos de pinturas, se utiliza para quitar hasta el resto de producto que queda en los pomos de acrílicos, óleos, etc.

Presentación: sobre x 1 unidad. 360-040



MONEY TEST

Detector de billetes falsos. Dólares/Euros. 560-010



360-042

360-041

EXTENSORES PARA LÁPICES

Se utilizan para extender la vida útil de los lápices que se van acortando.

EXTENSOR SIMPLE 360-041
EXTENSOR DOBLE 360-042

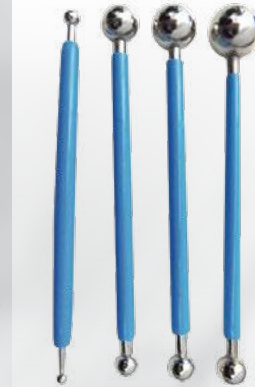

BOLILLOS PARA FLORES 8 PUNTAS

Herramienta para contornear o dar efecto de realce en tarjetería, porcelana fría, goma EVA, etc.

Estuche con 4 unidades 360-047

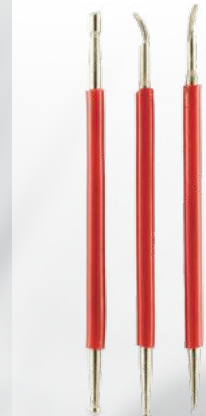

REPUJADOR DOBLE PUNTA

Herramienta para repujar metales aluminio y cobre. También se puede utilizar en cuero, cartón, estaño, etc.

Estuche con 3 unidades. 360-044



BOLILLOS 5 PUNTAS

Herramienta para contornear o dar efecto de realce en tarjetería, porcelana fría, goma EVA, etc. Utilizado también en la técnica de puntillismo.

Estuche con 3 unidades. 360-046



HERRAMIENTA PARA BATIK TJANTING

Se usa para aplicar la cera sobre la tela. Es un recipiente con mango de madera y pico de metal donde se pone la cera líquida fundida.

17 cm medium. 359-910



CUTTER BLISTER 2 MANGOS 6 CORTANTES

Cortante tipo cuchilla con diversas formas de corte para diseño gráfico y distintas manualidades.

Blister con mangos y 6 cuchillas. 771-100



BOLILLO DE MADERA

0,8 1,2 mm 360-048
1,2 2,8 mm 360-049



VIDEO



ESPONJAS ARTÍSTICAS

ESPONJA ARTISTICA N°0 Diámetro 9 cm
ESPONJA ARTISTICA N°2 Diámetro 13 cm bifaz
ESPONJA ARTISTICA N°4 Diámetro 13 cm multiforma bifaz.
368-100/2/4



CURVÍMETRO

Presentación: de 40, 50 y 60 cm.
360-056/7/8



SET DE PINZAS DE BRUSELAS

Ideal para realizar tareas finas y de precisión, reparaciones, etc.
012 600-064



PINZA DE BRUSELAS

Ideal para realizar tareas de pequeño tamaño: arte francés, dorado a la hoja, foil, etc.
012 600-060



SACABOCADOS

Herramienta para trabajar en cerámica, porcelana fría y en toda técnica de desbaste.
359-510/1/2



SET DE IMANES

Imanes de alto poder.
971-086/7/8/9

PALETAS EN LA WEB



PALETAS MEZCLADORAS



PALETA DE MADERA PARA PINTOR

Indicado para todo tipo de pinturas. Ideales para trabajos con espátulas.
20x30 - 25x30 - 27x35 - 30x40 40x50 cm
600-001/2/3/4/5



PALETA MEZCLADORA PLÁSTICA FLOR MINI FLOR CHICA Y MEDIANA

Uso escolar o un trabajo que requiera muy poca pintura.
Ø 8,5 - Ø 13 - Ø 17 cm de 10 cavidades
600-001 600-012 600-013



PALETA MEZCLADORA PLÁSTICA FLOR MEDIANA CON TAPA

Ideal para gran cantidad de pintura. Facilita el traslado y el cuidado de la misma.
Ø 17,5 cm de 7 cavidades
600-014



PALETA MEZCLADORA PLÁSTICA OVALADA PROFESIONAL

Ideal para gran cantidad de pintura. Facilita el traslado y el cuidado de la misma.
25 x 35 cm de 17 cavidades
600-032



PALETA MEZCLADORA PLÁSTICA OVALADA

Muy practica para las personas que pintan de pie, por su agarre anatómico.
17 x 23 cm de 10 cavidades
600-030



PALETA MEZCLADORA PLÁSTICA OVALADA

Muy practica para las personas que pintan de pie, por su agarre anatómico.
17 x 23 cm de 7 cavidades
600-031



PALETA MEZCLADORA PLÁSTICA HUEVERA PROFESIONAL

Ideal para preparar acuarelas o tintas.
18,5 x 11 x 1,5 cm de 10 cavidades
600-040



PALETA MEZCLADORA PLÁSTICA

Especialmente diseñada para niños por su tamaño.
8,5 x 10,5 cm de 4 cavidades 8,5 x 14 cm de 6 cavidades
600-042 600-044



BALDE LAVAPINCELES PLÁSTICO REDONDO

Nos permite organizar lavado, pintura y pinceles en un solo producto.
Ø 17 x 9 cm.
360-035

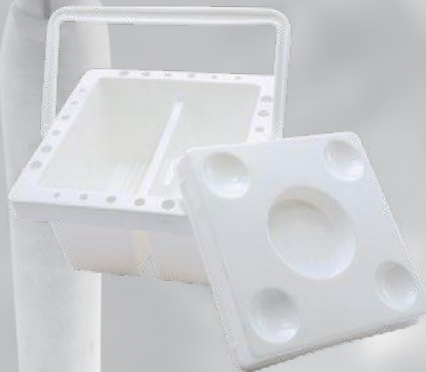

BALDE LAVAPINCELES PLÁSTICO CUADRADO

Nos permite organizar lavado, pintura y pinceles en un solo producto.
16 x 16 x 9 cm.
360-034



BALDE LAVAPINCELES METAL SIN TAPA

Ideal para limpiar y escurrir los pinceles después de su lavado.
Ø 11,5 x 22 cm.
360-033

PAPELES ARTÍSTICOS

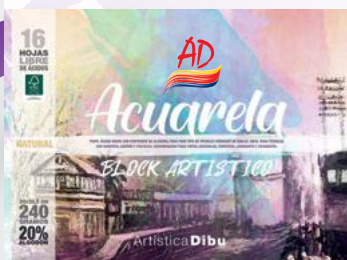

BLOCK AD ACUARELA
240g 20% ALGODÓN
 COLOR NATURAL
 16 HOJAS LIBRES DE ÁCIDO
 16,5 X 24,5 cm
 24 X 34,5 cm
 34 X 49,5 cm
SOBRE DE 10 HOJAS
 50 X 70 cm



BLOCK AD ACUARELA
300g 35% ALGODÓN
 COLOR NATURAL
 16 HOJAS LIBRES DE ÁCIDO
 16,5 X 24,5 cm
 24 X 34,5 cm
 34 X 49,5 cm
SOBRE DE 10 HOJAS
 50 X 70 cm

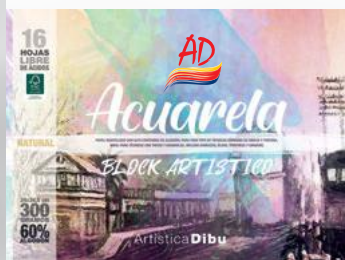

BLOCK AD ACUARELA
300g 60% ALGODÓN
 COLOR NATURAL
 16 HOJAS LIBRES DE ÁCIDO
 16,5 X 24,5 cm
 24 X 34,5 cm
 34 X 49,5 cm
SOBRE DE 10 HOJAS
 50 X 70 cm



BLOCK AD ACUARELA
240g 20% ALGODÓN
 COLOR BLANCO
 16 HOJAS LIBRES DE ÁCIDO
 16,5 X 24,5 cm
 24 X 34,5 cm
 34 X 49,5 cm
SOBRE DE 10 HOJAS
 50 X 70 cm



BLOCK AD DIBUJO
140g COLOR BLANCO
 16 HOJAS LIBRES DE ÁCIDO
 16,5 X 24,5 cm
 24 X 34,5 cm
 34 X 49,5 cm
SOBRE DE 10 HOJAS
 50 X 70 cm



BLOCK AD DIBUJO TÉCNICO
200g COLOR BLANCO
 16 HOJAS LIBRES DE ÁCIDO
 16,5 X 24,5 cm
 24 X 34,5 cm
 34 X 49,5 cm
SOBRE DE 10 HOJAS
 50 X 70 cm



BLOCK AD DIBUJO NEGRO
140g COLOR NEGRO
 16 HOJAS LIBRES DE ÁCIDO
 16,5 X 24,5 cm
 24 X 34,5 cm
 34 X 49,5 cm
SOBRE DE 10 HOJAS
 50 X 70 cm



BLOCK AD PRISMA
200g COLOR MARFIL
 16 HOJAS LIBRES DE ÁCIDO
 16,5 X 24,5 cm
 24 X 34,5 cm
 34 X 49,5 cm
SOBRE DE 10 HOJAS
 50 X 70 cm

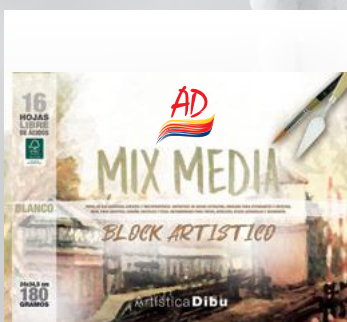

BLOCK AD MIX MEDIA
180g COLOR BLANCO
 16 HOJAS LIBRES DE ÁCIDO
 16,5 X 24,5 cm
 24 X 34,5 cm
 34 X 49,5 cm
SOBRE DE 10 HOJAS
 50 X 70 cm



PALETA DE PAPEL DESCARTABLE
 Ideal para usar y descartar sin tener que limpiar.
 Para todo tipo de pinturas.
Block 23 x 30 cm x 40 hojas.
 600-000



CRETACOLOR

SET ESTUCHES



400 20 ARTINO x 10 piezas.

204-06 Monolith grafito 6b
461-01 Lápiz Nero extra suave
460-01 Lápiz carbonilla suave
461-51 Lápiz pastel blanco
462-02 Lápiz sanguineo oleoso
463-22 Lápiz sepia claro
482-08 Tiza creta sanguineo
407-02 Barra rectangular
430-05 Esumino de papel
432-20 Goma miga de pan

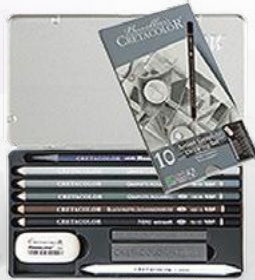

400 21 Artino x 10 piezas.

205-04 Monolith grafito 4b
180-02 Lápiz grafito acuarelable HB-4B-8B
460-12 Lápiz Tiza negro
461-01 Lápiz Nero extra suave
405-04 Barra grafito cuadrada 4B
406-06 Barra grafito rectangular 6B
430-05 Esumino de papel
432-20 Goma



400 31 Creativo x 27 piezas.

180-02 Lápiz grafito acuarelable HB-4B-8B
461-03 Lápiz Nero medio
460-02 Lápiz carbonilla suave
461-12 Lápiz Tiza negra
463-02 Lápiz sepia claro - oscuro
462-02 Lápiz sanguineo seco - oleoso
461-01 Lápiz blanco suave - medio
482-02 Tiza creta cuadradas
430-05 Esumino de papel
432-20 Goma miga de pan y sacapuntas



400 42 Maestro x 26 piezas.

160-02 Lápiz grafito 4B-2B-HB-2H
180-02 Lápiz grafito acuarelable 4B-8B
204-06 Lápiz grafito Monolith 6B
405-02 Barra grafito cuadrada 2B
406-06 Barra grafito rectangular 6B
407-02 Barra carbón rectangular
460-02 Lápiz carbón suave- medio
461-02 Lápiz Nero extra suave - medio
461-51 Lápiz pastel blanco
462-12 Lápiz sanguineo oleoso
463-02 Lápiz sepia suave - duro
482-02 Tiza creta 08-52
494-02 Barra grafito 01-02
430-09 Esumino de papel
432-20 Goma miga de pan
** Goma Monolith - Sacapunta



400 33 Maestro x 11 piezas.

160-02 Lápiz grafito 2B-4B
460-02 Lápiz carbón artificial medio
461-03 Lápiz Nero medio
204-06 Monolith grafito 6B
494-01 Barra carbón prensado suave
482-02 Tiza creta
430-09 Esumino de papel
432-20 Goma miga de pan
** Goma



400 57 Ultimo x 36 piezas.

Contenido por lata
160-02 Lápiz grafito HB
180-08 Lápiz grafito acuarelable 8B
204-09 Lápiz grafito Monolith 9B
205-04 Lápiz grafito Monolith 4B
** Lápiz Monolith color
406-06 Barra grafito rectangular 6B
407-02 Barra carbón rectangular
460-02 Lápiz carbón suave- Tiza negra
461-01 Lápiz Nero extra suave
461-51 Lápiz pastel blanco
462-02 Lápiz sanguineo oleoso - seco
463-02 Lápiz sepia suave - duro
482-02 Tiza creta 01-02-03-08-31
** Minas 5,6 varias
430-05 Esumino de papel
432-40 Goma miga de pan
430-16 Portaminas 5,6mm
** Goma Monolith - Sacapunta



400 18 Silver Box x 15 piezas.

160-02 Lápiz grafito HB-2B-4B-2H
204-02 Monolith grafito 2B-6B-9B
405-02 Barra grafito cuadrada 2B-4B-6B
406-02 Barra grafito rectangular 4B-6B
430-05 Esumino de papel
432-20 Goma
** Sacapuntas metálico

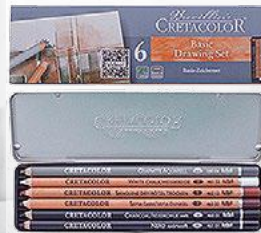

400 06 Básico x 6 piezas.

180-04 Monolith grafito 4b
461-52 Lápiz blanco medio
462-12 Lápiz sanguineo seco
463-32 Lápiz sepia oscuro
460-01 Lápiz carbón suave
461-01 Lápiz Nero extra suave



460 06

x 6 piezas.
Tiza Blanca, Sanguina, Sepia claro, Sepia oscuro, Nero suave y extra suave.



460 07

x 7 piezas.
Lápices de artista (Nero extra suave, medio, duro), Nero Stick (grosso) 7 x 14 mm, Nero Sticks 7 x 7 mm, Carbón natural Ø 4 mm.



460 08

x 8 piezas.
Lápices de artista (Charcoal soft, Nero extra soft, Black Pastel), Sketching Charcoal Stick, Nero Stick, Carboncillo comprimido (medio), Natural Charcoal Ø 4 mm, pulido de cuero 75 x 75 mm.



400 30 x 20 piezas

Lápices de carbón suave, medio y duro, lápices Nero suave, medio, extra duro, Monolith Graphite 6B, 9B, 5 uds. Carbón Comprimido suave, medio y duro, Carbón Natural 4 mm y 6 mm, borrador amasable, esumino de papel.

ESTUCHES DE MADERA



400 17 Silver Box Madera x 17 piezas.

Contenido 160-02 Lápiz grafito HB-2B-4B-2H
180-02 Lápiz grafito acuarelable HB-8B
204-02 Monolith grafito 2B-6B-9B
405-02 Barra grafito cuadrada 2B-4B-6B
406-02 Barra grafito rectangular 4B-6B
430-18 Esumino de papel
432-20 Goma miga de pan
** Sacapuntas metálico



460 40 Black Box Madera x 20 piezas.

Contenido 204-06 Monolith grafito 6b
204-09 Monolith grafito 9b
460-02 Lápiz carbonilla suave-medio-duro
461-02 Lápiz Nero suave-medio-duro
407-02 Barra de carbón
494-02 Carbón prensado 01-02-03
493-02 Carbonillas 15-21
430-05 Esumino de papel
432-20 Goma miga de pan



400 50-65 Ultimo Madera x 35 piezas.

Contenido 160-02 Lápiz grafito HB 180-08 Lápiz grafito acuarelable 8B 204-09 Lápiz grafito Monolith 9B 205-04 Lápiz grafito Monolith 4B ** Lápiz Monolith color 406-06 Barra grafito rectangular 6B 407-02 Barra carbón rectangular Ti460-02 Lápiz carbón suave- Tiza negra 461-01 Lápiz Nero extra suave 461-51 Lápiz pastel blanco 462-02 Lápiz sanguineo oleoso - seco 463-02 Lápiz sepia suave - duro 482-02 Tiza creta 01-02-03-08-31 ** Minas 5,6 varias 430-05 Esumino de papel 432-40 Goma miga de pan 430-16 Portaminas 5,6mm ** Goma Monolith - Sacapunta

CRETACOLOR

LÁPICES CRETA PASTEL



470 12
Lata



470 24
Lata



470 36
Lata

Los finos lápices de Creta Pastel son especialmente aptos para trabajar detalles exactos. Garantizan colores brillantes gracias a su alta pigmentación y su especial resistencia a la luz. Los colores son acuarelables y mezclables entre sí o difuminados.

101 Blanco	102 Blanco de zinc	105 Amarillo nápoles	107 Amarillo de cadmio	108 Amarillo cromo	109 Amarillo oscuro permanente	111 Naranja	112 Bermeillon claro	113 Rojo claro permanente	114 Bermeillon oscuro	115 Rojo oscuro permanente	116 Carmin extra fino
117 Carmin rubio	125 Violeta de marie claro	126 Púrpura rojo	127 Rubí	130 Canela oscuro	131 Canela claro	133 Rosa fuerte	135 Rosa viejo claro	136 Rosa viejo oscuro	138 Púrpura azulado	140 Violeta de marie oscuro	151 Azul glaciar
153 Azul luz fina	155 Ultramar	157 Azul montaña	158 Celeste	161 Azul de prusia	162 Indigo	163 Azul de bremen	164 Azul Sinyas	176 Turquesa oscuro	178 Verde hoja	179 Verde pino	182 Verde musgo oscuro
183 Verde francés	187 Verde claro	188 Verde oliva claro	189 Verde tierra claro	190 Verde tierra oscuro	191 Verde oliva oscuro	201 Marfil	202 Ocre claro	203 Ocre oscuro	207 Sanguineo claro	209 Rojo inglés	210 Siena
212 Rojo indio	213 Rojo pompeya	214 Sanguineo oscuro	216 Marrón oliva	217 Bistre	218 Sepia claro	219 Sepia oscuro	220 Marrón Van dycke	221 Sombra	225 Gris blanco	226 Gris amarillo	227 Gris verde
228 Gris humo	229 Gris marrón	230 Gris claro	231 Gris plata	232 Gris claro	233 Gris elefante	234 Gris perla	235 Gris oscuro	236 Gris negro	237 Gris azulado	239 Gris de Payne	250 Negro marie
251 Negro profundo suave	252 Negro profundo medio	254 Oro	255 Plata								

CRETAS PASTEL

CRETACOLOR 45 203

Las cretas pastel garantizan colores brillantes gracias a su alta pigmentación y su especial resistencia a la luz. Todos los tonos de color son acuarelables y mezclables entre sí o difuminados. Se caracterizan por un trazo especialmente suave no graso. Requieren fijación.



480 12



480 50



480 72



485 08



485 12



484 08



484 12

101 Blanco	102 Blanco de zinc	105 Amarillo nápoles	107 Amarillo de cadmio	108 Amarillo cromo	109 Amarillo oscuro permanente	111 Naranja	112 Bermeillon claro	113 Rojo claro permanente	114 Bermeillon oscuro	115 Rojo oscuro permanente	116 Carmin extra fino
117 Carmin rubio	125 Violeta de marie claro	126 Púrpura rojo	127 Rubí	130 Canela oscuro	131 Canela claro	133 Rosa fuerte	135 Rosa viejo claro	136 Rosa viejo oscuro	138 Púrpura azulado	140 Violeta de marie oscuro	151 Azul glaciar
153 Azul luz fina	155 Ultramar	157 Azul montaña	158 Celeste	161 Azul de prusia	162 Indigo	163 Azul de bremen	164 Azul Sinyas	176 Turquesa oscuro	178 Verde hoja	179 Verde pino	182 Verde musgo oscuro
183 Verde francés	187 Verde claro	188 Verde oliva claro	189 Verde tierra claro	190 Verde tierra oscuro	191 Verde oliva oscuro	201 Marfil	202 Ocre claro	203 Ocre oscuro	207 Sanguineo claro	209 Rojo inglés	210 Siena
212 Rojo indio	213 Rojo pompeya	214 Sanguineo oscuro	216 Marrón oliva	217 Bistre	218 Sepia claro	219 Sepia oscuro	220 Marrón Van dycke	221 Sombra	225 Gris blanco	226 Gris amarillo	227 Gris verde
228 Gris humo	229 Gris marrón	230 Gris claro	231 Gris plata	232 Gris claro	233 Gris elefante	234 Gris perla	235 Gris oscuro	236 Gris negro	237 Gris azulado	239 Gris de Payne	250 Negro marie

CRETACOLOR

LÁPICES ARTÍSTICOS

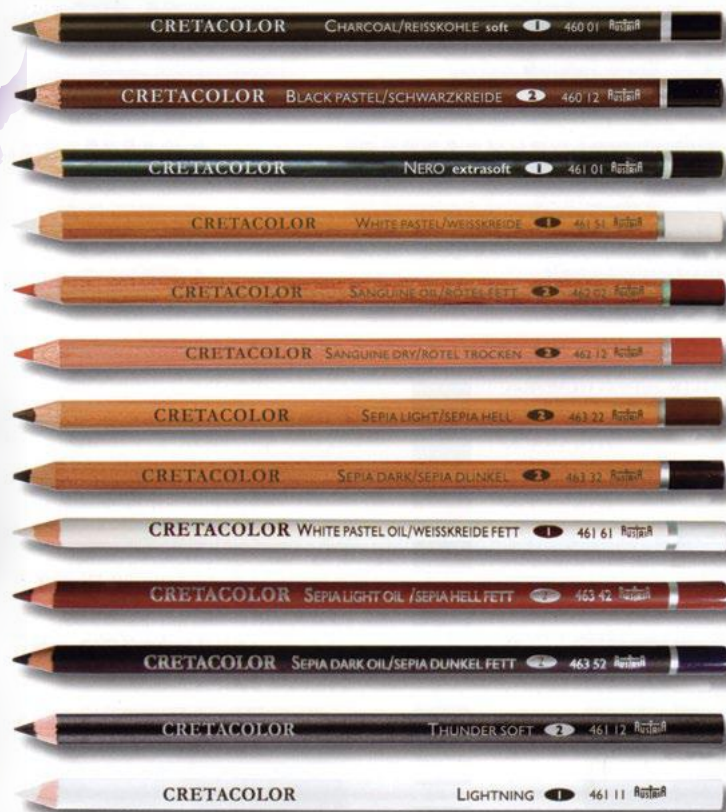

- Lápiz carbonilla suave y negro intenso.
460-01 suave, 460-02 medio, 460-03 duro
- Lápiz negro para bocetos y dibujos, acuarelable y mezclable con otras cretas.
460-12 medio
- Lápiz Nero negro brillante y graso.
461-01 suave, 461-02 medio, 461-03 duro, 461-04 extra duro, 461-05 dureza especial
- Lápiz blanco para difuminados y aclarar colores, mezclables con otras cretas.
461-51 suave, 461-52 medio, 461-61 graso
- Lápiz sanguínea grasa de trazo brillante.
462-02 medio
- Lápiz sanguínea seca mezclable con otras cretas y carbonillos.
462-12 medio
- Lápiz sepia claro y oscuro mezclables entre otras cretas y carbonillos.
463-22 claro
- Lápiz sepia claro y oscuro mezclables entre otras cretas y carbonillos.
463-32 oscuro
- Lápiz blanco mezclable con otras cretas.
461-61 blanco graso
- Lápiz sepia claro y oscuro mezclables entre otras cretas y carbonillos.
463-42 claro graso
- Lápiz sepia claro y oscuro mezclables entre otras cretas y carbonillos.
463-52 oscuro graso
- Lápiz Thunder para crear sombras y oscurecimientos.
461-12 graso
- Lápiz Lightning para crear efectos fotográficos realistas mates y acentos luminosos en zonas oscuras.
461-11

GRAFITOS

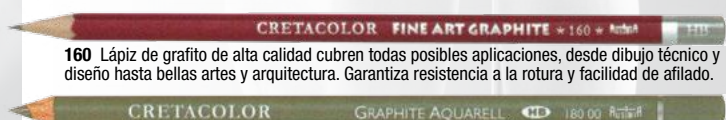

160 24
Lata x 24

160 Lápiz de grafito de alta calidad cubren todas posibles aplicaciones, desde dibujo técnico y diseño hasta bellas artes y arquitectura. Garantiza resistencia a la rotura y facilidad de afilado.



180.00/4/8

180 Lápiz de grafito acuarelable de alta calidad para bella artes. Excelente para técnicas de acuarela, para realizar bocetos previos de acuarelas y pinturas en seda. **HB 4B 8B**

GRADUACIONES

9B	8B	7B	6B	5B	4B	3B	2B	B	HB
09	08	07	06	05	04	03	02	01	00
10	11	12	13	14	15	16	17	18	19
F	H	2H	3H	4H	5H	6H	7H	8H	9H



BARRAS

BARRAS RECTANGULARES

Barras anchas de 7 x 14 mm perfectas para trabajar grandes formatos, así como para resaltar efectos particulares y detalles.

- 404 01** Nero extra suave
- 404 02** Nero suave
- 404 03** Nero medio
- 404 20** Sanguíneo graso
- 404 21** Sanguíneo seco
- 404 32** Sepia claro seco
- 404 33** Sepia oscuro seco
- 404 51** Creta blanco seco suave



404 12



BARRAS DE CARBÓN PENSADO
494-01 SUAVE
494-02 MEDIO
494-03 DURO



BARRAS DE CARBÓN DE SIBERIA
6 mm 407-02

CRETACOLOR

CARBONCILLOS ART CHUNKY



497 99

497 98
Expositor
260x240x150 mm (cartón)

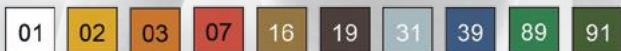

Barras redondas y extra-grandes de carboncillo de colores para crear trazos anchos y colores brillantes. Con un diámetro de 18 mm. Soluble en agua y sin grasa.



CHUNKY GRAFITO
CAJA EXHIBIDORA X 12 409-00
Barras de grafito de gran tamaño que produce un trazo audaz y extrasuave. Ideal para dibujos a gran escala. 80 mm de largo, diámetro 18 mm.



CHUNKY CARBÓN
CAJA EXHIBIDORA X 12 495 00
PRESENTACIÓN X 3 495 03
Barra extra grande y redonda de carbón comprimido, que produce un negro suave e intenso. Para dibujos y bocetos a gran escala. 80 mm de largo, diámetro 18 mm

LÁPICES ACUARELABLES MARINO



Se pueden almacenar hasta 12 productos individuales en el módulo básico con 36 compartimentos.
Dimensiones : 332 x 170 x 256 mm, de plástico gris.

Exhibición de lápices de acuarela Marino está equipado con 36 colores básicos de 12 piezas de lápices de acuarela, ordenados.



Lápices de acuarela de alta calidad, alta intensidad de color, suave difusión y especial resistencia a la luz. Los lápices Marino muestran su capacidad cuando se utilizan con agua. Se pueden mezclar entre sí y la pintura de acuarela también se puede agregar para crear una gran variedad de matices. Disponible en 36 colores, individualmente o en diferentes conjuntos.



LÁPICES MARINO EN DISPLAY DE ACRÍLICO
Nº de art. : 10000-0286P - colores básicos, 24 colores ordenados
Nº de art. : 10000-0401A - Todo en uno, 36 colores + acuarela grafito clasificada

GOMA MIGA DE PAN

La Goma de Miga de Pan es esencial para aclarar o corregir trabajos de tiza, carbón o grafito. Frotando y limpiando vigorosamente, absorbe el polvo de su masa y es suave con el papel de dibujo. Las partes sucias se pueden quitar fácilmente. La Goma de Miga de Pan se puede moldear como se desee para un trabajo detallado.
Disponible en caja de 20 piezas.



KOH-I-NOOR

ESTUCHES DE MADERA



LÁPICES POLYCOLOR
ESTUCHE DE MADERA X38



LÁPICES MONDELUZ
ESTUCHE DE MADERA X36



SET ARTÍSTICO GIOCONDA
ESTUCHE DE MADERA



PASTEL TOISON D'OR
ESTUCHE DE MADERA X48

TIZA PASTEL TOISON D'OR



TIZA PASTEL
COLORES X6



TIZA PASTEL
COLORES X12



TIZA PASTEL
MARRONES X12



TIZA PASTEL
GRISES X12



TIZA PASTEL
COLORES X36

LÁPICES SIN MADERA



PROGRESSO
X6 X12 Y X24 COLORES



LÁPIZ
ORO
LÁPIZ
PLATA

GRAFITOS



LÁPIZ GRAFITO
GRADUACIÓN 1500
X12
HB - B - 2B - 3B



LÁPIZ GRAFITO
GRADUACIÓN 1702
X12
B-2 - 3B-1

PORTAMINAS



PORTAMINAS 5905 2,5 mm con afilaminas y clip



PORTAMINAS 5211 2,0 mm sin afilaminas

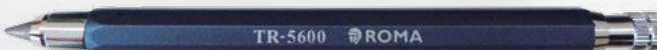

PORTAMINAS ROMA 5600
5,6 mm

EXHIBIDORES DE PIE

ACRÍLICOS DECORATIVOS



177 alto x 74 ancho x 30 cm profundidad

PINTURA PARA TELA



177 alto x 74 ancho x 30 cm profundidad

DIMENSIONAL/ÓLEO

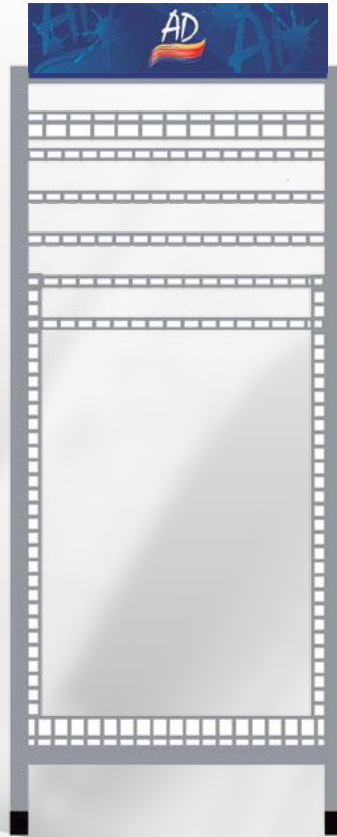

177 alto x 74 ancho x 30 cm profundidad

ACRÍLICOS GOLD

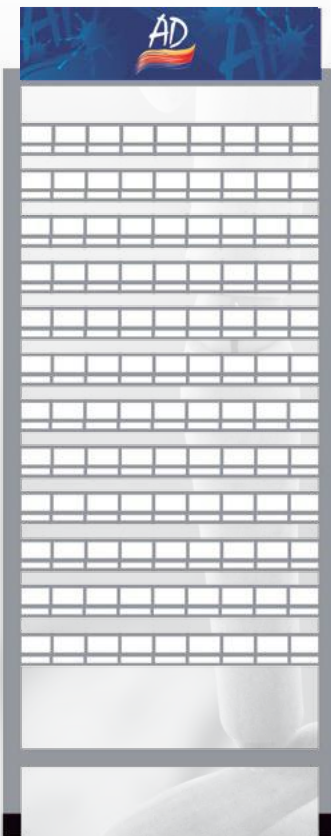

177 alto x 74 ancho x 30 cm profundidad

BANDEJAS

19 CAVIDADES PARA FRASCOS X 60 ml

Acrílicos Decorativos - Esmalte al agua
Témpera escolar - Accesorios
Espacio necesario entre bandejas 12,5 cm



17 CAVIDADES PARA POMOS X 22-60 ml

Óleos artísticos - Dimensional - Puff
Espacio necesario entre bandejas 15 cm



16 CAVIDADES PARA frascos X 40 ml

Pintura para Tela - Barniz vitral - Maquillaje Teatral
Vidrio líquido
Espacio necesario entre bandejas 10 cm



13 CAVIDADES PARA FRASCOS X 100 ml

Barniz al Agua Lasur - Base acrílica - Accesorios
Espacio necesario entre bandejas 12,5 cm



10 CAVIDADES PARA POTES X 60 ml

Pátina a la cera - Betún de Judea - Gesso - Goma laca en escamas - Texturizador - Tinta xilografía
Espacio necesario entre bandejas 10 cm



11 CAVIDADES PARA frascos X 250 ml

Accesorios varios
Espacio necesario entre bandejas 17,5 cm



9 CAVIDADES PARA potes X 200 ml

Acrílicos - Témpera - Base acrílica - Accesorios
Espacio necesario entre bandejas 10 cm



EXHIBIDORES DE MOSTRADOR

ACRÍLICOS DECORATIVOS

114 cavidades (684 frascos) 6 bandejas
x 19 cavidades
67 alto x 72 ancho x 31 cm profundidad

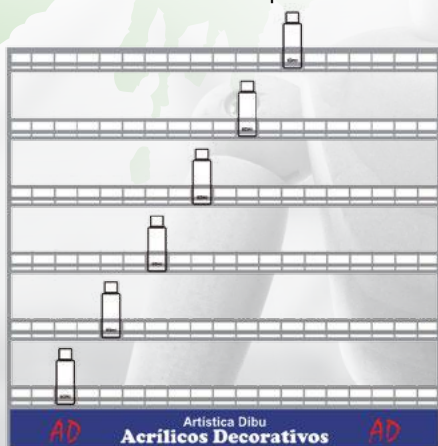

PINTURA PARA TELA

80 cavidades (480 frascos) 5 bandejas
x 16 cavidades
67 alto x 72 ancho x 31 cm profundidad

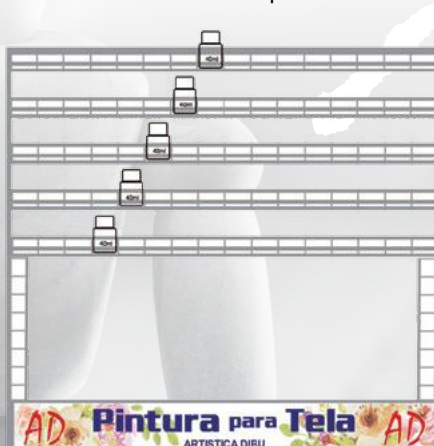

DIMENSIONAL/ÓLEOS

68 cavidades (408 frascos) 4 bandejas
x 17 cavidades
70 alto x 72 ancho x 30 cm profundidad

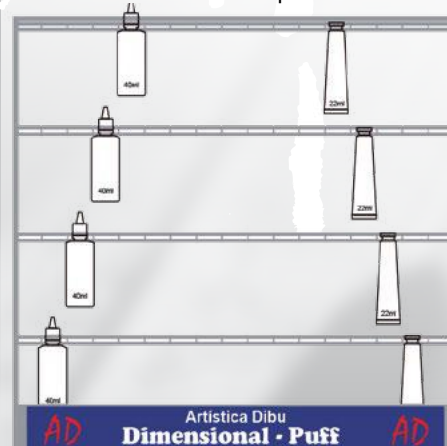

MAQUILLAJE TEATRAL

20 cavidades (120 frascos) 2 bandejas
x 10 cavidades
23 alto x 46 ancho x 27 cm profundidad



BARNIZ LACA VITRAL

20 cavidades (120 frascos) 2 bandejas
x 10 cavidades
23 alto x 46 ancho x 30 cm profundidad



PÁTINA A LA CERA

24 cavidades (96 frascos) 3 bandejas
x 8 cavidades
29 alto x 55 ancho x 30 cm profundidad



MOSTRADOR DE BASE PARA BANDEJAS (DESMONTABLES)

Para todo tipo e bandejas
67 alto x 72 ancho x 31 cm profundidad

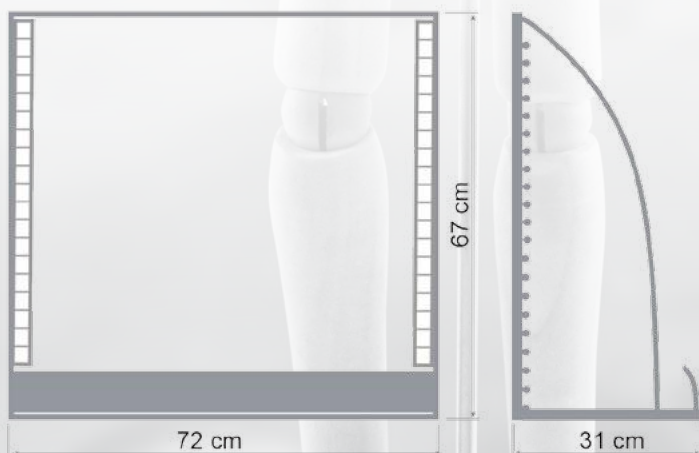

ENCASTRE DE BANDEJAS





COMBO 1 38x37x40 cm
 BARNIZ LACA VITRAL
 + PINTURA HORNO CASERO
 6 UNIDADES POR COLOR



COMBO 2 38x37x40 cm
 MAQUILLAJE TEATRAL
 + ACRÍLICO ESCOLAR
 6 UNIDADES POR COLOR



COMBO 3 38x37x40 cm
 PINTURA PARA TELA
 COLORES TRADICIONALES + COLORES FLÚO
 6 UNIDADES POR COLOR



COMBO 4 38x37x40 cm
 PINTURA PARA TELA
 + COLORES TRADICIONALES + FLÚO + GLITTER
 6 UNIDADES POR COLOR



COMBO 5

38x37x40 cm

PINTURA A LA TIZA
3 UNIDADES POR COLOR +
6 BARNICES



COMBO 6

43,5x47x44,5cm

PUFF X 20 COLORES DIMENSIONAL BRILLANTE
X 17 PERLADOS X 8 GLITTER X 5 COLORES

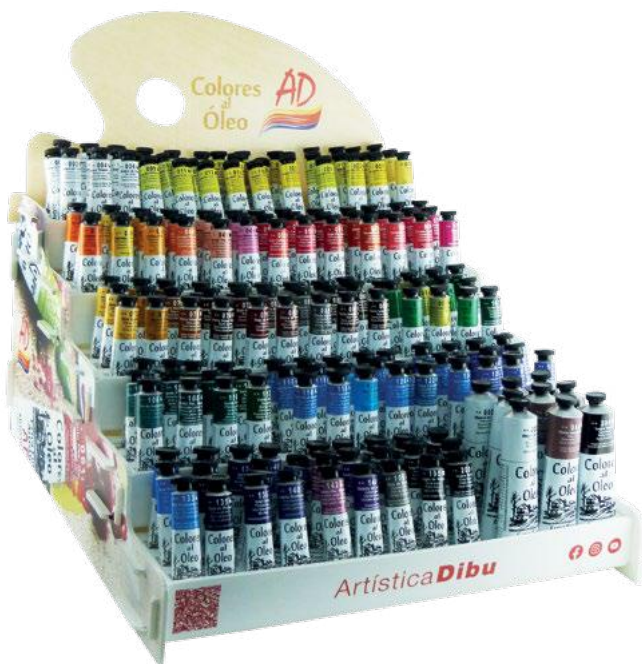

COMBO 7

43,5x47x44,5cm

COLORES AL ÓLEO
TODOS LOS COLORES (61) X 22ml
+ 9 POMOS DE 60 ml BLANCO Y NEGRO



COMBO 8

72x30x67 cm

ACRÍLICOS DECORATIVOS X 60ml
6 UNIDADES POR COLOR CON
LOS COLORES MÁS PEDIDOS

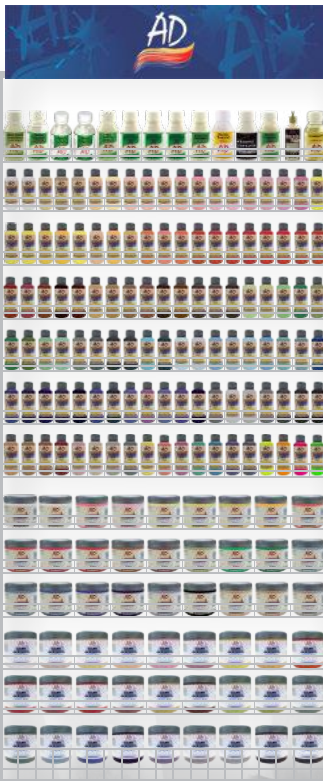

COMBO 9

ACRÍLICOS
DECORATIVOS
+BASE
ACRÍLICA
+ACCESORIOS

- 14 ACCESORIOS
PARA ACRÍLICOS
X 100 ML
- 95 ACRÍLICOS DECORATIVOS
TRADICIONALES
X 60 ML
- 15 ACRÍLICOS DECORATIVOS
PERLADOS
- 6 ACRÍLICOS DECORATIVOS
FLÚO
X 60 ML
- 27 ACRÍLICOS DECORATIVOS
X 200 ML
- 27 BASES ACRÍLICAS
X 200 ML

6 UNIDADES
POR COLOR



COMBO 10

PINTURA
PARA TELA
x40 y x200 ml
+ACCESORIOS
+ADHESIVOS
+PUFF
+DIMENSIONAL 3D



COMBO 11

COLORES AL ÓLEO
+ACRÍLICOS
PROFESIONALES GOLD
+ACCESORIOS

- 20 ACCESORIOS PARA ÓLEOS
Y PARA ACRÍLICOS
X 100 ML
- 61 ÓLEOS
X 22 ML
- 7 ÓLEOS
X 60 ML
- 48 ACRÍLICOS
PROFESIONALES GOLD
X 200 ML

6 UNIDADES
POR COLOR



COMBO 12

ÓLEO PASTEL
EXHIBIDORES DE MADERA
36 COLORES
12 UNIDADES POR COLOR

U N A O B R A D E A R T E





AD

Artística **Dibu** S.A.

**AV. 101 DR. R. BALBÍN 3646
SAN MARTÍN BUENOS AIRES ARGENTINA
www.artisticadibu.com**

