

• HAS- ÉS HÁTIZOM ERŐSÍTŐ (OSZLOPOK KÖZÖTT) •



Leírás

A hátizom erősítő a nevéből adódóan a hát izmainak fejlesztésére alkalmas, míg a hasizom erősítő ennek ellenkezőjét, a has izmainak megmunkálását teszi lehetővé. A két elem együttesen egymást kiegészítve járul hozzá a törzsizmok hatékony erősítéséhez.

Technikai információk

Termék kód	1-1-040
Tanusítvány	EN 16630
Szükséges alapterület	22.47 m ²
Oszlop távolság	1900 mm
Magasság (min-max)	897 mm
Kritikus Esési Magasság(HIC)	806 mm

Oldalnézet

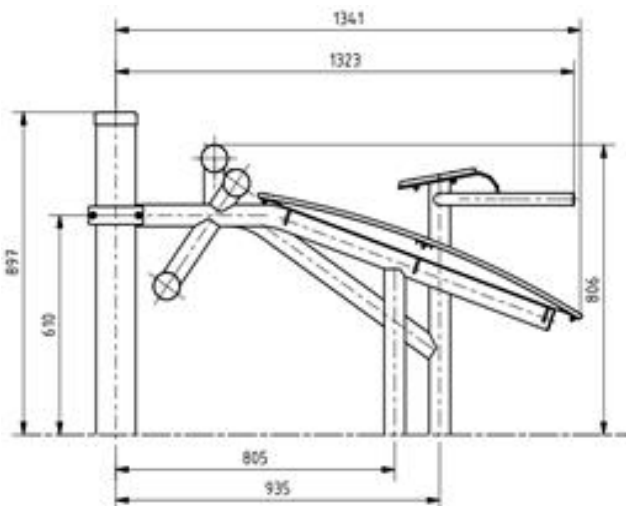

Felülnézet

