

BRISTLE BLASTER® ULTIMATE ELECTRIC



**PREPARATION
FROM
SCRATCH**





3	EN
15	DE
27	ES
39	FR
51	NL
63	PT

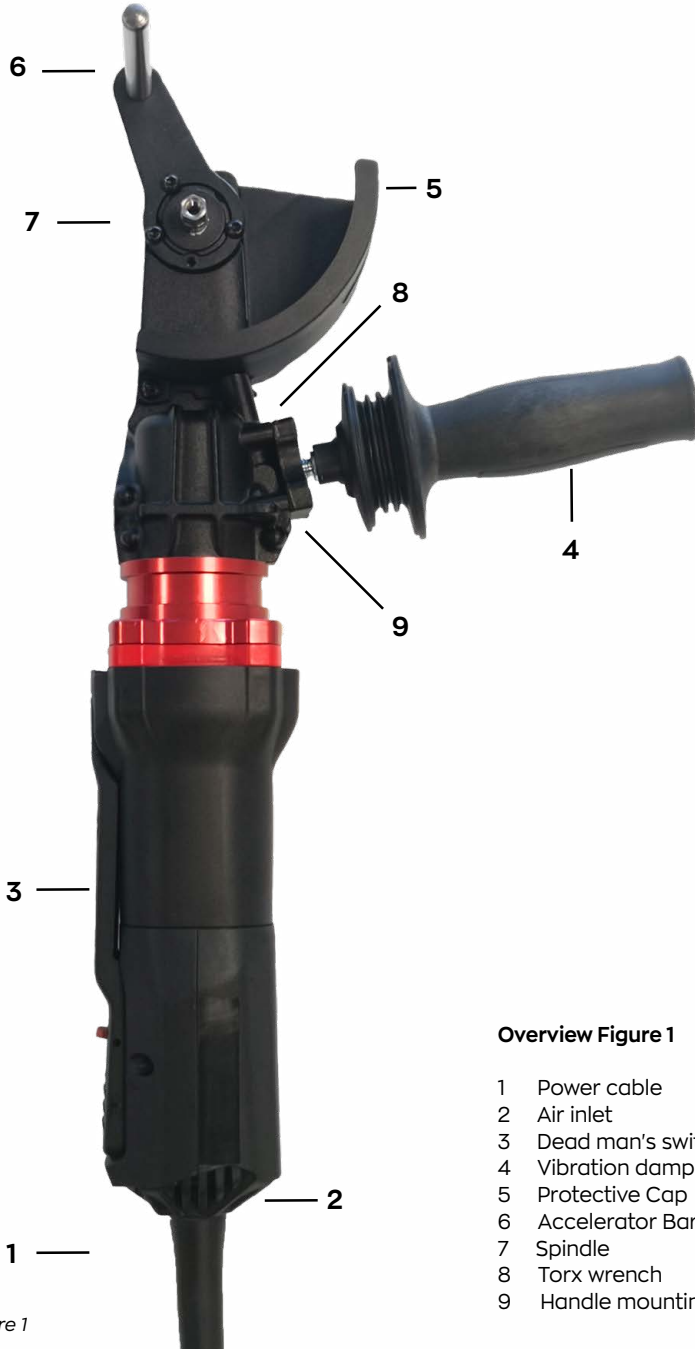

Overview Figure 1

- 1 Power cable
- 2 Air inlet
- 3 Dead man's switch
- 4 Vibration damping handle
- 5 Protective Cap
- 6 Accelerator Bar
- 7 Spindle
- 8 Torx wrench
- 9 Handle mounting plate

Figure 1

Dear customer!

MontiPower® thanks you for the purchase of one of its products and invites you to read these operating instructions, which contain all the necessary information for the correct use of the tool. Please read these instructions carefully and follow the information contained herein. Please maintain the manual in good condition and keep it with the tool at all times. The contents of this manual may be changed without notice and without the implication of any additional obligations. It is prohibited to copy or translate any part of this manual without the prior written consent of the manufacturer.

Technical Data: Bristle Blaster® Ultimate Electric (*1) Serial number)

These technical specifications apply equally to the 110 V - 240 V versions.

Specifications	Value Unit
Weight	3.1 kg 6,8 lbs
Belt diameter (outer)	110 mm
Output	910 W
Idle speed (±5%)	2,300 rpm
Vibration	4 m/sec ²
Sound pressure level	< 80 dB(A)



*2) 2014/30/EU, 2006/42/EC, 2011/65/EU

*3) EN 60745-1:2009+A11:2010, EN 60745-2-3:2011+A2:2013+A11:2014+A12:2014

Original instructions**1. Declaration of Conformity**

We declare under our sole responsibility the Bristle Blaster®, identified by type and serial number*1), comply with all relevant requirements of EU Directives *2) and standards *3)

2. Specified Use

The machines, with original MontPower® accessories, are intended for use in surface preparation, simultaneously cleaning and creating an anchor profile.

The user bears sole responsibility for any damage caused by improper use. Generally accepted accident prevention regulations and the enclosed safety information must be observed.

3. General Safety Instructions



For your own protection and for the protection of your electrical tool, pay attention to all parts of the text that are marked with this symbol!

WARNING - Reading the operating instructions will reduce the risk of injury.



WARNING - Read all safety warnings and instructions. Failure to follow all safety warnings and instructions may result in electric shock, fire and/or serious injury.



Keep all safety instructions and information for future reference. Ensure that these documents are kept with the electrical tool at all times.

4. Special Safety Instructions

4.1 Safety Warnings Common for the use of Rotary Impact Tool Operations:

- d) **This power tool is intended to function as Rotary Impact Tool. Read all safety warnings, instructions, illustrations and specifications provided with this power tool.** Failure to follow all instructions listed below may result in electric shock, fire and/or serious injury.
- b) **Only Rotary Impact Surface Preparation / Bristle Blasting operations shall be performed with this power tool.** Operations for which the power tool was not designed may create a hazard and cause personal injury.
- c) **Only use MontiPower Bristle Blaster® Belts and MontiPower® Adaptor Systems with this tool. Do not use accessories which are not specifically designed and recommended by the tool manufacturer.** Just because the accessory can be attached to your power tool, it does not assure safe operation.
- d) **Do not use a damaged Bristle Blaster® Belt or Adaptor System, inspect before use.**
- e) After replacement of the Bristle Blaster® Belt, check Adaptor System for correct assembly.
- f) After fitting accessories such as the Adaptor System and Bristle Blaster® Belt, always remove Allen key / Torx wrench. Always ensure the Allen key / Torx wrench is removed prior to switching on the tool.
- g) When placing the tool on a bench or on the floor, the warning label must always point upward.
- h) When not in use, disconnect the tool from the power supply and store in a suitable, dry place to prevent unintentional or unauthorized use.
- i) Always hold the tool by the body and the vertical handle when in operation.
- j) Use Bristle Blaster® Belt in the correct operating direction (Figure 3).
- k) The Bristle Blaster® Belt can produce sparks on machining hard surfaces.
- l) If the tool suddenly feels different (level of vibration) or produces a different noise (pitch), the tool should be shut down immediately and the accessories such as the Adaptor System, Bristle Blaster® Belt checked for damage.
- m) **Wear personal protective equipment. Always use a face shield, safety goggles or safety glasses. As appropriate, wear dust mask, hearing protectors, gloves, and workshop apron capable of stopping small abrasive or workpiece fragments.** The eye protection must be capable of stopping flying debris generated by various operations. The dust mask or respirator must be capable of filtering particles generated by your operation. Prolonged exposure to high intensity noise may cause hearing loss.

- n) **Keep bystanders a safe distance away from work area. Anyone entering the workarea must wear personal protective equipment.** Fragments of workpiece or of a broken accessory may fly away and cause injury beyond immediate area of operation.
- o) **Hold power tool by insulated gripping surfaces only when performing an operation where the Bristle Blaster® Belt may contact hidden wiring or its own cord.** The Bristle Blaster® Belt contacting a "live" wire may make exposed metal parts of the power tool "live" and could cause an electric shock.
- p) **Never lay the power tool down until the accessory has come to a complete stop.** The spinning accessory may grab the surface and pull the power tool out of your control.
- q) **Do not run the power tool while carrying it at your side.** Accidental contact with the spinning Bristle Blaster® Belt could snag your clothing, pulling the accessory into your body.
- r) **Regularly clean the power tool's air vents (Figure 2).** The motor's fan will draw the dust inside the housing and excessive accumulation of powdered metal may cause electrical hazards. Use non-metallic objects only.
- s) **Do not operate the power tool near flammable materials.** Sparks could ignite these materials.
- t) **Do not use any liquid coolants.** Using water or other liquid coolants may result in electrocution or shock.



Figure 2



Figure 3

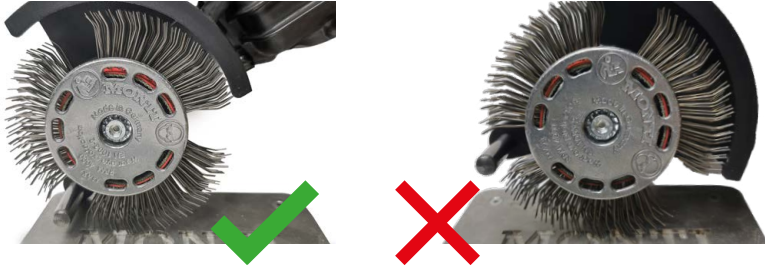

Figure 4

4.2 Kickback and Related Warnings

Kickback is a sudden reaction to a rotating wheel which can cause rapid stalling of the rotating Bristle Blaster® Belt which in turn causes the uncontrolled power tool to be forced in the direction opposite of the Bristle Blaster® Belt's rotation.

- a) **Maintain a firm grip on the power tool and position your body and arm to allow you to resist kickback forces. Use auxiliary handle, if provided, for maximum control over kickback or torque reaction during start-up.** The operator can control torque reactions or kickback forces if proper precautions are taken.
- b) **Never place your hand near the rotating Bristle Blaster® Belt.** Accessory may kickback over your hand.
- c) **Do not position your body in the area where power tool will move if kickback occurs.** Kickback will propel the tool in direction opposite to the Bristle Blaster® Belt's movement at the point of snagging.
- d) **Use special care when working corners, sharp edges etc. Avoid bouncing and snagging the Bristle Blaster® Belt.** Corners, sharp edges or bouncing have a tendency to snag the rotating Bristle Blaster® Belt and cause loss of control or kickback, damage of the Bristle Blaster® Belt and even brake of the gear parts.
- e) **Do not attach any other belt or belt Adaptor System than that provided by the manufacturer.**

4.3 Additional Safety Instructions



WARNING - Always wear protective goggles.

- Accessories must be stored and handled with care in accordance with the manufacturer's instructions.
- The workpiece must lay flat and be secured against slipping, e.g., using clamps. Large workpieces must be sufficiently supported.
- We recommend connecting a residual current circuit-breaker (FI) upstream. When the tool is shut down via the FI circuit-breaker, it must be checked and cleaned. See **Chapter 9** for more information on troubleshooting.
- Damaged, eccentric, or vibrating tools must not be used.
- Disconnect the tool from the mains power supply before making any adjustments, converting or servicing the machine.
- damaged or cracked handle must be replaced. Never operate a machine with a defective handle.
- A damaged or cracked protective cap must be replaced. Never operate a machine with a defective protective cap.

Reducing dust exposure:



WARNING - Depending on the surface to be treated, some dust created by the MontiPower® Bristle Blasting® process may contain chemicals known to cause cancer, birth defects or other reproductive harm. Examples of such chemicals could include:

- lead from lead-based paints,
- crystalline silica from bricks and cement and other masonry products, and
- arsenic and chromium from chemically treated lumber.

Your risk from these exposures varies depending on how often you do this type of work. To reduce your exposure to these chemicals, work in a well-ventilated area, and work with approved safety equipment, such as dust masks that are specially designed to filter out microscopic particles.

This also applies to dust from other materials such as some timber types (like oak or beech dust), metals and asbestos. It may also lead to allergic reactions and respiratory disease. Do not let dust enter the body.

Observe the relevant guidelines and national regulations for your material, staff, application and place of application (e.g. occupational health and safety regulations, disposal).

Collect the particles generated at the source and avoid deposits in the surrounding area. Use suitable accessories for special work to ensure fewer particles enter the environment in an uncontrolled manner.

Reduce dust exposure with the following measures:

- do not direct the escaping particles and the exhaust air stream at yourself or nearby persons or on dust deposits,
- use an extraction unit and/or air purifiers,
- ensure good ventilation of the workplace and keep clean using a vacuum cleaner as sweeping or blowing stirs up dust,
- vacuum or wash protective clothing. Do not blow, beat or brush.

5. Initial Operation



Before plugging in, check that the rated mains voltage and mains frequency, as stated on the rating label, match with your power supply.



Always install an RCD with a max. trip current of 30 mA upstream.

5.1 Attaching the Vibration Damping Handle

Always work with the vibration damping handle (4) attached!

Standard, the handle shall be attached to the handle mounting plate at the top of the machine. **See Figure 5.**

Figure 5



Optional, an adjustable handle is available. The clamp of the adjustable handle can be opened and slipped over the frontend. The position of the handle can be adjusted and secured by loosening or tightening the handle. Depending on working position, the handle can be rotated over the full 360 degree. **See Figure 6.**



Figure 6

5.2 Attaching the Protective Cap



Always work with the Protective Cap (6) attached.

Installing:

Slide the Protective Cap (6) over the cams on the front end as shown below and secure by tightening the screw on the side **See Figure 7.**



Figure 7

6. Fitting the Adaptor System & Bristle Blaster® Belt



Disconnect the tool from its power source before changing the belt or Adaptor System. The machine must be switched off and the spindle at a standstill.

6.1 Positioning the accessory See Figure 8.

- a) Fasten Bristle Blaster® Belt correctly to the tool using the MontiPower® Adaptor System (pay attention to rotation direction), serrated lock washer and screw.

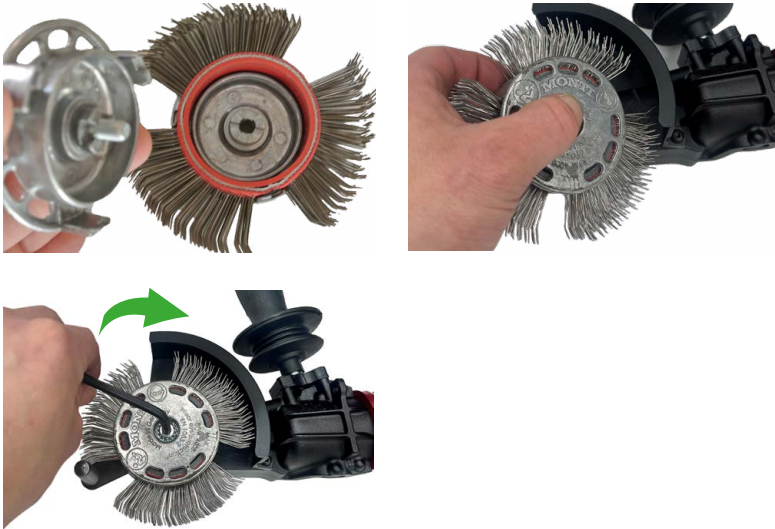

Figure 8

- b) For Bristle Blaster® stainless steel belts, use only the stainless-steel Accelerator Bar.
 c) Before plugging in to operate the tool, you must check that it is possible to actuate the Dead man's switch correctly and that the switch returns to the "OFF" position when you release the pressure on the Dead man's switch.
 d) To start the tool, release the safety clip by pushing it backwards and push the Dead man's switch (**Figure 9**).



Figure 9

- e) To stop the tool, simply release the pressure on the Dead man's switch. When plugging in, ensure the Dead man's switch is not activated (**Figure 10**).



Figure 10

- f) Hold the tool by the tool body and the vertical handle simultaneously.
 g) To obtain the best performance, ensure the Accelerator Bar is maintained approximately 10mm from the work surface. If the Accelerator Bar is too far from the surface, the performance will drop significantly. **See Figure 4**. For a more detailed description of the function of the Bristle Blaster® visit www.montipower.com.
 h) Always work with appropriate contact pressure. Excessive contact pressure will limit the performance and cause damage to the MontiPower® Bristle Blaster® Belt and gear parts.

7. Use

7.1 Setting speed

The rotating speed is preset and fixed at an approximate 2,300 rpm to ensure optimal performance. The VTC electronics make material-compatible work possible and an almost constant speed, even under load.

7.2 Switching On and Off



Always guide the machine with both hands.



Switch on first, then guide the accessory towards the workpiece.



The machine must not be allowed to draw in additional dust and shavings. When switching the machine on and off, keep it away from dust deposits. After switching off the machine, only place it down when the motor has come to a standstill.



Press down lightly on the machine and move over the surface by making oscillating movements.



Correct direction of operation.

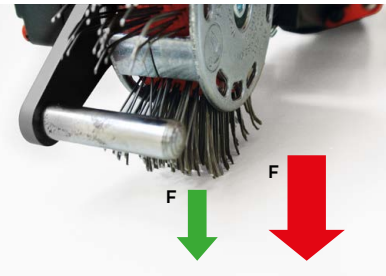

Less contact pressure = longer service life and higher performance.

Note that excessive pressure will lead to damaging the Bristle Blaster® Belt and even damage of the gearparts.

8. Cleaning

To clean the motor, hold the tool firmly and blow compressed air through the rear ventilation slots (2) regularly and thoroughly (Figure 2).

9. Troubleshooting

Mains powered machines:

- **Overload protection:** There is a **MAJOR** reduction in load speed. The motor temperature is too high! Allow the machine to run at idle speed until it has cooled down.
- **Overload protection:** There is a **SLIGHT** reduction in load speed. The tool is overloaded Reduce the load before continuing to work.
- **S-automatic safety shutdown:** The machine was **SWITCHED OFF** automatically. If the slew rate of the current is too high (for example, if the machine suddenly seizes or kickback occurs), the machine switches off. Release the Dead man's switch to switch off the machine. Switch it on again and continue to work as normal.

- **Machine is running but Bristle Blaster® Belt does not rotate.** Parts of the gear are broken or heavily damaged and need to be replaced. **See Chapter 11, Repairs.**
- **Machine is running but no or limited roughness is created.** The positioning of the Bristle Blaster® Belt onto the object is incorrect, or the Bristle Blaster® Belt is worn out and needs to be replaced.

10. Accessories

Use only genuine MontiPower® accessories.

Use only accessories listed in these operating instructions or expressly approved by the manufacturer. For a complete range of accessories, see www.montipower.com.

11. Repairs



Repairs to electrical tools must be carried out by qualified electricians ONLY!

Contact your local MontiPower® representative if you have MontiPower® power tools requiring repairs.

You can download specific repair instructions and a list of spares and assemblies from www.montipower.com.

12. Environmental Protection



The dust generated by the Bristle Blaster® process may contain hazardous materials. Do not dispose dust with household waste, but only at collection points specifically designed for hazardous waste.

Observe national regulations on environmentally compatible disposal and on the recycling of machines, packaging, and accessories. Never dispose of power tools in your household waste! In accordance with European Directive 2012/19/EU on waste electrical and electronic equipment (WEEE) and its implementation in national legal systems, used power tools must be collected separately and handed in for environmentally compatible recycling.

13. Technical Specifications



Emission values

These values make it possible to assess the emissions from the power tool and to compare different power tools. Depending on the operating conditions, the condition of the power tool or the accessories, the actual load may be higher or lower. For assessment purposes, please allow for breaks and periods when the load is lower. Based on the adjusted estimates, arrange protective measures for the user e.g., organizational measures.

Vibration total value (vector sum of three directions) determined in accordance with EN 60745:

$a_{h,p}$ = Vibration emission value (polishing) $K_{h,p}$ = Uncertainty (vibration)

Typical A-effective perceived sound levels: L_{pA} = Sound pressure level

L_{WA} = Acoustic power level K_{pA} = Uncertainty K_{WA} = Uncertainty

During operation the noise level can exceed 80 dB(A).

Wear ear protectors!



Problems, faults:

In individual cases, the speed may fluctuate temporarily if the machine is exposed to extreme external electromagnetic disturbances or the electronic restart protection may respond. In this case, switch the machine off and on again.



Abbildung 1

Übersicht Abbildung 1

- 1 Netzkabel
- 2 Lufteintritt
- 3 Totmannschalter
- 4 Vibrationsdämpfender Griff
- 5 Schutzhaube
- 6 Beschleunigungsstab
- 7 Spindel
- 8 Torx Schlüssel
- 9 Griffbefestigungsplatte

Sehr geehrter Kunde!

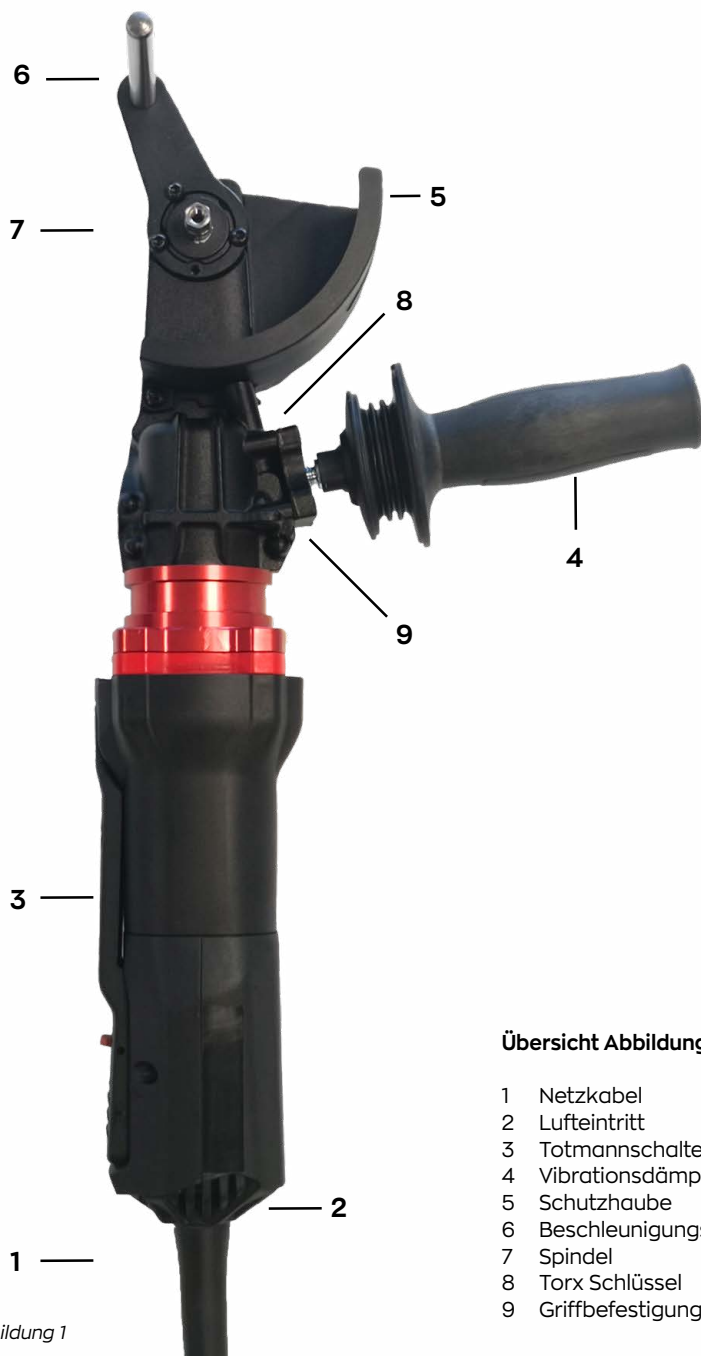
MontiPower® dankt Ihnen für den Kauf dieses Produktes und bittet Sie, diese Betriebsanleitung, die notwendige Informationen für eine korrekte Nutzung des Werkzeugs enthält, zu lesen. Es wird empfohlen, die Anweisungen vollständig zu lesen und die hier enthaltenen Informationen zu befolgen. Bitte halten Sie das Handbuch in einem guten Zustand. Der Inhalt dieses Handbuchs kann ohne Vorankündigung geändert werden, ohne dass dies zusätzliche Verpflichtungen mit sich bringt. Jegliche Änderungen / Verbesserungen sind als Zusätze zu dieser Version zu verstehen. Die Vervielfältigung oder Übersetzung eines Teils dieses Handbuchs ohne die vorherige schriftliche Genehmigung des Herstellers ist verboten.

Technische Daten: Bristle Blaster® Electric (*1) Seriennummer)

Diese technischen Spezifikationen gelten für die 110 V - 240 V Versionen gleichermaßen.

Spezifikationen	Einheit
Gewicht	3.1 kg 6,8 lbs
Banddurchmesser (außen)	110 mm
Leistungsaufnahme	910 W
Bemessungsdrehzahl (±5 %)	2.300 UpM
Vibration	4 m/sec ²
Schalldruckpegel	< 80 dB(A)



*2) 2014/30/EU, 2006/42/EC, 2011/65/EU

*3) EN 60745-1:2009+A11:2010, EN 60745-2-3:2011+A2:2013+A11:2014+A12:2014

Originalanleitung

1. Konformitätserklärung

Hiermit erklären wir in alleiniger Verantwortung: Diese Bristle Blaster® Geräte, die durch Typ und Seriennummer *1) gekennzeichnet sind, entsprechen allen einschlägigen Anforderungen der Richtlinien *2) und Normen *3).

2. Verwendungszweck

Die Maschinen einschließlich des Original-MontiPower®-Zubehörs sind für eine Oberflächenvorbereitung geeignet und sorgen gleichzeitig für Oberflächenreinheit und ein Rautiefenprofil.

Der Nutzer trägt die alleinige Verantwortung für jeglichen Schaden, der durch eine unsachgemäße Nutzung verursacht wird. Die allgemein anerkannten Unfallverhütungsvorschriften sowie die beigelegten Sicherheitshinweise sind zu beachten.

3. Allgemeine Sicherheitshinweise



Achten Sie zu Ihrem eigenen Schutz sowie zum Schutz Ihrer Elektrowerkzeuge auf alle Textpassagen, die mit diesem Symbol gekennzeichnet sind!

WARNUNG - Durch Befolgen der Betriebsanleitung kann das Verletzungsrisiko reduziert werden.



WARNUNG - Lesen Sie alle Sicherheitswarnungen und -hinweise. Eine Nichteinhaltung der Sicherheitswarnungen und -hinweise kann zu Stromschlägen, Feuer und/oder ernsthaften Verletzungen führen.



Bewahren Sie alle Sicherheitshinweise und -informationen zur späteren Verwendung auf. Geben Sie Ihr Elektrowerkzeug nur zusammen mit diesen Unterlagen weiter.

4. Besondere Sicherheitshinweise

4.1 Übliche Sicherheitswarnungen für die Nutzung:

- a) **Dieses Elektrowerkzeug wird als rotierendes Oberflächenvorbereitungswerkzeug genutzt. Lesen Sie alle mit diesem Elektrowerkzeug bereitgestellten Sicherheitswarnungen, Hinweise, Illustrationen und Spezifikationen.** Werden die nachfolgend aufgeführten Hinweise nicht befolgt, kann dies zu Stromschlägen, Feuer und/oder ernsthaften Verletzungen führen.
- b) **Es dürfen ausschließlich nur Oberflächenvorbereitungen durch Bristle Blasting mit diesem Werkzeug durchgeführt werden.** Tätigkeiten, für die dieses Elektrowerkzeug nicht ausgelegt ist, können eine Gefahr mit sich bringen und zu Personenschäden führen.
- c) **Benutzen Sie zusammen mit diesem Werkzeug ausschließlich MontiPower® Bristle Blaster® Bänder und MontiPower® Aufnahmesysteme. Benutzen Sie kein Zubehör, das nicht speziell vom Werkzeughersteller entwickelt und empfohlen wurde.** Auch wenn Zubehör an Ihr Elektrowerkzeug montiert werden kann, bedeutet dies nicht, dass eine sichere Nutzung gewährleistet ist.
- d) **Nutzen Sie kein beschädigtes Bristle Blaster® Band oder ein schadhaftes Aufnahmesystem, prüfen Sie diese vor Verwendung.**
- e) Prüfen Sie nach Austausch des Bristle Blaster® Bands, ob das Aufnahmesystem korrekt montiert ist.
- f) Entfernen Sie nach Einbau des Zubehörs, wie Aufnahmesystem oder Bristle Blaster® Band, stets den Innensechskantschlüssel / Torx Schlüssel. Stellen Sie immer sicher, dass der Innenschlüssel / Torx Schlüssel entfernt ist, bevor Sie das Gerät einschalten.
- g) Beim Ablegen des Werkzeugs auf eine Werkbank oder den Boden muss das Etikett stets nach oben zeigen.
- h) Wird das Werkzeug nicht benutzt, trennen Sie die Stromversorgung und lagern Sie es an einem geeigneten, trockenen Ort, um eine unbeabsichtigte oder nicht gestattete Nutzung in Abwesenheit einer hierzu autorisierten Person zu verhindern.
- i) Halten Sie das Werkzeug bei Benutzung immer am Werkzeugkörper und dem Handgriff fest.
- j) Benutzen Sie das Bristle Blaster® Band in der korrekten Arbeitsrichtung (**Abbildung 3**).
- k) Das Bristle Blaster® Band kann beim Bearbeiten harter Oberflächen Funken erzeugen.

- l) Sollte sich das Werkzeug plötzlich anders anfühlen (Vibrationsstärke) oder ein anderes Geräusch verursachen (Töne), ist es sofort abzuschalten und das Zubehör, wie Aufnahmesystem oder Bristle Blaster® Band, muss auf Beschädigung geprüft werden.
- m) **Tragen Sie persönliche Schutzausrüstung. Nutzen Sie je nach Anwendung einen Gesichtsschutz, Sicherheitshandschuhe oder eine Schutzbrille. Tragen Sie, wie erforderlich, eine Staubmaske, Gehörschutz, Handschuhe und eine Werkstattschürze, die kleine Schleifsplitter oder vom Werkstück abgebrochene Splitter abhalten.** Der Augenschutz muss umher fliegende Schmutzteilen, die durch die verschiedenen Tätigkeiten erzeugt werden, abhalten können. Die Staubmaske bzw. die Atemschutzmaske muss die durch den Betrieb erzeugten Partikel filtern können. Eine lang anhaltende Lärmbelastung kann zu einem Hörverlust führen.
- n) **Achten Sie darauf, dass daneben stehende Personen einen Sicherheitsabstand zum Arbeitsbereich einhalten. Alle Personen, die sich im Arbeitsbereich befinden, müssen persönliche Schutzausrüstung tragen.** Teile des Werkstücks oder beschädigtes Zubehör können wegfiegen und über den direkten Betriebsbereich hinaus Verletzungen verursachen.
- o) **Halten Sie das Werkzeug während eines Betriebes, bei dem ein Kontakt des Bristle Blaster® Bands mit einem nicht sichtbaren Kabel oder dem werkzeugeigenen Stromkabel möglich ist, ausschließlich an isolierten Griffflächen fest.** Durch Kontakt des Bristle Blaster® Bands mit einer stromführenden Leitung können auch freiliegende Metallteile des Elektrowerkzeugs „unter Strom“ gesetzt werden und so zu einem Stromschlag des Bedieners führen.
- p) **Legen Sie das Werkzeug erst ab, wenn das Zubehör vollständig still steht.** Sich bewegendes Zubehör kann sich in die Oberfläche fressen und zu einen Kontrollverlust über das Werkzeug führen.
- q) **Beim Tragen des Elektrowerkzeugs ist dieses stets auszuschalten.** Ein rotierendes Bristle Blaster® Band kann sich bei einem unbeabsichtigten Kontakt in Ihrer Kleidung verfangen und zu Verletzungen führen.
- r) **Reinigen Sie die Entlüftungsdüsen des Elektrowerkzeugs in regelmäßigen Abständen (Abbildung 2).** Das Motorgebläse saugt Staub in das Gehäuse und eine übermäßige Metallstaub kann zu elektrischen Gefahren führen. Die Entlüfterkappe kann zu Reinigungszwecken entfernt werden. Benutzen Sie zum Reinigen ausschließlich nichtmetallische Gegenstände.
- s) **Benutzen Sie das Elektrowerkzeug nicht in der Nähe von brennbaren Materialien.** Funken könnten diese Materialien entzünden.
- t) **Benutzen Sie kein flüssiges Kühlmittel.** Die Verwendung von Wasser oder anderen flüssigen Kühlmitteln kann zu Stromschlägen führen.



Abbildung 2



Abbildung 3



Abbildung 4

4.2 Rückstoß und entsprechende Warnungen

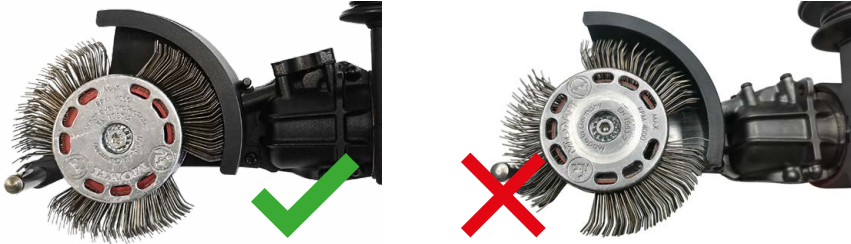
Ein Rückstoß ist eine plötzliche Reaktion auf ein sich drehendes Rad, das eine schnelle Blockierung des sich drehenden Bristle Blaster® Bands verursachen kann, das wiederum bewirken kann, dass sich das unkontrollierte Elektrowerkzeug entgegengesetzt der Drehrichtung des Bristle Blaster® Bands bewegt.

- Halten Sie das Elektrowerkzeug gut fest und positionieren Sie Körper und Arm so, dass die Kräfte, die durch die Rückstöße erzeugt werden, aufgefangen werden können. Halten Sie das Gerät immer am Maschinenkörper und am Handgriff fest für eine maximale Kontrolle der Rückstöße und des Gegenmoments während des Starts.** Der Bediener kann Gegenmomente oder Rückstöße kontrollieren, wenn geeignete Vorsichtsmaßnahmen ergriffen werden.
- Halten Sie Ihre Hände immer von dem sich drehenden Bristle Blaster® Band fern.** Zubehör kann über Ihre Hand zurückschlagen.
- Halten Sie Ihren Körper von dem Bereich fern, innerhalb dem sich das Elektrowerkzeug im Falle von Rückstößen bewegt.** Durch Rückstöße wird das Werkzeug in eine Richtung entgegen der Bewegungsrichtung des Bristle Blaster® Bandes über den Punkt, an dem dieses hängen bleibt, hinaus getrieben.
- Ecken, scharfe Kanten oder im Falle eines Abprallens kann das sich drehende Bristle Blaster® Band hängen bleiben und zu einem Kontrollverlust oder einem Rückstoß führen. Eine Beschädigung des Bristle Blaster® Bands und sogar der Bruch von Getriebeteilen können die Folge sein.
- Montieren Sie kein anderes Band bzw. kein anderes Aufnahmesystem als das, welches vom Hersteller geliefert wurde.**

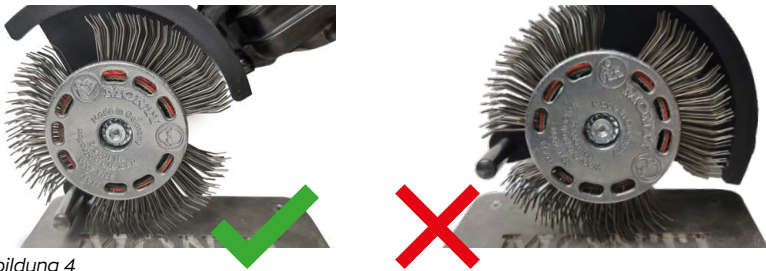
4.3 Zusätzliche Sicherheitshinweise



WARNUNG - Tragen Sie immer eine Schutzbrille.

- Das Zubehör muss sorgfältig gemäß den Anweisungen des Herstellers gelagert und gehandhabt werden.
- Das Werkstück muss flach liegen und z. B. mittels Klemmen gegen ein Verrutschen gesichert werden. Große Werkstücke müssen ausreichend unterstützt werden.
- Wir empfehlen, einen Fehlerstrom-Schutzschalter (FI) vorzuschalten. Wenn das Gerät über den FI-Schutzschalter abgeschaltet wird, muss dieser überprüft und gereinigt werden. Siehe **Kapitel 9** für weitere Informationen zur Fehlersuche.
- Beschädigte, unrund rotierende oder vibrierende Werkzeuge dürfen nicht benutzt werden.
- Trennen Sie das Werkzeug vor Durchführung von Anpassungen, Umbauten oder einer Wartung der Maschine vom Netz.
- Ein beschädigter oder defekter Griff muss ausgetauscht werden. Benutzen Sie niemals eine Maschine mit einem beschädigten Griff.
- Eine beschädigte oder defekte Schutzhaube muss ausgetauscht werden.

Reduzierung der Staubbelastung:



WARNUNG - Der durch den MontiPower® Bristle Blasting Prozess erzeugte Staub kann möglicherweise Chemikalien beinhalten, von denen bekannt ist, dass sie Krebs, Fehlgeburten oder eine Schädigung der Fortpflanzungsfähigkeiten verursachen können.

Einige Beispiele für diese Chemikalien sind:

- Blei aus bleihaltiger Farbe,
- kristallines Siliziumdioxid aus Ziegeln und Zement und anderen Maurerprodukten,
- Arsen und Chrom aus chemisch bearbeitetem Nutzholz.

Die Gefahr einer Aussetzung variiert für Sie in Abhängigkeit davon, wie oft Sie diese Art Arbeiten ausführen. Zur Reduzierung Ihrer Gefährdung im Hinblick auf diese Chemikalien: Arbeiten Sie in einem gut belüfteten Bereich und nutzen Sie dabei die genehmigte Sicherheitsausrüstung, wie Staubmasken, die speziell zur Filterung mikroskopischer Partikel ausgelegt sind.

Dies gilt auch für Staub von anderen Materialien wie einigen Holzarten (z. B. Eichen- oder Buchenstaub), Metalle, Asbest. Andere bekannte Krankheiten sind z.B. allergische Reaktionen oder Atemwegserkrankungen. Verhindern Sie, dass Staub in Ihren Körper dringt.

Beachten Sie die einschlägigen Richtlinien und nationalen Vorschriften, die bezüglich Ihres Materials, Personals, der Anwendung und dem Anwendungsort gelten (z.B. die Vorschriften zur Gesundheit und Sicherheit am Arbeitsplatz, zur Entsorgung).

Sammeln Sie die erzeugten Partikel an der Quelle, vermeiden Sie eine Anhäufung in der Umgebung.

Benutzen Sie geeignetes Zubehör für spezielle Arbeiten. Hierdurch gelangen weniger Partikel unkontrolliert in die Umgebung.

Nutzen Sie eine geeignete Absauganlage.

Reduzieren Sie die Staubbelastung durch folgende Maßnahmen:

- Leiten Sie die austretenden Partikel und den Abluftstrom nicht direkt auf sich oder Personen in der Nähe oder auf Staubablagerungen.
- Benutzen Sie eine Absauganlage und/oder Luftreiniger.
- Stellen Sie eine gute Belüftung des Arbeitsplatzes sicher und reinigen Sie diesen mit einem Staubsauger, indem Sie aufgewirbelten Staub wegfegen oder wegblasen.
- Saugen Sie die Schutzkleidung ab oder waschen Sie sie. Vermeiden Sie ein Ausblasen, Ausschlagen oder Bürsten.

5. Inbetriebnahme



Prüfen Sie vor Anschluss an die Stromquelle, ob die nominelle Netzspannung und die Netzfrequenz, wie auf dem Typenschild angegeben, zu Ihrer Stromversorgung passen.



Sehen Sie immer einen vorgeschalteten FI-Schalter mit einem max. Auslösestrom von 30 mA vor.

5.1 Befestigung des vibrationsdämpfenden Griffs

Arbeiten Sie immer mit montiertem vibrationsdämpfenden Griff (4)! Befestigen Sie den Griff an der Ober- oder Unterseite der Maschine je nach Arbeitsposition und fixieren Sie diesen. Siehe **Abbildung 5**.



Abbildung 5



Optional ist ein verstellbarer Griff erhältlich. Die Klemme des verstellbaren Griffs kann geöffnet und über das Frontend geschoben werden. Die Position des Griffs kann durch Lösen oder Festziehen des Griffs eingestellt und gesichert werden. Je nach Arbeitsposition kann der Griff um volle 360 Grad gedreht werden. **Siehe Abbildung 6**.



Abbildung 6

5.2 Befestigung der Schutzhaube



Arbeiten Sie immer mit montierter Schutzhaube (5).

Installation:

Schieben Sie die Schutzhaube (5) über die Nocken am vorderen Ende, wie unten dargestellt, und fixieren Sie diese durch Anziehen der Schraube an der Seite (**Abbildung 7**).



Abbildung 7

6. Montage des Aufnahmesystems & des Bristle Blaster® Bandes



Trennen Sie das Werkzeug von der Stromversorgung, bevor Sie das Band oder Aufnahmesystem wechseln. Die Maschine muss ausgeschaltet sein und die Spindel still stehen.

6.1 Positionieren des Zubehörs siehe **Abbildung 8**.

- a) Befestigen Sie das Bristle Blaster® Band korrekt am Werkzeug mittels des entsprechenden MontiPower® Aufnahmesystems (achten Sie auf die Drehrichtung) sowie der zugehörigen Fächerscheibe und der Schraube.



Abbildung 8

- b) Benutzen Sie bei Verwendung eines Bristle Blaster® Edelstahlbands ausschließlich einen Beschleunigungsstab aus Edelstahl.
- c) Prüfen Sie vor Anschluss des Werkzeugs, ob der Totmannschalter korrekt betätigt werden kann, und ob der Schalter in die Position „OFF“ (AUS) zurückkehrt, wenn Sie den Totmannschalter nicht mehr betätigen.
- d) Lösen Sie den Sicherheitsclip zum Starten des Werkzeugs, indem Sie ihn nach hinten schieben, und betätigen Sie den Totmannschalter (**Abbildung 9**).

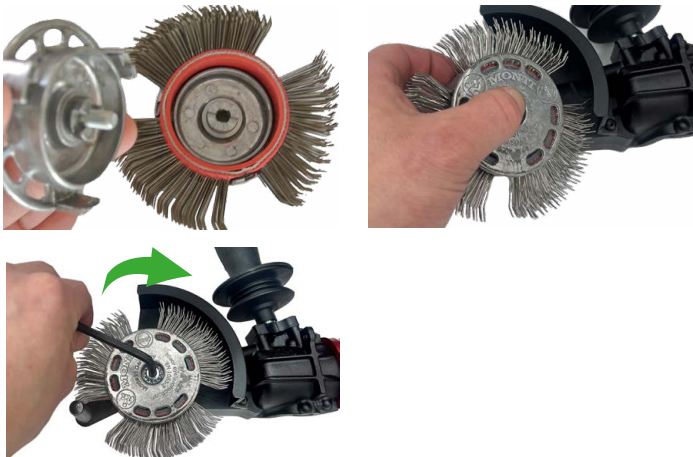

Abbildung 9

- e) Lassen Sie zum Anhalten des Werkzeugs den Sicherheitsschalter einfach los. Stellen Sie bei Anschluss des Werkzeugs sicher, dass der Totmannschalter nicht aktiviert ist (**Abbildung 10**).



Abbildung 10

- f) Halten Sie das Werkzeug gleichzeitig am Werkzeugkörper am Handgriff.
- g) Stellen Sie sicher, dass der Beschleunigungsstab ca. 1 cm über der Arbeitsfläche gehalten wird, um die bestmögliche Leistung zu erhalten. Wenn der Beschleunigungsstab zu weit von der Fläche entfernt ist, nimmt die Leistung bedeutend ab. Siehe Abbildung 4. Eine detailliertere Beschreibung der Funktion des Bristle Blaster® finden Sie unter www.montipower.com.
- h) Arbeiten Sie immer mit einem angemessenen Kontaktdruck. Ein übermäßiger Anpressdruck reduziert die Leistung und führt zu vorzeitigem Verschleiß oder Zerstörung des Bristle Blaster® Bandes.

7. Verwendung

7.1 Drehzahleinstellung

Die Drehgeschwindigkeit ist auf 2.400 rpm voreingestellt, um eine optimale Leistung sicherzustellen. Die VTC Elektronik ermöglicht ein Arbeiten entsprechend dem Material bei fast konstanter Geschwindigkeit, auch unter Last.

7.2 Ein- und Ausschalten



Führen Sie die Maschine immer mit beiden Händen.



Schalten Sie sie erst ein, führen Sie dann das Gerät zum Werkstück.



Die Maschine darf keinen Staub und Späne einziehen. Halten Sie die Maschine beim Ein- und Ausschalten immer von Staubablagerungen entfernt. Legen Sie die Maschine nach dem Ausschalten erst ab, wenn auch der Motor stillsteht.

7.3 Arbeitsanweisungen



Drücken Sie die Maschine leicht nach unten und bewegen Sie sie mit leicht schwingender Bewegung über die Oberfläche.



Korrekte Arbeitsrichtung.

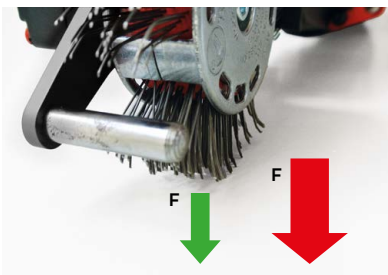

Bitte beachten Sie, dass ein übermäßiger Druck das Bristle Blaster® Band beschädigen kann.

8. Reinigung

Motorreinigung: Halten Sie die Maschine fest, blasen Sie in häufigen regelmäßigen Abständen sorgfältig Druckluft durch die hinteren Belüftungsschlitze der Maschine, **Abbildung 2**.

9. Fehlersuche

Netzbetriebene Maschinen

- **Überlastschutz:** Die Lastgeschwindigkeit nimmt **BEDEUTEND** ab. Die Motortemperatur ist zu hoch! Lassen Sie die Maschine im Leerlauf laufen, bis sie abgekühlt ist.
- **Überlastschutz:** Die Lastgeschwindigkeit nimmt **LEICHT** ab. Die Maschine ist überlastet. Verringern Sie die Last, um mit der Tätigkeit fortzufahren.
- **S-automatische Sicherheitsabschaltung:** Die Maschine wurde automatisch **AUSGESCHALTET**. Wenn die Anstiegsrate des Stroms zu hoch ist (beispielsweise wenn die Maschine sich plötzlich fest frisst oder ein Rückstoß auftritt), schaltet die Maschine ab. Lassen Sie den Sicherheitsschalter los, um die Maschine abzuschalten. Schalten Sie sie wieder ein und fahren Sie mit der Arbeit wie üblich fort.
- **Die Maschine läuft, es wird aber gar keine oder nur eine begrenzte Rauheit erzeugt.** Die Position des Bristle Blaster® Bandes auf dem Gegenstand ist nicht richtig oder das Bristle Blaster® Band ist verschlissen und muss ausgetauscht werden.

10. Zubehör

Benutzen Sie nur Original-MontiPower® Zubehör.

Nutzen Sie ausschließlich Zubehör, das die in dieser Betriebsanleitung angegebenen Anforderungen und Spezifikationen erfüllt. Bezüglich des kompletten Sortiments an Zubehör siehe www.montipower.com.

11. Reparaturen



AUSSCHLIESSLICH qualifizierte Elektriker dürfen Reparaturen an elektrischen Werkzeugen durchführen! Setzen Sie sich mit Ihrem lokalen MontiPower® Vertreter in Verbindung, wenn Sie MontiPower® Elektrowerkzeuge haben, die Reparaturen bedürfen.

Sie können sich die speziellen Reparaturanweisungen und eine Liste von Ersatzteilen und Baugruppen von folgender Seite herunter laden: www.montipower.com.

12. Umweltschutz



Der durch den Bristle Blaster® Prozess erzeugte Staub kann gefährliche oder umweltschädliche Materialien enthalten: Entsorgen Sie diesen nicht mit dem Haushaltsabfall sondern an einem besonderen Sammelpunkt für Sondermüll.

Beachten Sie die nationalen Vorschriften für eine umweltverträgliche Entsorgung und zum Recycling von stillgelegten Maschinen, Verpackungen und Zubehör. Nur für EU-Länder: Entsorgen Sie Elektrowerkzeuge nie in Ihrem Hausmüll! Gemäß der Europäischen Richtlinie 2012/19/EU über Elektro- und Elektronikaltgeräte und ihre Umsetzung in den nationalen Rechtssystemen müssen Elektroaltgeräte separat gesammelt und einem umweltverträglichen Recyclingprozess zugeführt werden.

13. Technische Spezifikationen



Emissionswerte

Diese Werte ermöglichen die Bewertung von Emissionen von Elektrowerkzeug und den Vergleich verschiedener Elektrowerkzeuge. Je nach Betriebszustand, Zustand des Elektrowerkzeugs oder des Zubehörs kann die tatsächliche Last höher oder geringer ausfallen. Bitte berücksichtigen Sie bei der Bewertung auch Pausen und Zeiten, in denen die Last geringer ist. Basierend auf den angepassten Schätzungen sind Schutzmaßnahmen für den Benutzer zu veranlassen, z.B. organisatorische Maßnahmen.

Der in Übereinstimmung mit EN 60745 bestimmte Vibrationsgesamtwert (Vektorsumme der drei Richtungen):

$a_{h,p}$	= Vibrationsemissionswert (Schleifen)	$K_{h,p}$	= Unsicherheit (Vibration)
Typische wahrgenommene A-effektive Lärmpegel:		L_{pA}	= Schalldruckpegel
L_{WA}	= Schalleistungspegel	K_{WA}	= Unsicherheit

Während des Betriebes kann der Lärmpegel 80 dB(A) überschreiten.

Tragen Sie Gehörschutz!



Probleme, Fehler:

In einzelnen Fällen kann die Drehgeschwindigkeit zeitweise schwanken, wenn die Maschine extremen äußeren elektromagnetischen Störungen ausgesetzt ist oder der elektronische Neustartschutz kann reagieren. Schalten Sie in diesem Fall die Maschine aus und wieder ein.



Figura 1

Figura 1 Descripción general

- 1 Cable de alimentación
- 2 Entrada de aire
- 3 Interruptor de seguridad
- 4 Mango amortiguador de vibraciones
- 5 Cubierta protectora
- 6 Barra aceleradora
- 7 Eje
- 8 Llave Torx
- 9 Placa de montaje del mango

Estimado cliente:

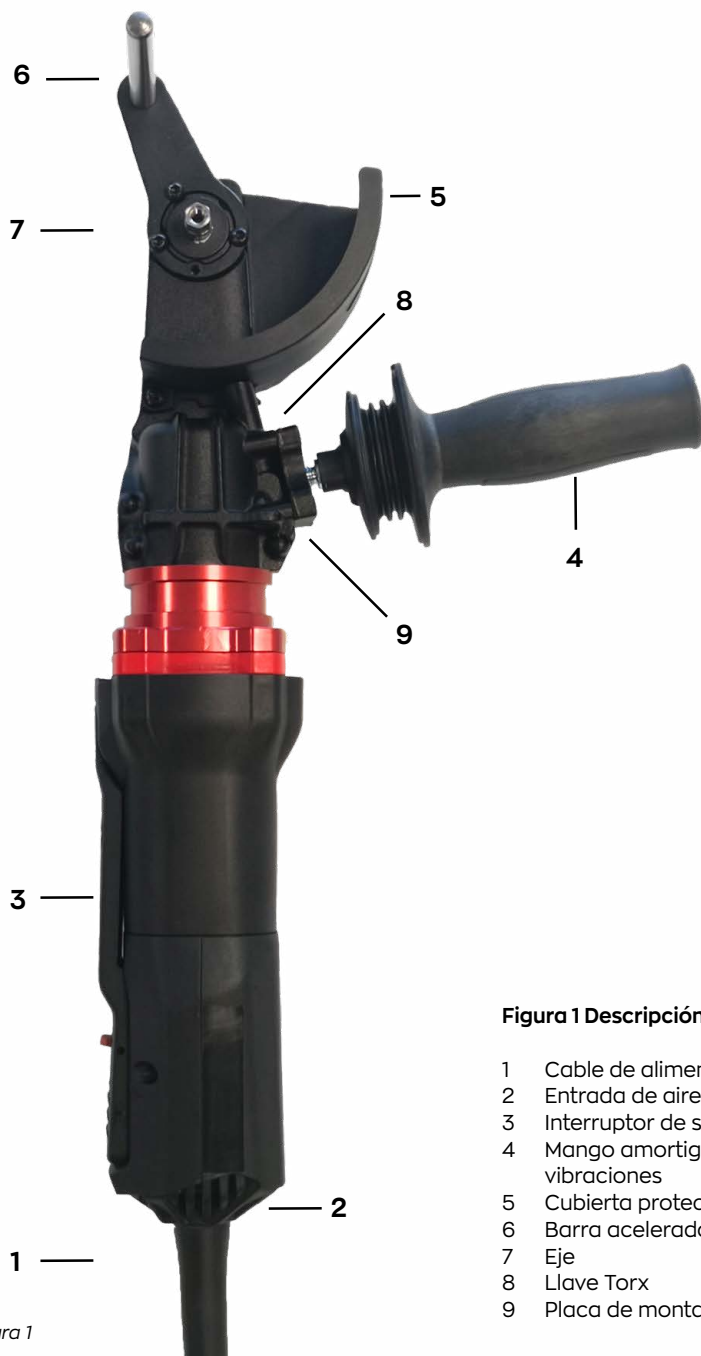
MontiPower® le agradece la compra de uno de sus productos y le invita a leer estas instrucciones de uso que contienen toda la información necesaria para el uso correcto de esta herramienta. Por lo tanto, se recomienda la lectura completa de las instrucciones y seguir sus instrucciones. Mantenga el manual en buen estado. El contenido de este manual podrá modificarse sin previo aviso y sin que ello implique ninguna obligación adicional. Por lo tanto, cualquier cambio o mejora podrá leerse como una adición a esta versión. Está prohibido copiar o traducir cualquier parte de este manual sin la aprobación previa por escrito del fabricante.

Datos técnicos: Bristle Blaster® Ultimate Electric (*1) Serial number)

Estas especificaciones técnicas se aplican igualmente a las versiones de 110 - 240 V.

Especificaciones	Unidades
Peso	3.1 kg 6,8 lbs
Diámetro de correa(exterior)	110 mm
Potencia	910 W
Velocidad de ralentí (±5 %)	2,300 tr/min
Vibración	4 m/sec ²
Nivel de presión sonora	< 80 dB(A)



*2) 2014/30/EU, 2006/42/EC, 2011/65/EU

*3) EN 60745-1:2009+A11:2010, EN 60745-2-3:2011+A2:2013+A11:2014+A12:2014

Instrucciones originales**1. Declaración de conformidad**

Declaramos bajo nuestra única responsabilidad lo siguiente: Estos Bristle Blaster®, identificados por el tipo y el número de serie *1), cumplen con todos los requisitos pertinentes de las directivas *2) y normas *3).

2. Uso específico

Las máquinas con accesorios originales de MontPower® son adecuadas para la preparación de superficies creando simultáneamente limpieza y perfil de anclaje.

El usuario es el único responsable de los daños causados por el uso indebido. Deberán observarse las normas de prevención de accidentes generalmente aceptadas y la información de seguridad adjunta.

3. Instrucciones generales de seguridad



Para su propia protección y la de la herramienta eléctrica, preste atención a todas las partes del texto que están marcadas con este símbolo.
ADVERTENCIA - La lectura de las instrucciones de uso reducirá el riesgo de lesiones.



ADVERTENCIA - Lea todas las advertencias e instrucciones de seguridad. Si no se siguen todas las advertencias e instrucciones de seguridad, podrán producirse descargas eléctricas, incendios o lesiones graves.



Guarde todas las instrucciones e información de seguridad para futuras referencias. Entregue la herramienta eléctrica siempre junto con estos documentos.

4. Instrucciones especiales de seguridad

4.1 Advertencias de seguridad habituales para el uso en trabajos de impacto rotativo realizados con la herramienta:

- a) Esta herramienta eléctrica está indicada para funcionar como una herramienta de impacto rotativo. Lea todas las advertencias de seguridad, instrucciones, ilustraciones y especificaciones que se proporcionan con esta herramienta eléctrica. El incumplimiento de todas las instrucciones indicadas a continuación puede causar descargas eléctricas, incendios o lesiones graves.
- b) Con esta herramienta eléctrica no debe efectuarse ninguna otra operación, a excepción de la preparación de la superficie por impacto rotatorio/cepillado con cerdas. Las operaciones para las que no se ha diseñado la herramienta eléctrica pueden suponer un peligro y causar lesiones personales.
- c) Utilice cintos MontiPower® Bristle Blaster® y adaptadores MontiPower® con esta herramienta. No utilice accesorios que no estén específicamente diseñados y recomendados por el fabricante de la herramienta. El hecho de que el accesorio se pueda acoplar a su herramienta eléctrica no garantiza un funcionamiento seguro.
- d) No utilice un cinto Bristle Blaster® o un adaptador dañado y efectúe una inspección antes de usarla.
- e) Después de sustituir el cinto Bristle Blaster® compruebe que el adaptador esté bien montado.
- f) Después de colocar los accesorios como el adaptador y la cinta Bristle Blaster®, extraiga siempre la llave Allen/Torx. Asegúrese siempre de que la llave Allen o Torx se haya retirado antes de encender la herramienta.
- g) Al colocar la herramienta en un banco o en el suelo, la etiqueta debe apuntar siempre hacia arriba.
- h) Si no se utiliza la herramienta, desconéctela de la fuente de alimentación y guárdela en un lugar adecuado y seco para evitar un uso no intencionado o no autorizado en ausencia de una persona autorizada.
- i) Durante el uso, sujétela siempre por el cuerpo de la herramienta y el mango vertical.
- j) Utilice la cinta Bristle Blaster® en la dirección correcta de funcionamiento (Figura 3).
- k) El cinto Bristle Blaster® puede generar chispas al mecanizar superficies duras.
- l) Si la herramienta se comporta de manera diferente de repente (nivel de vibración) o produce un ruido diferente (tono), deberá apagarla inmediatamente y comprobar los accesorios como el adaptador y el cinto Bristle Blaster® por si presentan daños.

- m) Use equipo de protección personal. Dependiendo de la aplicación, use protector facial, gafas de seguridad o lentes de seguridad. Según sea necesario, use una máscara antipolvo, protectores auditivos, guantes y un delantal de taller capaz de detener pequeños fragmentos abrasivos o de piezas de trabajo. La protección ocular debe ser capaz de detener los restos que pueden salir proyectados por diferentes trabajos. La máscara antipolvo o el respirador debe ser capaz de filtrar las partículas generadas por el trabajo que esté realizando. La exposición prolongada a ruidos de alta intensidad puede causar pérdida de audición.
- n) Mantenga a los observadores a una distancia segura del área de trabajo. Toda persona que entre en el área de trabajo debe usar equipo de protección personal. Los fragmentos de la pieza de trabajo o de un accesorio roto pueden salir propyectados y causar lesiones más allá del área de operación inmediata.
- o) Sujete la herramienta eléctrica solo por las superficies de agarre aisladas, cuando realice una operación en la que la cinta Bristle Blaster® pueda entrar en contacto con cables ocultos o su propio cable. La cinta Bristle Blaster® que entra en contacto con un cable «vivo» puede hacer que las partes metálicas expuestas de la herramienta eléctrica estén «vivas» y podría dar al operador una descarga eléctrica.
- p) Coloque la herramienta eléctrica en el suelo siempre cuando el accesorio se haya detenido por completo. El accesorio giratorio puede entrar en contacto con la superficie y hacer que usted pierda el control de la herramienta eléctrica.
- q) No haga funcionar la herramienta eléctrica mientras la lleva a su lado. El contacto accidental con la cinta giratoria Bristle Blaster® podría enganchar su ropa, arrastrando el accesorio hacia su cuerpo.
- r) Limpie regularmente los conductos de aire de la herramienta eléctrica (Figura 2) El ventilador del motor atraerá el polvo del interior de la carcasa y la acumulación excesiva de metal en polvo puede suponer riesgos eléctricos. La tapa de la ventilación de aire puede retirarse para su limpieza, utilice solo objetos no metálicos.
- s) No utilice la herramienta eléctrica cerca de materiales inflamables. Las chispas podrían producir un incendio.
- t) No utilice ningún refrigerante líquido. El uso de agua u otros refrigerantes líquidos puede electrocutar al usuario o provocar una descarga.



Figura 2



Figura 3



Figura 4

4.2 Retroceso y advertencias relacionadas

El retroceso es una reacción repentina de una rueda giratoria que puede causar un rápido atasco de la cinta giratoria Bristle Blaster®, lo que a su vez hace que la herramienta eléctrica descontrolada sea forzada en la dirección opuesta a la rotación de la cinta Bristle Blaster®.

- Mantenga un agarre firme de la herramienta eléctrica y posicione su cuerpo y brazo de modo que pueda resistir las fuerzas de retroceso. Utilice siempre el mango auxiliar, si lo tiene, para tener el máximo control sobre el retroceso o la reacción de torsión durante el arranque. El operador puede controlar las reacciones de torsión o las fuerzas de retroceso si se toman las precauciones adecuadas
- No coloque nunca su mano cerca de la cinta giratoria Bristle Blaster®. El accesorio puede reaccionar con un retroceso en la mano.
- No coloque su cuerpo en el área donde se moverá la herramienta eléctrica si se produce un retroceso. El retroceso impulsará la herramienta en dirección opuesta al movimiento de la cinta Bristle Blaster® en el punto de enganche.
- Tenga especial cuidado cuando trabaje en esquinas, bordes afilados, etc. Evite rebotar y enganchar la cinta Bristle Blaster®. Las esquinas, los bordes afilados o los rebotes tienden a enganchar el cepillo giratorio Bristle Blaster® y causar pérdida de control o retroceso, daño al cepillo Bristle Blaster® e incluso quiebre de las piezas del engranaje.
- No coloque ninguna otra cinta o adaptador de cinta que no sea el proporcionado por el fabricante.

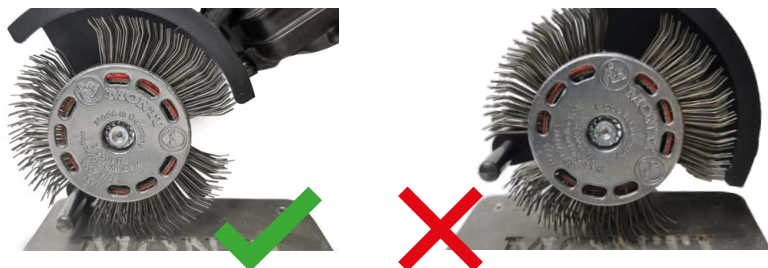
4.3 Instrucciones de seguridad adicionales



ADVERTENCIA - Use siempre gafas protectoras.

- Los accesorios deben almacenarse y manejarse con cuidado de acuerdo con las instrucciones del fabricante.
- La pieza de trabajo debe estar plana y asegurada contra el deslizamiento, por ejemplo, con abrazaderas. Las piezas de trabajo de gran tamaño deben estar apoyadas correctamente.
- Recomendamos conectar un disyuntor diferencial (FI). Cuando la herramienta se apaga a través del disyuntor FI, debe revisarse y limpiarse. Consulte el Capítulo 9 para obtener más información sobre la solución de problemas.
- No se deben utilizar herramientas dañadas, excéntricas o vibratorias

- Desconecte la herramienta de la red eléctrica antes de realizar cualquier ajuste, conversión o mantenimiento de la máquina.
- Si el mango está dañado o agrietado deberá sustituirse. Nunca utilice una máquina con un mango defectuoso.
- Si el protector de mano está dañado o agrietado deberá sustituirse. Nunca utilice una máquina sin la tapa protectora.

Reducción de la exposición al polvo:



ADVERTENCIA - A veces el polvo generado por el proceso de Bristle Blasting® MontIPower® puede contener sustancias químicas conocidas por causar cáncer, defectos de nacimiento u otros daños reproductivos.

Algunos ejemplos de estas sustancias químicas son:

- Pinturas con base de plomo.
- Sílice cristalino de ladrillos, cemento y otros productos de albañilería.
- Arsénico y cromo de la madera tratada químicamente.

El riesgo de estas exposiciones varía, dependiendo de la frecuencia con la que realice este tipo de trabajo. Para reducir su exposición a estos productos químicos, trabaje en un área bien ventilada y con equipo de seguridad aprobado, como las máscaras para el polvo que están especialmente diseñadas para filtrar las partículas microscópicas.

Esto también se aplica al polvo de otros materiales como algunos tipos de madera (como el polvo de roble o haya), metales, amianto. Otras enfermedades conocidas son, por ejemplo, las reacciones alérgicas o las enfermedades respiratorias. No deje que el polvo entre en el cuerpo.

Respete las directrices pertinentes y las normas nacionales para el material, el personal, la aplicación y el lugar de aplicación (por ejemplo, las normas de salud y seguridad en el trabajo, la eliminación de residuos).

Recoja las partículas generadas en su origen, evite que se depositen en el área circundante.

Utilice accesorios adecuados para trabajos especiales. De esta manera, menos partículas entrarán en el medio ambiente de forma incontrolada.

Utilice una unidad de extracción adecuada.

Reduzca la exposición al polvo con las siguientes medidas:

- No dirija las partículas que se escapan y la corriente de aire de escape hacia usted mismo o hacia las personas cercanas o hacia los depósitos de polvo.
- Utilice una unidad de extracción o purificadores de aire.
- Asegure una buena ventilación del lugar de trabajo y manténgalo limpio usando una aspiradora. Barrer o soplar aire revuelve el polvo.
- aspire o lave la ropa protectora. No sople con aire, golpee o cepille.

5. Funcionamiento inicial



Antes de la conexión, compruebe que la tensión y la frecuencia nominal de la red, tal y como se indica en la etiqueta de clasificación, coinciden con su fuente de alimentación.



Instale siempre un RCD con una corriente de disparo máxima de 30 mA corriente arriba.

5.1 Fijación del mango de amortiguación de vibraciones



Trabaje siempre con el mango de amortiguación de vibraciones (4) adjunto. Coloque el mango en la parte superior o inferior de la máquina, dependiendo de la posición de trabajo, y asegúrelo. **Ver Figura 5.**



Figura 5

Opcional, un mango ajustable está disponible. La abrazadera del mango ajustable se puede abrir y deslizar sobre la parte delantera. La posición del mango se puede ajustar y asegurar aflojando o apretando el mango. Dependiendo de la posición de trabajo, el mango se puede girar 360 grados completos. Consulte la **figura 6.**



Figura 6

5.2 Colocación de la tapa protectora



Trabaje siempre con la tapa protectora (6) puesta.

Instalación:

Deslice la tapa protectora (6) sobre las levas de la parte delantera como se muestra a continuación y asegúrela apretando el tornillo lateral (**Figura 7**).



Figura 7

6. Ajuste del adaptador y la cinta Bristle Blaster®



Desconecte la batería de la unidad antes de cambiar la cinta o el adaptador. La máquina debe estar apagada y el eje parado.

6.1 Posicionamiento del accesorio

Ver Figura 8.

- a) Fije la cinta Bristle Blaster® correctamente a la herramienta usando el adaptador MontiPower® adecuado (preste atención a la dirección de rotación), la arandela de seguridad dentada y el tornillo correspondientes.



Figura 8

- b) Para la cinta de acero inoxidable Bristle Blaster® use solo la barra aceleradora de acero inoxidable.
- c) Antes de conectar para utilizar la herramienta, debe comprobar que sea posible accionar correctamente el interruptor de seguridad y que el interruptor vuelva a la posición «OFF» cuando se libera la presión sobre el interruptor de seguridad.
- d) Para poner en marcha la herramienta, debe soltar el clip de seguridad empujándolo hacia atrás y empujar el interruptor de seguridad (**Figura 9**).



Figura 9

- e) Para detener la herramienta, simplemente debe liberar la presión en el interruptor de seguridad. Al conectarlo, asegúrese de que el interruptor de seguridad no esté activado (**Figura 10**).



Figura 10

- f) Sujete la herramienta por el cuerpo y el mango vertical al mismo tiempo.
- g) Para obtener el mejor rendimiento, asegúrese de que la barra aceleradora se mantenga aproximadamente a 10 mm de la superficie de trabajo. Si la barra aceleradora está demasiado lejos de la superficie, el rendimiento bajará significativamente. **Ver Figura 4**. Para una descripción más detallada del funcionamiento de Bristle Blaster® visite www.montipower.com.
- h) Trabaje siempre con una presión de contacto adecuada. Una presión de contacto excesiva limitará el rendimiento y causará daños a la cinta MontiPower® Bristle Blaster®.

7. Uso

7.1 Velocidad de ajuste

La velocidad de rotación está preestablecida y fijada a 2400 rpm para asegurar un rendimiento óptimo. La electrónica VTC hace posible un trabajo compatible con los materiales y una velocidad casi constante, incluso bajo carga.

7.2 Encendido y apagado



Guíe siempre la máquina con ambas manos.



Encienda primero, luego guíe el accesorio hacia la pieza de trabajo.



No debe permitirse que la máquina atraiga polvo y virutas adicionales. Al encender y apagar la máquina, manténgala alejada de los depósitos de polvo. Después de apagar la máquina, deposítela solo cuando el motor esté parado.

7.3 Instrucciones de trabajo



Presione ligeramente con la máquina y muévase sobre la superficie haciendo movimientos oscilantes.



Dirección correcta de funcionamiento.

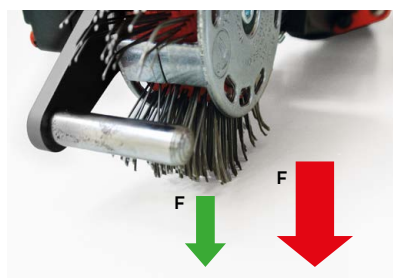

Menor presión de contacto = mayor vida útil y mayor rendimiento.

Tenga en cuenta que la presión excesiva provocará daños en la cinta Bristle Blaster®.

8. Limpieza

Limpieza del motor: sujete la máquina con firmeza y sople aire comprimido con frecuencia y a fondo por las ranuras de ventilación traseras de la máquina con regularidad, **Figura 2**.

9. Solución de problemas

Máquinas alimentadas por la red eléctrica:

- **Protección contra sobrecargas:** hay una **GRAN** reducción en la velocidad de carga. ¡La temperatura del motor es demasiado alta! Deje que la máquina funcione a velocidad de ralentí hasta que se haya enfriado.
- **Protección contra sobrecargas:** hay una **LIGERA** reducción en la velocidad de carga. La máquina está sobrecargada. Reduzca la carga antes de seguir trabajando.
- **Apagado de seguridad S-automático:** la máquina se ha **APAGADO** automáticamente. Si la velocidad de giro de la corriente es demasiado alta (por ejemplo, si la máquina se engancha de repente o se produce un retroceso), la máquina se apaga. Suelte el interruptor de seguridad para apagar la máquina. Vuelva a encenderla y continúe trabajando normalmente.
- **La máquina está en funcionamiento pero no se crea ninguna rugosidad o una rugosidad limitada.** La colocación de la cinta Bristle Blaster® sobre el objeto es incorrecta o la cinta Bristle Blaster® está desgastada y necesita sustitución.

10. Accesorios

Use solo accesorios originales de MontiPower®. Use solo los accesorios que cumplan los requisitos y especificaciones que figuran en estas instrucciones de uso. Encontrará la gama completa de accesorios en www.montipower.com.

11. Reparaciones



¡Las reparaciones de las herramientas eléctricas deben ser llevadas a cabo ÚNICAMENTE por electricistas cualificados! Contacte con su representante local de MontiPower® si tiene herramientas eléctricas de MontiPower® que necesiten reparación.

Usted puede descargar instrucciones de reparación específicas y una lista de repuestos y ensamblajes en www.montipower.com.

12. Protección del medio ambiente



El polvo generado por el proceso de Bristle Blaster® puede contener materiales peligrosos: no lo elimine con la basura doméstica, sino en un punto de recogida especial para residuos peligrosos.

Observe las regulaciones nacionales sobre la eliminación compatible con el medio ambiente y sobre el reciclaje de máquinas, embalajes y accesorios en desuso. Solo para los países de la UE: nunca tire las herramientas eléctricas o sus baterías junto con la basura doméstica. De acuerdo con la Directiva Europea 2012/19/UE sobre equipos electrónicos y eléctricos usados y su implementación en los sistemas legales nacionales, las herramientas eléctricas usadas deberán recogerse por separado y entregarse para su reciclaje compatible con el medio ambiente.

13. Especificaciones técnicas



Valores de emisión

Estos valores permiten evaluar las emisiones de la herramienta eléctrica y comparar diferentes herramientas eléctricas. Según las condiciones de funcionamiento y el estado de la herramienta eléctrica o de los accesorios, la carga real puede ser mayor o menor. A efectos de evaluación, tenga en cuenta las pausas y los períodos en los que la carga es menor. Sobre la base de las estimaciones ajustadas, disponga medidas de protección para el usuario, por ejemplo, medidas de organización.

Valor total de la vibración (suma vectorial de tres direcciones) determinado de acuerdo con la norma EN 60745:

$a_{h,P}$	= Valor de emisión de la vibración (pulido)	$K_{h,P}$	= Incertidumbre (vibración)
Niveles de sonido percibido típicos A:		L_{pA}	= Nivel de presión sonora
L_{WA}	= Nivel de potencia acústica K_{pA} ,	K_{WA}	= Incertidumbre

Durante el funcionamiento, el nivel de ruido puede superar los 80 dB(A).

iUse protectores para los oídos!



Problemas, fallas:

En casos individuales, la velocidad puede fluctuar temporalmente si la máquina está expuesta a perturbaciones electromagnéticas externas extremas o la protección de reinicio electrónico puede responder. En este caso, apague la máquina y vuelva a encenderla.

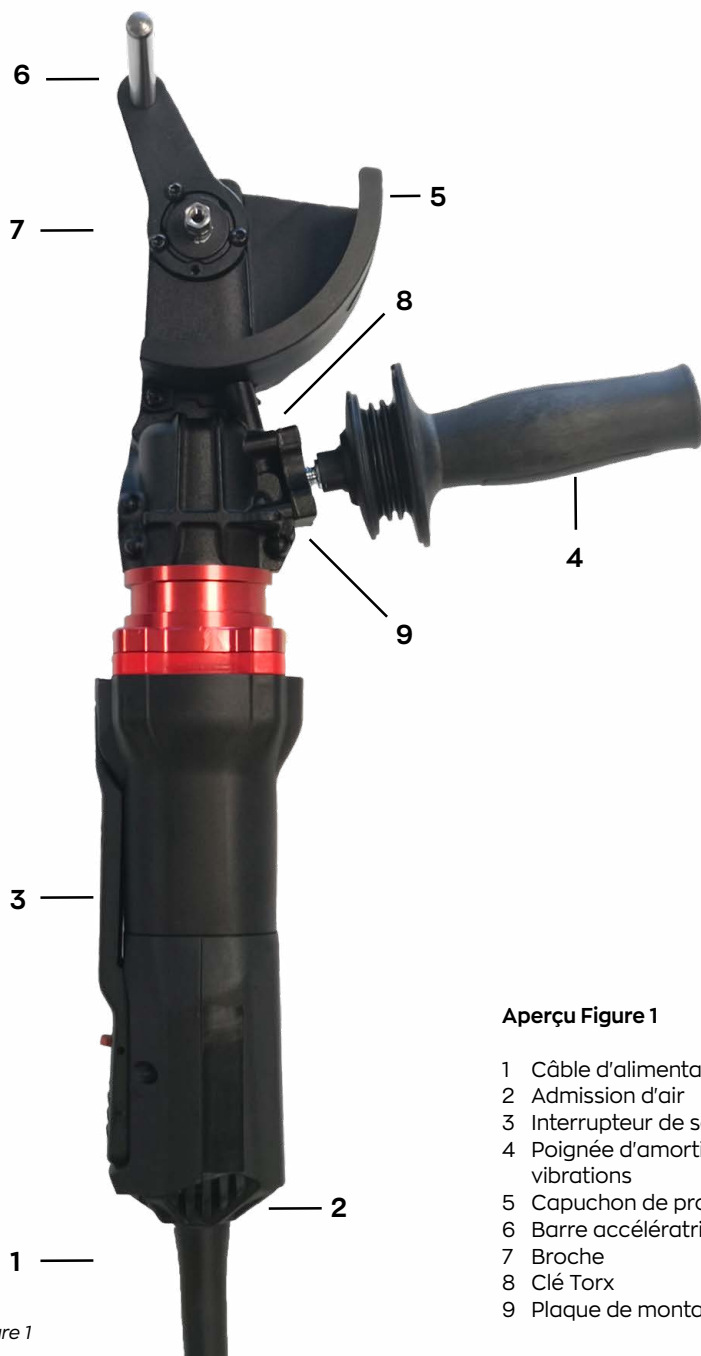

Figure 1

Aperçu Figure 1

- 1 Câble d'alimentation
- 2 Admission d'air
- 3 Interrupteur de sécurité
- 4 Poignée d'amortissement des vibrations
- 5 Capuchon de protection
- 6 Barre accélératrice
- 7 Broche
- 8 Clé Torx
- 9 Plaque de montage de la poignée

Cher client,

MontiPower® vous remercie pour votre achat et vous invite à lire son mode d'emploi, contenant toutes les informations nécessaires pour sa bonne utilisation. Veuillez lire attentivement ces instructions et suivre les informations qui y sont contenues. En outre, veuillez conserver le manuel en bon état et le conserver en permanence avec l'outil. Le contenu de ce manuel peut être modifié sans préavis et sans que cela n'implique d'obligations supplémentaires. Par conséquent, toute modification/amélioration peut être lue comme un ajout à cette version. Il est interdit de copier ou de traduire toute partie de ce manuel sans l'accord écrit préalable du fabricant.

Données techniques: Bristle Blaster® Ultimate Electric (*1) No. de série)

Ces spécifications techniques s'appliquent également aux versions 110 V - 240 V.

Spécifications	Unité de valeur
Poids	3,1 kg 6,8 lbs
Diamètre de la courroie (extérieur)	110 mm
Sortie	910 W
Vitesse au ralenti (± 5%)	2,300 tr/min
Vibration	4 m/sec ²
Niveau de pression sonore	< 80 dB(A)



*2) 2014/30/EU, 2006/42/EC, 2011/65/EU

*3) EN 60745-1:2009+A11:2010, EN 60745-2-3:2011+A2:2013+A11:2014+A12:2014

Instructions initiales**1. Déclaration de conformité CE**

Nous déclarons sous notre seule responsabilité : uniquement les outils de notre marque Bristle Blaster®, identifiés par leur type et leur numéro de série *1), sont conformes à toutes les exigences pertinentes des directives de l'Union européenne *2) et des normes *3).

2. Utilisation spécifiée

Les machines, dotées d'accessoires MontiPower® originaux, sont adaptées à la préparation des surfaces en créant simultanément une propreté et un profil d'ancrage.

L'utilisateur est le seul responsable de tout dommage causé par une utilisation incorrecte. Les règles de prévention des accidents généralement acceptées et les informations de sécurité jointes doivent être respectées.

3. Consignes de sécurité générales



Pour votre propre protection et pour la conservation de votre outil électrique, faites attention à toutes les parties du texte qui sont marquées de ce symbole !

AVERTISSEMENT - La lecture du mode d'emploi préviendra des risques de blessure.



AVERTISSEMENT - Lisez tous les avertissements de sécurité et toutes les instructions.

Le non-respect de tous les avertissements et instructions de sécurité peut entraîner une électrocution, un incendie et/ou des blessures graves.



Conservez toutes les instructions et informations de sécurité pour référence ultérieure.

Toujours conservez précieusement ces documents avec sa machine électrique.

4. Consignes de sécurité spécifiques

4.1 Avertissements de sécurité communs pour l'utilisation des outils à percussion rotatifs:

- a) **Cet outil électrique est destiné à fonctionner comme outil à percussion rotatif. Lisez tous les avertissements de sécurité, les instructions, les illustrations et les spécifications fournis avec cet outil électrique.** Le non-respect de toutes les instructions énumérées ci-dessous peut entraîner une électrocution, un incendie et/ou des blessures graves.
- b) **Aucune autre opération que la préparation de la surface par impact rotatif/le sablage par brins ne doit être effectuée avec cet outil électrique.** Les opérations pour lesquelles l'outil électrique n'a pas été conçu peuvent créer un danger et causer des blessures personnelles.
- c) **N'utilisez que les courroies MontiPower® Bristle Blaster® et les adaptateurs MontiPower® avec cet outil. N'utilisez pas d'accessoires qui ne sont pas spécifiquement conçus et recommandés par le fabricant de l'outil.** Le simple fait que l'accessoire puisse être fixé à votre outil électrique ne garantit pas un fonctionnement sûr.
- d) **N'utilisez pas une courroie, un adaptateur Bristle Blaster® endommagé, inspectez-les avant de les utiliser.**
- e) Après le remplacement de la courroie Bristle Blaster®, vérifiez que l'adaptateur est correctement installé.
- f) Après avoir installé des accessoires tels que l'adaptateur et la courroie Bristle Blaster®, veillez à toujours retirer la clé Allen / clé Torx. Assurez-vous de, toujours, retirer la clé Allen/ clé Torx avant d'actionner votre machine.
- g) Lorsque l'outil est posé sur un banc ou sur le sol, l'étiquette doit toujours être orientée vers le haut.
- h) Dès que la machine n'est plus utilisée, débranchez-la et rangez-la dans un endroit approprié et sec afin d'éviter toute utilisation involontaire ou non autorisée en l'absence d'une personne responsable.
- i) Pendant son utilisation, toujours tenir la machine par le corps et la poignée verticale.
- j) Utilisez la courroie Bristle Blaster® dans le bon sens de fonctionnement (Figure 3).
- k) La courroie Bristle Blaster® peut générer des étincelles lors de l'utilisation sur des surfaces dures.
- l) Si a machine réagit soudainement de manière anormale ou inhabituelle (niveau de vibration) et/ ou produit un bruit différent (tonalité), arrêtez-la immédiatement

- puis vérifiez les accessoires tels que l'adaptateur et la courroie Bristle Blaster®. l'ensemble doit faire l'objet d'une recherche de dommages approfondie.
- m) **Portez un équipement de protection individuelle. Selon l'application, utilisez une protection faciale et des lunettes de protection ou des lunettes de sécurité. Le cas échéant, portez un masque anti-poussière, des protections auditives, des gants et un tablier d'atelier capables d'arrêter les petits fragments d'abrasif ou de pièces.** La protection oculaire doit être capable d'arrêter les débris volants créés par diverses opérations. Le masque anti-poussière ou le respirateur doit être capable de filtrer les particules générées par votre opération. Une exposition prolongée à un bruit de forte intensité peut entraîner une perte auditive.
 - n) **Garder une distance de sécurité sûre entre la zone de travail et d'éventuels passants. Toute personne pénétrant dans la zone de travail doit porter un équipement de protection individuelle.** Des fragments de pièce ou d'un accessoire cassé peuvent s'envoler et causer des blessures au-delà de la zone d'utilisation immédiate.
 - o) **Tenez la machine électrique uniquement par les surfaces de préhension isolées lors de l'exécution d'une opération où la courroie de la Bristle Blaster® pourrait entrer en contact avec un câblage caché ou son propre cordon.** Si la courroie Bristle Blaster® entre en contact avec un fil « sous tension », elle peut « alimenter » les pièces métalliques exposées de la machine électrique et peut entraîner l'électrocution de son utilisateur.
 - p) **Ne posez jamais son utilisateur électrique avant qu'elle ne soit complètement arrêtée.** L'accessoire rotatif pourrait s'appuyer sur la surface et vous faire perdre le contrôle de la machine électrique.
 - q) **Ne faites pas fonctionner l'outil électrique en le portant à vos côtés.** Un contact accidentel avec la courroie rotative Bristle Blaster® pourrait accrocher vos vêtements, entraîner l'accessoire vers votre corps et vous blesser.
 - r) Nettoyez régulièrement les bouches d'aération de votre outil électrique (Figure 2). Le ventilateur du moteur aspire la poussière à l'intérieur du boîtier et une accumulation excessive de métal en poudre peut provoquer des risques électriques. Le capuchon de l'aération peut être retiré pendant le nettoyage, n'utilisez que des objets non métalliques.
 - s) **Ne faites pas fonctionner la machine électrique en la portant sur le côté et/ ou accolée à vous.** Des étincelles pourraient enflammer ces matériaux.
 - t) N'utilisez pas de liquides de refroidissement. L'utilisation d'eau ou d'autres liquides de refroidissement peut entraîner une électrocution ou un choc électrique.



Figure 2

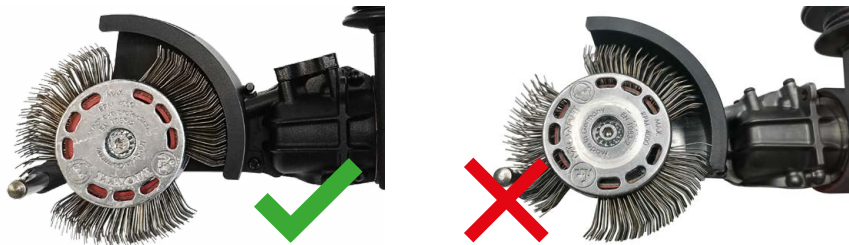

Figure 3

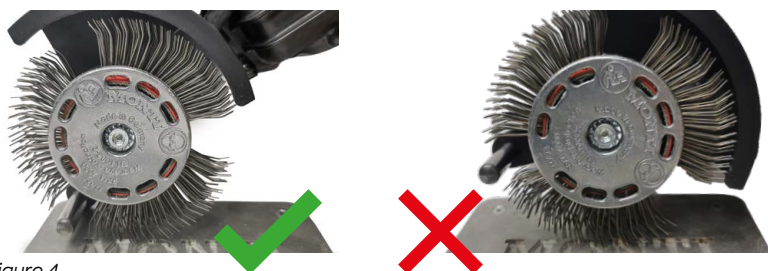

Figure 4

4.2 Rebond et avertissements connexes

Le rebond est une réaction soudaine à une roue en rotation qui peut provoquer l'arrêt rapide de la courroie rotative de la Bristle Blaster®, ce qui à son tour provoque le déplacement de l'outil électrique non contrôlé dans la direction opposée à la rotation de la courroie de la Bristle Blaster®.

- a) **Maintenez fermement l'outil électrique et positionnez votre corps et votre bras pour vous permettre de résister aux forces du rebond. Si votre modèle en possède une, utilisez toujours la poignée auxiliaire, pour contrôler au maximum le rebond ou la réaction du couple pendant le démarrage.** L'utilisateur peut contrôler les réactions de couple ou les forces de rebond, si des précautions sont prises.
- b) **Ne placez jamais votre main près de la courroie rotative Bristle Blaster®.** L'accessoire peut rebondir sur votre main.
- c) **Ne positionnez pas votre corps dans la zone où l'outil électrique se déplacera en cas de rebond.** Le rebond propulsera l'outil dans la direction opposée au mouvement de la courroie de la Bristle Blaster® au point d'accrochage.
- d) **Soyez particulièrement prudent lorsque vous travaillez dans les coins, sur les bords tranchants, etc. Évitez de faire rebondir et d'accrocher la courroie de la Bristle Blaster®.** Les coins, les arêtes vives ou les rebonds ont tendance à accrocher la courroie de la Bristle Blaster® en rotation et à provoquer une perte de contrôle ou un recul, entraînant des dommages sur la courroie Bristle Blaster® voire même la rupture des pièces d'engrenage.
- e) **Ne fixez pas d'autres courroies ou adaptateur de courroie que ceux fournis par le fabricant.**

4.3 Consignes de sécurité supplémentaires



AVERTISSEMENT - Portez toujours des lunettes de protection.

- Les accessoires doivent être stockés et manipulés avec soin conformément aux instructions du fabricant.
- Les pièces de travail doivent être posées et fixées à plat, avec par exemple des pinces, contre votre support de travail afin d'éviter tout glissement. Les grandes pièces doivent être soutenues de manière adéquate.
- Il est recommandé de raccorder un disjoncteur différentiel en amont. Lorsque la machine est arrêtée via le disjoncteur, elle doit être contrôlée et nettoyée. Voir **chapitre 9** pour plus d'informations concernant le dépannage.
- Les outils endommagés, excentriques ou vibrants ne doivent pas être utilisés.
- Débranchez la machine du secteur avant d'effectuer tout réglage, conversion ou entretien.
- Une poignée endommagée ou fissurée doit être remplacée. Ne jamais faire fonctionner une machine dont la poignée est défectueuse.
- Une protection des mains endommagée ou fissurée doit être remplacée. Ne jamais faire fonctionner une machine dont le capuchon de protection est défectueux.

Réduire l'exposition aux poussières:



AVERTISSEMENT - Dépendamment de la surface traitée, le procédé de préparation de surface de la machine MontiPower® Bristle Blasting® crée certaines poussières pouvant contenir des produits chimiques connus pour provoquer des cancers, des malformations congénitales ou d'autres atteintes à la reproduction.

Voici quelques exemples de ces produits chimiques :

- le plomb des peintures à base de plomb,
- la silice cristalline provenant des briques, du ciment et d'autres produits de maçonnerie et
- arsenic et chrome provenant de bois traité chimiquement.

Le risque que vous courez en raison de ces expositions varie selon la fréquence à laquelle vous effectuez ce type de travail. Pour réduire votre exposition à ces produits chimiques, travaillez dans un endroit bien ventilé et avec des équipements de sécurité approuvés, tels que des masques anti-poussières spécialement conçus pour filtrer les particules microscopiques.

Cela s'applique également à la poussière d'autres matériaux tels que certains types de bois (comme la poussière de chêne ou de hêtre), les métaux et/ ou l'amiante. Les autres maladies connues sont par exemple les réactions allergiques et/ ou les maladies respiratoires. Ne pas laisser la poussière pénétrer dans le corps.

Respectez les directives et les réglementations nationales pertinentes pour votre matériel, votre personnel, votre application et votre lieu d'application (par exemple, les réglementations en matière de santé et de sécurité au travail, l'élimination).

Recueillez les particules générées à la source, évitez les dépôts dans les environs. Utilisez des accessoires appropriés pour les travaux spéciaux. De cette façon, moins de particules pénètrent dans l'environnement de manière incontrôlée.

Utiliser une unité d'extraction adaptée.

Réduisez l'exposition à la poussière grâce aux mesures suivantes;

- ne dirigez pas les particules qui s'échappent et le flux d'air évacué vers vous ou les personnes à proximité, ni sur les dépôts de poussière,
- utilisez une unité d'extraction d'air et/ou des purificateurs d'air,
- assurez une bonne ventilation du lieu de travail et maintenez-le propre à l'aide d'un aspirateur
- balayer ou souffler la poussière,
- passez l'aspirateur ou lavez les vêtements de protection. Ne pas souffler, battre ou broser.

5. Fonctionnement initial



Avant de brancher la prise, vérifiez que la tension et la fréquence du secteur, telles qu'indiquées sur l'étiquette, correspondent à votre alimentation électrique.



Installez toujours un dispositif RCD avec un courant de déclenchement maximum de 30 mA en amont.

5.1 Fixation de la poignée amortissant les vibrations



Travaillez toujours avec la poignée amortissant les vibrations (4) attachée ! Fixez la poignée sur le côté supérieur ou inférieur de l'appareil, selon la position de travail, et sécurisez-la. **Voir Figure 5.**



Figure 5

Une poignée réglable est disponible en option. L'attache de la poignée réglable peut être ouverte et glissée sur l'avant. La position de la poignée peut être ajustée et sécurisée en desserrant ou en serrant la poignée. Selon la position de travail, la poignée peut être tournée sur 360 degrés. **Voir image 6.**



Figure 6

5.2 Fixation du capuchon de protection



Travaillez toujours avec le capuchon de protection (6) attaché.

Installation:

Faites glisser le capuchon de protection (6) sur les cames de l'extrémité avant comme indiqué ci-dessous et fixez-le en serrant la vis sur le côté.



Figure 7

6. Montage de l'adaptateur et de la courroie Bristle Blaster®



Débranchez la batterie de l'appareil avant de changer la courroie ou l'adaptateur. La machine doit être arrêtée et la broche à l'arrêt.

6.1 Positionnement de l'accessoire

Voir Figure 8.

- a) Fixez correctement la courroie Bristle Blaster® à la machine en utilisant l'adaptateur MontiPower® correspondant (faites attention au sens de rotation) ainsi que la rondelle et la vis de blocage dentelées correspondantes.

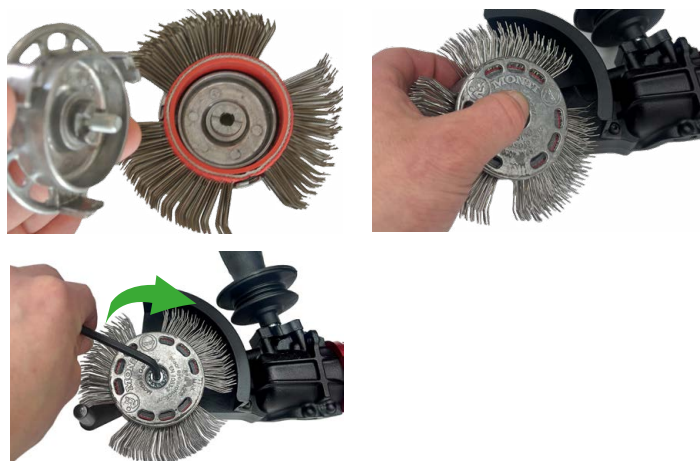

Figure 8

- b) Pour la courroie en acier inoxydable Bristle Blaster®, utilisez uniquement la barre accélératrice en acier inoxydable.
- c) Avant de brancher l'outil pour le faire fonctionner, vous devez vérifier qu'il est possible d'actionner correctement l'interrupteur de sécurité et que l'interrupteur revient en position « OFF » lorsque vous relâchez la pression sur l'interrupteur de sécurité.
- d) Pour démarrer l'outil, vous devez déverrouiller le clip de sécurité en le poussant vers l'arrière et appuyer sur l'interrupteur de sécurité (**Figure 9**).



Figure 9

- e) Pour arrêter l'outil, il suffit de relâcher la pression sur l'interrupteur de sécurité. Lors du branchement, assurez-vous que l'interrupteur de sécurité n'est pas activé (**Figure 10**).



Figure 10

- f) Tenez la machine par son corps et la poignée verticale en même temps.
- g) Pour obtenir les meilleures performances, assurez-vous que la barre accélératrice est maintenue à environ 10 mm de la surface de travail. Si la barre accélératrice est trop éloignée de la surface, les performances baissent considérablement. **Voir Figure 4.** Pour une description plus détaillée de la fonction de la Bristle Blaster® visitez le site www.montipower.com.
- h) Travaillez toujours en appliquant une pression de contact adéquate. Une pression de contact excessive limitera les performances et endommagera la courroie de laMontiPower® Bristle Blaster®.

7. Utilisation

7.1 Réglage de la vitesse

La vitesse de rotation est pré-réglée et fixée à 2 400 tr/min pour assurer des performances optimales. L'électronique du VTC permet un travail compatible avec les matériaux et une vitesse presque constante, même sous charge.

7.2 Mise sous/hors tension



Guidez toujours la machine à deux mains.



Allumez d'abord, puis guidez l'accessoire vers la pièce.



La machine ne doit pas aspirer de poussière et de copeaux supplémentaires. Lorsque vous allumez et éteignez l'appareil, tenez-le éloigné des dépôts de poussière. Après avoir éteint la machine, ne la posez que lorsque le moteur est à l'arrêt.



Appuyez légèrement sur la machine et déplacez-vous sur la surface en opérant des mouvements oscillants.



Sens correct de fonctionnement.

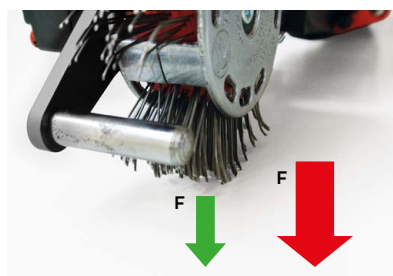

Moins de pression de contact = durée de vie plus longue et performances plus élevées.

Notez qu'une pression excessive entraînera l'endommagement de la courroie Bristle Blaster®.

8. Nettoyage

Nettoyage du moteur : en maintenant la machine fermement, soufflez de l'air comprimé par les fentes de ventilation arrière de l'appareil régulièrement, **Figure 2**, fréquemment et complètement.

9. Dépannage

Machines fonctionnant sur secteur:

- **Protection contre la surcharge :** s'il y a une réduction MAJEURE de la vitesse de chargement alors la température du moteur est trop élevée ! Laissez la machine fonctionner au ralenti jusqu'à ce qu'elle ait refroidi.
- **Protection contre la surcharge:** s'il y a une réduction LÉGÈRE de la vitesse de chargement alors la. Machine est surchargée. Réduisez la charge avant de continuer à travailler.
- **S-arrêt de sécurité automatique :** la machine s'est ÉTEINTE automatiquement. Si la vitesse de rotation du courant est trop élevée (par exemple, si la machine se bloque soudainement ou si un rebond se produit), la machine s'éteint. Relâchez l'interrupteur de sécurité pour éteindre la machine. Allumez-la à nouveau et continuez à travailler normalement.
- **Si la machine fonctionne mais aucune rugosité ou une rugosité limitée est créée.** Alors le positionnement de la courroie Bristle Blaster® sur l'objet est incorrect, ou la courroie Bristle Blaster® est usée et doit être remplacée.

10. Accessoires

N'utilisez que des accessoires MontiPower® d'origine. N'utilisez que des accessoires qui répondent aux exigences et aux spécifications énumérées dans le présent mode d'emploi. Pour une gamme complète d'accessoires, voir www.montipower.com.

11. Réparations



Les réparations des outils électriques doivent être effectuées par des électriciens qualifiés UNIQUEMENT! Contactez votre représentant MontiPower® local si vous avez des outils électriques MontiPower® à réparer.

Vous pouvez télécharger des instructions de réparation spécifiques et une liste de pièces détachées et d'assemblages à l'adresse suivante www.montipower.com.

12. Protection de l'environnement



La poussière générée par le procédé Bristle Blaster® peut contenir des matières dangereuses : ne la jetez pas avec les ordures ménagères mais dans un point de collecte spécial pour les déchets dangereux.

Respecter les réglementations nationales sur l'élimination compatible avec l'environnement et sur le recyclage des machines, emballages et accessoires hors d'usage. Uniquement pour les pays de l'Union Européenne : ne jetez jamais vos outils électriques ou leurs batteries dans

les ordures ménagères ! Conformément à la directive européenne 2012/19/UE relative aux équipements électroniques et électriques usagés et à sa mise en œuvre dans les systèmes juridiques nationaux, les outils électriques usagés doivent être collectés séparément et remis pour un recyclage compatible avec l'environnement.

13. Spécifications techniques



Valeurs d'émission

Ces valeurs permettent d'évaluer les émissions de l'outil électrique et de comparer différents outils électriques. À des fins d'évaluation, l'état de la machine électrique ou des accessoires, la charge réelle peut être plus élevée ou plus basse. Aux fins de l'évaluation, veuillez tenir compte des pauses et des périodes où la charge est plus faible. À partir des estimations ajustées des émissions et de la charge de l'outil électrique, prévoyez de mettre en place des mesures de protection appropriées pour l'utilisateur tel que des mesure organisationnelles..

Valeur totale des vibrations (somme vectorielle des trois directions) déterminée conformément à la norme EN 60745:

$a_{h,p}$	= Valeur d'émission des vibrations (polissage)	$K_{h,p}$	= Incertitude (vibration)
Niveaux sonores perçus typiques A-efficace:		L_{pA}	= Niveau de pression sonore
L_{WA}	= Niveau de puissance acoustique K_{pA}	K_{WA}	= Incertitude

En cours de fonctionnement, le niveau de bruit peut dépasser 80 dB(A).

Portez des protections auditives !



Problèmes, défauts:

Dans certains cas, la vitesse peut fluctuer temporairement si la machine est exposée à des perturbations électromagnétiques externes extrêmes ou si la protection électronique de redémarrage réagit. Dans ce cas, éteignez et rallumez la machine.

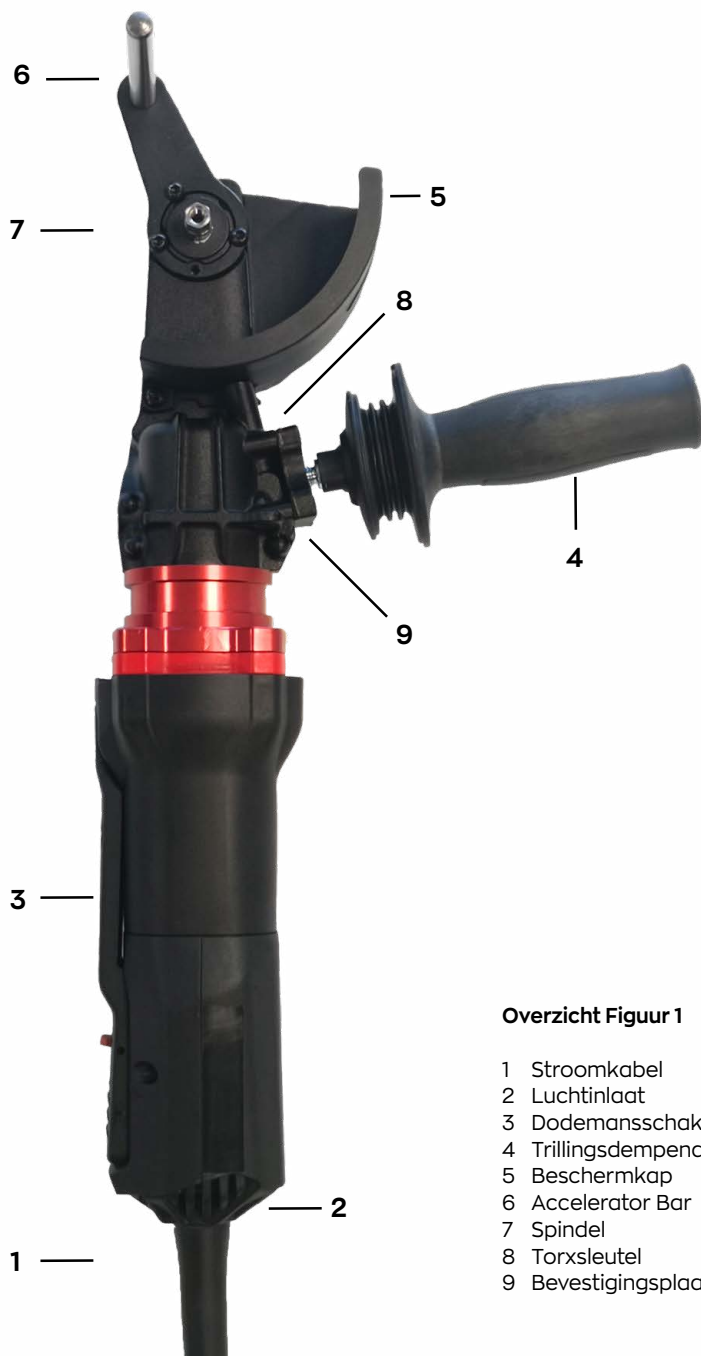

Overzicht Figuur 1

- 1 Stroomkabel
- 2 Luchtinlaat
- 3 Dodemansschakelaar
- 4 Trillingsdempende handgreep
- 5 Beschermkap
- 6 Accelerator Bar
- 7 Spindel
- 8 Torxsleutel
- 9 Bevestigingsplaat handgreep

Geachte klant!

MontiPower® dankt u voor de aankoop van een van zijn producten en nodigt u uit om deze bedieningsinstructies te lezen, die alle nodige informatie bevatten voor een correct gebruik van het gereedschap. Het wordt daarom aanbevolen om de instructies volledig te lezen en de informatie daarin op te volgen. Bewaar de handleiding in goede staat. De inhoud van deze handleiding kan worden gewijzigd zonder voorafgaande kennisgeving en zonder de implicatie van enige aanvullende verplichtingen. Eventuele wijzigingen / verbeteringen kunnen daarom worden gelezen als aanvullingen op deze versie. Het is verboden om enig deel van deze handleiding te kopiëren of te vertalen zonder de voorafgaande schriftelijke toestemming van de fabrikant.

Technische gegevens: Bristle Blaster® Electric (*1) Serial number)

Deze technische specificaties gelden ook voor de versies van 110 V en 240 V.

Specificaties	Waarde-eenheid
Gewicht	3.1 kg 6,8 lbs
Borsteldiameter (buiten)	110 mm
Vermogen	910 W
Toerental (± 5%)	2.300 omw/min
Trillingen	4 m/sec ²
Geluidsniveau	< 80 dB(A)



*2) 2014/30/EU, 2006/42/EC, 2011/65/EU

*3) EN 60745-1:2009+A11:2010, EN 60745-2-3:2011+A2:2013+A11:2014+A12:2014

Originele instructies**1. Conformiteitsverklaring**

Wij verklaren voor eigen verantwoordelijkheid dat: Deze Bristle Blaster®, geïdentificeerd door type en serienummer *1), voldoen aan alle relevante vereisten van de richtlijnen *2) en normen *3).

2. Specifiek gebruik

De machines, met originele MontiPower®-accessoires, zijn geschikt voor het voorbehandelen van oppervlakken. De bewerking met de MontiPower® Bristle Blaster® resulteert in een hoge mate van reinheid en creert gelijktijdig een passend ruwheidsprofiel. De Bristle Blaster® is standaard uitgerust met een enkel opnamessysteem voor 1 stuks 23 mm brede borstel. Optioneel kan deze uitgerust worden met een dubbel opnamessysteem voor 2 borstels van 23 mm breed.

De gebruiker is als enige verantwoordelijk voor eventuele schade veroorzaakt door oneigenlijk gebruik. De algemeen aanvaarde ongevalpreventievoorschriften en de bijgevoegde veiligheidsaanwijzingen moeten in acht worden genomen.

3. Algemene veiligheidsinstructies



Let voor uw eigen bescherming en voor de bescherming van uw elektrische gereedschap op alle delen van de tekst die met dit symbool zijn gemarkeerd! **WAARSCHUWING** - Het lezen van de bedieningsinstructies verkleint het risico op letsel.



WAARSCHUWING - Lees alle veiligheidswaarschuwingen en instructies. Het niet opvolgen van alle veiligheidswaarschuwingen en instructies kan leiden tot elektrische schokken, brand en/of ernstig letsel.



Bewaar alle veiligheidsinstructies en informatie voor toekomstig gebruik. Geef uw elektrisch gereedschap alleen samen met deze documenten door aan nieuwe gebruikers.

4. Speciale veiligheidsinstructies

4.1 Algemene veiligheidswaarschuwingen voor het gebruik van bewerkingen met de Bristle Blaster® tool:

- a) Dit elektrische gereedschap is bedoeld voor gebruik als oppervlaktebehandelingsgereedschap middels het zgn Bristle Blasting proces. Lees alle veiligheidswaarschuwingen, instructies, illustraties en specificaties die bij dit elektrische gereedschap zijn geleverd. Het niet opvolgen van alle onderstaande instructies kan leiden tot elektrische schokken, brand en/of ernstig letsel.
- b) Met dit elektrische gereedschap mag geen andere bewerking worden uitgevoerd dan het Bristle Blasting oppervlaktebehandelings proces. Handelingen waarvoor het elektrische gereedschap niet is ontworpen, kunnen gevaar opleveren en persoonlijk letsel veroorzaken.
- c) Gebruik alleen MontiPower® Bristle Blaster®-borstels en MontiPower®-adaptersystemen met dit gereedschap. Gebruik geen accessoires die niet specifiek zijn ontworpen en aanbevolen door de fabrikant van het gereedschap. Alleen omdat het accessoire op uw elektrisch gereedschap kan worden bevestigd, vormt nog geen garantie voor een veilige werking.
- d) Gebruik geen beschadigde Bristle Blaster®-borstel of beschadigd adaptersysteem, inspecteer voor gebruik.
- e) Controleer na vervanging van de Bristle Blaster®-borstel of het adaptersysteem correct gemonteerd is.
- f) Verwijder na het monteren van accessoires zoals het adaptersysteem en de Bristle Blaster®-borstel altijd de inbussleutel / torxsleutel. Zorg er altijd voor dat de inbussleutel / torx-sleutel is verwijderd voordat u het gereedschap inschakelt.
- g) Bij het neerzetten van het apparaat op een werkbank of op de vloer moet het label altijd naar boven wijzen.
- h) Als het gereedschap niet in gebruik is, trek dan de stekker uit het stopcontact en bewaar het op een geschikte, droge plaats om onbedoeld of onbevoegd gebruik in afwezigheid van een bevoegde persoon te voorkomen.
- i) Houd het gereedschap tijdens gebruik altijd vast aan de behuizing en aan de verticale handgreep.

- j) Gebruik de Bristle Blaster®-borstel in de juiste bedieningsrichting (**Figuur 3**).
- k) De Bristle Blaster®-borstel kan vonken produceren bij het bewerken van harde oppervlakken.
- l) Als het gereedschap plotseling anders aanvoelt (trillingsniveau) of een ander geluid (toonhoogte) produceert, moet het onmiddellijk uitgeschakeld worden en moeten de accessoires zoals het adaptersysteem en de Bristle Blaster®-borstel op schade gecontroleerd worden.
- m) **Draag persoonlijke beschermingsmiddelen. Gebruik, afhankelijk van de toepassing, een gelaatsscherm of een veiligheidsbril. Draag indien nodig een stofmasker, gehoorbescherming, handschoenen en een werkplaatsschort die kleine deeltjes of stukjes van het werkstuk kunnen tegenhouden.** De oogbescherming moet rondvliegende resten kunnen tegenhouden die vrijkomen bij verschillende bewerkingen. Het stofmasker moet in staat zijn om deeltjes te filteren die tijdens uw handeling vrijkomen. Langdurige blootstelling aan lawaai met een hoge intensiteit kan gehoorschadiging veroorzaken.
- n) **Houd omstanders op veilige afstand van de directe werkomgeving. Iedereen die het werkgebied betreedt, moet persoonlijke beschermingsmiddelen dragen.** Fragmenten van een werkstuk of van een kapot accessoire kunnen wegvliegen en letsel veroorzaken buiten het directe werkgebied.
- o) **Houd het elektrisch gereedschap alleen vast aan de geïsoleerde greepvlakken, wanneer u een handeling uitvoert waarbij de Bristle Blaster®-borstel in contact kan komen met verborgen bedrading of zijn eigen snoer.** Als de Bristle Blaster®-borstel in contact komt met een draad die onder spanning staat, kunnen blootliggende metalen delen van het elektrische gereedschap onder spanning komen te staan en kan de gebruiker een elektrische schok krijgen.
- p) **Leg het elektrische gereedschap nooit neer voordat het accessoire volledig tot stilstand is gekomen.** Het draaiende accessoire kan in het oppervlak grijpen, waardoor u het elektrische gereedschap niet langer onder controle hebt.
- q) **Gebruik het elektrische gereedschap niet terwijl u het bij u draagt.** Ongewild contact met de draaiende Bristle Blaster®-borstel kan uw kleding vastgrijpen en het accessoire naar uw lichaam toe trekken.
- r) **Reinig regelmatig de luchtopeningen van het elektrische gereedschap (Figuur 2).** De ventilator van de motor trekt het stof in de behuizing en overmatige ophoping van metaalpoeder kan elektrische gevaren veroorzaken. Gebruik alleen niet-metalen voorwerpen om het gereedschap te reinigen.
- s) **Gebruik het elektrische gereedschap niet in de buurt van brandbare materialen.** Vonken kunnen deze materialen ontsteken.
- t) **Gebruik geen vloeibare koelvloeistoffen.** Het gebruik van water of andere vloeibare koelvloeistoffen kan leiden tot elektrocutie of schokken.



Figuur 2

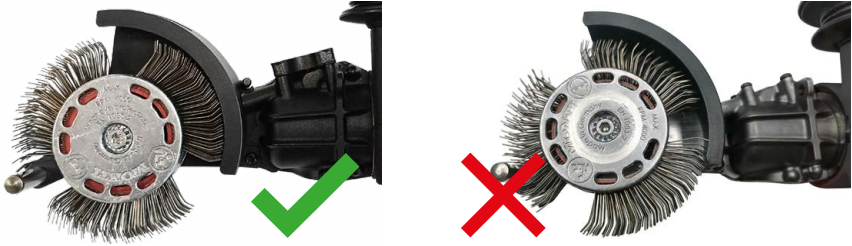

Figuur 3

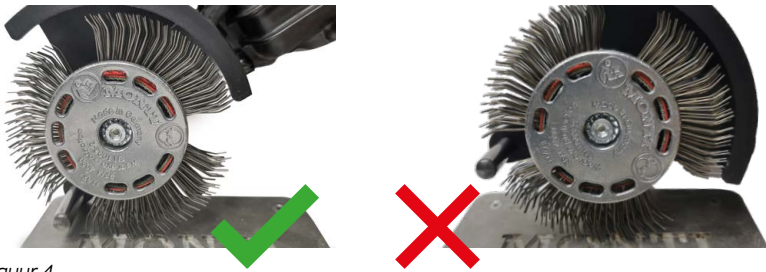

Figuur 4

4.2 Terugslag en gerelateerde waarschuwingen

Terugslag is een plotselinge reactie op een draaiend wiel, waarbij de draaiende Bristle Blaster®-borstel snel kan afspringen van het oppervlak en het ongecontroleerde elektrische gereedschap in de tegenovergestelde richting van de rotatie van de Bristle Blaster®-borstel wordt geduwd.

- Houd het elektrische gereedschap stevig vast en plaats uw lichaam en arm zo dat u de terugslagkrachten kunt weerstaan. Gebruik altijd de extra handgreep, indien aanwezig, voor maximale controle over terugslag of koppelreactie tijdens het opstarten. De operator kan koppelreacties of terugslagkrachten reguleren, als de juiste voorzorgsmaatregelen worden genomen.
- Plaats uw hand nooit in de buurt van de draaiende Bristle Blaster®-borstel. Direct contact met de draaiende Bristle Blaster®-borstel kan verwondingen aan uw hand veroorzaken.
- Positioneer uw lichaam niet in het gebied waar het elektrisch gereedschap zal bewegen als er een terugslag optreedt. Een terugslag zal het gereedschap voortstuwen in de richting die tegengesteld is aan de beweging van de Bristle Blaster®-borstel op het punt van vastlopen.
- Hoeken, scherpe randen of onregelmatige rotatie hebben tot gevolg dat de Bristle Blaster®-borstels worden blootgesteld aan verhoogde krachten en veroorzaken controleverlies of terugslag. Deze onregelmatige belastingen kunnen leiden tot schade aan de Bristle Blaster®-borstel en zelfs breuk van de tandwielonderdelen.
- Bevestig geen andere borstel, of borstel opnamesysteem dan deze die door de fabrikant geleverd zijn.

4.3 Aanvullende veiligheidsinstructies



WAARSCHUWING - Draag altijd een veiligheidsbril.

- Accessoires moeten met zorg worden bewaard en behandeld in overeenstemming met de instructies van de fabrikant.
- Het werkstuk moet vlak liggen en tegen wegglijden worden beveiligd, bijv. met behulp van klemmen. Grote werkstukken moeten voldoende ondersteund worden.
- Wij raden aan een aardlekschakelaar (FI) toe te passen in de stroomtoevoer. Wanneer het gereedschap wordt uitgeschakeld via de FI-aardlekschakelaar, moet deze worden gecontroleerd en gereinigd. Zie hoofdstuk 9 voor meer informatie over het oplossen van problemen.
- Beschadigde, excentrische of trillende gereedschappen mogen niet worden gebruikt.
- Koppel het gereedschap los van het stroomnet voordat u de machine instelt, ombouwt of onderhoudt.
- Een beschadigde of gebarsten handgreep moet worden vervangen. Gebruik nooit een machine met een defecte handgreep.
- Een beschadigde of gescheurde beschermkap moet worden vervangen. Gebruik nooit een machine met een defecte beschermkap.

Blootstelling aan stof verminderen:



WAARSCHUWING - Sommige stofdeeltjes die door het MontiPower® Bristle Blasting-proces ontstaan, kunnen chemicaliën bevatten waarvan bekend is dat ze kanker, geboortefwijkingen of andere vruchtbaarheidsproblemen veroorzaken.

Enkele voorbeelden van deze chemicaliën zijn:

- lood van verven op loodbasis,
- kristallijn silica uit bakstenen en cement en andere metselwerkproducten en
- arseen en chroom van chemisch behandeld hout.

Risico op blootstellingen is sterk, afhankelijk van de frequentie en de duur van de werkzaamheden. Om blootstelling te verminderen: werk in een goed geventileerde ruimte en werk met goedgekeurde veiligheidsuitrusting, zoals stofmaskers die speciaal zijn ontworpen om microscopisch kleine deeltjes uit te filteren.

Dit geldt ook voor stof van andere materialen zoals sommige houtsoorten (zoals eiken- of beukenstof), metalen, asbest. Andere bekende aandoeningen zijn bijv. allergische reacties en aandoeningen van de luchtwegen. Zorg altijd voor het voorkomen van inademing van de stofdeeltjes welke bij de bewerkingen ontstaan.

Neem de relevante richtlijnen en nationale voorschriften voor uw materiaal, personeel, toepassing en plaats van toepassing in acht (bijv. Arbo-voorschriften, verwijdering).

Zorg zoveel mogelijk voor bronafzuiging waarbij wordt voorkomen dat stof buiten het directe werkgebied treedt. Gebruik bij werkzaamheden aan specifiek gevaarlijke stoffen geschikte bescherming en accessoires. Op deze manier komen er minder deeltjes op een ongecontroleerde manier in het milieu. Gebruik een geschikte afzuigunit.

Verminder blootstelling aan stof door middel van de volgende maatregelen:

- voorzie bronafzuiging waardoor direct contact met stof wordt vermeden,
- gebruik een afzuigunit en/of luchtreinigers,
- zorg voor een goede ventilatie van de werkplaats en houd deze schoon met behulp van een stofzuiger. Vegen of blazen doet stof opwaaien.
- Stofzuig of was de beschermende kleding. Niet afblazen, kloppen of borstelen.

5. Eerste gebruik



Controleer voordat u de stekker in het stopcontact steekt of de nominale netspanning en netfrequentie, zoals vermeld op het typeplaatje, overeenkomen met uw stroomvoorziening.



Installeer altijd een aardlekschakelaar met een maximale uitschakelstroom van 30 mA stroomopwaarts.

5.1 De trillingsdempende handgreep bevestigen



Werk altijd met de meegeleverde trillingsdempende handgreep (4)! Bevestig de handgreep aan de bovenzijde van de machine. Optioneel kan een verstelbare handgreep gemonteerd worden. Deze bestaat uit een klembeugel en handgreep en kan over het rode gedeelte van de voorbouw geschoven worden. **Zie Figuur 5.**



Figuur 5

Optioneel is een verstelbare handgreep verkrijgbaar. De klem van de verstelbare handgreep kan worden geopend en over de voorkant worden geschoven. De positie van de handgreep kan worden aangepast en vastgezet door de handgreep los of vast te draaien. Afhankelijk van de werkpositie kan de handgreep 360 graden worden gedraaid. **Zie afbeelding 6.**



Figuur 6

5.2 De beschermkap bevestigen



Werk altijd met de bevestigde beschermkap (6).

Installeren:

Schuif de beschermkap (6) over de nokken aan de voorkant, zoals hieronder weergegeven, en zet vast door de schroef aan de zijkant vast te draaien (**Figuur 7**).



Figuur 7

6. Het adaptersysteem en de Bristle Blaster®-borstel monteren



Verwijder de stekker uit het stopcontact voordat u de borstel of het adaptersysteem vervangt. De machine moet uitgeschakeld zijn en de spil moet stilstaan.

6.1 Plaatsing van het accessoire

Zie **Figuur 8**.

- Bevestig de Bristle Blaster®-borstel correct aan het gereedschap met behulp van het bijbehorende MontiPower®-adaptersysteem (let op de draairichting) en de bijbehorende gekartelde borgring en schroef.



Figuur 8

- b) Gebruik voor de RVS Bristle Blaster®-borstel alleen de RVS accelerator bar.
- c) Voordat u de stekker in het stopcontact steekt, moet u controleren of het mogelijk is de veiligheidsschakelaar correct te bedienen en of de schakelaar terugkeert naar de stand 'OFF' wanneer u de druk op de veiligheidsschakelaar loslaat.
- d) Om het gereedschap te starten, beweegt u de veiligheidspal naar achteren en drukt u gelijktijdig de dodemansschakelaar in. **(Figuur 9).**



Figuur 9

- e) Om het gereedschap te stoppen, laat u gewoon de dodemansschakelaar los. Zorg ervoor dat de dodemansschakelaar niet geactiveerd is als u de stekker in het stopcontact steekt **(Figuur 10).**



Figuur 10

- f) Houd het gereedschap tegelijkertijd vast aan de behuizing en de verticale handgreep.
- g) Voor optimale prestaties moet u ervoor zorgen dat de accelerator bar zich op ongeveer 10 mm van het werkoppervlak bevindt. Als de accelerator bar te ver van het oppervlak verwijderd is, zullen de prestaties aanzienlijk afnemen. **Zie Figuur 4.** Raadpleeg voor een meer gedetailleerde beschrijving van de werking van de Bristle Blaster® www.montipower.com.
- h) Werk altijd met voldoende contactdruk. Overmatige contactdruk zal ten koste gaan van de prestaties en schade aan de MontiPower® Bristle Blaster®-borstel.

7. Gebruik

7.1 Toerental instellen

De rotatiesnelheid is vooraf ingesteld en vastgezet op 2400 tpm voor optimale prestaties. De VTC-elektronica maakt een nagenoeg constant toerental mogelijk, ook onder belasting.

7.2 In- en uitschakelen



Bedien de machine altijd met beide handen.



Schakel eerst in en leid vervolgens het accessoire naar het werkstuk.



De machine mag geen extra stof en schaafsel aanzuigen. Houd de machine uit de buurt van stofophopingen bij het in- en uitschakelen. Zet de machine na het uitschakelen pas weer neer als de motor stilstaat.

7.3 Instructions de travail



Druk lichtjes op de machine en beweeg met oscillerende bewegingen over het oppervlak.



Juiste bedieningsrichting.

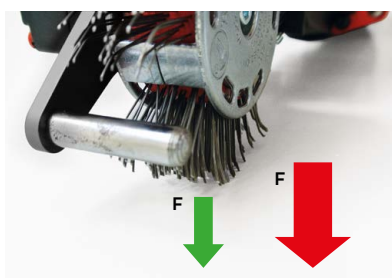

Minder contactdruk = langere levensduur en hogere prestaties.

Overmatige druk leidt tot beschadiging van de Bristle Blaster®-borstel.

8. Reiniging

Reinigen van de motor: Houd de machine stevig vast en blaas regelmatig en krachtig perslucht door de ventilatiesleuven aan de achterkant van de machine, **Figuur 2**.

9. Problemen oplossen

Machines die op het elektriciteitsnet werken:

- **Overbelastingsbeveiliging: De belastingssnelheid neemt STERK af.** De motortemperatuur is te hoog! Laat de machine stationair draaien totdat deze is afgekoeld.
- **Overbelastingsbeveiliging: De belastingssnelheid neemt ENIGSZINS af.** De machine is overbelast. Verlaag de belasting voordat u verder gaat met werken.
- **S-automatische veiligheidsuitschakeling: De machine werd automatisch UITGESCHAKELD.** Als de zwenking van de stroom te hoog is (bijvoorbeeld als de machine plotseling vastloopt of er een terugslag optreedt), schakelt de machine uit. Laat de veiligheidsschakelaar los om de machine uit te schakelen. Schakel deze weer in en blijf normaal werken.
- **Machine draait maar er ontstaat geen of beperkte ruwheid.** De plaatsing van de Bristle Blaster®-borstel op het object is onjuist, of de Bristle Blaster®-borstel is versleten en moet vervangen worden.

10. Accessoires

Gebruik uitsluitend originele MontiPower®-accessoires.

Gebruik uitsluitend accessoires die voldoen aan de eisen en specificaties die in deze bedieningsinstructies worden vermeld. Raadpleeg voor een compleet assortiment accessoires www.montipower.com.

11. Reparaties



Reparaties aan elektrische gereedschappen mogen UITSLUITEND worden uitgevoerd door gekwalificeerde elektriciens! Neem contact op met uw plaatselijke MontiPower®-vertegenwoordiger, als u elektrisch gereedschap van MontiPower® hebt dat moet worden gerepareerd.

U kunt specifieke reparatievoorschriften en een lijst met reserveonderdelen en assemblages downloaden op www.montipower.com.

12. Milieubescherming



Het stof dat vrijkomt tijdens het Bristle Blaster®-proces kan gevaarlijke stoffen bevatten: niet bij het huisvuil deponeren, maar bij een speciaal inzamelpunt voor gevaarlijk afval.

Neem de nationale voorschriften voor milieuvriendelijke verwijdering en voor het recyclen van afgedankte machines, verpakkingen en accessoires in acht. Alleen voor EU-landen: Deponeer elektrische gereedschappen en/of batterijen nooit bij het huisvuil! In overeenstemming met de Europese richtlijn 2012/19/EU betreffende afgedankte elektrische en elektronische apparatuur en de uitvoering ervan in nationale rechtsstelsels, moeten gebruikte elektrische gereedschappen afzonderlijk worden ingezameld en ingeleverd voor een milieuvriendelijke recycling.

13. Technische specificaties



Emissiewaarden

Deze waarden maken het mogelijk de emissies van het elektrische gereedschap te beoordelen en verschillende elektrische gereedschappen te vergelijken. Afhankelijk van de gebruiksomstandigheden, de toestand van het elektrische gereedschap of de accessoires, kan de werkelijke belasting hoger of lager zijn. Houd voor beoordelingsdoeleinden rekening met pauzes en perioden waarin de belasting lager is. Neem op basis van de aangepaste schattingen beschermende maatregelen voor de gebruiker, bijv. organisatorische maatregelen.

Totale trillingswaarde (vectorsom van drie richtingen) bepaald volgens EN 60745:

$a_{h,p}$	= trillingsemissiewaarde (polijsten)	$K_{h,p}$	= onzekerheid (trillingen)
Typische A-effectieve waargenomen geluidsniveaus:		L_{pA}	= geluidsdruk niveau
L_{WA}	= akoestisch vermogensniveau	K_{WA}	= onzekerheid

Tijdens bedrijf kan het geluidsniveau meer dan 80 dB (A) bedragen.

Draag gehoorbescherming!



Problemen, storingen:

In individuele gevallen kan de snelheid tijdelijk schommelen, wanneer de machine wordt blootgesteld aan extreme externe elektromagnetische storingen, of kan de elektronische herstartbeveiliging reageren. Schakel in dat geval de machine uit en weer in.



Figura 1

Vista geral, Figura 1

- 1 Cabo de alimentação
- 2 Entrada de ar
- 3 Interruptor de segurança
- 4 Punho com amortecimento de vibrações
- 5 Cobertura de proteção
- 6 Barra de aceleração
- 7 Fuso
- 8 Chave Torx
- 9 Lidar com placa de montagem

Caro cliente!

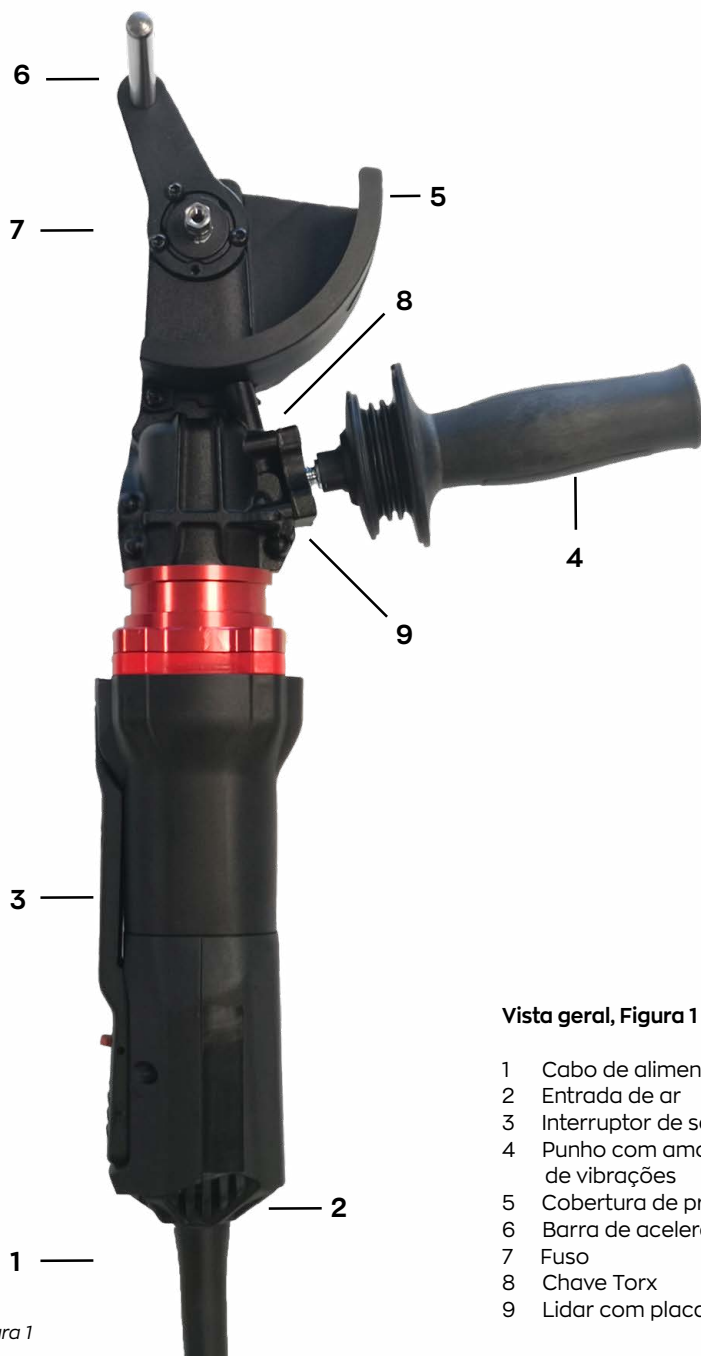
A MontiPower® agradece a compra de um dos seus produtos e convida-o a ler estas instruções de operação, que contêm todas as informações necessárias para uma utilização correta da ferramenta. Por isso, recomendamos ler as instruções na íntegra e seguir as informações nelas contidas. Mantenha o manual em boas condições. Os conteúdos deste manual podem ser alterados sem aviso prévio e sem implicação de quaisquer obrigações adicionais. Por isso, quaisquer alterações / melhorias podem ser consideradas adições à presente versão. É proibida a cópia ou tradução de qualquer parte deste manual sem o consentimento prévio por escrito do fabricante.

Dados técnicos: Bristle Blaster® Ultimate Electric (*1) Serial number)

Estas especificações técnicas aplicam-se de igual forma às versões de 110 V - 240 V.

Especificações	Valor e unidade
Peso	3.1 kg 6,8 lbs
Diâmetro da cinta (exterior)	110 mm
Potência	910 W
Velocidade sem carga	2,300 rpm
Vibrações	4 m/sec ²
Nível de pressão sonora	< 80 dB(A)



*2) 2014/30/EU, 2006/42/EC, 2011/65/EU

*3) EN 60745-1:2009+A11:2010, EN 60745-2-3:2011+A2:2013+A11:2014+A12:2014

Tradução das instruções originais

1. Declaração de conformidade

Declaramos, a nossa responsabilidade: Estes Bristle Blaster®, identificados pelo tipo e número de série *1), cumprem todos os requisitos relevantes das diretivas *2) e normas *3).

2. Uso previsto

As máquinas, com acessórios MontiPower® originais, são adequadas para a preparação de superfícies, criando limpeza e perfil de ancoragem em simultâneo.

A responsabilidade por quaisquer danos causados por utilização indevida é exclusivamente do utilizador. Devem ser observadas as normas de prevenção de acidentes geralmente válidas e as informações de segurança em anexo.

3. Instruções de segurança gerais



Para sua proteção e para a proteção da sua ferramenta elétrica, preste atenção a todas as partes do texto assinaladas com este símbolo!

AVISO - A leitura das instruções de operação reduz o risco de ferimentos.



AVISO - **Leia todos os avisos e instruções de segurança.** A inobservância dos avisos e instruções de segurança pode causar choques elétricos, incêndio e/ou ferimentos graves.



Conserve todas as instruções e informações de segurança para futura referência.

Se ceder a sua ferramenta elétrica, faça-a sempre acompanhar destes documentos.

4. Instruções de segurança especiais

4.1 Avisos de segurança comuns para o uso de ferramentas rotativas de impacto:

- a) **Esta ferramenta elétrica destina-se a funcionar como ferramenta rotativa de impacto. Leia todos os avisos de segurança, instruções, ilustrações e especificações fornecidos com esta ferramenta elétrica.** A inobservância das instruções seguintes pode causar choques elétricos, incêndio e/ou ferimentos graves.
- b) **Não deve ser realizada com esta ferramenta qualquer outra operação que a preparação de superfícies por impacto rotativo / Bristle Blasting.** O uso da ferramenta para operações para as quais não foi concebida pode causar um perigo e ferimentos.
- c) **Use apenas cintas MontIPower® Bristle Blaster® e sistemas de adaptador MontIPower® com esta ferramenta. Não use acessórios que não tenham sido especificamente concebidos e recomendados pelo fabricante da ferramenta.** A possibilidade de conectar um acessório à sua ferramenta não é garantia de uma operação segura.
- d) **Não use uma cinta ou sistema de adaptador Bristle Blaster®, sem antes inspecionar.**
- e) Depois de substituir a cinta Bristle Blaster®, certifique-se que o sistema de adaptador está montado corretamente.
- f) Depois da montagem de acessórios, como o sistema de adaptador e a cinta Bristle Blaster®, retire sempre a chave Allen/ Torx. Garanta sempre que retirou a chave Allen/ Torx antes de ligar a ferramenta.
- g) Ao colocar a ferramenta numa bancada ou no chão, a etiqueta deve ficar sempre voltada para cima. Always hold the tool by the body and the vertical handle when in operation.
- h) Quando a ferramenta não estiver a ser utilizada, desligue-a da fonte de alimentação e guarde-a em local seco adequado, para impedir o uso inadvertido ou não autorizado na ausência de um indivíduo autorizado.
- i) Ao usar a ferramenta, segure sempre a ferramenta pelo corpo e pela pega vertical.
- j) Utilize a cinta Bristle Blaster® na direção de operação correta (**Figura 3**).
- k) A cinta Bristle Blaster® pode produzir faíscas ao maquinar superfícies duras.
- l) Se a ferramenta apresentar um comportamento diferente (nível de vibração) ou produzir um ruído diferente (nível), a ferramenta deve ser desligada imediatamente e os acessórios, como o sistema de adaptador ou a cinta Bristle Blaster® devem ser verificados quanto a danos.

- m) **Utilize equipamento de proteção individual.** Dependendo da aplicação, use viseira, óculos de proteção ou de segurança. Se indicado, utilize máscara contra pó, protetores auditivos, luvas e avental de oficina capaz de proteger contra pequenos fragmentos abrasivos ou pequenos fragmentos da peça de trabalho. A proteção ocular deverá proteger contra a projeção de detritos causados pelas diversas operações. A máscara contra pó ou respirador deve poder filtrar as partículas causadas pela sua operação. A exposição prolongada a ruídos de alta intensidade pode causar perda de audição.
- n) **Mantenha outras pessoas a uma distância segura da área de trabalho.** Qualquer pessoa que entre na área de trabalho deve usar equipamentos de proteção individual. Os fragmentos da peça de trabalho ou de um acessório partido podem ser projetados e causar ferimentos além da área de operação imediata.
- o) **Segure a ferramenta apenas pelas superfícies isoladas durante trabalhos em que a cinta Bristle Blaster® possa entrar em contacto com cablagens ocultas ou com o seu próprio cabo.** O contacto da cinta Bristle Blaster® com um fio "vivo" pode conduzir tensão às peças metálicas expostas da ferramenta e causar um choque elétrico ao operador.
- p) **Nunca pouse a ferramenta até que o acessório fique completamente imobilizado.** O acessório rotativo pode aderir à superfície e fazer mover a ferramenta sem que a consiga controlar.
- q) **Não transporte uma ferramenta elétrica em funcionamento.** O contacto acidental com a cinta Bristle Blaster® em rotação pode prender a sua roupa e puxar o acessório de encontro ao seu corpo.
- r) **Limpe regularmente as aberturas de ventilação da ferramenta (Figura 2).** A ventoinha do motor atrai o pó para o interior da caixa e a acumulação excessiva de metal em pó pode causar riscos elétricos. A tampa das aberturas de ventilação pode ser retirada para limpeza. Use apenas objetos não metálicos.
- s) **Não opere a ferramenta junto de materiais inflamáveis.** Estes materiais podem ser inflamados por faíscas.
- t) **Não use líquidos de refrigeração.** O uso de água ou líquidos de refrigeração pode causar eletrocussão ou choques.



Figura 2



Figura 3



Figura 4

4.2 Recuo e avisos relacionados

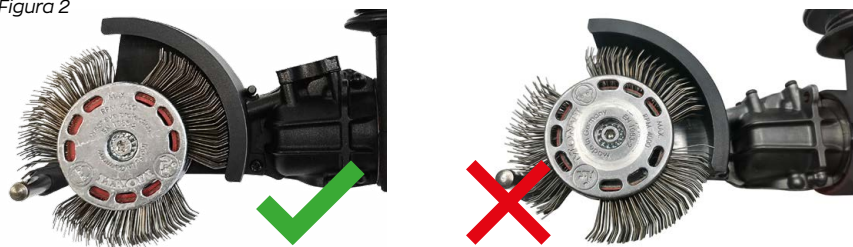
O recuo é uma reação súbita a uma roda em rotação que pode causar a imobilização rápida da cinta Bristle Blaster® rotativa, o que, por sua vez leva a que a ferramenta descontrolada seja forçada na direção oposta à da rotação da cinta Bristle Blaster®.

- Segure a ferramenta com firmeza e posicione o seu corpo e braço de forma a que possa resistir às forças de recuo. Use sempre uma pega auxiliar, se fornecida, para o máximo de controle do recuo ou reação de binário durante o arranque.** O operador pode controlar as reações de binário ou recuo se tomar medidas adequadas.
- Nunca aproxime a mão da cinta Bristle Blaster® em rotação.** O acessório pode recuar subitamente para a sua mão.
- Não posicione o corpo na área de movimento da ferramenta em caso de recuo.**
- O recuo irá impulsionar a ferramenta na direção oposta ao movimento da cinta Bristle Blaster® ao ponto de ficar presa.
- Use especial cuidado ao trabalhar em cantos, arestas afiadas, etc. Evite balançar e prender a cinta Bristle Blaster®.** Cantos, bordas afiadas ou ressaltos tendem a prender a correia Bristle Blaster® em rotação e causar perda de controle ou contragolpe, danos à correia Bristle Blaster® e até mesmo quebra das peças da engrenagem.
- Não monte quaisquer outras cintas ou sistemas de adaptador de cintas não**
- fornecidos pelo fabricante.**

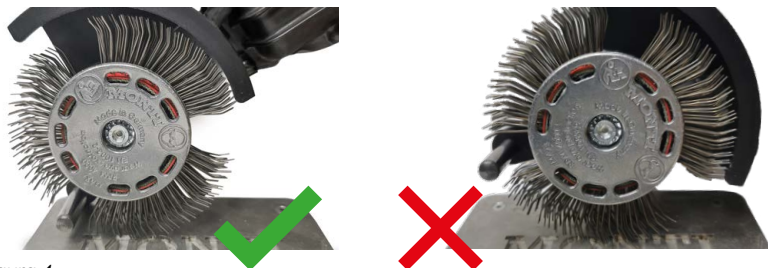
4.3 Instruções de segurança adicionais



AVISO - Use sempre óculos de proteção.

- Os acessórios devem ser armazenados e manuseados com cuidado, de acordo com as instruções do fabricante.
- A peça de trabalho deve estar bem assente e fixa contra deslizamento, p. ex., através de grampos. As peças de trabalho de grandes dimensões devem estar suficientemente apoiadas.

- Recomendamos conectar um disjuntor de corrente residual (FI) a montante. Quando a ferramenta é desligada através do disjuntor FI, ela deve ser verificada e limpa. Consulte o Capítulo 9 para obter mais informações sobre soluções de problemas.
- As ferramentas danificadas, excêntricas ou com vibração não podem ser utilizadas.
- Desligue a ferramenta da fonte de alimentação antes de realizar quaisquer
- Uma punho danificada ou rachada deve ser substituída. Nunca opere a máquina com um punho danificada. *damaged or cracked handle must be replaced.*
- Uma proteção das mãos danificada ou com fissuras deve ser sempre
- substituída. Nunca opere uma máquina se a cobertura de proteção tiver defeitos.

Redução da exposição a pó:



AVISO - Algum do pó criado pelo processo MontiPower® Bristle Blasting® pode conter produtos químicos que se sabem causar cancro, mal-formações congénitas ou outros danos à saúde reprodutiva.

Alguns exemplos destes produtos químicos são:

- chumbo de tintas à base de chumbo,
- cristais de sílica de tijolos, cimento e outros produtos de alvenaria e,
- arsénico e crómio de madeira sujeita a tratamento químico.

O risco de exposição depende da frequência deste tipo de trabalhos. Para reduzir a sua exposição a estes produtos químicos: trabalhe em áreas bem ventiladas e utilize equipamentos de proteção homologados, como máscaras contra pó especificamente desenvolvidas para filtrar partículas microscópicas.

Isto também se aplica a pó de outros materiais, como alguns tipos de madeira (como carvalho ou faia), metais, amianto. Outras doenças conhecidas são, p. ex., reações alérgicas, doenças respiratórias. Não permita que o pó entre no corpo.

Respeite as diretivas relevantes e regulamentos nacionais aplicáveis ao seu material, pessoal e local de aplicação (p. ex., regulamentos de saúde ocupacional e segurança, eliminação).

Recolha as partículas geradas na fonte e evite depósitos na área envolvente. Utilize acessórios adequados para trabalhos especiais. Desta forma, são libertadas menos partículas para o meio ambiente de forma descontrolada.

Utilize uma unidade de extração adequada.

Reduza a exposição ao pó com as seguintes medidas:

- não direcione a descarga de partículas e o fluxo de ar de exaustão para si, para outras pessoas ou depósitos de pó,
- use uma unidade de extração e/ou purificadores do ar.
- garanta uma boa ventilação do local de trabalho e mantenha-o limpo, utilizando um aspirador de pó, dado que a limpeza com vassoura ou sopra levanta pó.
- Limpe o vestuário de proteção com vácuo ou lave-o. Não sobre, bata ou escove.

5. Operação inicial



Antes de ligar o conector de energia, verifique que a tensão nominal e a frequência da fonte de alimentação indicada na etiqueta coincidem com a sua fonte de alimentação.



Instale sempre a montante um RCD com uma corrente de abertura máxima de 30 mA.

5.1 Montagem da pega com amortecimento de vibrações



Trabalhe sempre com o punho com amortecimento de vibrações (4) montada! Monte a pega no lado superior ou inferior da máquina, dependendo da posição de trabalho e fixe. **Ver Figura 5.**

Figura 5



Opcional, uma alça ajustável está disponível. A braçadeira da alça ajustável pode ser aberta e deslizada sobre a parte frontal. A posição da alça pode ser ajustada e fixada soltando ou apertando a alça. Dependendo da posição de trabalho, a alça pode ser girada em 360 graus. Veja a **Figura 6.**



Figura 6

5.2 Montagem da cobertura de proteção



Trabalhe sempre com a cobertura de proteção (6) montada!

Instalação:

Faça deslizar a cobertura de proteção (6) sobre os cames da extremidade dianteira, conforme ilustrado abaixo, e fixe-a apertando o parafuso na lateral (**Figura 7**).



Figura 7

6. Montagem do sistema de adaptador e da cinta Bristle Blaster®



Desligue a energia da unidade antes de trocar a cinta ou o sistema de adaptador. A máquina deve estar desligada e o fuso deve estar imobilizado.

6.1 Posicionamento do acessório

Ver Figura 8.

- a) Fixe corretamente a cinta Bristle Blaster® à ferramenta, utilizando o respetivo sistema de adaptador MontiPower® (preste atenção ao sentido de rotação), a anilha de bloqueio serrilhada e o parafuso.



Figura 8

- b) Para cintas Bristle Blaster® em aço inoxidável, use apenas a barra de aceleração em aço inoxidável.
- c) Antes de ligar o conector de energia para operar a ferramenta, deve garantir que é possível acionar corretamente o interruptor de segurança e que o interruptor regressa à posição "OFF" (desligado) quando o deixa de pressionar.
- d) Para ligar a ferramenta, deve soltar o clip de segurança, empurrando-o para trás e pressionar o interruptor de segurança (**Figura 9**).

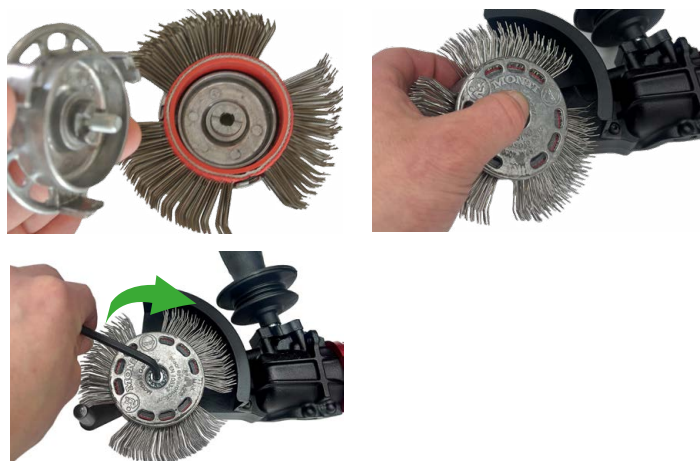

Figura 9

- e) Para parar a ferramenta, basta parar de pressionar o interruptor de segurança. Ao ligar o conector de energia, garanta que o interruptor de segurança não está ativado (**Figura 10**).



Figura 10

- f) Segure a ferramenta pelo corpo e pela pega vertical em simultâneo.
- g) Para o melhor desempenho, garanta que a barra de aceleração seja mantida a aproximadamente 10 mm da superfície de trabalho. Se a barra do acelerador se encontrar demasiado longe da superfície, o desempenho diminui significativamente. **Ver Figura 4.** Para uma descrição mais detalhada do funcionamento do Bristle Blaster®, visite www.montipower.com.
- h) Trabalhe sempre com a pressão de contato correta. Demasiada pressão de contato limitará o desempenho e causa danos na cinta Montipower® Bristle Blaster®.

7. Utilizaçãok

7.1 Definição da velocidade

A velocidade de rotação está predefinida e fixa a 2400 rpm para garantir o desempenho ideal. O sistema eletrónico VTC permite trabalhos compatíveis com o material a uma velocidade quase constante, mesmo sob carga.

7.2 Ligar e desligar



Guie a máquina sempre com as duas mãos.



Em primeiro lugar, ligue a ferramenta e, depois, guie o acessório na direção da peça de trabalho.



Não se deve permitir que a máquina atraia pó e limalhas adicionais. Ao ligar e desligar a ferramenta, mantenha-a afastada de depósitos de pó. Depois de desligar a máquina, pouse-a apenas depois de o motor parar completamente.

7.3 Instruções para o trabalho



Pressione ligeiramente a máquina e mova-a sobre a superfície fazendo movimentos oscilantes.



Direção de operação correta.

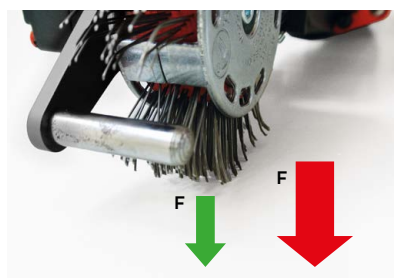

Menos pressão de contato = maior vida útil e maior desempenho.

Note que a pressão excessiva causa danos na cinta Bristle Blaster®.

8. Limpeza

Limpeza do motor: Segurando firmemente a máquina, sobre ar comprimido pelas ranhuras de ventilação traseiras, com regularidade e minuciosamente, **Figura 2**.

9. Resolução de problemas

Máquinas com alimentação de rede:

- **Proteção contra sobrecarga: Existe GRANDE redução da velocidade de carga.**
A temperatura do motor é demasiado alta! Permita que a máquina funcione em velocidade de marcha lenta sem carga até arrefecer.
- **Proteção contra sobrecarga: Existe LIGEIRA redução da velocidade de carga.**
A máquina está sobrecarregada. Reduza a carga antes de continuar a trabalhar.
- **Encerramento de segurança automático: A máquina foi DESLIGADA automaticamente.**
A máquina desliga se a taxa de variação da corrente for demasiada alta (por exemplo, se a máquina emperrar subitamente ou ocorrer um recuo). Solte o interruptor de segurança para desligar a máquina. Volte a ligar e continue a trabalhar normalmente.
- **A máquina funciona, mas não é criado desbaste ou apenas de forma limitada.**
O posicionamento da cinta Bristle Blaster® no objeto é incorreto ou a cinta Bristle Blaster® está desgastada e deve ser substituída.

10. Acessórios

Utilize apenas acessórios MontiPower® originais. Utilize apenas acessórios que cumpram os requisitos e especificações indicados nestas instruções de operação. Para uma gama completa de acessórios, consulte www.montipower.com.

11. Reparação



A reparação de ferramentas elétricas deve ser realizada APENAS por eletricitistas qualificados, autorizados! Contacte o seu representante MontiPower® local se tiver ferramentas elétricas MontiPower® com necessidade de reparação.

Em www.montipower.com pode transferir instruções de reparação específicas e uma lista de peças sobressalentes.

12. Proteção ambiental



O pó criado pelo processo Bristle Blaster® pode conter materiais perigosos: não o elimine junto com o lixo doméstico, mas num ponto de recolha especial para resíduos perigosos.

Respeite as normas nacionais sobre a eliminação de resíduos ambientalmente correta e sobre a reciclagem de máquinas usadas, embalagens e acessórios. Apenas para países da UE: Nunca elimine ferramentas elétricas e as respetivas baterias junto com o lixo doméstico! De acordo com a diretiva europeia 2012/19/UE sobre equipamentos elétricos e eletrónicos usados e a sua implementação em sistemas jurídicos nacionais, as ferramentas elétricas usadas devem ser recolhidas separadamente e encaminhadas para reciclagem ambientalmente correta.

13. Especificações técnicas



Valores de emissões

Estes valores permitem avaliar as emissões da ferramenta elétrica e comparar diferentes ferramentas. Dependendo das condições de operação, da condição da ferramenta ou dos acessórios, a carga real poderá ser superior ou inferior. Para efeitos de avaliação, permita intervalos e períodos de carga inferior. Com base nas estimativas ajustadas, empregue medidas de proteção para o utilizador, p. ex., medidas organizacionais.

O valor total das vibrações (soma vetorial de três direções) determinado de acordo com EN 60745:

$a_{h,p}$	= valor de emissão de vibrações (polimento)	$K_{h,p}$	= Incerteza (vibração)
Níveis sonoros percebidos com eficácia A típica:		L_{pA}	= nível de pressão sonora
L_{WA}	= nível de potência acústica	K_{WA}	= incerteza

Durante a operação, o nível de ruído pode ultrapassar 80 dB(A).

Utilize proteção auditiva!



Problemas, avarias:

Em casos individuais, a velocidade pode flutuar temporariamente se a máquina for exposta a perturbações eletromagnéticas externas extremas ou a proteção de reinicialização eletrónica pode responder. Neste caso, desligue e volte a ligar a máquina.



**Konformitätserklärung
Declaration of Conformity
Declaración de Conformité
Declaración de Conformidad**



**MONTI - Werkzeuge GmbH
Reisertstr. 21 | 53773 Hennef
Germany**

declare under our sole responsibility that this product
erklären in alleiniger Verantwortung, dass das Produkt
declaramos bajo nuestra sola responsabilidad, que este product
déclarons sous notre seule responsabilité que le produit
verklaren als enige verantwoordelijke dat het product
declaramos em responsabilidade exclusiva que o produto

**BRISTLE BLASTER® Ultimate Electric 230 V | 50 Hz
BRISTLE BLASTER® Ultimate Electric 230 V | 60 Hz
BRISTLE BLASTER® Ultimate Electric 120 V | 60 Hz**

to which this declaration relates is in conformity with the following standards
auf das sich diese Erklärung bezieht, mit den folgenden Normen übereinstimmt
referente a esta declaración, se encuentra en conformidad a los siguiente estándares
auquel se réfère cette declaration est conforme aux norms
waarop deze verklaring betrekking heeft, aan de volgende normen voldoet
ao qual o presente certificado se referencia, corresponde com as normas seguintes

DIN EN 60745-2-3:2014-02 (VDE 0740-2-3)

following the provisions of directives
gemäß den Bestimmungen der Richtlinien
dando seguimiento a las disposiciones de directivas
conformément aux dispositions de directives
volgens de bepalingen van de richtlijnen
de acordo com as disposições das directivas

2006/42/EG, 2014/35/EU, 2014/30/EU

MONTI - Werkzeuge GmbH

Hennef, 08.03.2024

Drs. J. F. Doddema
Chief Executive Officer & Partner



MontiPower - Part of Monti Group | MONTI - Werkzeuge GmbH
Reisertstr. 21 | 53773 Hennef | Germany
T +49 (0) 2242 9090 630 | www.montipower.com
info@montipower.com

52609 | V. 1001 | 2024.03